

Козельское общество русских литераторов

1238 + 2008

КОЗЕЛЬСК

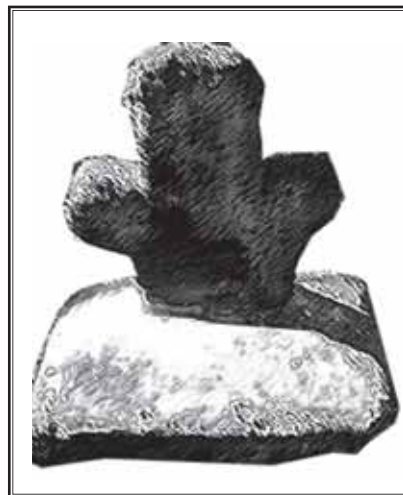

АЛБМАНАХ

ЗЛОЙ ГРАД VIII
ЗЛОЙ ЦАТ

КОЗЕЛЬСК
2008

Героям обороны Козельска
1238 года

от благодарных потомков

C232

ББК 84(2Рос=Рус)6

Альманах «Злой Град», вып. VIII, Козельск – Калуга.

Издательство ООО «Полиграф-Информ», 2008. – 288 с.

ISBN

Содержание:

Предисловие	5
Документальные свидетельства героической обороны Козельска в 1238 году от татаро-монгол	
Русские летописи	11
Древнейшие иностранные источники	27
Герб Козельска	28
Русские историки об обороне Козельска	30
Поэты и писатели об обороне Козельска	
А.П. Степанов	38
А.А. Навроцкий	42
В.Г. Ян	53
В.А. Чивилихин	56
В.В. Мацнев	119
Д.О. Силлов	144
Сергей Сухонин	148
Краеведение и публицистика	
П.Н. Анисимов, В.Н. Сорокин. «Козельск» (главы из книги)	150
Н.Ф. Степанов. Героическая оборона (исторический очерк)	158
В.А. Цветков. «Слово о том, как город-герой пытаются сделать городом-бомжом» (Полемическое эссе)	164
В.А. Цветков. «Козельский детинец и его падение» (Исследование)	176
С.А. Рябов. «Отсель начало злу» (О негодных попытках пересмотра истории и об источниках альтернативно-исторической фантастики и фэнтези на тему обороны Козельска против монголо-татар в 1238 году)	198

Н.П. Ведешин. «Тайна Козельска. Украденная победа» (фрагменты книги)	219
Подвиг Козельска в творчестве земляков-потомков	
Галина Сергеева. «Батыев клад» (рассказ)	238
А.А. Астахов. «Козельск — Град-герой» (стихотворение)	244
А.И. Баранов. «Козельская трилогия» (поэма)	245
А.А. Фролов. «Злой град» (поэма)	252
В.А. Цветков. «Полотно прошлого» (стихотворения)	257
О.В. Муликова. Мой седовласый город... (стихотворение)	273
Дмитрий Торшин. Стихи о Козельске	274
София Бурулёва. «Былина» (стихотворение)	276
«Последняя крепость» (вместо послесловия)	278

Редакционная коллегия:
Владимир ИЛБИН – главный редактор,
Галина СЕРГЕЕВА,
Сергей ТЕСМИН – художественное оформление, вёрстка.

© Козельское общество русских литераторов, 2008.

Исторический, краеведческий, художественный альманах Козельского общества русских литераторов (КОРЛ), посвящённый 770-летию обороны Козельска.

На обложке: фрагмент миниатюры Никоновской иллюстрированной летописи «Оборона Козельска». Дата обороны от Сотворения мира (Юлианский календарь) и от Рождества Христова.

[http:// www.korl.kozelsk.ru](http://www.korl.kozelsk.ru)

Предисловие

Уважаемый читатель! Ты держишь в руках памятный, восьмой выпуск альманаха «Злой град» Козельского общества русских литераторов, посвящённый 770-летию героической обороны Козельска от орды хана Батыея (1238 г).

Семь недель обороны козлян от татаро-монголов вошли в историю, как образец героизма, верности и стойкости не только русских воинов, но простых жителей Козельска — купцов, ремесленников, крестьян — вставших на защиту своей Родины. Подвиг Козельска, описанный во всех русских летописях, на века стал примером русского героизма, русского характера, русской Веры.

Мы постарались собрать в этом выпуске Альманаха все доступные летописные источники, исторические и литературные описания подвига наших предков ведущими историками и писателями России, краеведческие эссе и творчество наших современников, посвящённое этому великому событию в истории Козельска. Мы хотели бы, чтобы каждый, кто возьмёт в руки этот сборник, получил, по возможности, исчерпывающую картину исторических сведений, мнений, возвышенных гимнов и лирических размышлений об одном из важнейших событий славной истории нашего Отечества, истории России.

В 2006 году, когда Козельск отмечал своё 860-летие, Козельское общество русских литераторов выступило с инициативой ходатайствовать перед Президентом России о присвоении Козельску звания Города воинской славы России.

Мы уверены, что Козельск в народном сознании давно уже Город-Герой. Но официальное признание этого статуса — не просто дань истории, а исповедание любви и уважения к своим героям, верности их высоким идеалам, их жертвенному подвигу.

В предисловии к настоящему альманаху хотелось бы поведать читателям о тех шагах козельской общественности, которые были предприняты для того, чтобы историческая справедливость восторжествовала.

Сразу после празднования 860-летия Козельска осенью 2006 года Козельское общество русских литераторов через районную газету «Козельск» (специальный выпуск «Над Жиздрой» от 28 октября 2006 года) обратилось к главе городского поселения «Город Козельск» Валентину Ивановичу Короткову со своим предложением по этому вопросу. Полный текст этого обращения приводится ниже:

Главе городского поселения «Город КОЗЕЛЬСК»

В.И. КОРОТКОВУ

Предложение о присвоении Козельску звания

«Город воинской славы»

Уважаемый Валентин Иванович!

В этом году все жители города Козельска отмечают 860-летие упоминания Козельска в русских исторических летописях. В эти дни мы не можем не вспомнить славную оборону Козельска в 1238 году.

Согласно Никоновской летописи в 1238 года в Козельске был свой малолетний князь Василий. Когда войска Батые подошли к городу и потребовали его сдачи, то козельчане на совете приняли решение оборонять город и «главы своя положити за христианскую веру». Началась осада, продлившаяся семь недель. С помощью стенобитных орудий неприятелю удалось разрушить часть крепостных стен и подняться на вал, где «бысть брань велика и сеча зла». Часть защитников вышла из города и вступила в неравный бой. Все они погибли, убив до четырех тысяч татаро-монгольских воинов. Взяв Козельск, Батый, будучи в ярости, приказал всех жителей уничтожить, в том числе и «отрочят сосущих млеко». Среди жертв оказался и козельский князь Василий, о котором говорили, что он «убо млад бе» утонул в крови. Это была месть хана за оказанное сопротивление. Кроме того, Батый повелевал называть Козельск «Злым городом», так как его войска семь недель сражались у града и было убито трое из ордынских князей, чьи тела так и не смогли отыскать. По признанию самих ордынцев, поймав «со многими царями во многих землях на многих бранях, таких удалцов и резвцов» они не видали нигде, и отцы их им о таких не рассказывали.

Героическая оборона Козельска поразила современников и осталась в памяти потомства. Летопись донесла яркую картину

подвига козельчан, которые, не побоявшись смерти, вступили в неравную борьбу с сильнейшим врагом. Особенно впечатляет длительность сопротивления в сравнении с другими городами: Рязань, например, была взята за десять дней, а Владимир - за пять.

Беспримерный воинский подвиг козельчан навеки покрыл славою наш родной Козельск. В настоящее время знание подвига Козельска является обязательным при изучении истории Отечества. На примере козельчан, их верности долгу и вере, стойкости в битве с врагом и отваге воспитывается патриотизм русской молодежи.

Широко известны слова писателя В.Чивилихина: «По справедливости Козельск должен бы войти в анналы мировой военной истории наравне с такими ратоборческими гигантами, как Троя и Верден, Смоленск и Севастополь, Брест и Сталинград».

На основании Федерального закона Российской Федерации от 9 мая 2006 года №68-ФЗ «О почетном звании Российской Федерации «Город воинской славы» звание «Город воинской славы» присваивается «городам Российской Федерации, на территории которых или в непосредственной близости от которых в ходе ожесточенных сражений защитники Отечества проявили мужество, стойкость и массовый героизм» (статья 1.1).

К таким городам безусловно относится наш Козельск.

На основании статьи 3.2 того же Закона Козельская районная общественная организация «Козельское общество русских литераторов» (КОРЛ) вносит предложение администрации города: обратиться к правительству страны и в соответствующие инстанции с просьбой присвоить городу Козельску звание «Город воинской славы».

Буквально через месяц Козельская городская Дума принимает решение, полный текст этого решения приводится.

***Калужская область Козельская Городская Дума
городского поселения «Город Козельск»***

РЕШЕНИЕ

от 27.11.2006 года

№140

Об обращении в Законодательное Собрание и Правительство Калужской области о присвоении городу Козельску почетного звания Российской Федерации «Город воинской славы»

В соответствии с Федеральным законом от 9 мая 2006 года №68-ФЗ «О почетном звании Российской Федерации «Город воинской славы», рассмотрев предложение Козельской районной общественной организации «Козельское общество русских литераторов» о присвоении городу Козельску звания «Город воинской славы» КОЗЕЛЬСКАЯ ГОРОДСКАЯ ДУМА РЕШИЛА:

1. Внести предложения в Законодательное Собрание и Правительство Калужской области о присвоении почетного звания Российской Федерации «Город воинской славы» городу Козельску. (Основания для присвоения городу Козельску звания «Город воинской славы» прилагаются).

2. Настоящее Решение направить Законодательному Собранию и Правительству Калужской области.

Глава городского поселения «Город Козельск» В.И. Коротков.

Скажем откровенно, что у идеи присвоения Козельску почетного звания «Город воинской славы» нашлись и противники, с которыми пришлось вести борьбу. Козельская городская дума передала своё решение в Законодательное Собрание Калужской области с просьбой поддержать инициативу козельчан. Губернатор области А.Д. Артамонов и большинство патриотически настроенных депутатов поддержали это начинание, направив соответствующие документы в комитет «Победа» при Президенте России, несмотря на негативные, антиисторические, антикозельские выступления отдельных депутатов, калужских газет и чиновников.

«Страсти по Козельску» и его героическому прошлому продолжаются по сей день.

Сейчас все материалы по присвоению находятся на рассмотрении у членов комиссии при Президенте РФ. Решается вопрос: быть или не быть Козельску «Городом воинской славы»?

Присвоение Козельску звания Города воинской славы России продолжит историческую традицию, идущую от летописей до Государыни Императрицы Екатерины Великой, которая, утверждая в 1777 году указ о присвоении Козельску герба, повелела составить следующее его описание: «В червленом поле, знаменующем кровопролитие, накрест расположенные пять серебряных щитов с черными крестами, изъясляющими храбрость их защищения и несчастную судьбину, и четыре золотые

креста, показывающие их верность». Разве какой-либо другой город России был удостоен такой чести, такого герба? В геральдических изображениях присутствует всё: и соболи, и пушки, и мечи, есть и кресты. Но только на козельском гербе крестов изображено девять. Больше нет ни на одном другом гербе. Это — высшая оценка подвига козельчан в 1238 году, признание святости это подвига.

В преддверии юбилейного года Козельское общество русских литераторов обратилось с письмом к правящему архиерею Калужской епархии митрополиту Калужскому и Боровскому Клименту.

*Его высокопреосвященству,
Высокопреосвященному КЛИМЕНТУ
Митрополиту Калужскому и Боровскому.*

Ваше Высокопреосвященство!

Весной 1238 года в дни Великого Поста жители Козельска явили пример веры, верности и гражданского долга, ответив на наглые требования иноземных поработителей: «Хоть наш князь молод, но отдадим жизнь свою за него, и здесь славу света сего примем, и там получим небесные венцы от Христа Бога».

В Пасхальные дни верные защитники города исполнили свой обет — не отступили от веры и Отечества, приняв мученическую кончину и вписав первую страницу в Книгу воинской славы России.

В 2006 году Козельское общество русских литераторов (КОРА) выдвинуло инициативу — присвоить Козельску звание Города воинской славы России. Эта инициатива была поддержана Городской Думой Козельска и Губернатором Калужской области. В настоящий момент этот вопрос находится на рассмотрении Президента России. В 2008 году исполняется 770 лет со дня великого подвига козельчан. Город готовится достойно отпраздновать этот юбилей.

Просим Вас, Ваше Высокопреосвященство, благословить церковные мероприятия в дни празднования Памяти героев обороны Козельска, которые могли бы начаться в Пасхальную неделю 2008 года, дабы не нарушать святость Великого Поста.

Просим также рассмотреть возможность учреждения ежегодного церковного поминовения козельских героев как защитников веры и Отечества.

*С уважением,
председатель КОРЛ В.Б. Ильин*

26 октября 2007 г. Козельск.

Мы знаем, что в Русской Православной Церкви давно существует традиция дней особого молитвенного поминовения павших за Родину воинов. Так, например, в память о героях Куликовской битвы установлена так называемая Дмитриевская родительская суббота, в которую их соборно поминают. Так же днём церковной памяти героев Великой Отечественной войны установлен день 9 мая (помимо государственного праздника). В честь героев Отечественной войны 1812 года возведён храм Христа Спасителя. И конечно, на Козельской земле необходимо установить такое поминовение, во время которого у памятника героям обороны Козельска будет совершаться торжественная панихида, когда нашим предкам будут ежегодно, а не только в юбилеи, воздаваться церковные, государственные и народные почести, как мученикам, героям, спасителям Отечества.

Надеемся, что материалы альманаха «Злой град», посвящённые подвигу наших предков-земляков, станут литературным памятником силе и твердости их духа, быть достойными которого стремятся истинные патриоты России вот уже много веков.

*Председатель
Козельского общества русских литераторов,
главный редактор альманаха «Злой град»,
член Союза писателей Российской Федерации
Владимир ИЛЬИН.*

Документальные свидетельства

героической обороны Козельска в 1238 году

от татаро-монгол

I. РУССКИЕ ЛЕТОПИСИ

Галицко-Волынская летопись (XII-XIII вв.)

На старославянском:

«Град ему избившу Володимѣрь, поплѣни грады суждальские и приде ко граду Козельску. Будущу в немъ князю младу именовемъ Василью. Увѣдавъши же нечестивии, яко умъ крѣпкодушный имѣють люде во градѣ, словесы лестными невозможно бѣ града прияти. Козлянѣ жѣ свѣтъ створше не вдатися Батыю, рекше, яко: «Аще князь нашъ младъ есть, но положимъ животь свой за нь, и сде славу сего свѣта приимше, и тамъ небесныя вѣнца от Христа Бога приимемъ». Тотаром же бьющимся о град, прияти хотящимъ град, разбившимъ граду стѣну, и возиидоша на валъ татаре. Козляне же ножи рѣзахуся с ними. Свѣтъ же створиша изиити на полкы тотарьскыя, и исшедше изъ града, исѣкоша праща ихъ, нападше на полкы ихъ, и убиша от татаръ 4 тысящи, и самѣ же избѣени быша. Батый же взя городъ, избивъ вси, и не пощаде от рочать до сосущих млеко. О князи Васильи невѣдомо есть, и инии глаголаху, яко во крови утонулъ есть, понеже убо младъ бяше есть. Отгуду же в татарѣхъ не смѣють его нареци град Козлескъ, но град злый, понеже бишася по семь недѣль. Убиша бо от татаръ сыны темничы три. Татары же искавше и не могоша ихъ изнайти во множествѣ трупъ мертвыхъ. Батыеви

же вземшоу Козлескъ, и поиде в землю Половецкую. Оттуда же поча посылати на грады русьские и взять град Переяславль копьемъ, изби весь, и церковь архангела Михаила скруши, и сосуды церковьныя бещисленныя, златыя и драгаго каменя взятъ, и епископа преподобнаго Семеона убиша».

Перевод:

«Разрушив город Владимир, захватив суздальские города, пришёл Батый к городу Козельску. Там княжил молодой князь по имени Василий. Нечестивые узнали, что люди в городе крепкодушны, что словами хитрыми нельзя захватить город. Козляне же, с общего согласия, порешили не сдаваться Батью, говоря так: «Хоть наш князь молод, но отдадим жизнь свою за него, и здесь славу света сего примем, и там получим небесные венцы от Христа Бога». Татары упорно бились, хотели взять город, разбили городскую стену и вошли на вал. Козляне на ножах резались с ними. Они решили выйти на татарские полки, и, выйдя из города, разбили пороки их, и, напав на полки татарские, перебили четыре тысячи татар, но и сами были перебиты. Батый же, взяв город, перебил всех, не пощадил и детей, даже грудных младенцев. О князе Василии ничего не известно; некоторые говорят, что он утонул в крови, так молод был. С тех пор татары не смеют называть этот город Козельском, но — «злым городом», потому что они бились за него семь недель. У татар были убиты три сына темников. Татары искали и не могли найти их среди множества трупов. Взяв Козельск, Батый пошёл в Половецкую землю. Оттуда стал посылать на русские города, и взял приступом город Переяславль, и разрушил весь, и церковь архангела Михаила разрушил, и взял бесценные золотые церковные сосуды, украшенные драгоценными камнями, и преподобного епископа Семиона убил».

Полное собрание русских летописей (далее - ПСРА.- ред). т. 2, М, 1962.

Лаврентьевская летопись (начало 80-х гг. XIV в.)

На старославянском:

«А Батый же ѿеде коротѣи и приде к городѣ Козельскѣ бѣдѣщю в немъ кнѣзю младѣ, имене^{мъ} Василю оубѣдавшемъ окаянни, како ѹмз крѣпкодшвиъ лю^{демъ} имѣтъ в городѣ. Словы лестными невозможно ѣ приати града. Козляне^{мъ} съвѣ^{тъ} сотвориша не вдатѣи Бытыеви рекше себе аще кнѣзъ ѿшз младъ ѣ но положихъ животъ свонъ за нь. и здѣ славу сего свѣта приемше и тамо ѿбныя вѣнцы отъ Х^{ри}ста П^а приимше^{мъ}, Татаровѣ^{мъ} бьющѣ^{мъ} гра^{дѣ} приати хотѣше, разбивши^{хъ} стѣны града, и взыдоша на вл^а Козляне^{мъ} ножи рѣзаша с^а ними совѣтъ же сотвориша^{хъ} нзыти прочнѣш^а имз на полкы Татарскыя, и неше^аше нз гра^{дѣ} нескѣкоша праца н^а и напа^аше на полкы и оубиша ѿ Татарзъ .ѿд. сами^{мъ} избени быш^а Батый^{мъ} взв^а гра^{дѣ} Козелекзъ и изби в^{сѣ}а и до штрочате^{мъ} щѣщнхъ млеко. а ш кнѣзъ Василии, не вѣдомо е^{сть}. нин же гл^ахъ како в кровн^и штопе поне^{мъ} бо младъ бѣ, ѿтоле^{мъ} в Татарѣхъ не смѣлахъ его нареци Козелекзъ но звахъ его гра^{дѣ} злын. понеже башъ билсѣа оуб^а горо^{дѣ} того, по семз недѣ^а и оубиша три сны темничн, Татаровѣ^{мъ} же искаша н^а, и не шбретоша н^а бо множествѣ^{мъ} трупна мртвыхъ, Батый^{мъ} вземъ Козелекзъ и понде в землю Половецкую ».

Перевод:

«А Батый же оттуда возвратился и пришёл к городу Козельску. В нём был молодой князь Василий. Узнали окаянные, что горожане крепкодушны, и льстивыми посулами невозможно взять город. Козляне на совете решили город Батью не сдавать, и хоть князь и молод, но жизнь за него положить, и, стяжав славу в этом мире, на небесах удостоиться венцов от Христа Бога. Татары бились, пытаясь взять город. Были разбиты стены, и враг взошёл на

городской вал. Козляне бились мечами (резались на ножах). Сторожили совет и решили сделать вылазку на врага. Выйдя из града, они напали на полки татар и уничтожили стенобитные орудия (катапульты). Напав на татар, жители убили 4 000 человек, но и сами погибли. Батый взял город и уничтожил всех, вплоть до грудных младенцев. О князе Василии ничего не известно. Некоторые говорят, что он утонул в крови, так как был мал. С той поры татары не смеют именовать город Козельском, но городом злым, потому что бились у того города 7 недель и погибли там 3 сына темников, тела которых не нашли во множестве трупов. Батый взял Козельск и ушёл в Половецкую землю».

Другой список Лаврентьевской летописи

На старославянском:

«Батый оттуду поиде къ Козелску. Бѣ же въ немъ князь младъ, именемъ Василий. Козличи же горожане сами о собѣ сътворше съвѣтъ, яко не датися поганымъ, но и главы своа положити за христианскую вѣру. Татарове же пришедше подъ Козелскъ сташа, яко и подъ прочими грады, и начаша бити пороки, и выбивше стѣну, взыйдоша на валъ. И ту бысть брань велика, яко и ножи туто съ ними граждане рѣзахуся; а инии враты изшедше на полкы ихъ много избыша, яко до 4-хъ тысячъ изсѣкоша ихъ. И тако вземъ градъ ихъ, избы и до отрочаты. А про князя ихъ вѣсти не бѣ; глаголаху бо, яко въ крови утопе. И повелѣ Батый оттолѣ не зваты Козельскомъ, но злымъ городомъ; убиша бо ту 3 сыны темничы, их же не обрѣтоша въ множествѣ мертвыхъ. Оттуду иде Батый въ Поле, въ землю Половецкую. Избави же тогда Богъ отъ нахождения поганыхъ: князя Ярослава, сына великого князя Всеволода, и сыновъ его: Александра, Андрѣа, Константина, Афанасиа, Данила, Михаила, и братию Ярославлю: Святослава Всеволодича Юриевского съ сыномъ Дмитриемъ, Иоанна Всеволодича, и Володимера

Костантинича, и Василковича два — Бориса и Глѣба, и Василя Всеволодича. Ярославъ же по плѣнении томъ пришедъ съде въ Володимери, очисти церковь отъ трупий мертвыхъ и кости мертвыхъ съхрани, а люди оставшаа събра и утѣши; и дасть брату Святославу Суздаль, а Ивану Стародубъ».

Перевод:

«Батый оттуда пошёл к Козельску. Был в Козельске князь юный по имени Василий. Жители Козельска, посоветовавшись между собой, решили сами не сдаваться поганым, но сложить головы свои за христианскую веру. Татары же пришли и осадили Козельск, как и другие города, и начали бить из пороков, и выбив стену, взойшли на вал. И произошло здесь жестокое сражение, так что горожане резались с татарами на ножах; а другие вышли из ворот и напали на татарские полки, так что перебили четыре тысячи татар. Когда Батый взял город, он убил всех, даже детей. А что случилось с князем их Василием — неизвестно; некоторые говорили, что в крови утонул. И повелел Батый с тех пор называть город не Козельском, но злым городом; ведь здесь погибло три сына темников, и не нашли их среди множества мертвых. Оттуда пошёл Батый в Поле, в Половецкую землю. Бог тогда избавил от нашествия поганых князя Ярослава, сына великого князя Всеволода, и его сыновей: Александра, Андрея, Константина, Афанасия, Даниила, Михаила, а также братьев Ярослава: Святослава Всеволодовича Юрьевского с сыном Дмитрием, Иоанна Всеволодовича и Владимира Константиновича, и двух сыновей Василька — Бориса и Глеба, и Василя Всеволодовича. А Ярослав после того нашествия пришёл и сел на престол во Владимире, очистил церковь от трупов и похоронил останки умерших, а оставшихся в живых собрал и утешил; и отдал брату Святославу Суздаль, а Ивану — Стародуб».

ПСРЛ, т. I. Л., 1927, стлб. 445—447, 460—470.

Ипатьевская летопись (список начала XV в.)

На старославянском:

«...и приде ко градъ Козельскоу. боудущоу в немъ. князю младу, именемъ Василию. обвѣдавыни же нечестивни. тако обмз крѣпкодшънын имѣють. людѣ ко градъ. словеса лестъными не возможно бѣ градъ прияти. Козланѣ жѣ свѣтъ створиша не вдатиса Батюю. рекше тако аще князь нашъ младъ естъ. но положимъ животъ свой за нь. и иде слово сего свѣта приимше. и тамъ нѣныа вѣнца ѿ Христа Бѣ приимемъ. Тотаромъ же бьюцима в градъ прияти хотѣцима градъ, разбившима градъ стѣноу. и возидоша на валъ Татаре. Козлане же ножи рѣзаходѣа с ними. свѣтъ же створиша. изниги на полки Тотарьскыѣ. И ишедше изъ градъ. нѣкоша праца нхъ. нападше на полки нхъ. и обѣша ѿ Татаръ дѣ тысяци. и самѣ же избѣени быша. Батюин же взѣа городъ. избен вѣн. и не пощадѣ ѿ отрочатъ. до соудцихъ млеко. в князи Василии невѣдомо естъ. и ниини глхоу тако во кровн обтоноуа естъ понеже обѣо младъ баш естъ. ѿтоудоу же коу Татарьхъ не смѣють его нареци градъ Козлекъ ко градъ злыи. понеже бишася по семь недѣль обѣнша бо ѿ Татаръ сны темнични чри. Татарин же икавше. и не моглоша нхъ изнати ко множествѣ чрѣпц. мртвыхъ Батюекъ же вземшию Козлекъ и понде в землю Пополовецкую. ѿтоуда же посылати на

градъ Родьскыѣ и взать градъ Переяславль копьемъ. избен вѣн и цркъвѣ архангла Михаила скрѣши и соуды цркъвныа бесчисленыа златыа и драгаго каменя взатъ».

Перевод:

Разрушив город Владимир и пленив Суздаль, Батый пришёл к Козельску. В нём был малолетний князь Василий. Узнали нечестивые, что люди города мужественны и лестью и обманом город не взять. Козляне же на совете решили не сдаваться Батюю, говоря, что хоть и молод наш князь, но жизнь свою отдадим за него и, прославив себя в этом мире, воспримем небесные венцы от Христа Бога. Татары же, штурмуя город, разбили стены и взошли на вал. Козляне, отбиваясь мечами (ножами), решили пойти на вылазку, и, выйдя из града, уничтожили катапульты татар. Напад на полки татар, жители уничтожили 4 000 врагов, но сами были разбиты. Батый взял город и убил всех, не пощадив ни отроков, ни младенцев. О князе Василии сведений нет. Некоторые говорят, что он утонул в крови, т.к. был мал. От того времени татары не смеют называть этот город Козельском, но городом злым, т.к. 7 недель не могли его взять и в той битве погибли 3 сына темников, тела которых не смогли найти во множестве трупов. Взяв Козельск, Батый пошёл в Половецкую землю, откуда посылал войска на русские города. Взяв набегом Переяславль и всех убил, разрушив церковь Архангела Михаила и бесчисленные церковные сосуды золотые и в камнях захватил...

ПСРЛ. — Т. 2. Ипатьевская летопись. — СПб., 1908. — Стлб. 778-791.

Софийский временник (1431 г.)

На старославянском:

«Божіе попущеніе се на всей Русьской земли, и не плачешся? Батый же отсель воротися и прииде к городу Козельску будущу в немъ князю младу, именемъ Василию. Увѣдавши же окаяни, яко умъ крѣпкодушевень людіе имѣють въ городѣ, словы лестъными не возможно естъ

прияши града; Козляне же съвѣтъ створиша не вдатися Батыеви, ркоша к себѣ: аще Князь нашъ младъ есть, но положимъ живот свой за нь; и здѣ славу сего свеѣта приемши, и тамо небесныя вѣнца отъ Христа Бога приемемъ. Татаромъ же бѣющимъ у града, прияти хотящимъ, разбившимъ стѣны градныя, и въздоша на валъ, Козляне же ножи рѣзахуся съ ними: съвѣтъ же створиша изыти изъ града противу имъ на полкы ратныя, и изшедше ищю града и изсѣкоша праща ихъ, нападоша на полкы ихъ и убиша от Татаръ ꙗ Д., а сами избѣени же быша. Батый же взя градъ Козельскъ и избѣи, не пощаде и до отрочати съсущихъ млеко; а о Князи Василии не вѣдомо есть, инѣи глаголаху, яко въ крови утонулъ, понеже убо бѣ младъ. Огътолъ же въ Татарѣхъ не смѣяху рещи : градъ Козельскъ; но звахуть я злый градъ, понеже бѣше билися у града того по семь недѣль, и убиша отъ Татаръ три сыны Темничѣи, Татарове искахуть ихъ, и не обрѣтоша и въ множествѣ трупѣи мертвыхъ. Батыеви же вземшу Козельскъ, и поиде въ землю Половецкую.»

Перевод:

Божий попущением на всей Русской земле плач. Батый же оттуда вернулся и пришёл к Козельску, в котором был молодой князь Василий. Узнали окоянные, что жители мужественны (ум крепкодушевен имеют) и лестью их не взять. Козляне решили не сдаваться Батю, говоря, что наш князь мал, но жизнь отдадим за него и здесь приняв славу мира, на небесах удостоимся венцов Христа Бога. Татары разбили стены града и взошли на вал, так что началась сеча. Жители, посовещавшись, решились на вылазку, вышли и разрушили стенобитные орудия и убили 4 000 татар, но сами были разбиты. Батый взял град и убил всех жителей, вплоть до грудных младенцев. О князе Василии ничего не известно. Некоторые говорят, что он утонул в крови, так как был мал. С той поры татары не смеют называть город Козельском, но городом злым, так как 7 недель не могли его взять и под ним погибли 3 сына темников, и тела их не нашли во множестве трупов. После взятия Козельска Батый ушёл в Половецкие земли.

Софійскій временник. М. 1820г. С. 246-247.

Никифоровская летопись(XV в.)

На старославянском:

«\л.236.\ останкы плѣняще, и придоша к Козельску, сушу же в нем князю младу Василью. Увѣдѣвши же се акааннии уст[рѣмишяся нань. Бѣше же людѣи в граде том крѣпкодушныи, и не бѣ възможно взяти град той. Козляне ж съвѣтъ створиша не вдатися Батю: «Аще и князь нашъ малъ есть н[о] умремъ за нь». Татаромъ же бѣющимъ и прияти хотящимъ градъ, разбившимъ стѣны града въздоша на валъ, козляне же ножи рѣзахуся съ ними. И изышедше из града, и иссѣкоша пращаа ихъ и огню прѣдаша, и нападоша на плѣкъ ихъ, и убиша от татар 4000, сами же избѣени быша. Батый же взя градъ и избѣи всѣхъ, не пощаде от трочатъ Р и до съсущихъ млѣко. А о князи Василии не вѣдомо есть; инѣи глаголаху, яко у крови утоплъ, понеже малъ бѣ, 12 лѣтъ. И отгуду в татарехъ не смѣяху назвати градъ той Козлескъ, но зваху тѣи Злыи градъ, понеже бѣше по 7 недель. И убиша от татар сыны тимничѣи 3. Татарѣи же искаше ихъ и не могоша изнайти в \л. 236 об.\ множествѣ трупѣи мертвыхъ.»

Перевод:

Пришли к городу Козельску, в котором был молодой князь. Узнав об этом, окоянные устремились на город. Но жители были мужественны, и взять город татары не могли. Козляне же на совете решили : «Хоть наш князь и молод, умрём за него». Татары штурмовали город, разбили стены и взошли на вал. Жители отбивались мечами (ножами), вышли из города и уничтожили стенобитные орудия, сожгли их огнём, убив 4 000 татар, но сами были разбиты. Батый взял город и убил всех, не пощадив ни отрочков, ни грудных младенцев. О князе Василии известий нет. Некоторые говорят, что он утонул в крови, так ему было всего 12 лет. С той поры татары не смели называть тот Козельск иначе как Злой град, т.к. бились за него 7 недель и были убиты 3 сына темников, тела которых не нашли во множестве мёртвых.

Русские летописи I-III. М. 1989. С. 33.

Дальнейшие летописные источники в значительной мере повторяют вышеприведённые. Так как их язык более приближен к современному русскому, приводим их без перевода.

Московский летописный свод конца XV в. (1479г.)

«...за сто верст толико Новагорода не дошли, заступи бо его бог и святая богородица. Оттуду же поиде Баты и прииде ко городу Козельску. Бе же в Козельске князь млад именован Василии. Козляне же совет сотвориша не вдатися Батыеви, рекоше же к собе: «аще князь наш млад есть, но положим животы свои за нь, здесь славу света сего приимшеи тамо небесныя венца примем за Христа бога». Татарам же бьющимся у града, прияти его хотящем, и разбивши стены градныя и въздоша на вал. Козляне же ту ножи резахуся с ними и совет створивше, въздоша из града противу им, на полки их нападоша исекоша праща их, и убиша от татар 4.000, а сами избиеши же быше. Батый же взем град Козельск и изби вся, не пощаде и до отрочат ссуших млеко, а о князе Василии не ведомо есть, инии глаголаху, яко в крови утонул есть, поне же бяхут билися у града того по семь недель, и убиша от Татар три сына темничы; искавше их Татарове и не обретоше в множестве трупия мертвых. Батый же взем Козельск и поиде в землю Половецкую.»

ПСРА, Т. 25, *Московский летописный свод конца 15 в. Ин, Ленинград-Москва, 1949г. С.130.*

Типографская летопись (20-е годы XVI в.)

«Оттуду же поиде Батый, прииде к городу Козельскоу. Бе же в Козельске князь млад, именован Василий; Козляне же съветь сотвориша не вдатися Батыеви, рекоша к собе: «Аще князь наш млад есть, но положимъ животъ свой за нь, где славу света сего приимше и тамо небесныя венца отъ Христа Бога приимемъ». Татаромъ же бьющимся оу града, прияти его хотящемъ, и разбивше стены градныя и въздоша на валъ, Козляне же тоу ножи резахуся с ними и, съветъ створивше, въздоша из града противу имъ, на полкы ихъ нападоше и секоша праща ихъ и оубиша отъ

Татаръ 4000, а сами избьени же быша. Батый же вземъ Козельскъ градъ и изби вся, не пощаде и до отрочать ссоушихъ млеко. А о князи Василии неведомо бысть, инии глаголаху, яко в крови оутонулъ есть, понеже оубо младъ бысть. Оттоле же в Татарехъ не смеахуть назвати его градъ Козельскъ, но звахоуть его градъ Злый, понеже бяхоуть билися оу града того по семь недель. И оубиша отъ Татаръ три сына темничы, и искавше их Татарове и не обретоша въ множестве троупи мертвыхъ. Батый же вземъ Козельскъ и поиде в землю Половецкую.»

ПСРА т.24, *Типографская летопись, Петроград 1921г. с. 93-94.*

Новгородская четвёртая летопись

(по списку Н.К. Никольского, составлена после 1556г.)

«В лѣто 6745 Батый царь взя Рѣзань и Володимерь и всю Рускую землю до Торжку въ единъ мѣсяць февраль; оттоль начать работати Татаромъ. Бысть знаменіе въ солнци: отъ запада аки мѣсяць ночей 5, а со вѣстока свѣтло, а послѣди съ вѣстока тма бысть тако же аки мѣсяць 5 ночей, а зъ запада свѣтло, и пакы исноднися. Прииде митрополить Гречинъ в Киевъ именованъ Иосифъ.»

В лѣто 6746. Приидоша Татарове на землю Рязанскую и стаща станомъ, и послаша послы, жену чародѣиницу, къ княземъ Рязанскимъ, прося десятины въ всемъ: въ князехъ и в людехъ и в конехъ, кои каковъ шерстью, десятины. Того же лѣта Батый Торжекъ взя на Зборъ, и гнашася отъ Торжышку до Игнаишу креста, за 100 верстъ до Новагорода, възспятишася, и прогнаши быша святымъ Куриломъ; и Козельско взята.»

Краткое сообщение летописи указывает на взятие Козельска. ПСРА. Т.4, ч.1, 1929г.

Софийская первая летопись (6746-6747)

«Тогда жегоняшася безбожнии отъ Торжыку Серегъньскимъ путемъ, до Игнача креста, а все людие съкуше, аки траву. За сто веръсть до Новагорода не дошли. Новъ же городъ заступи Богъ и святыи Софея, великая съборная апостольская церкви, святыи великии преподобны Кирилъ, архиепископъ Александриискы, и святыхъ правовѣрныхъ архиепископъ молитва и ѡговѣрныхъ

князеи правовѣрныхъ черноризецъ, иереискаго събора. Да кто отци, брати и дѣти, видѣвши Божие пощущение се на всей Руской земли, и не плачеться. А Батый же отселе воротися и прииде къ городу Козелеску, будушу въ немъ князю младу, именемъ Василию. Увѣдавшем же окаянии, яко умъ крѣпкодушевень людие инѣють въ городѣ; словы лестными невѣзможно есть прияти града. Козляне же совѣтъ створиша не вдатися Батыеви, рекше себѣ: «Аще князь нашъ младъ есть, но положимъ животь свои за нь. И zde славу сего свѣта приемше, и тамо Небесныя вѣнца отъ Христа Бога приимемъ». Татаромъ же бующимся о градѣ, прияти хотящимъ, разбившимъ стѣны града, и възидоша на валъ. Козляне же ножи рѣзахуся с ними. Свѣтъ же створиша изыти противу имъ на полкы Татарскыя. Исшедше изъ града, иссѣкоша праща ихъ. И нападыше на полки ихъ, и убита от Татаръ 4000 и сами же избѣени бѣша. Батый же взя градъ Козелескъ и изби вся, не пощады и до отрочати съсущихъ млеко, а о князѣ Василии не ведомо есть. Инии же глаголааху, яко въ крови утонулъ есть, понеже убо младъ бѣ. Оттолѣ же въ Татарѣхъ не смѣяху его нареши градъ Козелескъ, но звахуть его градъ злыи; понеже бяшетъ билися у города того по семь недѣль, и убиша отъ Татаръ три сыны темнични. Татаровѣ же искахуть ихъ и не обрѣтоша ихъ въ множествомъ трупья мертвыхъ. Батыеви же вземше Козелескъ, и поиде въ землю Половецкую».

Воскресенская летопись (1530-е или 1540 гг.)

«Тогда же гоняшася безбожнии отъ Тръжку Серегерьскимъ путемъ полни до Игнача креста, а всѣ люди сѣкуще, яко траву; за 100 вѣрствъ толико Новагорода не дошли, заступи бо его Богъ и святаа Богородица. Оттуду же поиде Батый и прииде къ городу Козельску, бѣ же въ Козельскѣ князь младъ, именемъ Василій. Козляне же совѣтъ створиша не датися Батыеви, рекоша же къ себѣ : «аще князь нашъ младъ есть, но подожимъ животь свои за нь; здѣ славу свѣта сего приемше, и тамо небесныя вѣнца отъ Бога приимемъ.» Татаромъ же бующимся у града, пряти его хотящимъ, и разбивше стѣны градныя, и възидоша на валъ; Козляне же ту ножи рѣзахуся съ ними, и совѣтъ сотворивша, възидоша изъ града противу имъ, на полкы ихъ нападыше, иссѣкоша праща

ихъ, и убиша отъ Татаръ 4000, а сами избѣени же быша. Батый же вземъ градъ Козелескъ и изби вся, не пощаде и до отрочать ссущихъ млеко; а о князи Васильи невѣдомо есть, инии глаголааху, яко въ крови утонулъ есть, понеже убо младъ бѣ. Оттолѣ же въ Татарехъ не смѣяхуть назвать его градъ Козелескъ, но звахуть его градъ злыи, понеже бяхуть билися у града того по 7 недѣль, и убиша отъ Татаръ 3 сыны темнични, и искавше ихъ Татарове, и не обрѣтоша во множествомъ трупья мертвыхъ. Батый же вземъ Козелескъ, и поиде въ землю Подовецку».

ПСРА, т. 7-8, СПб, 1856-59.

Никоновская летопись (составлена после 1558г.)

«В лето 6746 (1238)...Оттуду же возвратися Батый к Рязани, иде ко граду Козельску, бе же в немъ князь млад, именемъ Василей... Козляне же советъ створиша не вдатися Батыеви, но главы своя положити за христианскую веру: «Аще и князь нашъ младъ есть, но мы живота своего не пощадим, да от Христа бога небесныя венца примем... Татарове же пороки стену выбиша, и бысть брань люта зело, та же и весь град разбиша пороки, и възидоша на вал, и ту бысть брань велиа и сечя зла... Яко и ножи граждане сними резахуся, а иные, изшедшие из града на полки их, и многихъ избиша, яко до 4 тысящ, ту и сами все избѣени быша. Батый же вземъ градъ Козелескъ, и выиде в ярость велию, и изби всех, и до отрочят, сосущихъ млеко, за противление их... Батый же не повеле звати его Козелскимъ градомъ, но Злымъ градомъ, понеже бо билися у града того по семь недель...».

ПСРА, т. 9-13, М., 1965.

Никоновская иллюстрированная летопись (70-е гг. XVI в.)

Ниже приведены три миниатюры XVI в. из Голицынского тома Никоновской летописи, хранящиеся в Рукописном отделе ГПБ и повествующие об обороне Козельска в 1238 г.).

Иллюстрация изображает Батыево войско у стен Козельска.

Подпись: «Отнюдуже поиде Батый и прииде к городу Козельску. Бе же в Козельце князь млад именем Василий».

Князь Василий изображён стоящим на стене города в окружении защитников Козельска.



Подпись: «Татаром же бьющимся у града прияти е хотящим и разбивше стены градные въздоша на вал».

Иллюстрация изображает стенобитные орудия татар в виде луков, стреляющих камнями.



Подпись: «Козляне же тоу ножи рззхочуся ни, и совет сотворивше изыдоша из града противу им на полк их нападше изсекоша праща их и убиша от татар 4 000 а сами избиени же быша».

Лист летописи изображает защитников города, отбившихся от нападающих ножами, и вылазку козельчан для уничтожения осадных орудий.

В иллюстрированной Никоновской летописи в традиционной для 16 века иконописной манере зафиксирован подвиг жителей Козельска. (К сожалению, условия издания не позволяют воспроизвести фрагменты Летописи в цветном изображении - ред.).

Великопермская летопись (1540-е гг.)

«В лето 6746. ... А Батыи же отселе воротиси и прииде к городу Козельску, будущу в нем князю младу именем Василью. Уведавше же оканнии, яко ум крепкодушевен имеют людие во граде, словеси лестными невозможно есть прияти града. Козляне же совет сотвориша не вдатися Батыеве, рекше себе: “а ще князь наш млад есть, но положим живот свои за нь. И zde славу света сего приемше, и тамо небесныи венца от Христа бога при-

имем”. Татаром же бьющимся о граде, хотящим прияти, разбивше стены градныя и взыдоша на вал. Козляне же ножи резахуся с ними. Совет же сотвориша изыти противу на полки Татарския. И изшедше же из града, и секоша праща их, и нападоша на полки их, и убиша от Татар 4000, и сами же избиени быша. Батыи же взя град Козелескъ и изби вся, не пощади ни отрочати, ссущих млеко. А о князе Василье не ведомо есть, инии же глаголаху, яко во крови утонул есть, понеже убо млад есть. Отголе в Татарех не смеяху его нареци град Козелескъ, но звахут его град злыи, поне же бо бяшет билися у города того по семь недель. И убиша от Татар три сына темнични, Татарове же искахут их и не обретоша во множестве трупья мертвых. Батыеви же вземшу Козелескъ и поиде в землю Половетскую.»

Вологодско-Пермская летопись, АН СССР, Институт истории, Из-во АН СССР, М., 1959г., 75-76.

Супрасльская летопись (составлена в первой половине XVI в.)

«Воспятишася у Игнача креста и поидоша назадь останки пленящи, и придоша ко Козельску, сущю же в немь князю младу Василию. У ведавши же се окаяни устремилася на него, бежаше люди во городъ, потомъ крепкодушъни (потомъ — потому, по той причине, вследствие того, что (В.Даль — РСА), и не бе возможно взяти града. Козляне же советъ сотвориша не вдатися Батыю: «Аще князь нашъ мал || есть, но умремъ за него». Татаром же бьющимся и прияти хотящимъ город, разбившимъ стены градныя возыдоша на валь, козляне же ножи резахуся с ними. Изшедшимъ изъ города изъсекоша праща их и огню предаша, и нападоша на полки их, и убиша от татар 4000, сами же избиены быша. Батыи же взя город изби всих, не пощади отрочъ до ссущих млеко. А о князи Васильи неведомо есть; инии глаголаху яко во крови утопъль есть, понеиже малъ бе, 12 лет. И оттудо в татарех не смеяху назвати города того Козелескъ, но зваху его Злыи город, понеиже бишася сем недель. И убиша от татаръ сыны сыны темнични три. Татарове же || искавши их и не могоша знайти во множестве трупья мертвых».

ПСРА, т. 17, СПб, 1907.

II. Древнейшие иностранные источники

Беспримерная храбрость и стойкость козельчан не осталась достоянием лишь русской истории. Уже официальный историограф Орды персидский историк Рашид-ад-Дин (1247—1318 гг.) упоминает Козельск в разделе той части летописи, которая охватывает войны царевичей и войска монгольского в Кипчакской степи, Булгаре, Руси, Мокше, Алании, Маджере, Буларе и Баш-гирде и завоевания ими тех областей.

Рассказывая о походах на Русь, Рашид-ад-Дин упоминает: Рязань (Арпан), которую монголы взяли в три дня; затем они овладели городом Ике (Коломна, как город Аки, или на Оке), в пять дней взяли город Макар (Москва). Далее автор пишет: «Город Переяславль (по предположению) коренную область Везислава, они взяли сообща в пять дней. Эмир этой области Ванке Юрку (Георгий) бежал и ушёл в лес; его также поймали и убили. После этого они (монголы) ушли оттуда, порешив на совете идти туманами облавою и всякий город, область и крепость, которые им встретятся (на пути), брать и разрушать. На этом переходе Бату подошёл к городу Козельску, осаждая его в течение двух месяцев, не мог овладеть им. Потом прибыли Кадан и Бури и взяли его в три дня. Тогда они расположились в домах и отдохнули. См. Рашид-ад-Дин. «Сборник летописей», изд. Академии наук, т. II, 1960 г.; Рашид-ад-Дин. Сборник летописей. Т. 1. Кн. 1 / Пер. Л. А. Хетагурова. М.; Л., 1952. Т. I.; Кн. 2 / Перевод О. И. Смирновой. М.; Л., 1952; Т. 2 / Пер. Ю. П. Верховского. М.; Л., 1960; Т. 3 / Пер. А. К. Арндса. М.; Л., 1946.

Сокровенное сказание монголов (примерно 1240 г.)

§ 277. ... Выслушав этот доклад, государь одобрил его и, несколько смягчившись, позвал Гуюка и принялся его отчитывать: «Говорят про тебя, что ты в походе не оставлял у людей и задней части, у кого только она была в целости, что ты драл у солдат кожу с лица. Уж не ты ли и Русских привел к покорности этою своею свирепостью? По всему видно, что ты возомнил себя единственным и непобедимым покорителем Русских, раз ты позволяешь себе восставать на старшего брата. Не сказано ли в поучениях нашего родителя, государя Чингис-хана, что множес-

тво — страшно, а глубина — смертоносна? То-то вы всем своим множеством и ходили под крылышком у Субетая с Бучжеком, представляя из себя единственных вершителей судеб. Что же ты чванишься и раньше всех дерешь глотку, как единый вершитель, который в первый раз из дому-то вышел, а при покорении Русских, и Кипчаков не только не взял ни одного Русского или Кипчака, но даже и козлиного копытца не добыл».

(Примечание: исследователи трактуют последние слова в пользу Козельска. — ред.).

См. рукопись «Юаньчао Миши» («Сокровенное сказание» на китайском, маньчжурском и монгольском языках в 4-х томах). Перевод С.А.Козина (монголист, тюрколог, академик (1879-1956)).

III. ГЕРБ КОЗЕЛЬСКА

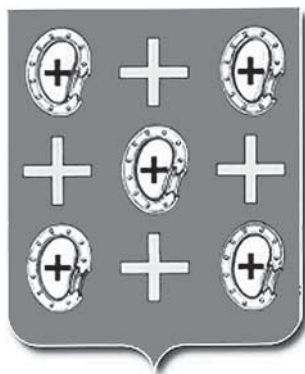

Славный подвиг Козельска был высоко оценен государственной властью России.

Герб Козельска утвержден Государыней Императрицей Екатериной II 10 марта 1777 года вместе с другими гербами городов Калужского наместничества. В нём геральдически закреплена история обороны и прославлены герои Козельска.

Герольдмейстер князь Михаил Михайлович Щербатов так описывал герб города: «Во время нахождения Батыею на Россию, сей град, быв уделом малолетнего князя Василия Титыча, был осажден татарскими войсками, и хотя малолетство князя являлось бы долженствовать ослабить его жителей, но верность их к Государю перевозмогла в них все другия чувства, они разсудили сделать вылазку и обще съ князем своим малолетним погибнуть или спастися. Сие ими исполнено было, но от превосходящего числа татар были все побиты и с князем их, которому самою своею смертию засвидетельство-

вали свою верность. В напоминание сего приключения герб им полагается, в червленом поле, знаменующем кровопролитие, накрест расположенные пять серебряных щитов с черными крестами, изъявляющими храбрость их защищения и несчастную судьбину, и четыре золотые креста, показующие их верность».



В 1859 году составлен проект герба Козельска Б. Кене (так и не утверждённый) со следующим описанием: «В червленом щите накрест расположены 5 серебряных щитов: 2, 1, 2, обремененные черными крестами и сопровождаемые 2 золотыми крестами. В вольной части герб Калужской гу-

бернии. Щит увенчан серебряной стенчатой короной, за щитом положенные накрест золотые молотки, соединённые Александровской лентой». *(Изображение герба Ю. Калинкина (г. Долгопрудный). Источник: геральдический архив В. Маркова (г. Санкт-Петербург)).*

По-сути, в основу этого проекта легла та же идея увековечивания подвига защитников Козельска.

Всё это свидетельствует о том, что память о героической обороне Козельска хранилась не только в летописях, но и в народном предании, и в государственной официальной историографии. Совершенно в русле этой традиции и труды классиков русской истории и их современных последователей.

РУССКИЕ ИСТОРИКИ ОБ ОБОРОНЕ КОЗЕЛЬСКА

Русская историческая наука восприняла от русской летописи традиционный взгляд на Козельск как город воинской славы. Такая позиция историков была обусловлена не только однозначным летописным материалом, но и устойчивым устным преданием, сохранившимся как в народных, так и в церковных и государственных кругах России. Издревле подвиг козельчан приводился как героический пример для воспитания юношества. В самом Козельском районе до сих пор бытуют толкования местных топонимов в разрезе легендарной для жителей козельской обороны. Например, река Ордёнка устойчиво связывается с местом расположения Орды при осаде, Баков (Батов) луг, или Батыев луг — место сражения при вылазке козельчан и их гибели. Древний каменный козельский крест (экспонат козельского музея) по козельскому преданию стоял на месте братской могилы защитников Козельска.

Приведём некоторые выдержки из выдающихся представителей русской исторической науки.

Н.М. Карамзин
ИСТОРИЯ ГОСУДАРСТВА РОССИЙСКОГО
Глава VIII
ВЕЛИКИЙ КНЯЗЬ ГЕОРГИЙ ВСЕВОЛОДОВИЧ
гг. 1224-1238

«Многочисленные толпы Батыевы стремились к Новгороду и, взяв Волок Ламский, Тверь (где погиб сын Ярославов), осадили Торжок. Жители две недели оборонялись мужественно, в надежде, что Новгородцы усердною помощью спасут их. Но в сие несчастное время всякий думал только о себе; ужас, недоумение царствовали в России; народ, Бояре говорили, что отечество гибнет, и не употребляли никаких общих способов для его спасения. Татары взяли наконец Торжок [5 марта] и не дали нико-

му пощады, ибо граждане дерзнули противиться. Войско Батыя шло далее путем Селигерским; села исчезали; головы жителей, по словам Летописцев, падали на землю как трава скошенная. Уже Батый находился в 100 верстах от Новгорода, где плоды цветущей, долговременной торговли могли обещать ему богатую добычу; но вдруг — испуганный, как вероятно, лесами и болотами сего края — к радостному изумлению тамошних жителей, обратился назад к Козельску (в Губернии Калужской). Сей город весьма незначительный, имел тогда особенного Князя еще в детском возрасте, именем Василия, от племени Князей Черниговских. Дружина его и народ советовались между собою, что делать. «Наш Князь младенец, — говорили они: — но мы, как верные Россияне, должны за него умереть, чтобы в мире оставить по себе добрую славу, а за гробом принять венец бессмертия». Сказали и сделали. Татары семь недель стояли под крепостию и не могли поколебать твердости жителей никакими угрозами; разбили стены и взошли на вал: граждане резались с ними ножами и в единодушном порыве геройства устремились на всю рать Батыеву; изрубили многие стенобитные орудия Татарские и, положив 4000 неприятелей, сами легли на их трупах. Хан велел умертвить в городе всех людей безоружных, жен, младенцев и назвал Козельск Злым городом: имя славное в таком смысле! Юный Князь Василий пропал без вести: говорили, что он утонул в крови.

Батый, как бы утомленный убийствами и разрушением, отошёл на время в землю Половецкую, к Дону, и брат Георгиев, Ярослав — в надежде, что буря миновалась, — спешил из Киева в Владимир принять достоинство великого Князя».

С.М. Соловьёв
ИСТОРИЯ РОССИИ С ДРЕВНЕЙШИХ ВРЕМЕН
ГЛАВА ВТОРАЯ
ОТ СМЕРТИ МСТИСЛАВА ТОРОПЕЦКОГО ДО ОПУС-
ТОШЕНИЯ РУСИ ТАТАРАМИ (1228-1240)

«От Торжка пошли Селигерским путем, посекая людей, как траву; но, не дошедши ста верст до Новгорода, остановились, боясь, по некоторым известиям, приближения весеннего времени, разлива рек, таяния болот, и пошли к юго-востоку, на степь. На

этой дороге Батый был задержан семь недель у города Козельска, где княжил один из Ольговичей, молодой Василий; жители Козельска решились не сдаваться татарам. «Хотя князь наш и молод, -- сказали они, -- но положим живот свой за него; и здесь славу, и там небесные венцы от Христа бога получим». Татары разбили наконец городские стены и взобрались на вал, но и тут встретили упорное сопротивление: горожане резались с ними ножами, а другие вышли из города, напали на татарские полки и убили 4000 неприятелей, пока сами все не были истреблены; остальные жители, жены и младенцы подверглись той же участи; что случилось с князем Василием, неизвестно; одни говорят, что он утонул в крови, потому что был еще молод. С тех пор, прибавляет летописец, татары не смели называть Козельск настоящим его именем, а называли злым городом.

По взятии Козельска Батый отправился в степи, в землю Половецкую, и разбил здесь хана Котяна, который с 40000 своего народа удалился в Венгрию, где получил земли для поселения».

Н.И. Костомаров.
РУССКАЯ ИСТОРИЯ В ЖИЗНЕОПИСАНИЯХ ЕЁ
ГЛАВНЕЙШИХ ДЕЯТЕЛЕЙ
Глава 7
КНЯЗЬ ДАНИЛО РОМАНОВИЧ ГАЛИЦКИЙ

«Уже татары под предводительством монгольского хана Батия, внука Чингисханова, опустошили и завоевали восточную Русь. Русские везде защищались геройски: не сдался ни один город, ни один князь; но защита эта была бестолковая и потому совсем безуспешная. Прежде всего в 1237 году совершенное опустошение постигло рязанскую землю. Все города этой земли были истреблены дотла; страна обезлюдела, а между тем суздальско-ростовская земля не выручала её из беды и вслед за нею подверглась тому же жребию. Татары сожгли Москву (тогда еще бывшую только пригородом Владимира) и истребили в ней старого и малого. 7 февраля 1238 года истреблен был Владимир. Здесь в соборной церкви погибла семья князя Юрия Всеволодовича со множеством бояр и народа. Татарские полчища рассеялись по земле, разоряли города и села, везде истребляли жите-

лей. 4 марта того же года князь Юрий Всеволодович с другими князьями своей земли вступил в отчаянную битву с татарами на берегу Сити, но был поражен и убит. Опустошивши восточную Русь, Батый хотел идти на Новгород, но дремучие леса и болота не допустили его. Татары разорили один только Торжок и поворотили на юг. Везде Батый встречал отчаянное сопротивление. Небольшой городок Козельск защищался семь недель и когда был взят, то в нем татары пролили столько крови, что малолетний тамошний князь Василий захлебнулся кровью. В 1239 году они взяли и сожгли Чернигов и приближались к Киеву».

Граф М. В. Толстой
РАССКАЗЫ ИЗ ИСТОРИИ РУССКОЙ ЦЕРКВИ
Книга I, глава VII

«Полчища татар с берегов Сити устремились к Новгороду; взяли Волок-Ламский, Тверь, Торжок, не давая никому пощады. Уже Батый был в 100 верстах от Новгорода, где плоды долговременной торговли обещали ему богатую добычу; но вдруг, испуганный непроходимыми лесами и болотами этого края, обратился назад к Козельску, который осмелился сопротивляться и выдержал семинедельную осаду. Наконец татары завладели Козельском, умертвили всех жителей и прозвали Козельск “злым” городом. Князь Козельский, младенец, из племени князей Черниговских, пропал без вести: говорили, что он утонул в крови...».

Б.Д. Греков, А.Ю. Якубовский
«ЗОЛОТАЯ ОРДА И ЕЁ ПАДЕНИЕ»
(Первое издание Л., 1937 г.)
ГЛАВА ТРЕТЬЯ
ПОХОД БАТУ (1236—1238)

«Обратный путь Бату шёл на юго-восток, через город Козельск, задержавший его на семь недель. Козельск оборонялся мужественно и пал лишь после того, как стены его были разрушены и защитники, продолжавшие упорно сражаться и после этого, были перебиты, успев, однако, нанести противнику значительные потери.

Недалеко от этого места кончалась граница русской земли и начинались владения кыпчаков (половцев). Половецкий хан Котян был разбит и с остатками своего войска ушёл в Венгрию. Татарская армия удалилась за Волгу.

Мы уже видели одну из причин военного успеха татар. Сплоченное, хорошо организованное и многочисленное татарское войско наносило свои смертельные удары разрозненным русским дружинам. Стало быть, эта уже отмеченная нами причина поражения русских дружин лежит в политическом строе тогдашней России. Ни бесспорное личное мужество отдельных бойцов и их вождей, ни правильные военно-стратегические соображения, которые несомненны в действиях защитников русских княжеств и отдельных городов, ни военные таланты вождей не могли задержать хорошо подготовленного неприятеля».

Р.Г. Скрынников

МОНГОЛЬСКОЕ НАШЕСТВИЕ Ч. 2

(Руслан Григорьевич Скрынников - профессор Санкт-Петербургского университета).

«Монголы всегда трезво оценивали свои силы, что и предопределяло их победы. Переход к облаве был признаком того, что военная кампания близилась к концу. Разгромив рязанские и владимирские полки, Бату и его братья решили вернуться в степи, отказавшись от похода на Новгород, Смоленск и города Южной Руси.

Облава была излюбленной тактикой степных охотников. Монголы с успехом применяли её в разгромленных государствах. Но облава была непригодна для того, чтобы покорить русские княжества, сохранившие вооруженные силы. Татарам невозможно было держать все войско и конские табуны в одном месте. Рассредоточение сил облегчило заготовку провианта и кормов для лошадей. Татары прошли по всей Северо-Восточной Руси. “Несть места, — записал летописец, — ни веси, ни сел тацех редко, идежа не воеваша на Суждальской земли”. Двигаясь с западным крылом облавы, Бату вошёл в пределы Черниговского княжества и попытался с ходу за-

хватить небольшую крепость Козельск. Город был столицей малолетнего князя Василия и не имел значительного гарнизона. Население города могло рассчитывать лишь на свои силы. Жители знали, что татары убивают всех пленных, и предпочли смерть в сражении гибели в плену. Русские и монгольские источники одинаково определяют длительность осады — от семи до восьми недель. По словам Джелал-ад-Дина, Бату осаждал Козельск два месяца и не мог овладеть крепостью. Потом прибыл сын великого хана Кадан и царевич Бури и взяли город в три дня. Южнорусский летописец подробно описывает последние дни осады. Татары до основания разрушили стены крепости и пытались ворваться внутрь, “козляне же ножи резахуся с ними”. Неожиданно для врагов защитники города открыли ворота, ворвались в татарский лагерь и “исскоша пращи их”. Жители Козельска сопротивлялись, пока не были перебиты до последнего человека. Баты потерял за время осады 4 тысячи воинов. Месячная задержка под Козельском показала, что в конце похода орда стала быстро терять боеспособность.

Бату не мог завоевать Русь в течение одной кампании. Его войско понесло большие потери. Наступила весна, и монголы лишились возможности использовать замерзшие реки для перевозки осадных машин. Их кибитки и конские табуны с трудом двигались по узким лесным дорогам. Направляя главные силы Монгольской империи на запад, великий хан и его знать определили половецкую степь Дешт-ы-Кыпчак как главную цель завоевательного похода на запад. “Великая степь” с её необозримыми пастбищами манила монгольских кочевников много лет.

Бату потратил три месяца на разгром Северо-Восточной Руси и два месяца стоял под Козельском. Ему надо было дожидаться возвращения из облавы всех монгольских отрядов. Половцы не сложили оружия, и монголы должны были собрать армию в один кулак перед тем, как возобновить завоевание Дешт-ы-Кыпчака и Северного Кавказа».

Л.Н. Гумилев
ОТ РУСИ К РОССИИ
Часть вторая.
В СОЮЗЕ С ОРДОЙ
2. Лицом на восток
КАЛКА

«К лету 1238 г. монголы вернулись на Нижнюю Волгу, где и перезимовали. /.../ В Новгородской земле монголам отказался подчиниться город Торжок, потому что Новгород обещал оказать ему помощь. Однако новгородцы собирались слишком долго и не успели к сражению. Торжок был монголами взят, а его население вырезано.

Затем монголы пошли на юг. На их пути лежал город Козельск, под стены которого их вела память о Калке. Ведь 15 лет назад князь черниговский и козельский Мстислав был участником убийства монгольских послов. И хотя Мстислав к тому времени уже умер, монголы, руководствуясь понятием коллективной ответственности, стремились отомстить “злому” городу за поступок его князя. Конечно, с точки зрения современных людей, поведение степняков может казаться неоправданно жестоким. Но не будем забывать, что они точно так же следовали своим представлениям, как мы следуем своим. По мнению монголов, все подданные князя разделяли с ним равную ответственность за злодеяние уже потому, что соглашались иметь его своим князем. Вероятно, причины жестокой расправы с Козельском были хорошо понятны современникам: монголы осаждали Козельск семь недель, и никто из русских не пришёл на помощь этому городу».

Примечание составителя:

Версия Л. Гумилёва о коллективном наказании козельчан за убийство послов на Калке вряд ли убедительна. Древние козляне (козельчане) имели лишь косвенное отношение к убийству ордынских послов, которое произошло в 1223 году (за 15 лет до осады Козельска) незадолго до битвы на реке Калке, в которой участвовали и козельские дружины. В числе других на Калке воевал, принимал участие в убийстве татарских послов (да и

погиб там же) смоленский князь Мстислав-Борис Романович Старый. Следовало бы предположить, что, руководствуясь тем самым принципом «коллективной ответственности», татары не с меньшей яростью обрушатся на Смоленск, мстя его обитателям за преступление князя... Тем не менее, Смоленск вообще не подвергся татарскому удару. Ни в 1237-1238 годах, ни после! Он никогда не сталкивался с «ужасами ордынских приступов».

Да и сам «борец за справедливость» Батый также известен как убийца послов. В 1237 году он умертвил всё посольство рязанского князя во главе с его сыном благоверным князем Федором Юрьевичем.

Все приведённые выше свидетельства Летописей и исследования историков России достоверно отображают героический подвиг не только козельской княжеской дружины, но и всех жителей Козельска, положивших жизни свои за своего князя и Православную веру.

Поэты и писатели об обороне Козельска

Герои всегда были и будут источником вдохновения. Что может быть выше и прекраснее подвига? И что более подвига наших предков возводит наши души к высокой и благодарной гордости за них? Козельск был и навсегда останется героической темой для русской литературы наравне с Куликовым полем и Бородиным, Полтавой и Сталинградом.

Интерес русских писателей и поэтов к Козельску проснулся ещё в начале XIX века. Возможно, это было вызвано общим патриотическим подъёмом в настроениях русского дворянства после победы над Наполеоном. Всеевропейское нашествие на Россию, нашествие «дванадцати языков», варварское отношение «просвещённых» европейцев к духовным и культурным сокровищам Православной России: разграбление храмов, уничтожение селений, пожар Москвы — всё это не могло не вызвать у думающих русских людей ассоциации с нашествием на Русь многонациональной орды Батыея.

Одним из первых русских литераторов темой обороны Козельска заинтересовался Александр Петрович Степанов. Знаменитый энциклопедический словарь Брокгауза и Ефрона содержит справку об этом известном в своё время человеке.

Александр Петрович Степанов (1781–1837) — писатель. По окончании курса в Московском университетском пансионе, С. участвовал в итальянском походе Суворова, который его за умение владеть пером называл: «наш крошечный Демосфен». В 1812–1814 гг. работал под руководством сенатора Каверина, заведовавшего продовольствием армии, а потом приведением в порядок опустошенных неприятелем губерний. Позже был прокурором в Калуге, с 1822 г. — енисейским губернатором. Часто объезжал губернию и составлял об этих поездках подробные отчеты и доклады, которые литературностью изложения особенно нравились императору Николаю; устроил поселения для ссыльных, завел хлебные магазины, целый ряд школ, приказ общественного призрения и проч. В конце жизни был недолго

губернатором в Саратове. В «Енисейском альманахе» (1826) С. поместил «Поездку в китайский город Маймачин». Начиная с 1835 г., он напечатал в «Библиотеке для чтения» ряд повестей и рассказов, имевших успех благодаря бойкости изложения и занимательности сюжетов. В 1835 г. С. издал замечательное «Статистическое описание Енисейской губернии» и роман, создавший ему славу — «Постоялый двор». По отзыву А. В. Дружинина, этот роман представляет собою «верное и по временам весьма поэтическое воспроизведение светлой стороны русской помещичьей жизни за старое время» и включает много сведений о самом авторе. Белинский отнесся к роману очень недружелюбно. Следующий роман С., «Тайна» — успеха не имел. После смерти Степанова вышли в свет (1838) его «Повести и путешествие в Маймачин». Дружинин (*т. VII полного собрания соч.*), «А. П. Степанов»; «Первый енисейский губернатор — А. П. Степанов» («Енисейские губернские ведомости», 1893 г., № 27).

В уникальном издании «Калужские вечера» (подзаголовок: «Отрывки сочинений и переводов в стихах и прозе военных литераторов, собранные А. Писаревым») во втором выпуске в 1825 году опубликована поэма В.П. Степанова «Предание о Калуге», содержащая строки и об обороне Козельска. Приведём здесь отрывок из поэмы А.П. Степанова, посвящённый нашему городу.

«Предание о Калуге»

В те злые дни,
Когда Батый всем угрожая,
Раскинув руки, шёл
По Руси матушке унылой,
И землю рыл могиллой,
Всеми что ни нашёл;
В те дни искусства возродились
У Вятчей в стране,
На долах грады появились
И страшны войска на стене.
Козельск понравился Батью...
В Козельске юноша Княжил;
Татарин гордый мнил,

Что Князь пред ним преклонит выю,
Отдаст себя ему во власть;
Не так о том Василий мыслил,
Он честь свою высоко числил,
Хотел иль победить, иль пасть.
Текли часы, текли недели...
Над Жиздрою Батый стоял,
Калёныя ж со стен шумели,
К Батыйю смерть несли;
Но он был смерти не причастен,
Сам Вельзевул ему подвластен,
Его полки в гробах росли!..
Напротив лишь одно желанье
Росло у юноши в груди:
Чтоб Граждан облегчить страданье.
Он кличет кличь, и впереди
Сомкнутых войск, воззвал к народу:
«Хочу их удержать в победе,
«В кровавом следе,
«Моих врагов!
«Но ежели Батый набросит,
«На нас оркан, как на врагов,
«И дев и злата в дань попросит —
«Где радость мы найдем, покой?
«Где изувеченный Герой
«Найдет пристанище, старик главу преклонит?
«Младенца кто к добру настроит?
«Где? как? в каких странах?
« — В гробах! в гробах!
Народны крики раздаются,
В гробах! близ праотцев своих! —
Ручьем у Князя слезы льются:

«С мечем в руках, друзья, умрём!
В восторге он своём
Народу верному вещает:
«С мечем! и на гробах отцов!»

Заря вечерняя бросает
Последний взор с лесных верхов,
Природа думает покойно,
Под чёрным пологом уснуть,
Лишь осажденные сомкнуть
Не думают очей, и стройно
Из града на врагов пошли;
Оставили тихонько гору,
Приблизились без шума к бору..
Батый сонным обрели,
И ринулись к врагам, как брошенны каменья
В покрыто поле саранчей.
Ударил час сраженья..
Стук лат и звук кольчуги,
Дробятся копья на грудях,
И тетивы звенят упруги,
И воют стрелы в облаках,
Кремнистый град грохочет
По шлемам, по щитам
В долине кровь клокочет
И гулы слышны по лесам..

И был Василий победитель. —
Он сильных супостат потряс;
Но подданных хранитель
От лютой их беды не спас!
Рога к отбою затрубили
И войско к граду потекло,
Уже врата ему открыли,
Увы! — влетело зло.
Близ города была засада;
Батый подполз, как скрытый змей,
Как мрак втеснился в стены града,
Предал смерти всё злодей.

Специфический стиль поэтики Степанова соответствовал современному для автора до-пушкинскому стихосложению. Но эти строки — экспрессивные, живые — характеризуют его не только как талантливого литератора, но и как искреннего патриота.

В XIX веке в русской поэзии героизм Козельска воспел Александр Александрович Навроцкий.

Александр Александрович Навроцкий — генерал-лейтенант, писатель (1839-1914). Окончил курс в военно-юридической академии, служил по военно-судебному ведомству. Литературную деятельность начал романом «Семейство Тарских» (М., 1869). В «Вестнике Европы» начала 1870-х годов напечатал (под псевдонимом Н.А. Вроцкий) ряд стихотворений и драматическую хронику «Царевна Софья». С 1879 по 1882 годы издавал умеренно-консервативный журнал «Русская Речь», в котором поместил много статей по политическим и общественным вопросам, стихотворений и исторические драмы: «Последняя Русь», «Крещение Литвы» и «Иезуиты в Литве». Стихи, драмы и повести Навроцкого собраны им под заглавием «Картины минувшего» (Санкт-Петербург, 1881), «Волны жизни» (ib., 1894), «Светочи русской земли» (ib., 1896) и «Сказания минувшего» (ib., 1897, 2-е изд. 1906). Широкою известностью пользуется стихотворение Навроцкого: «Утёс Стеньки Разина».

Жителям Козельска Навроцкий известен как автор знаменитой поэмы «Злой Город», написанной в 1876 году и впервые в Советское время упомянутой в трудах краеведов Анисимова и Степанова.

ЗЛОЙ ГОРОД

То было давно, княжил Рюрика род;
Всю Русь на уделы разбили
Потомки варяга; славянский народ
Они меж собою делили.

Отростки великой и славной семьи.
Чрезмерно они расплодились,
И в вечной вражде, как весной воробьи,

За право владения бились.
От этих раздоров лишь горе всегда
Народу в удел доставалось,
И тяжко над бедною Русью тогда
Усобица та отражалась.

Вдруг грянуло новое горе; беда,
Какой на Руси не бывало:
С востока татар азиатских орда,
Как туча, всю Русь облегала.

Как рой саранчи налетела она,
Как град всё собою забила,
И следом за ней оставалась одна
Залитая кровью могила.

Батый, её вождь, как восточный тиран,
Не ведал, что значит пощада;
Ведь муки и кровь из зияющих ран
Для хищника — только отрада.

Где только встречала преграду орда,
Живое там всё исчезало;
Где город стоял — не осталось следа,
И место травой порастало.

Натешившись вдоволь и Русь полонив,
И всех истребив, кто не сдался,
И всё, где прошел он, в конце разорив,
Батый уж домой возвращался.

Вдруг город один ему путь заслонил,
Ничтожный, пустой городишко;
Батья сначала он лишь размешил,
Как дерзкий, безумный мальчишка,

Который дерзнул бы бороться со львом,
И встретив голодного зверя,
Стал смело грозить бы ему кулаком,

В могучесть его не поверя.
Батый рассмеялся и выслал послов,
Сказать этой горсти безумных,
Чтоб лучше послушались милости слов,
Чем мыслей своих безрассудных.

Пусть тотчас покорно склонятся во прах,
И он им их дерзость прощает,
И чтоб не вселить в них отчаянья страх,
Им жизнь сохранить обещает.

К воротам Козельска прибыли послы;
Но в город послов не пустили,
И, выслушав ханский наказ у ворот,
Послов подождать попросили.

Раздался торжественный звон вечевой,
И слышен был звон тот далече,
И все горожане, готовые в бой,
Оставив на случай отряд боевой,
Сошлись на народное вече.

Поведали им, что велел передать
Посол беспощадного хана;
Поведав, спросили: — бороться — иль сдать,
И ханское слово как милость принять,
И в город пустить басурмана?

Безмолвно стояла толпа и ждала
Старейших глагола на вече;
Привыкла выслушивать молча она,
Доверием к старости мудрой полна,
Их мудрые опытом речи.

И вот из толпы выступает старик
И поступью медленной, важной,
На папёрть выходит; суров его лик,
Решимостью блещет отважной.

И знаменьем крестным себя осенив,
Пред храмом старик преклонился,
Потом, к горожанам лицо обратив,
Он трижды им всем поклонился

И молвил: — «Кто ходит молиться во храм,
Тот пусть татарве не сдаётся,
Коварным Батыею не веря словам,
На смерть пусть с погаными бьётся.

Вы знаете все: этих тигров орда
Всю бедную Русь разорила,
И стольный Владимир, и все города
Кровавой волною залила.

Неужели ж мы не обычным путём
Решимся отстаивать волю,
И трусить, как малые дети, начнём,
И смерти в бою, как рабы предпочтём
Татарскую злую неволю?

Погибнем мы все! Но не скажут про нас,
Что трусили мы пред врагами,
Что храбрости луч в нашем сердце угас
Пред хана Батыею ордами.

Погибнем! Но честно, как гибнут орлы,
Гнездо от врагов защищая,
Отвагой и силой могучей полны,
Пощады не ждя и не зная.

Докажем, что взять нас в неволю нельзя,
Пока у нас жизнь не отнимут!
Припомним завет Святослава, друзья,
Что мёртвые сраму не имут!»

Тут крест с своей шеи могучей он снял
И голос напряг необычно,
И кверху десницу высоко подъял,

И крест золотой в ней толпе показал,
И крикнул могуче и зычно: —

«Клянитесь, братья! что каждый из вас
На смерть будет биться с врагами!
Клянитесь дружно в торжественный час,
Изменников нет между нами!

А трусом никто никогда не посмел
Назвать нас — и впредь не решится;
Ребенок — и тот уж отважен и смел,
Когда он в Козельске родится.

Клянитесь!» — «Клянёмся!» — раздалось в ответ
И дружно все руки подняли,
И знаменьем крестным, как братства завет,
В знак клятвы себя осеняли.

Вернулись послы и ответ козельчан
Батью со страхом сказали,
И гневом вскипел избалованный хан,
И тотчас велел, чтоб послали

На приступ татар особливую рать,
Ужасных как дикие звери,
И город сполна им в добычу отдать,
Чтоб дерзких безумцев в пример наказать
За то, что противиться смели.

Полдня нападали на город они
И лезли на крепкую стену;
Когда уставали иль гибли одни,
Другие являлись на смену.

Но стойко врага отражая удар,
Как львы осажденные бились,
И целые сотни погибших татар,
Как мусор, со стен их валялись.

Устали татары; уж бой затихал
И с тьмою совсем прекратился;
Сам грозный Батый поспокойнее стал,
Должно быть и он утомился.

И в ханскую ставку вернувшись, собрать
Велел воевод и поведал: —
«На завтра сменить утомлённую рать,
С удвоенной силою приступ начать,
Никто чтоб пощады не ведал;

Но бить, и рубить, и колоть, и стрелять,
В конец истребить непокорных,
И страшной расправой пример показать
Надъ горстью безумцев задорных».

На утро опять закипел страшный бой,
Но город врагам не сдавался;
Неделя текла за неделей, седьмой —
Черёд подходил, но за крепкой стеной
Козельск от татар отбивался.

Редела защитников малая рать,
И быстро они умаялись,
Но жёны и дети, стремясь помогать,
На смену уставшим являлись.

Тушили поджогов опасных огни,
На брёвна дома разбирали,
И за ночь на стены сносили они,
А днём на врага их метали.

Торжественно данную клятву блюдя,
Все часа последнего ждали,
И дружно трудясь, не жалея себя,
Все свято её исполняли.

Батый всё сильнее и сильнее свирепел,
И злобою полный надменной,

Орды не пшадя, наконец, повелел,
Чтоб с битвы никто возвратиться не смел,
Погибнуть — иль взять непременно!

Чтоб кончить к закату, и если к ночи
Баття приказ не исполняют,
То их головами в ту ночь палачи
Все рвы городские наполнят.

И вот закипел самый яростный бой,
Отчаянно лезли татары,
Никто не хотел возвращаться живой,
Чтоб ночью расстаться с своей головой —
Боялись Батыевой кары.

Враги всё росли, а защитников горсть
Всё меньше числом становилась,
Но смело встречая татарскую злость,
Всё с той же отвагою билась.

Но храбрость хоть многое может творить,
Однако имеет пределы,
И сила должна была храбрых сломить,
Хоть были отважны и смелы.

Конец наступил... но никто не сробел;
Живыми врагу не сдаваясь,
Погибли они не от вражеских стрел,
А грудью с врагами сражаясь.

Кто тяжко был ранен, себя добивал,
Свой меч себе в сердце вонзая,
И Господа гнев на врагов призывал
За гибель родимого края.

Орда одолела. Как волны она
Врывалась в город без счёта,
Отвагою злобы и мести полна,
Последнего жаждя расчёта.

Защитников не было больше нигде,
Для них все окончились беды,
И слышались только во градеезде
Призывные звуки победы.

Проникнувши в город, татары спешат
На вече, к соборной ограде,
Где сами себя наградить поспешат,
Как волки в зарезанном стаде.

Известно им было, что немощный люд,
Что жизнь лишь влачил, умирая
По целым годам, неспособный на труд
Защиты родимого края,

А главное женщины — ценный товар,
Пред ужасом муки и срама,
Имели обычай от злобных татар
Спасаться под сводами храма.

Татары спешат... подбежали... глядят...
Но тщетно... для жадного взора
Нет пищи, лишь голые стены стоят;
Замкнуты все двери собора.

Заложены наглухо окна его,
Заложены крепко бойницы,
Не только людям не проникнуть в него,
Не могут проникнуть и птицы.

Татары за дело: огромным бревном
Стараются выломать двери,
И пробуют стены рубить топором,
И воют, как дикие звери.

Но крепко могучие стены стоят,
Не страшны им грозные крики,
И только сурово над входом глядят
Святителей строгие лики.

В соборе ни звука... Вдруг лёгкий дымок
Над крышей собора поднялся
И к небу взвился... вот за ним огонёк
В окне угловом показался...

Ещё и ещё... всё сильней и сильней...
Вот треснула крыша от жара,
И вспыхнуло, ярко взлетевши над ней,
Багровое пламя пожара.

Татар озаряя своей краснотой,
Все выше оно поднималось...
Вдруг стройное пенье молитвы святой
Во храме пылавшем раздалось.

Всё громче и громче звучала она,
И пламени треск заглушала,
И громко, священного чувства полна,
Окрестность собой оглашала.

Безмолвно стояли татары вокруг.
Казалось, что звуки молитвы,
Как Божия весть, охватили их вдруг,
Глуша в них все ужасы битвы.

Вот рухнула крыша... но в этот же миг
Открылись соборные двери,
И в них показался суровый старик,
И грозно сиял его доблестный лик,
И ярко доспехи блестели.

В деснице был меч, его шуйца с крестом
Высоко была им подъята.
И ринулся он с обнаженным мечом
На гибель врага-супостата.

За ним устремилася горсть удальцов,
Седых, но отвагою полных,

Последних за волю Козельска бойцов—
Последних, но самых отборных.

И бились на смерть, где клялися они,
Где было последнее вече,
И все полегли на защите земли
В последней ужаснейшей сече.

Доволен Батый! Наконец-то сломил
Он дерзость безумцев упорных;
Но только ценой дорогой победил
Он горсть удальцов непокорных.

Он сел на коня и, доехав до стен,
Стал думать: какие бы муки
Измыслить для тех, кто достанется в плен
В его всемогущие руки.

Навстречу ему приближался Ахмет,
Любимый его воевода,
Обычный и радостный вестник побед,
Потомок знатнейшего рода.

«Великий Батый, не гневися на нас, —
Он молвил, — приказ твой исполнен;
Настал для безумцев возмездия час,
Их трупами город наполнен.

С победою полной! Гнездо козельчан
Со всем, что в нём есть, нам досталось».
«А пленные где?» — «Не гневись, грозный хан,
В живых никого не осталось!»

«Неужели все?» — «Да, должно быть, что страх
Их так обуял, что не смели...»
«А женщины? дети?» — «На наших глазах
Живыми во храме сгорели».

Батый победил. Но за то никому
Уж мстить не пришлось; не осталось
В живых ни души, и для мести ему
Лишь кладбище мёртвых досталось.

И он повелед, чтоб свой гнев показать.
И страх по Руси всей навеять.
Разрушить Козельск и с землёю сравнять
То место, где был он, сохой запахать
И сорной травой засеять.

Исполнили волю владыки рабы,
С землёй бедный город сравняли,
И городом *злым*, за упорство борьбы,
Козельск с той поры называли.

Некоторые образы обороны Козельска, созданные Навроцким, были использованы творцами диорамы «Оборона Козельска», ныне находящейся в Козельском краеведческом музее. Справедливости ради отметим, что Навроцкий не упомянул в своей поэме некоторые события обороны, получившие отражение в летописях: отчаянную вылазку козельчан, приведшую к уничтожению осадных машин монголов, но закончившуюся и трагической гибелью смельчаков. В то же время героический эпизод самосожжения женщин в церкви не описан в летописных источниках. Но в диораме, более соответствующей историческим описаниям, центральной фигурой героев Козельска выступает именно тот, воспетый поэтом старик-герой, призвавший город защищаться до конца и сам, с горсткой храбрецов, до конца исполнивший свою клятву.

На диораме на фоне горящего Козельска мы видим мужественную фигуру седого старца с мечом в руке, окружённого последними героями Козельска.

Так художественные образы генерал-лейтенанта Навроцкого почти через 100 лет воплотились в знаменитой козельской диораме, ставшей, наряду с литературными гимнами, изобразительным гимном героям обороны Козельска.



Сама диорама (художники Рещектаев Никифор Андреевич (1929-1995), Дмитриев Борис Васильевич и Балашов Владимир Васильевич) — выдающееся художественное произведение. Первоначальным местом размещения диорамы был Духовской храм (тогда — филиал музея), после передачи храма Церкви, диорама хранилась в козельском отделе культуры, ожидая нового помещения. И вот ныне, прекрасно отреставрированная, она открыта для обозрения в Доме Цыплакова.

XX век ознаменовался новым интересом к Козельску со стороны русских писателей и поэтов.

Первым, кто поднял тему Козельска в своей трилогии, посвящённой монгольской империи, был русский писатель **Василий Григорьевич Ян** (настоящая фамилия Янчевецкий) (1874/75-1954). В 1939 году он публикует роман «Чингизхан» — первую часть трилогии «Нашествие монголов», а в 1942 — «Батый» (переиздан: В. Ян, Батый, Нукус, Каракалпакстан, 1975 г.). В грозные годы Великой Отечественной войны героический пример Козельска воодушевлял русских воинов на новые победы.

Козельску посвящена 18 глава этого романа.

Батый

18. «ЗАТУШИТЬ КОСТЕР НЕПОВИНОВАНИЯ!»

*...За честь нашей родины я не боюсь...
А если над нею беда и стряслась, —
Потомки беду перемогут!
А. К. Толстой, «Змей Тугарин».*

Пишет Хаджи Рахим: «Рука с трудом повинуется, излагая печальные и в то же время славные страницы...».

Татарское войско несколькими потоками двинулось из урусутской земли назад в Кипчакские степи. По пути татары захватывали и уничтожали города, грабили и сжигали сёла, убивали жителей. Были разрушены Торжок, Тверь, Волок, Дмитров и другие города. Татары ничего не жалели, ничего не берегли, не рассчитывая поселиться здесь. Пусть помнят урусуты татарскую грозу!..

Кормов не было. Кони исхудали и дохли. Им приходилось идти по размытым, вязким, топким дорогам. Встречные речки раздулись после снежной зимы. Где нельзя было найти бродов, приходилось перебираться вплавь. Ослабевшие кони тонули, не справляясь с быстрым многоводным течением.

Повсюду по дорогам валялись сани, нагруженные облезлыми шубами, окровавленными одеждами, мешками, набитыми старыми, изношенными сапогами без подошв, тряпками, битой посудой, треснувшими деревянными мисками, пересохшими хомутами и седёлками — всем, что попадалось под цепкую татарскую руку. Всё это везли отобранные у крестьян лошади. Для огромной прожорливой татарской орды не хватало ни сена, ни зерна. Голодные, тощие, с выпиравшими ребрами кони с трудом тащили сани; на раскатах запрокидывались кверху ногами, не имея сил подняться. Пленные мужики старались поднять коней — кто за хвост, кто за плечи — и плакали, видя, как беспомощно лежат их кормильцы, обессиленные от голодухи. Монголы посвистывали и равнодушно бросали целые обозы. Часть татарских войск задержалась у крепости Козельска, обычно бойкого и шумного сторожевого поста урусутов на границе половецкой степи.

Над татарскими войсками здесь начальствовал Гуюк хан. Ему хотелось прославиться громкими победами, но его всё время опережали другие военачальники.

Осада Козельска затянулась. Жители, вооруженные короткими мечами, отчаянно дрались, делали ночные вылазки, убивая отдыхавших татар и смело сбрасывали тех, кто пытался взобраться на крепостные стены.

Гуюк хан видел, что татарские отряды проходили мимо, отправляясь в Кипчакские степи. Его воины тяготились трудной осадой, стремясь поскорее уйти из урусутских болот в приволье Дикого поля. Гуюк хан решил снять осаду. Об этом узнал Бату хан и сейчас же примчался. Он обложил город тесным кольцом своих «непобедимых». «Бешеные» Субудай багатура загородили отступление отряду Гуюка и погнали его обратно к стенам Козельска.

Город принадлежал малолетнему князю Василию. Защитники города бились упорно и резали татар. Захваченные в плен воины говорили:

— Наш князь — младенец! Мы верные сыны родины и будем драться до последнего. Мы умрём, если нужно, чтобы оставить о себе в мире добрую славу...

Сорок девять дней стояли татары под Козельском и не могли ничего поделать с мужественными защитниками города. Ни уговоры, ни обещания, ни угрозы не могли поколебать твёрдости жителей. Наконец под ударами стенобитных машин стены Козельска были проломаны. Горожане пошли в ножи. Они дрались с бешенством отчаяния. Четыре тысячи татар пали в один день. Рядом с ними полегли защитники Козельска. Бату хан приказал вырезать всех без жалости, не оставив ни жён, ни младенцев.

— Злой город! — сказал он. — Надо стереть его с лица земли! Если я оставлю без наказания этих дерзких разбойников, — здесь будет тлеть постоянный костёр неповиновения и тайных заговоров. Тогда и болгары, и мордва, и Рязань, и Владимир, и прочие сто городов — все начнут точить рогатины, чтобы ударить мне в спину, когда я поведу войска дальше на запад. Пусть знают злобные урусуты, что никто не останется без наказания за сопротивление моей священной власти, утверждённой Великим Потрясателем мира, Чингиз ханом. Если урусуты хотят жить и дышать — они должны мне почтительно поклониться!..

Нукеры Бату хана искали повсюду в пылающем городе маленького князя Василия, но найти его не могли. Некоторые уверяли, что младенец утонул в крови.

Не задерживаясь более ни на один день, Бату хан повел войско в Кипчакские степи.

На месте шумного, людного города Козельска были груды золы и каменных обломков.

Позади оставалась урусутская земля, покоренная, разгромленная, умирающая...

— Страна урусутов никогда больше не залечит своих ран, никогда не встанет на ноги! Такова моя воля! — сказал Бату хан.

Виднейшее место в ряду описателей обороны Козельска условно занимает писатель и историк **Владимир Алексеевич Чивилихин** (7.03.1928, г. Мариинск, Кемеров. обл. — 9.04.1984, Москва). Главным трудом жизни Владимира Алексеевича стал роман-эссе «Память». Роман-эссе «Память», объемом более 80 печатных листов, по существу, не имеет аналогов в литературе. Его главные герои — народ, история и патриотизм, воедино сцементированные пластами времени. Вынашивался и писался роман всю жизнь. Чивилихин зачитывал близким друзьям отдельные отрывки из него и, видя на лицах недоумение, как бы извиняясь, говорил: «Вот пишу. Сам пока не знаю, что. Времени трачу уйму. Тему о природе не завершил, да и других проблем много. Но ничего не могу поделать с собой. Тянет история Руси. Такая это целина!».

Объем нашего альманаха позволяет познакомить читателя только с несколькими главами замечательного труда В.А. Чивилихина, посвященных обороне Козельска (главы 29 — 34).

«Память»

В двух книгах. Книга 2 (Лениздат 1983)

29

«И вот передо мной Козельская крепость с её неотступной загадкой. Если в глубокой древности славянский юго-восток оборонялся землей, северо-запад в средневековье — камнем, то чем

держалась почти два месяца эта срединная цитадель? При царе Алексее Михайловиче жил в Тобольске образованный и наблюдательный серб Юрий Крыжанич, кстати, первым в истории высказавший мечту о грядущем единении всех славян. Заметив, что русский народ умеет замечательно использовать для обороны от врагов реки, озера, овраги, болота и естественные возвышения, он назвал такие места очень выразительно — «твёрдостями самородными». Но что были бы это за твёрдости, если б и древние и средневековые наши предки не приложили к ним рук и смекалки?..

По продольным и поперечным очертаниям эта огромная земляная гора напоминает солдатскую флягу, лежащую плашмя и чуть в наклон к меридианальному направлению, с горлышком, обращенным к югу. Достāju блокнот и рисую, как умею, эту флягу, а рядом — примерный профиль козельского мыса. «Горлышко» фляги — мост, жизнь и смерть древнего города. В поперечном сечении гора — та же фляга, омываемая водой. В районе Козельска в Жиздру впадают три речки — Другусна, Клотома и Орденка. Покатый мыс, завершающий водораздельный склон, круто вздымается между первой из них и Жиздрой.

И вот вам, дорогой читатель, первая догадка и, быть может, отгадка Козельской крепости... Все реки, текущие в северном полушарии по меридианальному направлению, воздействуют на правый берег частицами воды, что обусловлено влиянием вращения Земли, — об этом свидетельствуют как натура любой речной долины, так и теоретические обоснования Бэра и Кориолиса. Другусна, довольно сильная река длиной в сотню километров с двумя десятками притоков, текущая с крутяков водораздела, в глубокой древности подточила козельскую гору и образовала неприступный обрыв. С веками, однако, гора осыпалась, застраивалась, теснила речку, и на её правой приверхе для усиления защиты крепости был насыпан вал, о котором речь впереди.

Что же касается противоположной, восточной стороны козельской горы, то она... тоже крутая, и вдоль неё течёт Жиздра! Я поставил восклицательный знак потому, что не вполне понимаю, как здесь оказалась река, да ещё такая большая. За ней просторная, шириной в несколько километров, пойма, на противоположном поднятии — лес и Оптина пустынь. И недоумение мое связано с тем, что инерционные и гидродинамические законы,

по которым наши реки всегда подмывают правый берег, должны бы расположить пойму слева от русла реки, если смотреть по её течению, а у козельской горы жиздринская пойма простирается почему-то за правым берегом. Она покрыта кустарником, густой травой и многочисленными озёрками, продолговатыми изгибистыми вымоинами, так называемыми «старницами», и, быть может, в этом отгадка? Река, разработав в геологически давние эпохи довольно широкую долину, наносила сюда, к последним перекатам, так много взвесей — глины, камушков, песка, что начала менять русло. Такой же вид имеет, например, пойма Десны у Чернигова, вся покрытая тихими рыбными старницами, едва уже различимыми с Вала. Но Десна в том месте, где в неё впадает Стрижень, всё же льнет к городу, и это законный крутой правый берег, а у Козельска, повторяю, Жиздра течёт под крутым левым берегом! Что это — следствие естественного так называемого меандрирования, извилистости, характерной для равнинных рек, воздействия изгиба русла, из-за которого может подмываться и левый берег, или что-то другое? «Другим» может быть только одно — когда то вятичи, дабы усилить оборонные качества своей главной крепости, помогли ослабевшей в широкой ровной пойме Жиздре, подсыпали, где надо, и направили её к мысу, обеспечив надёжной водной преградой всю восточную сторону крепости! Как бы то ни было, с двух продольных сторон козельского мыса, под обрывными берегами бежала и до сего дня бежит вода.

А над обрывом высились стены, у которых нельзя было без опорной площадки утвердить стенобитные машины. На забралах и в башнях сидели меткие стрелки и поражали врага на крутяках, воде или на открытой плоской местности, если речь шла о жиздринской пойме, и на склоне, обращенном к стене, если осаждавшие пошли бы на приступ через Другусну. От вершины горы до уровня воды по вертикали — около тридцати метров. И если прибавить пять-десять метров стены и боевых башен, то бессмысленным занятием было устанавливать внизу камнемётательные машины — большой, сметающий забрала и башни камень на такую высоту не бросить ни противовесом, ни натяжным устройством. Защитники же посылали вниз стрелы, бросали бревна и камни, набирающие в падении убойную силу. Таким образом, две самые протяженные стороны

Козельской крепости — западная и восточная — были в средневековье совершенно неприступными. Причём вдоль восточной, жиздринской стороны тянулся понизу самый мощный из сохранившихся валов. Он и сегодня производит внушительное впечатление, хотя расплылся и на нём стоят деревянные и каменные строения.

В плане гора на первый взгляд не напоминает флягу. Жиздра течёт более или менее прямо, зато Другусна делает несколько поворотов. У меня, к сожалению, нет горизонталей. Если же их квалифицированно нанести, то древняя городская черта пойдёт над обрывными местами по довольно правильному овалу, почти идеально повторяющему в плане контуры солдатской фляги...

Пунктирные линии в северной части мыса. С удивлением и восторгом я узнал, что так текла Другусна до 1936 года! Сейчас у неё за северным мостом спрямленное русло, которое было изначальным, древнейшим. Быть может, ещё вятичи прокопали ей новый путь, продлив водную петлю почти до середины восточной подошвы козельской горы. Они, можно сказать, повернули реку вспять, заставив её работать в помощь Жиздре и себе, — Другусна взялась подмывать свой правый берег, над которым высились крепостной крутяк, и заболачивать левый... Едва ли много на свете рек, повернутых навстречу своему основному течению! Древние козельские гидротехники или с гениальной простотой использовали минимальный местный меридианальный уклон, или... создали его своими руками в том месте, где материнская река с перекатных шивер бросалась вниз.

И удивительные совпадения! Маршрут основных сил орды от верховьев Воронежа до Торжка имел форму гигантского вопросительного знака. Обратный путь Бату и Субудая по водоразделам — перевернутый вопросительный знак размером поменьше. Искусственное русло Другусны, полукольцом охватывавшее козельскую гору, — тоже вопросительный знак, только в зеркальном отражении! Правда, в 1936 году он потерял свое завершающее скругление — когда протянули железную дорогу по верху горы и новому направлению, инженеры сочли, что береговые опоры путепроводного пойменного сооружения ослабят эту подмывающая склон струя и болото, поэтому Другусну вернули в древнее русло.

Пробираясь по тальниковым зарослям прежнего, теперь уже старого русла, поднимаюсь на вал, который тянется над ним всё ещё мощной искусственной грядой, где я, оглядевшись, понял, что землю для этого вала взять было неоткуда, кроме как снизу, от подножия горы и русла Другусны. Таким образом, с запада и севера, где болотистая пойма Другусны соединялась с поймой Клютомы, с северо-востока, где искусственное устье Другусны примыкало к Жиздре, и с востока были надежные преграды под крутыми обрывами. Удивительно! Крепость великолепно защитилась с трёх сторон, и это были стороны, откуда издревле ожидался враги. Единственная доступная её сторона, так называемая напольная, располагалась с юга, где исторически сложившиеся обстоятельства образовали метрополию Козельска — Чернигово-Северское княжество.

Пунктиры же через «горлышко» фляги — это третья загадка Козельской крепости, которую тоже не вдруг отгадаешь. Сейчас в этом месте, под мостом, глубокая прямая выемка. По дну её шла старая железная дорога. Только не строители в прошлом веке перекопали это самое узкое место горы; ров существовал задолго до них, и мост через него издревле связывал город-крепость с водоразделом. Шагаю по буграм над «горлышком» и опять прихожу к выводу, что землю для них можно было тут взять только снизу, из рва, который со временем, потеряв свое оборонительное значение, заилился, осыпался и зарос. Железнодорожники снова углубили его, выравнивая подъем из поймы, а землю переместили в пойменную насыпь.

Пытаюсь представить себе это место, каким оно было в XIII веке. Конечно же, ров опускался до уровня речной воды и Другусна соединялась с Жиздрой рукавом! Такое решение древних или средневековых фортификаторов, умевших замечательно приспособлять к своим целям природу, было бы естественным и даже единственно правильным. Здесь самое узкое — каких то двести сажен — место перешейка, тут же единственный вход-выход, связывающий город с «большой землёй», и наиболее уязвимое его «горлышко». Течение Другусны бьёт в гору с плавного поворота, будто река сама просится скорей к Жиздре. И здесь же обитало деятельное и воинственное племя, которое имело замечательных инженеров, вытворявших с реками всё, что захотят, и располагало достаточным запасом времени, чтоб догадаться о

пользе и даже необходимости пропустить воду этой реки через ров. Впрочем, заполненная водою канава никогда, в сущности, не была оборонительной новинкой, её простота и надежность использовались разными народами с глубочайшей древности до нового времени. Вдоль московской Красной площади, например, исторически недавно тянулся заполненный водой ров, соединявший Неглинку с Москвой рекой и защищавший Кремль с напольной стороны.

Ученые насчитали немало типов средневековых русских крепостей, группируя их по способу использования особенностей рельефа и водных препятствий. П.А. Раппопорт пишет: «Известен на верхнеокской территории пример городища, расположенного на перешейке речной петли, — это древний Козельск. Расположение его вполне аналогично расположению некоторых тверских городищ». Специалисту, конечно, виднее, но если в Козельске Другусна была соединена с Жиздрой боковым рукавом, то эта крепость уже приближалась к типу островных, самых надежных в те времена. Правда, принятая типология основывается прежде всего на природных признаках, и островными считаются крепости, которые защищались естественными водными препятствиями, главным образом болотами в северных районах Руси, известен ли был этот тип крепости в верховьях Оки? «Городища островного типа на рассматриваемой территории почти совершенно не встречаются, — пишет тот же автор. — Единственный пример — Городец на Жиздре, расположенный на овальном в плане холме посреди топкого болота на левом берегу Жиздры». Так вот, неужто жители столичного поселения на овальном высоком холме и на левом же берегу Жиздры не знали защитных особенностей соседней крепости? «Во время половодья городище бывает полностью окружено водой и превращается в подлинный остров», — утверждает ученый П.А. Раппопорт, а в Козельске снимали мост через ров и превращали свою гору в подлинный остров не только в половодье, но когда пожелаю. И она стала таким островом героической и трагической весной 1238 года, в самое половодье...

Не претендуя на терминологическое новаторство в области военно-исторической науки, я бы назвал древний и средневековый Козельск искусственно-островной крепостью. Бесспорно, она была на Руси одной из самых надежных цитаделей, включавшей в себя весь город. Чтоб разобрать эту и другие её особен-

ности, я снова раскрываю одну из страничек моего козельского блокнота, на которой попытался восстановить план и облик этой оригинальнейшей крепости.

Прежде всего о размерах укрепленной части города: они воистину необыкновенны и могут быть оценены только в сравнении с укреплениями других городов, например, того же Черниговско-Северского княжества. Путивль, обладавший примерно такой же системой обороны, как Козельск, имел защищенную площадь всего в 1-3 гектара, Вщиж — 6, Любеч — 5-10, Новгород Северский — от 20 до 40, Чернигов — более 40 гектаров. Козельская гора была вся обстроена по овалу крепостной стеной. Длинная ось овала — чуть меньше километра, короткая — почти четыреста метров, то есть козельская система защиты окружала около 40 гектаров городской площади. Благо не было у козельцев недостатка в строительных материалах — по Жиздре стояли прекрасные леса с могучими стволами и их можно было приплавить к городу в любом количестве. Из отборных дубовых лесин возводились стены и башни, которые не являются ни загадкой, ни предположением, — они, бесспорно, существовали, играя роль сторожевых вышек, поднятых над стеной для лучшего обзора местности, и, конечно, оборонительных точек, откуда легче и безопасней было выцелить врага через узкие бойницы.

Любопытный Читатель. Откуда уверенность, что башни в Козельске были?

— Эти боевые башни ясно видны на старинной миниатюре, изображающей Козельскую оборону. Бесценный для истории рисунок, правда, относится к XVII веку, но ученые не сомневаются, что это копия с более раннего оригинала. Есть и косвенные доказательства. Во Вщиже академик Рыбаков раскопал остатки фундамента огромной многоугольной башни, опиравшейся на мощные стояки. И если в маленьком городке на севере Черниговского княжества возводились такие сооружения, то очень трудно допустить, чтобы Козельск, столь важная стратегически крепость, их не имел.

— Но в Козельске-то не найдено таких фундаментов!

Мне нравится этот мой читатель. Ему подавай точные, исторически бесспорные сведения. И я отвечу ему, что, к сожалению, в Козельске фундаментов древних башен пока не обнаружено, и чуть позже объясню, по какой, в частности, но, быть может,

главной причине... Сооружения средневековой фортификации в этом районе Руси ещё несколько веков служили свою службу. Козельская гора после разорения снова постепенно заселилась, и на ней опять возникла крепость, которую в 1566 году приезжал инспектировать сам Иван Грозный. Стена имела две проезжие и шесть глухих башен. В домонгольское время их могло быть до двенадцати — по дистанциям перестрела.

С веками цельность козельской горы нарушалась промоинами, тропками-дорожками, огородными террасами, холм располагался, застраивался по склонам. Обороняемая площадь перестраивалась, уменьшалась, охватывая лишь вершину горы. Появились пригороды, и с северной стороны к одному из них, «острогу», сделали пологий спуск, открыли подбашенные ворота и мост через Другусну. Через полтора века после ревизии Ивана Грозного появился ещё один документ об этой крепости. Его нам оставил выходец из низов, замечательный деятель Петровской эпохи, секретарь Сената Иван Кирилов, человек широко образованный, занимавшийся географией и картографией, астрономией и физикой, экономикой и статистикой. Его работы давно признаны мировой наукой, и я рад, что могу здесь два слова вставить об Иване Кирилове для тех, кто о нём никогда не слышал. В прошлом веке историк М.П. Погодин впервые выпустил фундаментальный труд Ивана Кирилова «Цветущее состояние Всероссийского государства», прекрасно переизданный в 1977 году с дополнениями под редакцией академика Б.А. Рыбакова. Это статистическое описание России первой четверти XVIII века, которое я листаю как старинный увлекательный роман. В нём множество сведений о том, что ушло навсегда с лица нашей земли, и о том, что могло бы, пусть и фрагментарно, вернуться. Мечтательно имею в виду, например, московский Белый город Федора Коня, о башнях и мерах коего сообщает Иван Кирилов, или лобовую стену Козельской крепости, драгоценнейшие памятники нашей истории, архитектуры и фортификации... Итак, Иван Кирилов: «Козельск, город деревянной, рубленой, в нём 2 башни проезжие, 6 глухих, по мере около города и башен 389 сажен...».

— Но ведь это менее восьмисот метров по периметру. Крохотная крепостёнка!

— Козельск после полного уничтожения в 1238 году возро-

дился не сразу, и пригородная Оптиная пустынь, я считаю, возникла тогда, когда на горе ещё не появились новопоселенцы, потому что слово «пустынь» означает уединенный монастырь или монашескую келью, расположенную в безлюдных, отдаленных и труднодоступных лесных, горных или степных местах. И может быть, только в XIV или даже XV веке козельский мыс снова заселился и защитился новой крепостной стеной, правда, «по мере около города» вдвое меньшей...

— И всё же не слишком ли смело предполагать, что к приходу орды стена тянулась по овалу с продольной осью чуть ли не в километр и поперечной почти в полкилометра?

— В сведениях XVI века есть неопровержимые доказательства. Один только продольный восточный вал вдоль Жиздры, искусственного русла и устья Другусны, оказывается, тянулся на 450 саженей, и его остатки почти на всем протяжении сохраняются доныне, хотя в целом козельская гора давно потеряла изначальную форму и от вершинного выгиба до подошвы сейчас усеяна домишками, садочками, сарайчиками курятниками. Тот же документ даёт основание для новых загадок, отгадок и просто догадок, связанных с фортификацией этой необыкновенной крепости.

Козельский мыс был надежно защищён водой, болотами, крутыми обрывами, стеной, и городская цитадель — детинец — располагалась не в крайней точке мыса, как в других средневековых русских городах, а сразу же за «горлышком» и главной, то есть воротной, стеной, что увеличивало обороноспособность крепости.

— На каком основании сделан вывод о нетрадиционном расположении детинца?

— Археологических и летописных данных на этот счет нет, но, кроме смекалки древних козельцев, в какую я безоговорочно уверовал, в описании Козельской крепости XVI века есть одна простая фраза, содержащая, однако, множество информации. После упоминания о восточном вале длиной 450 саженей говорится о другом вале, более, надо понимать, длинном. В переложении на русский язык XX века, эта фраза, взятая мною из дореволюционного калужского путеводителя, выглядит так: «Был и другой вал, который шёл от «острога», по берегу реки Другуски, и, перейдя её, охватывал южную, более других открытую часть города». Во-первых, «острог» — это древнее название самой

удалённой от детинца пригородной окраины. Вспомним, что хан Кза в 1185 году после победы над Игорем Святославичем сделал набег на Посемье и Путивль, «пожже волости многий и острог у Путивля, а града не взя». Таким образом, «острогом» считалось поселение вне града, то есть крепости. Вал, во-вторых, тянулся над Другусной от северной части крепости к южной. Это подтверждает мои догадки о том, что русло её было зарегулировано, а земля поднята для образования продольного западного вала, следы коего сейчас тоже ещё заметны.

Но вот третье удивительное и загадочное сообщение — вал этот будто бы переходил Другусну и охватывал южную, действительно самую открытую, напольную часть города! Здесь я развожу руками и приглашаю читателя сделать это вместе со мной. Где, в каком месте вал мог переходить Другусну? Только через ров, речной проран, но тогда бы он перекрывал рукав! А за рвом, выходит, с юга, позже примыкал к крепости какой то пригород? Это могло быть, и в таком случае он стоял тоже вне города. И не слишком ли фантастичным покажется предположение, что рукав Другусны пропускался под валом через каменный арочный водовод? Снова и снова прихожу к выводу, что о подробностях прошлого мы знаем примерно столько же, сколько о подробностях будущего...

Интересно всё же течёт Другусна! Стремительно сбегая с водораздела более или менее прямым путем к городу, она вдруг образует плавную дугу, а это значит, что воды её успокоились и тихо текут по слабым грунтам, пропитывая берега. Возможно, что древние козельцы, пропустив сильную струю Другусны в Жиздру через рукав и тем ослабив реку, не только создали островную водную защиту, но и намеренно заболотили западные и северные подступы к чудо крепости! Потом, повернув течение реки навстречу жиздринскому, не только подвели воду вплотную под северо-восточный крутяк, но и заболотили низинный уголок искусственного междуречья, хорошо зная, что даже небольшое, но глубокое и топкое болото преодолеть труднее, чем любую реку.

А стрежневой прямоток Другусны мог вызвать в проране исключительно счастливые последствия! Стоит взглянуть в сохранившуюся натурную реальность, чтобы живо представить себе, как Другусна, ударяя течением в южную подошву горы и быст-

ро, коротким рукавом сбегая к Жиздре, подмывает глинистый грунт рва полукругием. И лобовая крепостная стена могла быть построена по обрыву с прогибом. Это был бы оригинальнейший, не имеющий аналогов в средневековой русской фортификации случай. Существовали круглые, округлые, овальные, позже квадратные, правильно и неправильно многоугольные контуры крепостей, изучены всевозможные зоны обстрела вдоль стен, но идеальными защитными качествами обладала бы стена вогнутая, сферическая — враг мог быть поражён с любой точки и со всех сразу, а особенно эффективно с надвратной и угловых башен!

— Было бы само собой разумеющимся построить такую стену! Неужели козельцы, веками улучшая оборонные качества своей крепости, не додумались до этой ещё одной гениально простой вещи?

— Не знаю. Были средневековые русские крепости, строители которых с исключительным остроумием создавали для врага искусственные препятствия. Проход к воротам, например, делался кое-где таким образом, чтоб нападающий не мог свободно пользоваться мечом, саблей или копьем с правой руки... На миниатюре, изображающей Козельскую оборону, вогнутость южной, лобовой стены, если она была, рассмотреть не удастся, но ведь средневековая русская живопись не знала изображений в глубину, любая перспектива выглядела плоскостной, и, кроме того, миниатюра вместила лишь небольшой участок стены, да ещё с условной масштабностью, несоблюдением реальных величин при изображении башен, камней, людей, оружия. Правда, есть косвенное, но неоспоримое доказательство, что воротная стена Козельской крепости высилась непосредственно на краю рва — перед ней не было вала, как во всех других крепостях средневековой Руси.

— Но я так понял из предыдущего, что остатки этого вала у «горлышка» можно и сейчас посмотреть — на него вроде бы пошла земля из рва?

— Правильно поняли, и я сам ходил там по гребням, ещё не исчезнувшим. Однако древний вал этот, насыпанный довольно близко к южному обрыву, располагался необычно — не перед стеною, а за ней, перед детинцем.

— Как это можно установить?

— В Ипатьевской летописи сказано предельно ясно, что «раз-

бившимъ градуу стеноу и вознидоша на валъ Татаре».

— И верно — убедительная подробность.

— От этого вала совсем немного места до края обрыва, и козельцы, естественно, соорудили стену на самом этом краю, чтоб не было свободных площадок для осадных лестниц и туров. А если край обрыва шел дугой, обращенной к городу, то стена должна была повторить эту дугу! Некоторая кривизна рва могла сохраниться даже до прошлого века, но железнодорожная выемка, конечно, спрямила её. Найти бы в архивах отчёты о тогдашних земляных работах в Козельском перешейке или старинный план города!

— А что же говорят археологи?

— Ничего не говорят...

Это может показаться странным, дорогой читатель, но пока ни один ученый досконально не изучал крепости, её гидротехнических и земляных сооружений, никогда лопатка археолога не касалась козельской горы. Неужто, ещё и ещё раз спрошу, мы и в самом деле так ленивы и нелюбопытны?

30

С урусом, придумавшим эту крепость, Субудай говорил бы как с равным, потому что тот был равным ему воителем, хотя и оборонным, не способным выиграть хорошую войну, дающую большую добычу.

Первое тяжёлое препятствие на пути к воротной стене — вал. Он был пологим с внешней стороны, открытым для стрел — со стены и башен можно без опаски поражать цель и с расстояния добивать раненых, если они поползут к лесу. Крутой внутренний скат вала — простая и хитрая ловушка, из неё уж не выбраться ни одному воину, потому что толстый слой льда обрывался у края рва. Лёд урусы успели наморозить и с внешней стороны вала, но скоро он растает, потому что начал уже таять на стене и воротах.

Главное, ров был очень глубокий — высокое урусское дерево скрылось бы в нём с вершиной, хотя за зиму на дне его скопилось много снега, покрытого толстым слоем льда, потому что не вся вода успевала схватываться морозом на воротной стене, сбегала вниз и там застывала. Субудай знал лишь одно средство овладеть

крепостью, чтобы примерно наказать последних непокорных урусов, взять фураж для коней и подкормить оголодавшее войско. К этому простому и верному средству, теперь единственному из всех, он прибегал повсюду во вселенной, теряя много рабов и воинов. Сейчас у него было мало рабов, если сравнить с прежними временами и другими странами, но у него будет слишком много воинов, если штурм по всем правилам войны окажется длительным и войско сделается подобным змее, пожирающей себя с хвоста. Самую сейчас важную тайну он не раскрыл пока никому, и даже внук Темучина сын Джучи оставался в неведении насчет общего количества запасных коней, слишком быстро исчезающих в утробах воинов.

Делить войско на отряды, дробить запасной табун и надежно его охранять Субудай начал ещё с большого озера, но к концу этого тяжёлого пути пришлось урезать дневную норму для основных сил до одного коня на сотню, и воины давно уже поедали кое-как отмытые внутренности, обгладывали, как собаки, каждый мосол да тупили о кости сабли, добывая мозг. У костров начали возникать дикие побоища из-за мяса, и Субудай казнил правых и виноватых за нарушение священной ясы Темучина, несколько уменьшая число желудков и увеличивая конечную добычу великого кагана.

Зерно нужно, зерно! Субудай приставил к своему личному запасу, о котором не знал даже внук Темучина сын Джучи, особо верную охрану во главе с младшим сыном Кокэчу и каждый день спускался в глубокую сухую яму при урусской избе, развязывал мешки, убирал толстую красную ткань сверху и пересыпал зерна с ладони на ладонь. Тяжестью и цветом зерно напоминало золото в крупе, но было сейчас дороже золота. С этим запасом, сыновьями, чингизидами да верными воинами он уйдет в степь при любых обстоятельствах. Пусть все думают, что в этих мешках законная добыча воителя — блестящие камешки да тяжёлые урусские ткани, пусть. Крупяное и хлебное зерно войска, всю сухую траву Субудай приказал собрать в одно место — фураж предназначался для ставки, охраны и воинов, оставшихся при городе. На главном же водоразделе рыщут по сторонам Гуюк с Каданом и Бури с Байдаром, отыскивая нетронутые селения. Кормят коней, кормятся сами и не мешают Субудаю делать его дело.

А дело его сейчас состояло в безделье. Внук Темучина сын

Джучи торопил, а Субудай отмалчивался, кряхтел, стибал спину перед ханом, повторяя одно и то же: самый резвый скакун не может опередить время. Он так и не отдал приказа штурмовать город. Сделал, правда, необходимые распоряжения, без исполнения которых крепости взять было нельзя, и два особых отряда скрытно занялись под командой хитроумного сунца работой, непривычной для степняков, но всё войско бездейтельно стояло по окрестным лесам. Субудай ждал, когда потеряет терпение внук Темучина сын Джучи, а воины охотно пойдут на бессмысленный приступ и верную смерть под командой Бурундая. Наконец старый воитель сказался тяжёлобольным, лежал целыми днями у тёплой урусской печи и выходил, скрючившись, только вечерами, чтобы распарить спину в маленьком черном строении, называемом «банья», где было жарко, как в песках далёкого Хорезма.

Дождаясь. Внуку Темучина сыну Джучи передали, что верный пёс его великого деда заканчивает свой последний поход, смотрит в землю и неспособен руководить войском. Хан сделал огорчённое лицо, спрятав мимолётный испуг от навалившейся вдруг на него ответственности, и одновременно испытал некое подобие радости, потому что впервые за этот длинный год почувствовал себя свободным от воли старого воителя. Он сам возьмёт город, так оскорбивший его, внука и главного продолжателя дела великого Чингиза! И надо показать сейчас всем, что истинный победитель в этой войне тот, кто закончит её славным последним деянием. Он обвел глазами чингизидов и тысячников, приподнялся.

— На штурм! — вскричал Бату, напрягшись так, что красные пятна проступили на его лице. — И чтобы каждый воин узнал мою волю — нетронутый этот город будет в их полном владении три дня и три ночи. В нём для самых храбрых добрая урусская еда и драгоценности, зерно, женщины и малолетние девственницы. На штурм!

На рассвете следующего дня в лесочках, примыкающих к южным подходам города, объявилось некое шевеление. Сторожа на башнях вылезали из под тёплых овчин, будили друг друга, с любопытством вглядывались в кишашую черноту, вслушивались в глухой перестук топоров и далекий невнятный шум, пронзаемый яростными выкриками. Чернота на полянах и в кустарниках быстро густела, в ней росло тревожное напряжение, однако

городские сторожа, зная, что безбожной орде уходить некуда, не понимали, к чему этакие ранние всполошные сборы. Ожидание сменилось недоумением, когда обозначилась в голой древесной поросли чёрно-зелёная змея, а на белом снегу показалась её серая голова. Плотная толпа мужиков в сермягах несла на плечах сухие брёвна — звать, раскатали свои бани да сараи.

С козельцами подгородние не ладили издревле, с прадедов, из за ближних удобей, пойменных покосов и речных тоней. Меж собой их тоже мир не брал. От погоста отстали, к городу не пристали запасливые и хлопотливые, как бобры, меняльщики местного товара на привозной — всяк всё себе да себе на уме, рыбаки, ловцы зверя, поставщики овощной и мясной снеди, плетёной посуды, а больше блаженные, голые, но весёлые недотёпы, наёмные косцы и лесогоны, живущие от отца к сыну по наряду хитрованым...

Сейчас их всех подравняла беда, потому что не послушались беженцев, понадеялись на откуп... Они шли навстречу смерти, подгоняемые смертью же. За ними сплошной плотной толпой тянулась нескончаемая череда пришельцев, волокущих по снегу к спящему пока городу, к валу, рву и воротной стене тяжёлые брёвна, неудобные сучья да ветки, хвойные вершинки да окомелки, жёсткие дубовые рогаи да гибкие березовые хлысты. Шорох зловещий, похожий на стократно усиленный змеиный шип, прервался внезапно набатным буханьем большого колокола — проснулся страж на храме, враз побудил город, а на внешнем пологом скате вала первые редкие стрелы попали в цель и раздались крики раненых.

Подойти к гребню вала по узкому перешейку сразу все не могли, уйти с него было тоже делом нелегким. Фронт наступавших смешался. Освободившиеся от груза воины старались добить рабов да поскорей убраться с вала, проникнуть назад сквозь плотную шевелящуюся массу живых и полуживых, через обрубки сучьев и тонких деревьев, но шли, скользили, падали и ползли другие. Напиравшие от лесной куртины чёрные толпы спихивали в ров нерасторопных, туда же летели раздавленные, раненые и убитые на гребне вала.

Пленные, проламывая дорогу кулаками, рванулись к левому флангу вала, под которым ров был мельче, дружно покатались вниз, и со стены было видно, как те из них, кто угодил в снежную толщу, торопливо выбирались из неё. Хватали ползущих сюда

же, где было безопасней, степняков, душили их и били головами об лёд, но на каждого раба навалилось по несколько уцелевших врагов, размахивающих ножами.

— К стене! — закричали сверху. — Мужики, по над Другуской к стене!

По крутому, местами уже обтаявшему обрыву остатки полона карабкались к западной стене крепости, где узкие лестницы на длинных веревках принимали спасенных. Люди свешивались с забрал, вытягивали шеи, пытаясь увидеть ад, разверстый пред южной стеной.

Стену и её башни наконец-то сплошь усыпали городские лучники. Им не было нужды прятаться или целиться — каждый пускал стрелу за стрелой, и почти каждая попадала. Не по-божески, не по-людски было убивать с безопасной позиции безоружных и незащищенных, но каждый из этих незащищенных и безоружных нёс под стену самое сейчас опасное осадное средство — ров постепенно мельчал, а на гребне вала уже образовался заслон из веток, брёвен и людей, истекающих кровью и холодеющих, за которым штурмующие спасались от прямой стрельбы, пробирались в сторонку, к большой реке и приточной, где излётные стрелы урусов можно уже ловить руками. Однако рои стрел на подступах к заслону становились всё гуще, образуя в толпе врагов сплошные недвижимые прогалины, но их тут же заполняли другие, беспорядочно бегущие к валу с лёгким грузом из двух трёх еловых веток с круглыми непробиваемыми щитами, которые словно притягивали к себе стрелы, и с бойниц начали выцеливать тех, кто не был защищён, а они всё тянулись чёрной змеёй из леса, шли к невообразимой мешанине тел на пологий внешний скат вала, ползли на его гребень, падали, визжали и кричали, пытаясь выдрать из себя зазубренные стрелы.

Всадники вдруг перестали посверкивать саблями, лента прервалась, и толпы воинов, побросав ношу, стреканули по кустам, унося на щитах, в руках и спинах урусские стрелы.

Горожане с изумлением и ужасом разглядывали это ристалище дьявола — пораженных стрелами на подступах к гребню вала и зарубленных там, куда стрелы не долетали, кровавые пятна на снегу и льду, мучительные корчи умирающих и неподвижные напряженные тела тех, кто ещё надеялся выжить, дождавшись темноты за кучами брошенных древесных веток и сучьев. Перед безмолв-

ной стеной звучал извечный глас войны — предсмертные стоны и хрипы, злобный и бессильный зубовой скрежет, страшный мужской плач и последние проклятия на неведомых языках...

Жуткие приглушенные крики доносились со дна рва, где под лесным хламом ещё шевелились живые и невредимые, упавшие на мягкие ветки. То в одном, то в другом месте они, почуя, что сверху ничего не валится, пытались использовать последнюю возможность спастись — с ужасом и мольбой поглядывая на стену, карабкались по завалу к большой заснеженной реке, над которой стояло ясное весеннее солнце, но меткие стрелы с башен настигали их, опрокидывали, гнали изо рта кровавую пену. Со стены слышались жалостливые и гневные женские голоса:

- Изверги!
- У них, поди, тоже где-то матери и дети есть...
- Робят-то, робят уберите, бабы!
- Молодцы супротив овец подневольных! Пожалели бы...

С башен отвечали:

— Они тя ох и пожалеют, как на стену-то взойдут! Спроси у дешёвских, как они тя пожалеют.

— Цыть, сороки! Чтоб и духу вашего не было!

— А робята пусть глядят, кому нито после расскажут...

Солнце встало напротив южной стены, ударило в неё прямыми лучами, и с высокого ледяного скоса потекла вниз вода. Стоны и душераздирающие крики во рву затихали, перед гребью тоже, по другой, знать, причине — полумёртвых тепло умертвило, а полуживых оживило, и они, затаившись, ждали наступления темноты.

Город тревожно прислушивался к отдаленному гуду в задымленном лесу, гадал, что принесет завтрашний день, и готовился к нему, ещё не зная, чем грозит грядущая ночь. В кузнях наспех ковали наконечники стрел, потому что расход их оказался неожиданно велик, чинили истершиеся натяжные устройства, вострили и удлинляли пики на тот случай, если враг завалит собою ров и полезет по телам, как по лестницам, на лобовую стену. Подгородние, поутру вернувшиеся, можно сказать, с того света, надумали спуститься ночью к завалу и сколь можно разобрать его. В сумерках самые нетерпеливые сбросили с забрал веревки, соскользнули по льду в глубину рва, принялись оттаскивать ветки, бревна и трупы к Жиздре, где их должна была вот-вот подхватить поляя

вода. Слабые предсмертные стоны снова послышались из глубины рва, и туда гроздьями полезли доброхоты, чтобы ускорить дело, только оно обернулось нежданной бедой — из лесного хлама на валу полетели не частые, но сильные и меткие стрелы. Они пронзили тех, кто ещё висел на веревках и лестницах, смели со стены всех, кто там был, а защитники крепости ничем не могли ответить, потому как не ждали такого, да и стрелять бесприцельно по чёрной полосе на гребне вала было бессмысленно. За ней в сумятице дневного штурма затаились, должно, отборные воины, вооруженные сильными луками и запасом окровавленных стрел, перелетевших через ров со стен и башен, и сейчас эти стрелы в полутьме возвращались назад.

Из дальнего лесного окоёма снова показалась голова огромной чёрной змеи. Извиваясь по светлому снегу и огибая куртинки, чёрное чудовище медленно и беззвучно наполнило к валу. Но вот стал слышен его грозный шип, чёрная голова раздулась перед валом, и через лесной завал опять полетели бревна, тесины, сучья, ветки, кусты, деревца, подрубленные под корень, хвойные лапы и мертвецы — осаждавшие убирала их из под ног и перекидывали в ненасытный зев земного прорана. Уцелевшие доброхоты едва успели убраться со дна рва к Другусне и подняться на западную стену, чтобы в сгрудившейся вокруг детинца толпе дожидаться, что решит городской совет...

Любознательный Читатель. «Городской совет»? Звучит слишком, знаете, современно.

— В Ипатьевской летописи чёрным по белому написано: «Козляне же светъ створише».

— И что же он решил?

— Он ещё раньше решил сражаться до последней возможности, а теперь надо было, наверное, сообща подумать, как защититься от неожиданного тактического приема Бурундая, от неуязвимых стрелков, поражающих всякого, кто рискнул высунуться из-за брёвен, чтоб натянуть тетиву. Ведь козельский ров был очень узким — скорее всего, его ширина сверху определялась длиной брёвен перекидного безопорного моста, всего-то метров пятнадцать или двадцать, чтоб могли надежно лечь стволы крепких мачтовых сосен. Кстати, он и сейчас примерно такой же ширины, и легко представить, какой меткостью и убойной силой обладали дневные козельские стрелы и ночные — Бурундая...

— Для сильной стрелы, конечно, это не расстояние...

— Однако перескочить через такой ров невозможно, а засыпать, сровнять его с поверхностью земли даже с помощью современных мощных самосвалов и бульдозеров — дело не шуточное. Тем более, что он имел огромную глубину, и это — одно из главных обстоятельств, объясняющих феномен Козельской обороны.

— Простите, но ведь мы не знаем подлинной глубины козельского рва...

— Верно, все крепостные рвы средневековой Руси позасыпаны-позамыты; до полуисчезновения помельчавшие, они давным давно поросли в сегодняшних глухотам дикими травами, лесом и кустарником, а во Владимире, Торжке, Киеве, Чернигове и многих иных местах совершенно заровнены, застроены, и никакие археологические изыскания, наверное, уже не обнаружат их подлинного облика. Козельск же — счастливейшее исключение. В конце прошлого века козельский ров был подновлен — по нему, под мостом, прошла железная дорога, о которой мы уже вспоминали. Правда, в тридцатые годы она была снята, но прован в перешейке Козельского мыса остался.

— Значит, глубину его можно измерить!

— Можно. Только я попытался прикинуть в другом месте, более удобном — с железнодорожного путепровода через Другусну. На глаз от головки рельса до воды было примерно тридцать пять метров. Зная, однако, что для моего глаза любая глубина всегда почему-то кажется глубже истинной, я позже написал козельскому краеведу В.Н. Сорокину, попросив его точно измерить заветную вертикаль. Вскоре он прислал мне ответ: «От рельса до уровня Другусны 28 метров. Но прошу Вас учесть, что в древности Другусна была полноводнее». Я это учел, так же как примерную толщину снега и льда на дне козельского рва весной 1238 года, и естественный подъём поверхности мыса к перешейку, перерезанному рвом, и так называемый культурный городской слой, накопившийся за семь с половиной веков. Выходило, что глубина козельского рва была около двадцати пяти метров.

— Мы оставили этот ров среди апрельской ночи 1238 года, когда его беспрепятственно засыпала орда, стены оказались без защиты, а козельский городской совет заседал...

— Предполагаю, что козельцы быстро нашли эффективную

защиту от смертельных стрел, посылаемых из древесного завала.

— Что имеется в виду? Как можно защититься стрелку на стене от профессионально метких и сильных стрел противника в темноте и засевшего совсем рядом за надежным укрытием?

— Достаточно толстая плаха с узкой прорезью или небольшим, неразличимым в той самой ночной темноте отверстием для ответной стрелы — надежная гарантия безопасности. Такими простыми и надежными щитами козельцы, быстро прикрывали все бойницы башен и проемы забрал, их стрелы снова начали разить врага на подступах к валу. Падали пораженные насмерть, корчились в муках раненые, пока их случайно не находила другая стрела или торопливые руки живых не перекидывали судорожное тело в ров, где через несколько мгновений раненого встречала смерть. Со стен было видно, как чёрная толпа начала редеть, откатываться назад, растекаться по сторонам. На забралах появились защитники крепости, отбросившие щиты. Они, не прячась, тщательно выцеливали светлые тёмные фигуры и расстреливали их.

— И сами падали под меткими стрелами, выпущенными из древесного завала?

— Нет. Стрелы их не брали! Степные стрелки, чьи глаза привыкли к темноте, метили точно в проемы забрал и с ужасом видели, что стрелы попадают в грудь, живот, шею, голову, но эти бессмертные урусы не исчезают за бревнами, а продолжают сеять смерть по его сторону вала.

— Такому предположению соответствует какая-нибудь легенда?

— Это — реальность, какой не могло не быть при защите Козельска.

— Ну, знаете!..

— Знаю... Бурундай, не понимая, что происходит у вала, откуда слышались такие же, как днём, стоны и крики, гнал и гнал из лесу толпы воинов, надеясь за эту ночь заполнить ненасытный ров хотя бы до половины. Когда ему донесли, что на стенах крепости появились железные урусы, от которых отскакивают стрелы, он не посмел нарушить волю Батыея и приказал продолжать дело, несмотря ни на какие потери. В его положении это было единственно правильное решение. Оно опиралось к тому же на опыт умирающего Субудая, взявшего столько городов во

вселенной, сколько Бурундаю не взять, проживи он ещё пять раз по десять лет. Великий воитель учил, что любой город надо брать, наращивая напор и ярость, только непрерывным — из ночи в день, изо дня в ночь — штурмом.

Пока жив ещё старый воитель, пока спят чингизиды в тёплых урусских жилищах, Бурундаю надо сделать всё возможное и даже невозможное, чтобы сохранить свое лицо достойного премника Субудая. Нет, он, Бурундай, может взять даже больше богатых городов, чем великий старец, если сохранит лицо и возглавит потом главный поход к бескрайнему синему морю, что сливается на дальнем западе с бескрайним синим небом, чего никто не видел, кроме великого Чингиза. Только покоритель вселенной увидел это в своих вещих снах, а Бурундай не только увидит наяву, но и спустится к солёным пенным волнам, и разожжёт жертвенный костер, и какой-нибудь преданный блюститель жизни полководца, урянхаец или кипчак, смоет тёплой водой солёную пену с крупа его коня..

За ночь Бурундай побывал у костров тех десятков и сотен, что ожидали своей очереди бежать с ношей ко рву, прикрываясь легкими круглыми щитами, и в густых куртинах, где воины, неумело махая урусскими топорами, валили охвоенный лес и ловко обсекали сучья саблями, поновал вдоль длинной ленты подносчиков сучьев и веток. Приблизившись к валу, молодой воитель долго рассматривал в рассветной полумгле чёрные фигуры неуязвимых урусов, что посылали со стены и башен стрелу за стрелой в головную толщу его войска, занятого простым, но тяжёлым и опасным делом, на какое должно бы гнать рабов, а не хозяев Великой Степи.

Ответные стрелы из лесного завала были редкими. Отборные лучники Бурундай, умеющие сбивать лебедей на лету, целили в прорези деревянных щитов в самое уязвимое место железных урусов — в горло. Стрелы вонзались в доски, отскакивали от людей, и полководец так и не дождался сладостного зрелища, ни разу не увидел, как вражеский воин внезапно вздымает над стеной руки, будто порывается взлететь, и падает, захлебнувшись кровью. Было другое — урусы, зорко высматривая, откуда вылетают стрелы, посылали в это место древесного завала сразу несколько ответных, и Бурундай видел, что лучшие его воины опрокидываются назад со стре-

лами, торчащими из глазниц, становятся материалом для заполнения рва.

Бурундай, шурясь от света утренней зари, зацветающей над городом, ещё долго следил за прочерками урусских стрел. Они были сильными, быстрыми, это так, но стрела летит для того, чтобы вонзиться в живую плоть врага, разорвать её зазубринами, а сегодня очень много стрел втыкалось в землю, щиты, лесной хлам.

Сам-то Бурундай считался в молодости лучшим лучником рода и знал, как такими становятся. Он не помнил, когда отец дал ему первый, маленький лук, как не помнил и того часа, когда его впервые оставили одного у гривы коня. Хорошо только запомнился день, в какой Бурундай убил зазевавшегося у норы детеныша тарбагана, изжарил в костре и съел его нежное жирное мясо, посверкивая глазами на голодных неудачливых ровесников. И день, когда он победил всех в стрельбе из лука на ежегодном родовом празднике, и другой великий праздник в том же памятном году, когда стрела Бурундай догнала всадника-кераита, вошла ему в спину и пронзила сердце. Он оценил радости степной охоты, новых побед в соперничестве и, посылая в пылу сражений стремительную лёгкую смерть впереди себя, познал высшее счастье стрелка из лука — глаз и стрела, рука и тетива становятся одним страстным, до предела напряжённым центром вселенной, властителем расстояния, ветра, времени, цели; сей вожделенный миг он ценил дороже всего на свете и, казалось в ту пору, никогда б не променял его, подобно иным, на доброе вино или власть над людьми, на самого лучшего сокола или коня, на горсти прозрачных камней или забавы с юной наложницей. Однако небо распорядилось так, что он получил всё это взамен уходящей воинской молодости, а сверх того мудрую, ревнивую и строгую опеку Субудая, чему вот-вот, кажется, должен наступить печальный конец, и капризную волю Бату, конца которой не предвидится, и неизвестность, скоропреходящую, мелкую сегодняшнюю и великую завтрашнюю, когда он поведет степные войска к далёкому западному морю!

Последний раз Бурундай держал в руках лук год назад. Это было на земле болеров, сражавшихся с яростью обреченных. В далекие славные времена, когда великий Чингиз ещё был жив, Субудай и Чжэбе, повергнув хорезмийцев, персов, армян, гурджиев, ясов, кипчаков, урусов и множество других промежуточ-

ных народов, бросились, как барсы, к последней богатой нетронутой земле, что лежала на средней Итили, к северу от прямого пути в родные степи. Молодой Бурундай, начавший тот великий поход во главе десятка, помнил, как быстрые болеры собрали неожиданно большое конное войско, хитро заманили степных пришельцев, привыкших к легким победам, в лесную ловушку, перестреляли и посекали саблями множество богатуров. Бурундаю удалось тогда во время бешеного прорыва к степи сохранить почти половину своей сотни, всю добычу и впервые удостоиться благосклонного внимания Субудая. Почти пятнадцать лет и зим Субудай и Бурундай жаждали отмщения, и час тот грянул — земля болеров насквозь пропиталась кровью, пропахла дымом, а остатки её войска старый воитель и Бурундай загнали в излучину реки, за которой вздымалась крутая гора. Бурундай сошел с коня, чтоб не ходил перед глазом наконечник стрелы, и вспомнил молодые годы. Однако изящные невесомые башкирдские стрелы с белоснежным гусиным оперением находили живую цель только поначалу. Рука, что так давно не натягивала тетивы, скоро устала, начала дрожать, неметь, и Бурундай, поощрительно улыбаясь и отирая со лба обильный пот, передал слишком тугой лук его хозяину, молодому широкоплечему найману...

Сейчас он, замечая мельчайшие подробности подготовки к штурму, ясно видел, что железные урусы на стене двигаются после этой бессонной ночи с замедлением, плохо целятся, тяжёлые излётные их стрелы то и дело минуют его воинов, и Бурундай ещё раз вспомнил завет великого воителя о необходимости непрерывного нарастающего приступа, если он начат...

Любознательный Читатель. Но всё-таки, что это за «железные» воины на стене, от которых будто бы отскакивают стрелы?

— Воины, одетые в железо, предназначенное для рукопашного боя. Кольчуги, пластинчатые латы и кованые шлемы защищали от сабель, мечей, копий и, конечно, стрел.

— Но откуда известно, что козельцы имели такие железные одежды?

— В летописях, правда, об этом нет сведений, но посудите сами — в знаменитой черниговской Чёрной Могиле были обнаружены щиты, шлемы и кольчуги. Захоронение это довольно точно датировано по византийским монетам. И совершенно

невозможно допустить, чтобы таких доспехов не было в распоряжении воинов важнейшей стратегической крепости Черниговской земли спустя двести пятьдесят лет! Добавлю: кроме обычных, ординарных доспехов, что были на вооружении наших предков, кажется, во все времена, козельский воин тех лет имел ещё одно уникальное защитное приспособление, обнаруженное археологами в этом районе Руси... Мы вспомним о нём скоро и к месту, а сейчас вернемся к первому штурму города.

Штурм ещё не начинался, потому что не была закончена подготовка к нему, эта изнурительная и долгая рабская страда, уже отнявшая у Бурундая, должно быть, не меньше воинов, чем возьмёт их сам штурм, последний яростный бросок через ров, доверху заполненный поверженным лесом урусов и поверженными людьми степей. Бурундай в точности знал, почти видел, как это будет — бесчисленные подобия стояли перед глазами. К этому ночному часу, венчающему всё дело обильной кровью и славной победой, он прикажет собрать и приберечь как можно больше стрел, пошлёт к валу сотни новых зорких и умелых лучников, что уберут со стены всех урусов, которым не хватило железных одежд. Легкие прочные лестницы уже готовы. При каждой из них десяток отважных воинов ждет в кустах сигнала, и таких десятков — десятки, вооруженных длинными палками с острыми наконечниками, которые пронзят этой ночью кишки неуязвимых железных Урусов.

Бурундай не станет смотреть три последние череды. Урусы, теряя лучших своих воинов, истычут пиками первых, развалят топорами черепа вторых и уже на стене порежут ножами третьих. Бурундай уйдет спать, чтоб уцелевшие прониклись ещё большим уважением к нему, покорителю последней крепости урусов, не желающему оскорблять глаза скучным зрелищем, уши — воем и стонами победивших и побежденных. Бурундай — степной полководец: он почитает травяной простор, вековую воинскую хитрость степных сражений, доброго коня, а превыше всех звуков вселенной ставит шорох стрелы, пронзающей воздух и тело врага, свист сабли, мерный перестук четырех копыт и двух сердец. И воины знают, что Бурундай три дня не войдет в этот жалкий город, который три дня будет принадлежать только им...

Не пора ль? Солнце давно ушло за край земли, к западно-

му морю, а тут, над лесами, даже след его, похожий на свежую кровь, уже стерла ночь и низкие черные тучи. Пора.

Бурундай махнул рукой и при трепетном свете костра понаблюдая, как уменьшается большая куча урусских стрел, накопленная за три дня и ночи. К ней чередой подходят самые знаменитые стрелки войска с особо сильными составными луками, посылающими стрелу на тысячу шагов. Каждый берёт в левую руку столько стрел, сколько она может удержать. Стрелы быстро кончились, их не хватило на всех, и череда отборных воинов с луками прервалась, рассыпалась по своим сотням. Тёмная пасть ночи сомкнулась вокруг города и поглотила его, а оттуда, куда ушло солнце, медленно надвигалась, дыша могильным холодом, совсем густая чернота. Она опускалась к земле, заволакивала лес и воинов, начала тянуть сюда горькие дымь дальних костров.

Пора! Бурундай ещё раз взмахнул рукой. Верховые, окружавшие полководца, ускакали в темноту, всё ожило вокруг. Плотная чёрная масса двинулась к городу. Скорым шагом мимо Бурундай и каменного урусского изваяния, похожего на человека с раскинутыми руками, пронесли длинные лестницы, потом потянулись копейщики. Многие, кроме пик, достающих остриями вершины белоствольных деревьев, несли и метательные дротики, на поясах — кривые звонкие сабли, сделанные мастерами Хорезма, Персии, Кавказа и народа джурдже. Оружие это досталось воинам по праву победителей в боях, по наследству от старших братьев, отцов или давних соратников, чьи кости легли в белые снега урусов. И ещё у каждого воина висел на поясе острейший нож в кожаном чехле. За один взблеск он раздваивает, обнажая сердце, грудь коня, до позвонков протыкает горло врага. На рукояти его даже во сне покоится рука воина, который сейчас рвется к стене, чтобы с помощью своего надежного и безотказного друга расчистить путь к первой женщине последнего урусского города.

Бурундай знал, что урусы сейчас отбросят свои луки, стрелы и щиты, схватятся за топоры на длинных рукоятях, за палки с крючьями, за длинные пики, мечи, железные дубины. Нет, Бурундай не изменит своего решения и не станет смотреть, как образуется под стеной пропитанное кровью чёрное месиво из бывших степняков и как по нему взойдут на стену те, кому это назначено небом. Бурундай, истинно степной полководец, будет наблюдать за обыкновенной этой минутой войны отсюда, с возвышения, как

учил великий Чингиз и как всегда делал великий Субудай. Свою верную тысячу, с которой он первым пришел сюда, Бурундай берег до этого главного ночного часа и позволил воинам самим выбрать момент, когда они ринутся в город. Пусть не торопятся, пожалеют себя, но и не запаздывают, чтобы не остаться без последней добычи и нетронутых урусских красавиц.

Внук Темучина сын Джучи выпил свое вечернее вино и в сладких волнах воображения перебирал различные достоинства жен, уже хорошо отдохнувших, как и сам хан, от дальнего и тяжёлого перехода по чужим заснеженным лесам. Весь день он тосковал по родным зеленым степям и бездонному синему небу над ними, по соколиной охоте и свежему кумысу... А может, взять нетронутую русскую пленницу? Юную, упругую, с шелковистой и прохладной, как шелк, кожей и синими, под цвет неба, глазами, дрожащую от ужаса...

Вечернее вино просилось наружу, но внуку Темучина сыну Джучи не хотелось выходить из тёплого урусского жилища, под ветер, завывающий в дымоходе очага, под снег, что принес этот ветер. О нём сказал охранник в последнем вечернем докладе. Слава небу! Бурундай под защитой снега и темноты доверху заполнит ров, барсом прыгнет на стену жалкого урусского городка, что лепился на круче за покатою горой. Отсюда его не видно, и башен тоже не разглядеть из этого селеньца, сохраненного Бурундаем. Утром воитель успокоил его, доложил, что за день подготовка к штурму закончится, лес урусов хорошо послужит монголам, что лестницы готовы, древки копий удлинены, сабли отточены. Завтра утром Бату навестит больного Субудая — это пора сделать не только потому, что верный старый мерин достоин внимания за великие прошлые заслуги, — надо, чтобы он услышал весть о взятии города от самого внука Темучина сына Джучи, давно ждущего, когда он сможет гордо посмотреть в глаз Субудая.

Внук Темучина сын Джучи запахнул халат, утеплённый материями бывшего народа джурдже, торопливо выбежал наружу, побудив дремлющих охранников, и вернулся.

— Чингизиды?

— Спят, саин хан, — ответил охранник. — Выпили много вина.

— Гуюк?

— Как и днем, никаких вестей.

- Бури?
- Тоже.
- Субудай?
- Стаа совсем похож на старого одногорбого верблюда.
- Ха, ха! Стонет?
- Нет, саин хан. Но лекарь говорит, болезнь у него внутри.
- Бурундай?
- Прислаа гонца. Пошел на приступ, пожелал легких снов.
- Жёны?
- Успокоились.

Наступила пауза, и охранник не знал, уходить ему или дожидаться вопроса. Внук Темучина сын Джучи сопел, раздувая ноздри, к лицу его прилила горячая кровь. Охранник попятился к выходу, боясь беспричинного гнева повелителя, но тот лишь коротко бросил:

— Пленнику!

Небо несло колючий снег к городу. Меж редких кустов его подхватывал ветер, рвущийся из долины дочерней реки. Сквозь снежную кисею мимо Бурундая, тяжёло дыша, бежали и бежали сквозь кусты воины с копьями, а эти совсем глупые урусы ничего не чувят. Спустились со стен и сидят у костров — за белой мерцающей пеленой иногда тускло проступали очертания башен, подсвеченных неверным красным пламенем. Само небо помогает Бурундаю! Город уснул, а сторожа греют у огня свои железные одежды, леденеющие наверху от холодного ночного ветра и снега. Пока глаза Бурундая не закроются в последний раз, он будет благодарить небо за эту ночь — войско молча, не остановимо и беззвучно, как туча, движется на спящий город урусов, а сильный боковой ветер из долины дочерней реки уносит его грозные шорохи в широкую сырую снежную пустыню и там растворяет. Пусть эти беспечные урусы греются за стенами у своих костров, скоро их никакие костры уже не обогреют! И лишь бы его воины не превратили в большой костер весь этот город — погибнет золотое зерно, главная добыча Бурундая, за какую он завтра должен удостоиться благосклонного внимания Бату и одобрительного взгляда Субудая, если глаз старого воителя совсем не потускнеет до утра.

Передние воины должны уже пересечь открытое пространство, хлынуть через вал и ров к стене. Бурундай вглядывался в тре-

вожную темноту, но сквозь мятущийся снег ничего нельзя было разглядеть, кроме кровавых отсветов урусских огней за крепостной стеной. Но вот на ней осветились и замелькали неясные фигуры. Их тени, огромные и уродливые, будто это были чудовища иного мира, простерлись к лесу и даже в небо, а красные отсветы колдовски высвечивали вокруг них пляшущую снежную сумятицу.

— Ур р ра а а гх!

Конь Бурундая прынул на высокий голый куст. Больно хлестнуло по глазам веткой. Полководец прикрыл их, отжимая слезу пальцами свободной руки, а другой так осадил коня, что тот взвизгнул от боли и недвижимо застыл в мучительном оскале. А Бурундай наконец услышал музыку боя — лязг железа и предсмертные крики, но всё покрыл всполошной набат. Урусы поздно хватились — во вселенной нет сил, что могли бы сейчас остановить воинов Бурундая. Их будут насквозь пронзать острыми пиками, опрокидывать вместе с лестницами в ров, засыпанный лесным хламом и мертвыми телами, разваливать им головы надвое мечами и топорами, но подымутся по другим лестницам другие, и урусов не хватит, чтобы умертвить всех. Увязив копья и дротики в телах врагов, отбросив сломанные сабли, они взойдут сейчас по человеческому мясу на стену, где вырвут из кожаных чехлов ножи, тут же падут от урусских железных дубин да мечей, и в этот момент прыгнет на город тысяча барсов Бурундая.

— Ур рр ра гх!

Древний клич вырвался из тысячи глоток совсем рядом, и Бурундай открыл ещё слезящиеся глаза.

— Ур рр ра а а гх!

Грозный рев удалялся в метель и темноту, но стал слышней, потому что урусский колокол внезапно смолк, будто вдруг вырвали его железный язык. Вскочили уже на башню храма, опередив барсов Бурундая? Срывают одежды с юных дев, роются в княжьем доме, а этого маленького белозадого волчонка волокут за волосы, чтобы утром Бурундай бросил его к ногам Бату?

Среди ночи Субудай неожиданно позвал к себе Кокэчу, и охранник понял, что старый воитель хочет попрощаться с сыном, потому что вот уже два дня он гнал от себя лекаря, желая поскорей встретиться с предками.

Отец, к удивлению Кокэчу, сидел у очага и грелся.

— Ты растёшь, сын, — сказал Субудай, — и тебе пора знать то, что ты должен знать, если служишь потомкам Темучина.

— Слушаю, отец.

— Это был страшный поход. Темучин учил меня, что множество — страшно. Для урусов не было страшно множество моих воинов — я привел их сюда столько, сколько было нужно. Мне было страшно множества чингизидов... Знаешь, почему курултай назначил главой похода не старшего Орду, а второго сына Джучи Бату?

— Не знаю, отец.

— Джучи отказался завоевывать эти страны, и Темучин, шепчут, его умертвил. Орда покорила только слабые народы, что жили на север от родины твоего отца и деда. Бату никого не покорил. Курултаю надо было, чтоб между ними жила неприязнь, но чтобы каждый из них слушался меня, покорившего столько народов, сколько тебе лет... Младшие сыновья Джучи Шайбан и Тангут — не в счёт. Ты заметил, как они смотрят мне в рот, когда я говорю?.. А почему я послал на южных кипчаков Монке с братом Бучеком?

— Не знаю, отец.

— Монке и Бучек, сыновья Толуя, — воины, как и их отец. У них отросли крылья, но пока они только степные воины, и здесь бы мне мешали... А Гуюк, сын великого хана Угедея, ненавидит Бату, потому что тот глава похода, хотя сам Гуюк никогда не станет воителем в отличие от младшего своего брата Кадана, которого Гуюк ревнует к его уже родившейся воинской славе. Курултаю надо было, чтоб я стоял и над этими братьями да гасил их склоки с Ордой и Бату... А почему я держу правнука Темучина Бури с его дядей Байдаром, сыном Чагатая, подальше от всех остальных?

— Не знаю, отец.

— Бури — самый безродный среди чингизидов. Его погибший от хорезмской стрелы отец Мутуген, внук Темучина сын Чагатая, однажды увидел в ставке красивую жену домашнего слуги, увел её в закуток и соединился с нею. Её разлучили с мужем и оберегали, предполагая, что она понесла, а когда родился Бури, отдали назад мужу. Бури дерзок не по годам, пьёт много вина, в пьяном виде всегда клянёт Бату, и пожилой рассудительный Байдар при нём исполняет роль дядьки опекуна... Курултаю надо было, чтоб

я держал над ними руку и отводил их от Бату. Теперь ты понимаешь, сын, что за любую неудачу в походе отвечает перед курултаем и великим ханом твой отец?

— Понимаю... И я не хочу служить чингизидам!

— Никому больше не говори таких слов! За них тебе, Урянктаю и мне забьют камнями рот.

— И ты, отец, поэтому служил Темучину, его сыновьям, а теперь внукам?..

— Да, сын. Другой причины у меня не было и нет.

Невидимая туча надвинулась на город своим разверстым чревом. Косые снежные пряди погустели, за ними зачернело совсем непроглядно, только металась и пухли в той черноте красные отсветы, будто дышал огненной пастью дракон из древних сказаний. Вдруг, пробив тьму и пургу, по глазам Бурундая остро полоснуло открытое пламя.

Зажгли город, бараньи головы! Пропадет в огне зерно, стгорит надежда Бурундая. Он свирепо взмахнул плетью, и конь одним прыжком вынес его на открытое место, где дуло сильнее. Телохранители ринулись за полководцем навстречу многоголосому вою, что нарастал впереди, пронзая ветер и сердце Бурундая. Перед мордами коней шарахались, топчя раненых, воины, убегавшие от этого дикого предсмертного воя. Огонь впереди прожигал чёрный дым кривыми всполохами и оседал, будто вправду высывал и прятал пламенные свои языки многоглавый дракон.

Огненные брызги из страшного зева летели навстречу всадникам. В беспорядочной толпе бегущих воинов появился первый, кто вырвался из пасти дракона. Он горел и дымился. Бурундай мельком узрел, как его толкнули, а он пытается подняться, запрокидывает к небу лицо в чёрных пузырях и с белыми мёртвыми глазами. Полководец содрогнулся, как пугливая женщина, но тут же забыл об этом, потому что впереди было много живых факелов, бегущих и ползущих, куда больше догоравших, уже недвижимых головешек, а ещё дальше такое, чего бы он не хотел увидеть даже в кошмарном пьяном сне.

За валом ярился огонь. Полыхал весь ров. На стене бежали урусы в железных одеждах и швыряли белые легкие сосуды, которые вспыхивали внизу новыми и новыми негасимыми очагами. Перекинули через забрала большие деревянные бочки. Первая тяжело ударилась о ледяной уступ под стеной, развалилась

и растеклась — разбрызгалась густой черной жидкостью. Огонь бросался на неё красными языками, задышался от чёрного дыма и снова вспыхивал, чтоб уже не остановиться, а воспламенить всё вокруг, даже под собой, внизу, в сердце рыхлого лесного хлама, куда стекали быстрые огненные струи. Запахи горящей смолы, березового дегтя, душистого урусского масла смешивались с тяжёлым и сладким трупным духом. К горлу Бурундая подступила тошнота. Полководец с мрачной отрешенностью вглядывался сквозь дым в этот всепожирающий огонь, что жаром своим, набирающим силу, начал словно бы оживлять во рву его бывших воинов — пытаюсь встать, они приподнимали головы, медленно шевелились, тянули к нему горящие руки, выгибали спины, вздувались и лопались.

Ров на глазах мельчал, в него из долины дочерней реки врывалось всё больше ветра, который над огнем становился бесснежным, сухим и горячим, рвал пламя и дым прочь, обнажая городскую стену. Из башенных бойниц урусы уже лили воду, чтобы остудить бревна, и даже начали наугад постреливать за вал, в темноту, где вокруг Бурундая немо толпилось его полуживое опалённое войско.

31

Внук Темучина сын Джучи проснулся от криков за дверью и тупой боли в затылке. К нему рвались разъяренные братья: они приволокли Бурундая, бросили его к ложу внука Темучина сына Джучи, и тот, пнув полководца босой ногой в лицо, приказал подать коня.

Бату безрадостно посмотрел на ясное солнце, поднявшееся над косогором, за которым прятался город, и по свежему, ещё не растоптанному снегу подъехал к избе Субудая. Охранник полководца, подобострастно кланяясь, сказал, что великий воитель разогнул спину и не хватается за грудь, как это было все минувшие дни и ночи. Бату, лениво завалившись на шею коня, сполз с седла, благодарно глянул на синее небо. Он успеет попрощаться со старым полководцем и, быть может, услышать последние советы. Войдя, он глазами показал Кокэчу, сыну Субудая, на дверь.

Субудай встретил хана прежним сверлящим взглядом, приподнялся.

— Лежи, Субудай, — сказал внук Темучина сын Джучи. — Урусы ночью сожгли во рву много воинов.

— Знаю, — проговорил Субудай таким свежим голосом, что Бату обрадовался и удивился. — Я про это узнал три дня назад.

— Великому воителю боги обо всем сообщают наперед?

— Не обо всем. Иначе я бы потерял желание жить. Сегодня они, убрав с неба тучу, которая меня давила, приказали подняться...

— Хвала вечному синему небу!

— И ещё боги просили, чтобы пришел ко мне Бурундай.

— Я выбил пяткой кровь из его ноздрей.

— Не осмеливаюсь судить великого хана... Бурундай такого не заслужил.

— Оказывается, у тебя сердце всепрощающего бога, Субудай, но ты сам говорил мне, что на земле всё происходит по соединенной воле всех богов.

— Бурундай достоин награды, великий хан.

— Не понимаю.

— Когда последний властитель бывшего народа джурдже принял змеиный яд и предал себя огню, мы с дядей твоим Толуем вошли в его дворец. На стене увидели золотую змею, пожирающую собственный хвост, и сын великого Чингиза сказал, что человек, сделавший её, — великий мастер. А я подумал, что мастер был великим мудрецом.

— Говори, Субудай.

— Твое войско, великий хан, давно заглатывает себя. Бурундай обрубил хвост. Он заживет, а змея спасётся, уползёт из этих лесов в степь... Бурундай уменьшил число пустых желудков, которые нечем стало наполнять, увеличил кормовую долю для тех, кому небо пока сохраняет жизнь.

— Великий воитель! — воскликнул внук Темучина сын Джучи. — Бурундай исполнял твою волю?

— Нет. Волю богов.

— Спрошу, Субудай. Мне донесли, что ты спас своего сына от этого штурма. Где Урянктай?

— Он делает главное дело. Без него ты города не возьмёшь, великий хан.

— А почему не подошли на штурм Гуюк с Каданом?

— Пусть кормятся на водоразделе. Бури с Байдаром тоже

пока не нужны. Я не хочу обременять тебя, великий хан, лишними заботами.

— Понимаю и ценю. Спрашиваю же затем, что предвижу у костров шёпоты на разных языках насчет меня и Бурундая. Остальные чисты, а ты, как всегда, надо всеми.

— У каждого костра сидит мой человек, понимающий остальных. Язык змеи безвреден. И его можно легко вырвать.

Субудай приказал взнуздать коня. Встал на спину охраннику, сам перекинул ногу через седло. Высокое солнце уже растопило слой свежей пороши и снова взялось за плотные лежалые снега. С поляны, на которой стоял каменный урусский бог, Субудай долго смотрел на город. На башнях сидели урусские сторожа, да любопытные мальчишки бегали по стене, показывая Субудаю языки. Он соберёт всех уцелевших мальчишек города, прикажет вырвать им языки и отпустить, чтобы шли по этой земле и рассказывали безязыкими ртами о том, как милостив он, Субудай, подаривший им жизнь.

А уруса, создавшего эту крепость, он сразу же наградит за будущую службу! Ни у бывшего народа джурдже, ни в Хорезме, ни у одного горного племени, живущего вокруг внутреннего моря, он не видел такой главной стены. Если б Субудай оказался здесь на месяц раньше, он прошёл бы мимо, сделав вид, что жалкий городок этот ему совсем не нужен. Но Субудаю очень нужен был хлебный город на севере, а внуку Темучина сыну Джучи снилась богатая древняя столица урусов, которую Субудай уже, наверное, тоже увидит только во сне. Потеряно золотое время, и вот он здесь, у этой маленькой крепостёнки, которую надо штурмовать через такой глубокий ров. На дне его лежит пепел степных воинов, окрасивший снег и воду в грязный цвет, а чёрная нетронутая стена так и стоит. Ребенок бы догадался убрать мост через ров и наморозить на ворота и стену лед, который уничтожился огнём, превратился в эту грязную воду, что расплылась по обе стороны прорана и уже соединила дочернюю реку с материнской. Глупый урус! Лёд должно было быстро растопить всемогущее солнце...

Мудрый урус! Главную эту стену он, оказывается, сделал не прямой или выпуклой, как везде во вселенной, а с отступом в воротной части. Самый толстый лед посредине сейчас уничтожился, и стало видно, что стена плавно изгибается внутрь наподобие осколка глиняной чаши. Надвратная башня стоит глубже, чем

боковые, и в любое место, куда б штурмующие ни подступили, стрелы полетят отовсюду.

Нет, этому проклятому урусу он вынул бы глаза и отрубил руки! Под солнцем ближние строения города показали свои верха, и Субудай, прищурился, ясно увидел, что за главной внешней стеной поднимается ещё одна, очень крепкая с виду, окружающая самые высокие постройки города. Те в свою очередь обступали высокий храм с башней для колоколов вверху. Умён урус. Он расположил внутреннюю крепость не в дальнем конце селения, на мысу, как во всех других городах этой земли, а сразу за воротами, чтобы усилить оборону. Глупый урус! Субудаю же надо проломить ворота, взять внешнюю стену, и город будет в его руках. Внутреннюю свою крепость, где главная добыча, урусы сами возьмут или она сама сторит. Добыча Субудаю, впрочем, не нужна. Худо, если в огне погибнут запасы зерна да этот сын змеи, маленький князь, из которого надо бы по капле выпустить кровь на глазах живых урусов, чтоб они узнали, как может быть благодарен степной воитель богу Сульдэ за победу над непокорными.

В тот день Субудай успел доехать до маленького селения урусов, что стояло в густом лесу на север от города. Его нашел сын Субудая Урянктай для себя, не тронул там никого и спокойно, вдали от ставки и отца, отдыхал первые дни на хороших кормах. Субудай, узнав об этом, сразу же послал туда хитроумного мужа из империи Сун, ведавшего камнеметательными машинами, что были брошены под северным хлебным городом, и наказал сыну, чтоб тот со своей сотней делал все, что скажет хитай.

Сын преподнес дорогой подарок! Субудай издали услышал звонкий перестук железа. На краю селения стояла маленькая кузница, и Субудай, заглянув в её прокопченное чрево, увидел жаркое дыхание горна и рабов, махавших большими молотками, — Урянктай, наверное, дал им степной образец самого простого наконечника стрелы, гряда «срезней» у порога кузницы росла.

И главное дело шло так, как задумал Субудай, — поднадзорные урусские мастера уже отесывали тяжёлые рамы, собирали лотки, закругляли барабаны. Урусы, по словам Урянктая, были понятливыми, только пока не догадывались, зачем всё это обработанное дерево и в таком количестве. Одно было плохо — рабам, чтобы исправно махать топорами и молотками, нужен был

пусть не хлеб, а хотя бы здешний земляной плод, называемый репа. Но корм тут, наверное, кончался. Остатки зерна сын тайно переправил отцу, а скотину, судя по всему, сотня Урянктая съела и взялась уже за урусских коней, которые будут нужны, чтобы тянуть отсюда камнеметательные машины.

Субудай перед сном поведал сыну новости. Из личной тысячи Бурундая погибла почти половина. Много, очень много воинов сгорело во рву вместе с надеждами внука Темучина сына Джучи. Гвардейская тысяча Субудая вся цела, несет охрану ставки. Кокэчу, младший брат Урянктая, караулит запасное зерно, которое может их спасти в крайних обстоятельствах. Крепость на большой реке быстро не взять, а дорогу к степи совсем отрезали широкие долины, забитые снегом, насквозь пропитанным водой. Она уже взялась разливать над снегом, и теперь ни конный, ни пеший воин не сможет преодолеть её, пока она не уйдет в Итиль и внутреннее море.

— Пришлю тебе, сын, свою тысячу для прокорма.

— Не делай этого, отец. У меня нет ни зерна, ни мяса.

— Степного воина кормят ноги его коня. Весь этот север не тронут.

— На севере непроходимые леса, отец. Водораздел слева доедают Бури и Байдар. Справа две реки, одна за другой. Их долины конь уже не перейдет,

— Не надо переходить. Иди вдоль первой реки. Встретишь безлесье — ищи кучи сухой травы и селение. Обойдешь исток, иди на вторую реку. Она больше первой, и значит, на ней гуще живут урусы. Селятся они на крутых правых берегах, и тебе не надо в долины.

— Хорошо, отец.

— Ещё пришлю тебе Аргасуна с опаленным злым войском.

— Почему Аргасуна?

— Он ненавидит Бату, потому что не чингизид. Его дед Качиун был братом Темучина. А отец Аргасуна Элчжигитайной нойон ждёт, чтоб сын отличился в этом походе и прибавил вес всему роду. Но Аргасун не управляется умом — он говорит против Бату.

— Что именно, отец?

— Аргасун болтал, что надо опалить бороду Бату. Пусть и дальше болтает. Сам ничего не говори. Скажешь худое — земля передаст. Так меня учил твой дед.

— Мир его праху!

— Людей не жалея, береги только коней. Чтобы выбрать лучший путь к селениям, пытай урусов. Мать на глазах детей, детей на глазах матери.

— Знаю, отец.

— У седла каждого воина должен быть аркан.

— Зачем?

— Брать стену.

— Какую стену?

— В той стороне стоит первое твоё счастье воителя — богатый город урусов. Тихо, как змея, оползи ночью вал и ров, по арканам посылай воинов на стены.

— Где этот город, отец? — оживился Урянктай.

— За северными лесами. На второй, большой реке. О нём пока никто не знает, кроме тебя и меня.

— Спасибо, отец.

— И поспеши! Опереди Бури с Гуюком.

— Быстрей посылай свою тысячу и Аргасуна с палёными сотнями.

— Они голодны и свирепы, как полосатые звери страны бывшего народа джурдже... Жду от тебя гонца с главной новостью. Дальше в глубину земли урусов не ходи!..

— А если дальше будет большая и легкая добыча?

— Не ходи! У большого озера, ледяные берега которого вы с Бурундаем легко опустошили, я сказал Бату: «Глубже идти нельзя!» Его дед великий Чингиз хан учил меня, что глубина несёт смерть...

Разлились наконец урусские воды. Они досыта напоили глубокие снега, лежащие в долинах и на речных льдах, потом вместе с солнцем растопили и смыли их, взялись точить и рыхлить ровные ледяные поля между островами на поймах, белые извилистые полосы в руслах. Вода прибывала да прибывала с верховьев, залила все окрестности этой хитроумной крепости урусов и встала, набирая постепенно уровень, будто ниже по течению её держали высокие плотины, как на реках бывшего народа джурдже.

Уруская вода — проклятие Субудая! Он не успел вывести остатки войска с добычей и чингизидами в сухую степь — топкие снега по над поймами и в долинах, надледные хляби да водяные

просторы стали совсем непреодолимыми. Он дважды покорял с большим войском самое Итиль, но тогда люди и кони были откормленными, сильными, великая спокойная река не сжимала холодом внутренностей, а при каждом воине — большой кожаный мешок, который не давал утонуть. Сейчас не переправить добычу и чингизидов даже через эту воду, если за ней не различаются отдельные деревья, а как же тогда разлилась Ока, что пересекла дорогу к степи в двух дневных переходах отсюда?

Урусская вода — воинское счастье Субудая! Он теперь может не опасаться, что урусы из каких-то нетронутых улусов соберутся и придут сюда, чтобы добить его малочисленное и ослабшее войско, захватить добычу и самое дорогое — чингизидов, за жизни которых они могут затеять великий торг с великим ханом Угедеем. Субудай задолго до такого позора на всю вселенную вынужден будет перерезать себе глотку и умереть, как баран. Ему совсем не жаль себя, старого, он лишь боится степной хулы, что враз перебьет полувековую хвалу, да дрожит бессонными ночами за судьбу Урянктая и Кокэчу, сыновей своих.

Чтоб урусы не смогли подпустить соглядатаев, Субудай приказал Бурундаю выставить заслоны-дозоры на всех дальних подступах к богатым распаханым водоразделам и этой замечательной урусской крепости, что оказалась куда крепче, чем это можно было предположить. Строитель урус, которого Субудай всё же превознес бы и взял на службу, подчинил себе все воды вокруг крепости. С востока, в широкой долине, они больше месяца будут стоять, прежде чем слиться в Оку, Итиль и внутреннее море. С севера и запада крепостные стены обегает длинный кривой вал, и к нему подступила стоячая вода дочерней реки, через которую Субудай вовремя проложил бревна из разобранного селения.

Где-то в лесах рыщут по склонам главного водораздела Гуюк с Каданом и Бури с Байдаром. Ещё близ большого озера Субудай и внук Темучина сын Джучи подобрали им самые ослабленные и ненадёжные сотни. Запас зерна, взятый в хлебном городе, ушел на прокорм коней Субудая и Бурундая, устремившихся основным маршрутом. Гуюк, по расчетам Субудая, должен был кормить свой отряд грабежом городов и селений, расположенных по правому склону. Так и было поначалу. Вскоре, однако, головные тысячи, истощившие хлебный фураж, начали бросаться по

сторонам и опустошать ближайšie селения. Гуюк вынужден был посылать разрозненные отряды всё дальше и дальше от водораздела, где бедные и мелкие селения урусов стояли реже, прятались в густых лесах, жались к заснеженным речным долинам, в которых увязали кони. Потом начались хлебные места другого улуса, где на одной из приречных круч стоял богатый город. Но Дорогобуж с налета взял Бурундай и, оставив запас зерна Субудаю и ставке, быстро ушёл прямо на юг. Голодные воины Гуюка застали пепел. Однако они хорошо подкормились в окрестностях и, забыв осторожность, ринулись к богатой столице западного улуса. Сын великого хана, освободившийся из под опеки Бату и Субудая, мечтал взять город на скаку, чтоб затмить их славу и посоперничать в добыче с безродным Бурундаем и сыном простолюдинки Бури, но храбрая и многочисленная дружина урусов встретила Гуюка в двух переходах от своего древнего города, и сыну Угедая долго ещё мерещились в густых кустарниках стены железных бородачей. Не удалось их ни расклинить бешеным налетом, ни рассыпать по снежным полянам, а когда из-за леса появилась грозная тяжёлая конница урусов, Гуюк первым повернул морду коня на восток и даже не оглянулся, чтобы посмотреть, как конные урусы отсекали на излучине реки половину отряда, засыпают его тучей стрел, достают воинов пиками, полосуют саблями, коням подсекают мечами ноги, железными крючьями выдергивают степняков из седел, добивают топорами и дубинами.

Субудаю донесли обо всем этом уже давно, а потом из отряда Гуюка пошли сообщения, которые полководец предвидел. Корма совсем мало даже в дальних селениях — всё съедено к весне самими урусами, их коровами, птицами, овцами и лошадьми. Появились там неуловимые урусы на сильных конях. Не только сжигают на лесных и приречных полянах последние кучи сухой травы, но и заманивают разведку и мелкие группы Гуюка в непроходимые дебри, откуда возврата нет.

Воины были недовольны Гуюком ещё в начале похода, когда он ставил во главе сотен только своих людей, не считаясь с родовыми обычаями разных племён. Слишком многих казнил, а после разгрома у излучины реки совсем перемешал в отрядах роды и племена, считая, что так, через своих людей и непрерывные казни, легче будет внушить всем беспрекословное повиновение.

На такое не рискнул даже сам Темучин, создавая великую степную армию. Субудай тогда решительно пошел за ним, потому что человек, ставший Чингиз ханом, уважал достоинство родов и благоволил вчерашним врагам даже больше, чем своему роду, если они верно служили ему. Половина вселенной легла под копыта степных коней, и народы, её населяющие, истаяли напополам, как этот урусский снег.

От войска Субудая тоже осталось куда меньше половины, однако и остаток придется половинить. Гуюк уже взялся за это по-своему, — по последним донесениям, от его отряда отделился умный и храбрый Кадан, потому что ночами в сотнях старшего брата начали исчезать раненые и больные воины. Потом Гуюк приказал выбирать владельцев самых слабых коней среди кипчаков и найманов. Их кони шли в пищу оставшимся. В поисках корма отряды рыскали по водоразделу, жгли селения, убивали всё живущее, но сами таяли на глазах. Кони — главная ценность степняков — слабели от бескормья и тяжёлых бездорожных переходов через сырые снега и бурные ручьи. Наконец воины Гуюка начали гибнуть безразборно, навек оставаясь в урусских лесах с перерезанным горлом из-за торбы овса, куска мяса, хорошего оружия, давней племенной вражды, неотмщённой крови предков, пустых ссор.

Настал день, когда поредевшие отряды Гуюка начали выходить на главный маршрут. Они потянулись к ставке, но Субудай, оповещенный заранее, выставил надежные заслоны, которые направляли бывшее войско на юг, по кручам главной реки. Инстинкт старого воителя подсказывал Субудая, что там, как и на севере, куда ушел Урянктай с Аргасуном, должны быть нетронутые селения. И путь по весеннему бездорожью легчал — ручьи утихали, снега оседали, утончаясь с каждым днем и обнажая на взгорках землю с прошлогодней жухлой травой, сквозь которую скоро проступит свежая, молодая, зелёная — спасение войска!

На подступах к ставке озверевшие кони Гуюка прорвали заслон, смели охрану, прочную изгородь и разметали по клочку, съели вмиг большую запасную кучу прошлогодней соломы, собранной для гвардейской конницы и охраны. Гуюк, сын великого Кагана, не появился в ставке, только попросил передать Бату, что по возвращении с юга выдернет высокородному его жидкую бороденку.

Давно не было вестей от Бури с Байдаром. Субудай знал, что через несколько переходов от большого озера они взяли круто влево и пошли вдоль верхней Итили, где оказалось много богатых селений. Байдар медленно продвигался с основным отрядом этим дочерним водоразделом, а отряды Бури выискивали жилища урусов по обе его стороны. Они объедались у костров свежатиной, хорошо отсыпались, собрали запасной табун урусских коней. Байдар в походе спит меньше других, всегда спокоен и умеет ладить не только с воинами или неистовым Бури, но и самим Бату. А в правнучке Темучина внуке Чагатая сыне Мутугена гуляет чья-то дикая кровь. В каждом новом селении он ищет прежде всего какой-нибудь хмельной напиток, а потом всю ночь меняет пленниц.

Когда Субудай со ставкой пошел по главному водоразделу на юго-восток, гонец сообщил, что Байдар узнал о богатом городе на большом изгибе Итили, собрал всё войско и вместе с Бури бросился к нему. Больше никаких вестей от них не приходило, и Субудай начал тревожиться. Уже от города послал туда, глубоко в тыл, небольшой отряд надежных гвардейцев, который, однако, вначале бесследно исчез, но потом появился с караваном урусского зерна. Гонцы, оказывается, наткнулись на отделившийся отряд Кадана, который и себя подкормил и позаботился о ставке; Кадан станет великим воителем!

Не было пока вестей и от Урянктая с Аргасуном, хотя эти-то ушли совсем недалеко и пока продираются, наверно, сквозь густые северные леса, чтоб добраться до истоков двух дочерних рек и найти тот богатый нетронутый урусский город. Субудай даже отдал сыну своего кипчака толмача, который лучше всех в войске знает эту землю, обычаи её жителей и каким-то особым нюхом чует, где может ещё оставаться зерно и сухая трава.

Нет, создателю этой крепости Субудай всё же сломал бы спину! Урус придумал, оказывается, такое, от чего Субудая не спится вторую ночь. Прибывающая вода в дочерней реке, что омывала разливом западный и северный валы, вдруг пошла к материнской реке по тенистому глубокому рву сильной струей, прорвавшись под западным валом, потащила лесной сор, шкуры, гнилые внутренности коней, трупы казненных воинов. Теперь вокруг города была сплошная вода — широко разлилась и стояла с трёх сторон света, но ревела и бурлила на дне рва, защищая

южную вогнутую стену крепости, самую доступную, как вначале подумал Субудай, а теперь он даже и не знал, можно ли снова начинать работы, если быстрый и сильный водный поток будет выносить из рва не только бревна и связанные кусты, но и большие камни, окажись они у Субудая под рукой.

Камни! Субудай вздрогнул, и сон совсем отшибло. Крепость не взять, если нет в этой местности камня! Надо ловить на южном и северном водоразделах пленных мастеров по железу и дереву, возить сюда со всей округи сырой и сухой лес, железо, снова заваливать проран, щипать и строгать стрелы, ковать и калить наконечники, строить непробиваемые щиты и, главное, камнеметательные машины...

Но где взять камень? Из под снега вытаивала чёрная земля, под ней на всю глубину рва плотно лежала, желтая и почти такая же мягкая глина, как та, на которой жил бывший народ джурдже. Но Субудай пока не увидел здесь ни одного камня, а без него нельзя снести башен и защитных верхов на стенах, уменьшить число стреляющих. Камень может лежать на дне большой реки, под водой, и его не достать. Придется месить глину и калить её в огне большими тяжёлыми кусками да разбирать все прокаленные огнем очаги ближайших селений. Но откуда взять крепкий камень на изваяние, напоминающее человека, которому кланялся урусский певец? И водовод под западным валом не может быть из глины или дерева — его бы размыло или быстро сгнило. Камень тут где-то должен быть! Надо пытать пленников, срезать на них мясо до костей, пока не покажут место, в котором они ломают камень...

Субудай постепенно успокоился и забылся, но вскоре проснулся, разбуженный предутренними протяжными криками урусских домашних птиц. Потом из крепости донеслось далекое знакомое блеяние баранов, пронзительный визг свиней и предсмертное хлёбанье быков, слышное даже сквозь ржание голодных степных лошадей, выгрызающих до корней прошлогоднюю траву на обтаявших взгорках.

Субудай понял, что урусы закончили свой долгий пост и начали резать скотину на мясо, счастливы.

А всю следующую ночь трещала и ухала материнская река. Солнечным утром напряглись вешние воды, взломали наконец лёд, и сплошное белое поле величаво двинулось вниз, опахи-

вая прохладой речные кручи. Через день-два гулкие шорохи на реке начали стихать, меж льдин появилась открытая вода. Она всё прибывала да прибывала, заливала снега в широкой пойме, подступала к далекому лесному окоему на той стороне долины. Лёд забил петли дочерней реки, окружил зыбким белым крошевом город с запада и севера, и только в проране перешейка вода редела по-звериному, и степные кони, прядая ушами, тревожно прислушивались к грозному рёву. Нет, этому проклятому урусу старый воитель вынул бы глаза и отрубил руки!

Люди, посланные Субудаем вслед Гуюку, доносили, что войско его хорошо кормится на крутых берегах материнской реки, где стоят хлебные селения и небольшой городок, взять который, однако, невозможно — он тоже со всех сторон окружен водой. А вскоре пришли долгожданные новости от Байдара и Бури. К ним присоединился отряд Кадана, и они взяли, правда с большими потерями, город на берегу Итили. В нём полно сухой травы, овса и того тёмного зерна, из какого урусы пекут душистый чёрный хлеб и варят пенный хмельной напиток. Лёд там весь ушел по Итили во внутреннее море, но вода в долине ещё прибывает. Субудай послал гонца в обратный путь, наказав трогаться всем к ставке, когда Итиль пойдет на убыль.

Теперь старый воитель спокойно займется подготовкой к последнему штурму злого города. Путь в степи отрезан надолго, и на такой же срок рассредоточенные остатки войск Субудая надежно укрылись за половодьем, разделившим на сиротливые острова всю эту многоводную землю урусов...

Субудай, с нетерпением ожидавший вестей от Урянктая и Аргасуна, дождался наконец гонца. Спросил о главном:

— Нашли они город?

— Да. Поймали у лесного ручья двух соглядатаев из него, отца и сына.

— Так, — засверлил глазом старый воитель.

— Отец молчал, как земля, и ему забили рот камнями.

— Камнями? — оживился Субудай.

— Потом пытали сына, который ожил ночью и ускакал на коне к городу, оставляя след.

— Любознательный Читатель. Не слишком ли жестокие казни придумывает автор?

— Нет. Это были жестокие времена... Внук Темучина сын

Толуя Монке хан, взяв позже власть в ставке деда, арестовал влиятельных эмиров, нойонов, темников и других войсковых начальников. Перечисление их «надолго бы затянулось, — пишет Рашид ад Дин, и каждый воображал себя таким высоким, что даже горному небу до него не достать». Были тогда казнены многие родственники великого хана, а всю военную оппозицию, насчитывавшую семьдесят семь человек, «умертвили вбиванием в рот камней»...

— А что это за хлебный город, который — по-нашему предположению — могли взять в глубоком тылу Кадан, Байдар или Бури, овладев запасами ржи?

— Ржев. Летопись впервые упоминает его в 1216 году. Стоял Ржев довольно далеко от основного маршрута орды и взят был позже первых городов водораздела.

Вернёмся, однако, к Козельску.

— Понимаю, что наше свободное путешествие в прошлое позволяет предполагать кое-какие второстепенные подробности, но нам всё же следует придерживаться более или менее достоверных фактов в главном. Откуда известно о бескормице в войске Субудая, дислокации его отрядов, месте расположения ставки Батгя или, скажем, о каком-то богатом городе по соседству с Козельском? В летописях-то об этом ничего нет!

— В летописях нет многого из того, что тогда происходило. И мы с вами пытаемся восстановить события, используя отрывочные летописные строки разноязычных авторов, народные предания, топонимику, фольклорные и литературные произведения, археологию, исторические аналогии, работы знатоков средневековых войн... И всё же открытая нами страница родной истории так темна, что никак не обойтись без предположений, допущений, логических выводов... Однако очень многое становится практически неоспоримым.

Экономическое развитие глухих пограничных мест Новгородской, Смоленской, Черниговской и Владимирской земель не было тогда настолько высоким, чтобы, после долгой зимы в них могли досыта кормиться в течение почти трех месяцев десятки тысяч лошадей и всадников, занявших всю эту водораздельную местность между истоками Волги, Днепра, Десны, Болвы, Москвы реки, Угры и Жиздры. Самому недоверчивому скептику, не способному расстаться с традиционными представлениями,

предлагаю сегодня разместить в этом районе даже не полумиллионную армию с миллионом коней, а поставить на трехмесячный весенний постой всего навсего пятнадцать тысяч людей да двадцать тысяч лошадей и понаблюдать, что из этого мероприятия получится...

Присмотримся и прислушаемся к местной топонимике. На водоразделе стоят и сейчас старые села Булатово, Татарка и Попелёво, превращенное ордой, по местному говору, в «попел». Есть под Козельском и Батыево поле, на котором мы позже обязаны будем приостановиться. Ставка же Бату, согласно преданиям, полтора месяца находилась в уцелевшем от огня пригородном селе у Козельска. Оно до сего дня именуется Дешёвками, а речка, впадающая здесь в Жиздру, Орденкой.

— Ну, речка наверняка тогда текла, но село то могло появиться позже.

— На месте этого села с глубокой древности и постоянно жили люди, что доказано раскопками Дешёвского городища...

Отправляясь в обратный путь к степи, военачальники пришельцев-грабителей решили идти, как пишет Рашид-ад-Дин, «облавою и всякий город, область и крепость, которые им встретятся, брать и разрушать», однако орда застряла на два месяца, дожидаясь конца половодья и весенней травы. И войско не могло всё это время стоять под Козельском — передохли бы с голоду кони. Поэтому оно должно было разбиться на отряды, чтобы искать новые и новые нетронутые села, деревни и выселки, стога сена, овины и скирды. По Рязанской и Владимирской земле, а позднее по Переяславской, Черниговской, Киевской, Галицко-Волынской орда двигалась безостановочно и стремительно, не успевая уничтожать все города и села. А в районе между Торжком и Козельском она бесчинствовала со второй половины февраля до середины мая 1238 года, около трёх месяцев. Таким образом, главный водораздел Русской равнины подвергся самому страшному опустошению за всю историю нашествий, настолько страшному, что свидетелей ему не осталось. Этим объясняется и скудость сведений об исходе войск Субудая в степь, и многовековая разногласица о направлении, которым шла орда, и всеобщее огорчительное незнание подробностей обороны Козельска и трагической гибели других городов района. Должно быть, именно весной 1238 года были разорены попутные Дорогобуж, Ржев

и Обловь, Долгомостье, Вщиж и Голяд, а также Ельня и Вязьма, если они или какие-то поселения под другими именами на их месте уже существовали. Небольшой островной город-крепость Городец на Жиздре, о котором сообщает П.А. Раппопорт, едва ли был взят в пору разлива вешних вод, но погибли, наверное, другие города, не успевшие попасть в летописи до нашествия орды, которое окончательно стёрло память о них с этой земли, испепеленной и надолго омертвённой...

Должен поведать вам, дорогой читатель, и ещё нечто необычное. До решающего штурма Козельска произошло неподалеку одно важное и достоверное историческое событие, которое лишь совсем недавно стало известно узкому кругу специалистов. Рассказать о нём впервые широкому читателю — высокая честь и тяжкая обязанность, потому что это событие, в коем проявилось необыкновенное мужество и сила духа наших предков, было страшным, кровавым, испепеляющим душу ненавистью к захватнической, грабительской войне, когда бы и где бы она ни приключилась.

32

Рассвело совсем, но туман вокруг Козельска не рассеивался, ждал солнца. Мы поехали на север. Просёлочная дорога, как в глубокой древности, змеилась по увалистым взгоркам, где было повыше и посуше. Моя добрая старая «Волга», выдавшая всякие виды, нет-нет да буксовала на подъемах и юзила на спусках, потому что дорогу досыта напоили дожди и туманы, развездили, расшлёпали тяжёлые машины с урожаем. Водораздел сплошь распахан, по окрестным далям синеют леса, и впереди та же малящая синева, за которой наша необычная цель.

— Не проедем, — сказал мой козельский поводырь Василий Николаевич Сорокин. — Как пить дать — не проедем.

— Попробуем!

— Сядем — не вылезем.

— А цепи на колеса?

— Бесплезно. На кардан сядем. У меня же не только местный, но и фронтовой опыт...

Извилистая полоса тумана потянулась в глубокой низине.

— Река, — обронил Сорокин, — Серёна.

— Это значит «туманная»? — спросил я наудачу о том, чего, кажется, не знает в точности никто.

Несомненно, название реки вятичское, но что оно воистину означает? Князь Игорь не принял участия в зимнем походе 1185 года, потому что «бьяше серен велик, яко же вон не можахут зреима перейти днем до вечера». В.Н. Татищев пояснял это неясное слово другим неясным словом «вьялнца», В. И. Даль называл «серёном» наст, наледь на снегу, Б.А. Рыбаков считает серён «туманом», О.В. Творогов переводит это слово как «распутица»; поди разберись...

— Приличная река, — говорит Василий Николаевич. — Ещё сейчас больше ста верст от истока, и в старину по ней, наверное, ходили к Жиздре и Оке большие торговые лады. Но нет, не проедем к тому месту, откуда они ходили...

В самом деле не проехали. Даже двухдверный «козёл-вездеход» едва ли прободался бы через эти леса такой дорогой. Досадно, конечно, что не добрались до святого места, о котором надлежит всем нам знать, ну да ладно, в другой раз. И Сорокин, взглянув на меня сбоку, будто услышал мои мысли.

— Ну да ладно, — сказал он. — В другой раз. Среди лета. А в Козельске я вам один московский телефон дам, не пожалеете...

По рекомендации Сорокина разыскал я в Москве Татьяну Николаевну Никольскую, чтобы вместе с ней хотя бы мысленно побывать там, куда мы не смогли добраться из-за осенней распутицы.

— Даже летом не проехать! — решительно заявила она. — Легче со стороны Калуги — оттуда ближе подходят сносные дороги...

Т.Н. Никольская — представительница одной из самых «тихих» на земле профессий. Песен не поют о её коллегах, к выполнению планов не призывают, отчёты об их трудах публикуются мизерными тиражами в узкоспециальных изданиях, а материально ощутимые результаты скромно ложатся на полки музеев или в запасники. Однако без усилий этих подвижников науки всё человечество легко бы превратилось, по русской присказке, в Иванов, не помнящих родства. Т.Н. Никольская — археолог.

Археология восстанавливает, возрождает, оживляет память земли, то скупое, сухо и невнятно, то подробно, живописно и ясно

рассказывая о том, как начинался на ней человек, как перемещались по лику планеты, добывая себе пропитание, племена её и народы, где возникали ремесла, искусства, города и государства, какая и когда развивалась этика, философия, религия, политика, дипломатия.

Наконец, археология сотворила величайшее чудо — через надписи на камнях, глиняных табличках, папирусе, пергаменте, бересте и бумаге предоставила слово давно ушедшим в небытие поколениям; слава археологии, вечной спутнице и верной помощнице Истории!..

Татьяна Николаевна Никольская много лет занимается раскопками на бывшей земле вятичей. Это подвижное и большое племя, некогда заселявшее крайний северо-восток Русской земли, как известно, дольше других восточных славян держалось язычества и сохраняло свое племенное имя. Но что оно означает? Откуда они пришли сюда? Где бы это узнать?

...(далее следует экскурс в историю вятичей, который, за неимением места, мы опускаем и продолжим описание дальнейшего разговора с Т.Н. Никольской в главе 33. — прим. КОРА)..

— Татьяна Николаевна, — продолжаю я разговор, до сути коего, чрезвычайно интересной и нужной мне, мы пока не добрались; подхожу со стороны и вроде бы издали: — При том, говоря по-современному, промышленном потенциале, что имел Серёньск, и навыках его мастеров не делали ли там оружия?

— По количеству, характеру, расположению и сочетанию находок можно с уверенностью утверждать, что Серёньск также и город оружейников. Знаете, сбыт этого товара во все времена был гарантирован...

— А что за находки?

— Ну, прежде всего кузнечные горны, специальный инструмент — кувалды, наковальни, а также отходы и полуфабрикаты изделий. Во-вторых, огромное количество археологически сохранившегося, легко опознаваемого оружия и средств защиты воинов...

При неполном раскопе Серёньска найдено сто двадцать три каленых наконечника стрел, шесть наконечников копий, сабля, сабельные ножны, мечи, железные кистени, бронзовая булава, восемь обрывков кольчуг, пятьдесят девять пластин от брони.

— Есть и вполне сенсационная находка, — говорит мне Татьяна Николаевна.

— Что вы имеете в виду? — спрашиваю.

— Железная личина, — торжественно произносит Никольская, и я вздрагиваю. — Кованая защитная маска, почти точно повторяющая черты лица воина.

Вздрагиваю потому, что до этого разговора успел уже написать о «железных воинах» на козельских стенах, допустив, что если в далеком залесном Вшиже, раскопанном академиком Б.А. Рыбаковым, обнаружилась «личина», то в такой стратегически важной крепости, как Козельск, они тоже должны бы быть на вооружении! И вот оно, подтверждение, — в Серёньске, ремесленной и оружейной мастерской Козельского удельного княжества, найдена железная маска! Их пока всего несколько экземпляров в распоряжении ученых, но надо учесть, какая ещё лежит перед нами археологическая целина. Между прочим, на вооружении западных рыцарей «личин» в то время не было, они надевали на головы цилиндрические ведра с прорезями для глаз. «Ведро» эти были тяжелы, громоздки, сужали обзор...

Подвожу разговор к наиболее важному для меня:

— В вашей краткой специальной публикации о раскопках Серёньска гибель города не датирована...

— Это время нашествия орды, чему в археологическом материале нашлось бесспорное доказательство. Десятая часть наконечников стрел — по классификации знатоков средневекового оружия — монгольские так называемые «срезни». Они откованы грубо, наспех и даже несколько напоминают каракорумские.

— Необыкновенно интересно! — продолжил я тему. — Конечно, радиоуглеродный метод не может уловить разницу в год-два, но нет ли других способов определить, когда погиб Серёньск — в 1238 или 1239-1240 годах?

— В летописях о взятии Серёньска нет ничего — ни в наших, ни у Рашид-ад-Дина, ни в монгольских или китайских источниках. А для вас эта разница в один-два года имеет значение?

— Да! — откликнулся я. — Очень важное.

— Не знаю, как вам помочь. У меня были другие задачи.

— Ну, а если представить общую картину гибели Серёньска? Ров там не был слишком трудным препятствием, это не Козельск. И осадных орудий для низких стен, очевидно, не потребовалось. Да и тащить их через лесное бездорожье — дело нереальное. И налет был достаточно внезапным, хотя вполне

возможно, что сторожа и предупредили город за несколько часов до штурма. Профессиональные воины, взявшие до этого столько сильно укрепленных городов, очевидно, по арканам и лестницам, сделанным на скорую руку, пошли на общий яростный штурм и, овладев в нескольких местах стеной, ворвались в город. Может, даже среди ночи...

— При раскопках детинца мы, между прочим, обнаружили одну археологическую загадку.

— Что именно?

— Невероятное количество горелого зерна.

Я онемел.

— Понимаете, ну просто — сплошное зерно! — восклицает Татьяна Николаевна. — Толстый слой. Везде! Давали на исследование специалистам. Рожь, мягкая пшеница. Конечно, город ремесленников обменивал свои изделия на сельскохозяйственные продукты, выращенные на примыкающем распаханном водоразделе, но не ясно, почему перед гибелью Серёнска столько зерна оказалось в его детинце, — аналогов этому нигде нет! Один найденный в детинце нож, облепленный горелыми зёрнами, я так и оставила...

Она продолжала говорить, а я слушал и не мог произнести ни слова... Будто из-за стены голос:

— Быть может, это был свежий осенний урожай, но почему он оказался в детинце в таком количестве?

— Нет, — прихожу я в себя. — Дело было весной.

— Вы так думаете?

— В апреле 1238 года, — уточняю я. — Когда часть орды стояла у Козельска.

Степным воинам, прошедшим с боями тысячу километров по зимним дорогам, ничего не стоило в любое время года преодолеть водоразделом каких-то сорок верст — это два-три дневных перехода на истощенных конях, если выбирать сухие и малолесные места. Остаткам орды в тот момент позарез нужно было зерно! И ещё три обстоятельства исключают гибель Серёнска во время второго набега на Русь: 1. В 1239-1240 годах орда шла хлебобродными и густонаселенными южными землями, не нуждаясь в фураже. 2. Даже Переяславль, Киев и Чернигов были попутными пунктами в далеком западном походе, не говоря о других небольших попутных городах. Было бы абсурдным от-

клоняться далеко на лесной север ради какого-то крохотного ремесленного Серёнска, если полководцев орды не соблазнил ни Брянск, ни Любеч, ни даже древний богатый Смоленск, где только каменных церквей, наполненных драгоценной утварью, стояло к тому времени около двадцати. 3. Субудай и Бурундай, Бату и Кадан, некоторые сотники, тысяцкие и рядовые участники второго западного похода прекрасно помнили, что весь водораздел за Жиздрой с его двумя городами — Козельском и Серёнском — они превратили в мертвую пустыню; там не было ни жилищ, ни скота, ни зерна, ни людей.

— Да, вы знаете, — задумчиво произносит Никольская, — при раскопках Серёнска мы на каждом шагу обнаруживали человеческие скелеты. Поврежденные огнем и совсем целые, женские и детские в том числе. Ох, много! В бывших погребках и подвалах жилищ, в мастерских, постройках детинца... Наверное, задохнулись дымом, погибли в пламени...

Может, жители этого средневекового рабочего городка защищались до последней возможности и, поняв, что гибель неизбежна, сожгли себя вместе с зерном?

Любознательный Читатель. Ну, знаете, это уж, наверное, из области чистой фантастики!

— Почему же? Те времена доподлинно знают также... Стоял в Азербайджане богатейший город Ганджа. Прорвавшаяся из Персии орда обложила в 1235 году этот город и взяла приступом. Армянский летописец Киракос пишет: «Тогда жители, видя город во власти неприятеля, частью сожгли себя вместе со своими жилищами, чтобы не попасть в руки неприятелей, частью сожгли все, что можно было сжечь, и остались только сами», но враги «перерезали всех жителей, не различая ни мужчин, ни женщин, ни детей». Возможно, так было и в Серёнске.

С нетерпением ждал я окончания летнего археологического сезона 1980 года: что нового найдет Т.Н. Никольская, продолжающая раскоп Серёнска? Быть может, новые «срезни», меч или целую сохранившуюся в золе кольчугу, наполненную костями неизвестного русского воина? Не каждый читатель, верно, знает, что это простое защитное средство было чудом средневекового мастерства. Полная кольчуга делалась из многих тысяч мелких колечек, и подобное стальное одеяние было найдено однажды на Куликовом поле. А для тех, кто пока совсем лишен уважительно-

го интереса к родной старине, я кратко сообщу об одном ювелирном чуде — тверских колтах, сработанных на Руси задолго до шестистых восточных орд. Слово «колты» — старинное, и его трудно сыскать в современных словарях; означает оно ушные подвески, женские серьги. Представьте себе кольцо с полукружием внизу, к которому припаяно шесть миниатюрных серебряных конусов. На каждый конус напаяны колечки диаметром чуть поболее полумиллиметра из проволоки толщиной в две десятые миллиметра. И вот в каждом из тысяч этих кольцевых гнездышек сидит крохотное зернышко серебра диаметром в четыре сотых сантиметра! Размеры эти установлены специальной современной микрофотосъемкой, и я не понимаю, попросту отказываюсь понимать, каким образом мастер почти тысячу лет назад мог без микроскопа или хотя бы сильнейшей линзы проделать такую тончайшую, поражающую воображение работу! Звёздчатые эти колты дивно искрились, переливались, сияли, играли при легчайшем повороте головы тверской модницы. Волшебное творение средневекового русского ювелира чудом дошло до наших дней — его сохранила земля, и им сегодня можно полюбоваться в ленинградском Русском музее. И другие изделия средневековых ювелиров поражают воображение — серебряные, например, так называемые лунницы с резьбой. Представьте себе миниатюрную вещицу, на которую плотно, рядочками напаяно 2250 мельчайших серебряных зерен, каждое из которых в 5–6 раз меньше булавочной головки. А в Государственном Историческом музее в Москве хранится оправа с крестовидной прорезью, которую специалисты считают верхом совершенства средневековой русской ювелирной техники. Вот что о ней пишет Б. А. Рыбаков: «Между двенадцатью камнями, оправленными в золото, мастер устроил целый цветник из миниатюрных золотых цветов, посаженных на спиральные пружинки в 4–5 витков, припаянных только одним концом к пластинке. Спиральные стебельки были сделаны из рубчатой золотой проволоки. Цветы имеют по пять тщательно сделанных лепестков, фигурно вырезанных и припаянные к пестику. На пространстве в 0,25 кв. см. рязанский мастер ухитрился посадить от 7 до 10 золотых цветов, которые колыхались на своих спиральных стеблях на уровне лиловых самоцветов». Нет, не могу себе представить, как такое можно сделать без микроскопа!

Не знаю, делали ли серёнские мастера нечто подобное, — пока

такого не найдено, но вполне возможно, что, кроме товаров, так сказать, широкого потребления, вятские ювелиры мастерили изделия и высшего запроса.

— В этом сезоне я ничего сверхнеобычного не нашла, — говорит мне Татьяна Николаевна. — Однако есть кое-что новенькое, помогающее подсветить историю...

— Что именно?

— Бронзовый замочек так называемого херсонесского типа в виде лошадки, рукоять меча, три креста — энколпиона, то есть сделанные из двух половинок миниатюрные складни с полостью. А в глубоком подвале на краю детинца обнаружена серёнская архаичная керамика, но вам это, наверно, неинтересно.

— Каким временем определена?

— Началом одиннадцатого.

— Так это же для меня самое важное! — обрадовался я. — Ведь если в Серёнке производилась гончарная керамика в начале XI века, то это дочернее поселение образовалось, вероятно, позже своей «метрополией», то есть Козельска.

— Вполне возможно. Подтверждения, однако, надо искать в Козельске... И в подвале том, знаете, опять останки людей. И всюду — зерно! Скелеты буквально засыпаны зерном! Пшеница и рожь...

Под конец беседы с Татьяной Николаевной Никольской попросил я подарить мне одно горелое зернышко из Серёнки.

— Зачем?

— Положу в прозрачную коробочку и поставлю на стол.

Через некоторое время я получил небольшую бандероль; в ней были обгоревшие зерна ржи из серёнского раскопа 6, пласт 2, кв. 18, произведенного летом 1980 года. Склеил я из этих зерен что-то отдаленно напоминающее семилопастные вятские височные подвески, положил в овальную коробочку с эмалевой крышечкой, на которой изображен Дмитрий Донской. Зерна урожая 1237 года видны сквозь решетчатый орнамент этого изделия, выпущенного к 600-летию Куликовской битвы.

Снова брожу над речными кручами Жиздры, по гребням оплывших валов, над глубоким, заросшим бурьяном рвом. С высшей

точки мыса видна Оптиная пустынь в золотом осеннем обрамлении, колоколенка Нижних Прысков, дорога на Серёньск... Вглядываясь мысленно в далекие дали времен, ратных и мирных.

Возносится надо всем и всё освящает семинедельная оборона города, слава и гордость русского средневековья! И совсем будто недавно побывали здесь Жуковский и Гоголь, Апухтин и Алексей Толстой, братья Киреевские и Тургенев, Аполлон Майков и Афанасий Фет, Федор Достоевский и Лев Толстой, а в наши, можно сказать, дни — воин и писатель Дмитрий Фурманов, писатель-поэт Михаил Пришвин, великий ваятель Сергей Коненков... Каждый из них жил своими страстями, служа своей эпохе, но, наверное, каждый думал в Козельске об истории, о тайне маленького великого городка, затаившейся в глубинах веков. Может, частично именно потому, что время надежно сокрыло эту тайну, никто из них ни слова, ни строки не написал о давнем подвиге предков?

И всё-таки в необъятной русской литературе, если хорошо поискать, можно найти поэтические и прозаические интерпретации необыкновенного ратного события 1238 года. Жил на свете такой поэт и прозаик Александр Степанов, отец знаменитого карикатуриста «Искры» Николая Степанова. Выпускник Благородного пансиона при Московском университете, офицер штаба Суворова и участник альпийского похода, позже написавший огромную в двести с лишним страниц — патриотическую поэму «Суворов». Был первым красноярским губернатором, покровительствовал декабристам. Выпустил двухтомный научный труд о своей губернии, романы «Постоялый двор» и «Тайна», посвященный, однако, не тайне Козельской обороны.

Доживал свои дни Александр Степанов неподалеку от Козельска, в селе Троицком, куда я тоже не смог проехать, хотя так хотелось побывать у его могилы, пока она не исчезла совсем. Храню много лет снимок ее, дошедший до меня кружным путем, из Сибири, — обитый со всех сторон кусок черного мрамора с буквами, по которым уже не узнать, кто упокоился под этим дольней изуродованным надгробьем...

Так вот, есть у Александра Степанова поэма, где описывается вече козельцев и их последнее сражение:

Природа думает спокойно
Под чёрным пологом уснуть.
Лишь осаждённые сомкнуть

Не думают очей и стройно
Из града на врагов пошли;
Оставили тихонько гору,
Приблизились без шума к бору,
Батья сонным обрели
И ринулись к врагам,
Как брошены каменья
В покрыто поле саранчи.
Ударил час сраженья!

(Поэма приведена выше . — прим. КОРЛ).

Все было, однако, не так в реальности, но мужество и порыв земляков поэта угаданы верно. Много позже другой малоизвестный русский поэт Александр Навроцкий, умерший незадолго до революции, написал поэму «Злой город». Седой старик говорит на вече:

Докажем, что взять нас в неволю нельзя,
Пока у нас жизнь не отнимут.
Припомним завет Святослава, друзья,
Что мёртвые срама не имут...

Затем поэт вообразил штурм города ордой:

Полдня нападали на город они
И лезли на крепкую стену.
Когда уставали иль гибли одни,
Другие являлись на смену.
Но, стойко врага отражая удар,
Как львы, осажденные бились,
И многие сотни погибших татар,
Как мусор, со стен их валялись.

(Поэма приведена выше . — прим. КОРЛ).

Романист В. Ян тоже очень приблизительно описал события в соответствующем месте своей исторической трилогии. У него слишком ошибочный маршрут основных сил орды от Игнача креста, нет подробностей подхода к Козельску и штурма города, если не считать множества условно литературных и совершенно неправдоподобных деталей.

Осаду города будто бы начал со своим отрядом Гуюк хан. Увидев, однако, что «татарские отряды проходили мимо», отправляясь в Кипчакские степи неведомо каким путем, решил было «снять осаду».

«Об этом узнал Бату хан и сейчас же примчался», также неизвестно откуда, но если судить по предыдущим страницам романа «Батый», то примчался он через нехоженые леса и разлившиеся воды за триста верст из... Рязани! И вот «бешеные» Субудай богатура «загородили отступление отряду Гуюка и погнали его обратно к стенам Козельска».

Рашид-ад-Дин, коротко сказав о безуспешной двухмесячной осаде Козельска Батыем, совсем не упоминает Гуюка, зато будто бы Кадан и Бури, подойдя со своими отрядами, в «три дня» взяли город. Не будем судить о достоверности этого сведения, однако примем его в качестве подспорной гипотезы — не всё же писцы Рашид ад Дина, в самом деле, выдумывали, а через два поколения пересказчиков именно такая мелкая подробность могла дойти до них и сохраниться хотя бы потому, что она подтверждает сомнения в полководческих способностях Батыя, которому персидский историк, служивший чингизидам, отпустил по разным поводам немало комплиментов.

Декабрист Никита Муравьев писал: «Мы признаем одну только преграду завоевателям — дух народа». Русский летописец объясняет феномен Козельской обороны «крепкодушием» его защитников. Но неужто они были более крепкодушными, чем, скажем, владимирцы, которые, после того как орда на пятый день пробилась во многих местах стены и прошла на них по переметам, целый день до вечера сражались в проранах и на забралах! Или новоторы, выдержавшие двухнедельный штурм? Насмерть стояли рязанцы, коломенцы, москвичи, тверяки, но почему именно козельцы держались более полутора месяцев? Чудес на свете не бывает, и неоспоримая реальность этого необычайного исторического факта давно требует реалистического объяснения.

Любопытный Читатель. Неужто никто из историков никогда над этим не задумывался?!

— Задумывались они или нет — не знаю, только их размышлений или даже предположений на сей предмет мне найти не удалось...

В 1776 (на самом деле в 1777 — прим. Ред.) году высочайше ут-

вержденный герб Козельска геральдисты сопровождали такой «исторической» справкой:

«Во время нахождения Батыя на Россию, сей град, быв уделом малолетнего князя Василия Титыча, был осажден татарскими войсками, и хотя малолетство князя являлось бы должною ослабить его жителей, но верность их Государю превозмогла в них все другие чувства; они разсудили сделать вылазку и обще с князем своим малолетним погибнуть или спастись. Сие ими исполнено было, но от превосходящего числа татар были все побиты и с князем засвидетельствовали свою верность. В написание сего приключения герб им полагается, в червленом поле, знаменующем кровопролитие, накрест расположенные пять серебряных щитов с черными крестами, изъявляющими храбрость их защищения и несчастную судьбину, и четыре золотые креста, показующие их верность».

Позже и до наших дней историки даже не пытались проникнуть в тайну столь длительной обороны Козельска, и я для экономии читательского времени не стану цитировать их, лишь констатируя общезвестный летописный факт его беспримерной стойкости. Ничего не проясняют и военные историки, и специалисты по средневековой фортификации. Крупнейший современный знаток старорусских крепостей П.А. Раппопорт, написавший о них солидные работы, ограничивается сообщением о том, что «г. Козельск Батый осаждал два месяца и огромными потерями смог взять его после подхода крупных сил». Срок осады в «два месяца», а также сведение о подходе «крупных сил» взяты у Рашид ад Дина, но этот персидский историк, повторяю, слабо и лишь по позднейшим разноречивым рассказам представлял обстоятельства набега орды 1237—1238 годов, сообщая, например, о его начале, что «булгары были многочисленный народ христианского вероисповедания» и «границы их области соприкасаются с франками» (!), а о конце, означенном взятием Козельска с помощью подкреплений «в три дня», говорится, что после этого победители «расположились в домах (?) и отдохнули». Сдается, что Рашид ад Дин, заполнивший свою летопись родословными чингизидов и событиями в Азии, вообще не знал подробностей западных походов орды — не упоминает после Козельска ни Переяславля, ни Чернигова, ни Киева, не говоря уже о Владимире Волынском, Сандомире, Кракове, Буда-

или Дубровнике, и в справке о Бату называет кровавую бойню в Восточной Европе до предела общо и кратко — «завоеванием северных стран».

Предельно кратко и общо, к сожалению, говорится о финальном сражении 1238 года и в самом солидном труде по истории СССР: «Таким образом, героический Козельск почти на два месяца задержал татаро-монгольскую армию». Однако в этом двадцатитомном академическом сочинении нет ни слова о том, каким образом произошло сие задержание, и меня не оставляет подозрение, что ни один историк никогда не побывал в Козельске и не прикинул на месте, как вообще такое могло свершиться.

— Известный русский историк Михаил Погодин побывал в Оптиной пустыни, а значит, и в Козельске...

— Он ничего не оставил о Козельской обороне, хотя немало сделал доброго в тот период повышенного интереса к русской старине... В самом деле удивительно! Есть подробные исследования о Невской победе Александра Ярославича над шведами, о Ледовом побоище, тщательно вычерчены маршруты войск перед этими сражениями 1240 и 1242 года, схемы боевых действий публикуются даже в энциклопедиях, а вот о козельской эпопее 1238 года нет ни одной научной работы или хотя бы отдельной справочной статьи!

— Наверное, все в недоумении останавливались, не зная, как объяснить факт, который считали аксиомой, — маленькая деревянная крепостёнка почти два месяца сражалась с несметным войском.

— Да, миф этот слишком живуч... Краевед Василий Николаевич Сорокин, великолепно знающий местную старину, водит по Козельску бесчисленные экскурсии, рассказывая о полумиллионной армии врага, семь недель непрерывно штурмовавшей город. Когда я его спросил, откуда эта цифра, он показал мне историческое сочинение, в котором она действительно названа. Пригласив его на мост, я попросил взглянуть и вообразить, как могли тут стоять в течение почти двух месяцев полмиллиона людей и не менее миллиона лошадей. За этот срок каждый воин должен был съесть минимум одного коня, оставшись без приводного, обязательного в степном войске. Но чем мог питаться бестравной весенней порой этот постоянно уменьшавшийся, но всё равно гигантский табун?.. Сорокин развёл руками.

— Мы уже подробно говорили о начальной численности орды Субудая — на границах Руси в ноябре 1237 года появилось около ста пятидесяти тысяч степных воинов.

— Да! И после Торжка — повторимся — их осталось, быть может, два-три тумена. Потому то ослабленные отряды орды отступили от Новгорода, не смогли прорваться к Смоленску, а после уничтожения Вщижа не пошли даже на соседний Дебрянск. Нехватка фуража, пищи, стрел, разложение войска, половодье, преградившее путь в степь, необходимость дожидаться весенней травы, ссоры чингизидов, в чём мы документально скоро удостоверимся, и, наконец, крепость необычайных защитных качеств, способная сопротивляться даже и полумиллионной средневековой армии, потому что была условно доступна лишь с узкого перешейка, перерезанного очень глубоким рвом с бурлящей внизу водой, — всю эту реальность необходимо учесть, чтобы приблизиться к разгадке тайны семинедельной обороны «крепкодушных козлян», как их именует летопись. Они были крепкодушными без всяких кавычек, но не были исключением в нашей военной истории; за истекшую тысячу лет все большие войны с захватчиками становились всенародными, а когда русский народ защищался, он не сдавал своих крепостей...

Никакого, однако, пятидесятидневного непрерывного штурма Козельска не могло быть — этого не выдержала бы ни деревянная крепость с немногочисленным и непрофессиональным гарнизоном, ни осаждавшие. Врагу нужно было время, чтобы более или менее безопасно преодолеть глубокий ров, приблизиться к стене, проломить её тараном. Козельск невозможно было взять без достаточных запасов камня и камнетатательных машин, которые следовало построить на месте — абсолютно нереально, чтобы тяжёлые и громоздкие сооружения орда тащила по лесному весеннему бездорожью сотни километров от Торжка. Но даже и после того, как баллисты и таран сделали своё дело, не всё для козельцев было потеряно. Убеждён, что город пал из-за одной роковой ошибки, допущенной осаждёнными, или последнего, крайнего способа осады, применённого под конец ордой.

— Что имеется в виду?

— Сначала установим примерные даты Козельской обороны. Расчёты, которые я опускаю, показывают, что передовые отряды

орды вышли к Козельску примерно 25 марта 1238 года. В таком случае последний штурм начался 9 мая и продолжался три дня и три ночи непрерывно — это был проверенный и надёжный способ изматывания осаждённых. Под прикрытием камнепада и прицельной стрельбы из за щитов был преодолен ров. Возможно, он даже не засыпался лесным хламом, который легко было сжечь. Перемёт — несколько десятисаженных брёвен, перекинутых с помощью треног и арканов к городским воротам, образовывали мост и опору для стенобитного устройства. Осаждённые не могли помешать — стрелы поражали их на разрушенных башнях и венцах стены, камни убивали и калечили даже за стеной, на внутренних подступах к ней.

— Камнемётательные машины — предположение?

— Нет, реальность. Они изображены на старинном рисунке, отображающем штурм Козельска, о них идёт речь в летописях, и коренная ошибка осаждённых, я считаю, связана именно с ними...

Внимательно прочтём соответствующие строки Ипатьевской летописи. Каждое слово — чистое золото, потому что это единственное место во всем необъятном русском летописании, сообщающее некоторые, очевидно, достоверные подробности штурма: «Разбившимъ градоу стеноу и возиодоша на вал Татаре». Таким образом, за стеной необыкновенной этой цитадели действительно был ещё один, внутренний вал, а значит, и ров, очевидно, перед детинцем, внутренней крепостью, расположенной необычно — сразу за главной стеной. На валу началась рукопашная схватка: «Козляне же ножи резахоуся с ними». Это было традиционное оружие пещих воинов средневековой Руси — ножами воины народных ратей подрезали жилы степным коням, доставали всадников, и в «Слове о полку Игореве» засапожные ножи упоминаются дважды... Жуткая резня на внутреннем валу Козельска разрешилась в пользу осаждённых — враги отступили через пролом, в панике очистили перемёт через ров.

— Откуда это сведение?

— Если б всё было не так, не произошло бы последующего... Наступила, очевидно, какая то пауза в битве, потому что горожане ещё один «светь же створиша». И вот осаждённые «исшедше изъ града, исекоша праца их»... Навсегда останется тайной, чья была эта глупая голова, первой предложившая «изнिति на полки

Тотарьские». Самое было бы разумное, конечно, после уничтожения диковинных камнебросов, от которых не было защиты, разрушения или сожжения перемёта вернуться всем в крепость и завалить пролом! Субудай не стал бы терять время на трудоёмкую и долгую организацию второго штурма, постройку новых катапульт, заготовку камня, изготовление стрел.

Впрочем, возможно, что никакого решения идти на вражеские полки вовсе не было. Скорее всего, Субудай разыграл обычную свою карту. Он задолго до решающего штурма спрятав основное войско в лесу или за косогором, близ ставки Батыя, а остатки штурмующего отряда умело изобразили паническое отступление в поле. Горожане, увлечённые битвой, погоней и, как им казалось, полупобедой, всё дальше удалялись от города, чтобы добить последних врагов — уставших, израненных, слабых в пешем бою, разбегавшихся мелкими группами и поодиночке от этих яростных урусов. Ведь козельцы, донельзя изнуренные двухмесячной осадой, ничего не знали о подлинной численности вражеских войск, военной тактике, хитрости, таланте и опыте главного военачальника неведомых пришельцев. Совершенным безумием, отсутствием всякого здравого смысла можно объяснить поступок осаждённых, вдруг бросивших такую крепость, оставивших без защиты жён и детей для того лишь, чтобы погибнуть всем в неравном бою. И вот орда, появившаяся из-за косогора, отрезала им путь к городу. Летописец кратко сообщает о последней битве козельцев с татарскими полками, не уточняя подробностей. Он ничего не говорит о коннице, и враги могли быть пешими в том случае, если успели съесть значительную часть коней. Остаткам орды надо было уходить в степь, потому что появилась свежая трава и реки входили в берега, а без коней это стало бы невозможным делом. Для сохранения конницы Субудай мог пойти и на преднамеренное уменьшение числа людей, выставив только безлошадных воинов...

— И это последнее сражение той давней страшной войны было очень значительным, если козельцы, согласно летописи, уничтожили четыре тысячи врагов.

— Что не может быть правдой. Четыре тысячи убитых степняков — слишком много, потому что в таком случае и противников должно бы быть примерно столько же, а это маловероятно: в средневековом русском городе такого значения и площади всё

население едва достигало этой численности. Скорее всего, летописец допустил традиционное преувеличение ровно в десять раз, как это делал он и его коллеги во многих других случаях.

— Но ведь эта цифра — четыре тысячи врагов, убитых в последнем сражении у Козельска, — во всей исторической литературе проходит как неоспоримая!

— И тем не менее она ошибочна. Есть, между прочим, серьёзное основание говорить об этом с большой долей уверенности. Когда в конце XIX века тянули через Козельск железную дорогу на Тулу, то при земляных работах посреди Батыева поля тронули груды человеческих черепов. Очевидно, задолго до Тамерлана, увенчивавшего свои победы пирамидами из голов побежденных, такая пирамида была сооружена близ стен Козельской крепости в мае 1238 года. Рабочие, десятники, инженеры тщательно собрали все трагические свидетельства события и с честью перезахоронили. Это были, несомненно, останки героической козельской дружины, потому что орда сжигала тела своих павших воинов в больших кострах. Так вот, черепов было по тщательному счету двести шестьдесят семь. Выходит, в последнем своем бою защитники Козельска, вышедшие из города на вылазку, могли убить около четырехсот врагов, но и сами сложили головы.

«Батый же взял городъ», — сообщает летописец, но мы так ничего и не знаем о том, каким образом Козельск был всё-таки взят.

Любознательный Читатель. Однако автор упомянул о каком то последнем, крайнем средстве Субудая.

— Это — лишь мое предположение, которое нельзя исключать из той давней реальности. Если на вылазку, вслед за убегающими врагами, ринулось триста самых горячих и сильных воинов, скорее всего, это была княжеская дружина, то оставшиеся горожане, увидев их окруженными и гибнущими, могли сбросить перекидные брёвна в ров, завалить пролом и продолжать борьбу. Они снова были в относительной безопасности, потому что единственная доступная стена крепости опять защищалась непреодолимым, почти тридцатиметровой глубины земным провалом.

— И что же дальше?

— У Субудая уже не было камней и камнеметательных машин, чтобы без потерь перекинуть брёвна к стене. Пращи были

изрублены мечами и топорами козельских дружинников, а камни израсходованы. Козельцы втаскивали их на стены, сооружали надежные прикрытия от стрел, нагромождали в месте пролома, собирали в кучи, чтобы швырять в осаждавших; орудие нападения превратилось в орудие защиты... Возможно, что Кадан и Бури действительно подошли со своими отрядами уже после вылазки горожан и, не считаясь с потерями, погнались за войсками на общий штурм стен с козельских круч. Не исключая и последний, единственный способ штурма, который оставался в распоряжении Субудая, — он срочно восстановил несколько катапульт и зажгёт город, который стал ему не нужен, потому что пищевые и фуражные запасы в нём кончились, а уцелевшие кони орды уже паслись на молодой траве.

— Зажечь? Каким образом? Чем? У него же не было чжурчжэньского огня.

— Предупреждаю — это горячее и сырое, из коего оно изготовлялось, может вызвать у современного читателя шок.

— Говорите, вытерплю...

— Горожане со стен видели большие костры, на которых орда сжигала своих павших воинов. Потом на виду козельцев зажглись небольшие бездымные костры, к которым враги подтаскивали безголовые тела их отцов, братьев, мужей и женихов. Оцепенев от ужаса, смотрели, как пришельцы разрубают трупы на части и погружают в железные котлы, подвешенные над огнём.

— Зачем?!

— Я предупреждал... Жёлтый человеческий жир переливали в глиняные горшки, собранные со всей округи. Под прикрытием ночи и щитов орда подтащила к валу несколько срочно восстановленных баллист, и в стену, постройки детинца, в крыши ближайших изб воткнулись первые стрелы с зажженной ветошью, пропитанной жиром. Потом полетели через ров горящие горшки, разбрызгивающие при ударе легкую липкую жидкость, которая тут же вся вспыхивала жарким огнём.

— Какая, однако, бесчеловечная фантазия!

— Прошу за такую подробность прощения, но она — не фантазия. Итальянский путешественник, точнее, разведчик папы римского Плато Карпини, побывавший через восемь лет после падения Козельска в Монголии, рассказывая о способах осады ордой укреплений, писал:

«...они обычно берут иногда жир людей, которых убивают, и выливают его в растопленном виде на дома, и везде, где огонь попадает на этот жир, он горит, так сказать, неугасимо»...

«Батый же взя городъ, изби вси и не пощаде от отрочать до сосущих млеко. О князи Васильи неведомо есть, и инии глаголаху, яко в крови оутоноуль есть, понеже оубо младъ бяше есть»... Автор одной из русских летописей, Новгородской 5 й, ставит в этом месте запятую и уточняет: «младъ бяше есть, 12 летъ».

А вот поэтические строки о дальнейшей судьбе Козельска:

Батый повелел, чтоб свой гнев показать
И страх по Руси всем навеять,
Разрушить Козельск и с землёю сровнять,
То место, где был он, сохой запахать
И сорной травой засеять.
Исполнили волю владыки рабы,
С землей бедный город сровняли,
И городом злым за упорство борьбы
Козельск с той поры называли.

(Поэма приведена выше – прим. КОР).

Александр Навроцкий, автор множества исторических драм, повестей и стихотворений, от которых в народной памяти навечно остались лишь песня об утёсе Стеньки Разина, поэтически домыслил, конечно, будто Батый приказал распахать козельский мыс и засеять сорной травой. Не до этого было хану. Но истинная правда, что победители назвали Козельск «городом злым». Свидетельство тому есть и у Рашид-ад-Дина, и монгольское прозвание Козельска известно со времён средневековья – Могу Болгусун, «Злой Город», но нашего особого внимания заслуживает сообщение об этом в Ипатьевской летописи, где имеется краткая мотивировка такого переименования: «воу Татарехъ не смеють его нареци градъ Козелскъ, но градъ злыи, понеже бишася по семь недель, убиша бо от Татаръ сыны темничи три».

Если сообщение о сыновьях погибших темников не легенда, то имеющиеся в исторической литературе условные подсчеты, основанные на предположении, будто каждый из девяти чингизидов командовал в этом набеге «тьмой», туменом, — ошибочны и несколько преуменьшают начальную численность войска

Бату — Субудая. Никаких исторических подтверждений, что чингизиды были темниками и под Козельском трое из них потеряли сыновей, то есть самых младших чингизидов, не существует. Темниками служили в том набеге неизвестные нам лица, и сообщение летописи о трех их погибших сыновьях свидетельствует о тяжёлых боях за Козельск и в какой то мере, хотя и очень косвенно, подкрепляет аргументацию о подлинной численности степняков, от которых к концу набег на северо-восточную Русь осталось примерно три тьмы, раздробившихся на мелкие банды и тающих как снег.

Не берусь утверждать, что ясным майским днем 1238 года победители устроили пир именно вокруг пирамиды из голов побежденных, хотя это вполне бы соответствовало тем временам и нравам, — после победы на Калке Субудай устроил пир на телах двенадцати живых русских князей. Но именно на последнем пиру участников первого набег на Русь — скорее всего, под Козельском приключилось такое, что пересказывать не стоит, лучше процитировать надежный средневековый источник».

На этой трагической ноте Владимир Алексеевич Чивилихин заканчивает своё повествование об обороне Козельска, передавая эстафету исследований другим писателям и краеведам. Однако литературная реставрация героических событий 1238 года, сделанная талантливым пером Чивилихина, безусловно вошла в золотой фонд не только козельской литературы, но и Русской исторической романистики.

Достоинным продолжателем Чивилихина стал замечательный козельский писатель

Вячеслав Васильевич Мацнев.

В 1987 году Козельск готовился встретить 750-ю годовщину героической обороны города (1238-1988). Летом этого года районная газета «Вперёд» начинает публикацию романа, пожалуй, самого талантливого козельского прозаика (за всю историю местного литературного творчества) Вячеслава Васильевича Мацнева. Романом буквально зачитывались подписчики газеты. Захватывающий исторический сюжет; яркие, сильные образы древних козельчан и их жестоких врагов — татар; колоритное описание лесного Козельского края и, главное — удивительный

язык романа, полный отзвуков вятянского говора — всё это поставило бы произведение в ряд классических русских исторических романов!

Публикациям глав из романа Мацнева редакция газеты предпослала предисловие:

«Вячеслав Васильевич Мацнев — козельчанин. Писать начал, ещё учась в школе. Его рассказы, напечатанные в Козельской районной газете, заинтересовали бывшего в то время в козельских местах писателя Константина Михайловича Симонова. И он дал рекомендательное письмо для поступления в МГУ на факультет журналистики. После окончания учебы В. В. Мацнев работал в областной газете «Знамя», в краевой газете «Красноярский рабочий», в издательстве Назаровской газеты «Советское Причулымье». В проводимых краевых конкурсах журналистов на лучшее произведение неоднократно занимал призовые места.

Вячеслав Васильевич рано ушел из жизни и не успел напечатать свой исторический роман «Стояние», главы из которого мы предлагаем вашему вниманию. Роман посвящен героической обороне козельчан от татаро-монголов, 750-летие которой мы будем отмечать в 1988 году».

На страницах нашего альманаха мы публикуем 5 главу романа «Стояние», напечатанную в нескольких номерах козельской газеты «Вперёд» в 1977 году. В скобках после каждого газетного фрагмента романа указан номер газеты этого года и общий номер выпуска.

«Стояние»

Цветень-Страстотерпец

Глава 5

Седьмой день тумены Гуюк-хана стояли под стенами злосчастного Козелеска. Как точно пущенная стрела обрывает бросок разъяренного секача, так и этот городок осадил стремительную лавину татаро-монгольского войска.

Шакал подавился костью. Совсем маленькой. Но острой. Природная жадность заставила её проглотить. Теперь же он и рад её выплюнуть, да застряла она поперёк горла. Ни туда её, ни обратно.

Хан, озлобленный и молчаливый, нервно расхаживал по берегу речонки. Под мягкие его гутулы ложилась такая же мягкая нежная зелень.

В несколько дней, редкостно тёплых и солнечных, она приодела изумрудом всю округу. Была она столь шелковиста и прозрачна, что и сам воздух над землей казался слегка желтоватым.

Начали подсыхать дороги и тропы. Ещё день-два назад вязкие и неопрятные, теперь радовали они своей прибранностью. Кое-где в колеях пробилась какая-то травка с плотными, тёмной зелени листиками. На солнечной стороне обрывы речки густо поросли невысокими растениями с жёлтыми мелкими солнышками цветов. Голубые и сине-фиолетовые цветы появились и на холмах, и на прогретых опушках.

В другое время всему этому Гуюк был бы только рад. Никто не знал, что он безотчётно, до самозабвения любил такую пору года. Ни с чем не сравнимую, волнующую, горячую, как кровь только что убитого оленя. Эта странная любовь осталась у него с детства, когда каждая новая былинка свежо брызгала вдруг зеленым лучиком среди однообразных красноватых плоских камней пустыни. И каждый такой лучик, устремляясь встречь потоку солнечных лучей, казалось, тянулся не к ним, а проникал в душу человека.

Давно и далеко, среди неласковых каменистых степей остались те годы. Но Гуюк и по сию пору сберёг в самой глубине своего ожесточенного сердца всё ту же безотчетную, по-мальчишески шалую радость, рождаемую возвращением весны.

Он огляделся вокруг, потянул носом воздух. Пахло резким, слегка сластящим запахом разогретой земли, смешанным с едва слышным ароматом свежей зелени. Хан поймал себя на мысли, что всё это сегодня оставило его равнодушным. Даже больше: временами его раздражала, доводила до бешенства эта урусутская весна. С её травой, шелком распростертой под ногами. С цветами, совсем незнакомыми, такими же непонятными, как и всё, что окружало в этой странной и непривычной стране. С этим вот подобревшим, омоложенным лесом, от которого веяло свежестью.

Чужое, все чужое кругом!

Нестерпимо ожгло желание бросить всё и уйти на юг, в Дикое половецкое поле. Пусть не отчая, не родная земля, но она куда

как ближе и дороже, чем эта — неуютная и чуждая, упрятанная в леса и болота, где поджидают тебя непокорные и непокоренные урусуты с их долгими мечами и рожнами, завалами и засеками, стреляющими, казалось, сами по себе. Ибо в них чаще всего не бывало видно ни движения, не слышно ни единого шороха.

Гуюк поморщился, вспомнив, как вчера сотенный бек половец Аепа нарвался на такую засаду. Решив проскочить в небольшую лесную весь в шести — семи ли от стана, он был обстрелян невидимым врагом. И разом не досчитался полутора десятков нукеров.

Неприятный край! Коварный народ! Под корень рубить его надо!

С остервенением Гуюк пнул голубоватый цветок, и тот, оборвавшись, осел на высоко загнутый носок сапога. Хан дернул ногой, пытаясь сбросить его. Но тот не спадал, не отцеплялся.

Нога вроде бы даже отяжелела от него, такого невзрачного и невесомого. Мышцы напряглись, вздулись буграми. И занемели как от долгого неудобного сидения.

Резко ударив плетью по сапогу, Гуюк, наконец, освободился от этой тяжести и, повернувшись, глянул на стены недалекого городка. Вот она, эта тяжесть, что придавила плечи, что не даёт вздохнуть полной грудью! Вот она, эта кость, которую нет сил ни проглотить, ни выплюнуть!

Седьмое утро встречает он на виду Козелеска. Седьмое! Резан пала на шестой день!

Так что же случилось теперь? Отчего этот зряшный городок со своим дырявым забором не даётся в руки? Сколь доблестных нукеров не досчитаться ещё вдобавок к тем сотням, что легли к подножию его валов? И что скажет сейчас этот презренный зазнайка и сластолюбивый недоносек Бату-хан, возмнивший себя достойным продолжателем великого дела Покорителя вселенной? Он ведь не упустит случая ещё раз выставить напоказ «никчёмность» Гуюка и его «неспособность» вести войска.

И хан в который раз вспомнил не столь давний, перед самым урусутским походом, курултай в Сыг-наке, на который съехались все ханы-чингизиды. И вновь пожалел о том, что ему не удалось тогда переломить хребет этому жадному до власти выскочке. Помешали, вовремя подоспели тогда Судебэевы «бешеные».

«Будет время ещё! Мы посчитаемся! — скрипнул он зубами.

— Не ты, а я буду править миром! И не здесь, не с походного трона, а с золотого трона моего деда, принадлежащего мне! Мне, а не ему!»

(№141 — 7218)

Вернувшись к шатру, Гуюк вызвал к себе двух юрджки. Те вошли, ступая по-кошачьи мягко и неслышно, замерли у самого входа, низко согнувшись, и не поднимая глаз на хана. Только у одного, у молодого, на какое-то мгновение настороженно сверкнули зрачки. Но хан успел-таки уловить и этот миг.

«Может, и этот подослан для слежки? — подумал он. — От брата всего ожидать следует!».

«А почему бы и нет? — продолжал он рассуждать про себя, молча наблюдая склонённые головы юрджки. — Ведь давно ли остался в кустах с переломанным позвоночником такой же вот, как и эти два. Тоже выказывал внимание и повинение. Но каждый мой шаг был известен Батью!».

Гуюк нарочито медлил, тянул паузу, надеясь еще раз уловить хотя бы жест неудовольствия, хотя бы что-то подобное недавнему взгляду. Но монголы замерли, как деревянные урусутские истуканы.

«Нет, не должно быть, — успокоил он себя. — Этих двоих я отобрал лично. Из самых надежных, из хорошо знакомых и преданных сыновей знатных ханов». «Так-то оно так! Но проследить не помешает!» — решил он и вполголоса, с присвистом приказал:

— Темников Бури и Бурундэя немедленно позовите ко мне! Всех тысячников тоже!

Помолчал, исподлобья поглядывая на них. Бросил коротко и отрывисто:

— Ступайте!

Едва юрджки вышли наружу, Гуюк нетерпеливо хлопнул своими пухлыми ладонями. Вошедшему рабу велел подать завтрак.

— Только не здесь! — остановил он готового скрыться уйгура. — Там приготовьте! — указал вбок, за шатёр.

Слуга понял. Через несколько минут Гуюк в одиночестве, как и всегда, сидел на коврах над берегом речки, со вкусом раскусывая сладкие кости и слизывая с рук стынущий, липкий бараний жир.

Он еще не закончил трапезы, когда почти одновременно

подъехали темники. С каждым на них прибыло по десять тысячек беков. Только у Бури сзади скакало всего два тургауда, тогда как Бурундэя сопровождало пятеро.

«Степной волк в одиночку не ходит! — миролюбиво отметил хан, глядя на всадников. — Может ты и прав. Не ты, так из тебя сделают скелет под кустом в каком-нибудь болоте!».

Спешившись, Бури и Бурундэй неторопливо огляделись, кинули поводья тургаудам и также неторопливо прошли к холму, заняв привычные им места по левую и по правую руку хана.

Следом за ними, низко кланяясь, приблизились и остальные военачальники. Гуюк махнул рукой, сделав полукруг перед собой:

— Располагайтесь! Нерешительно переглядываясь, беки стали осторожно рассаживаться, не совсем доверяя этой внезапной доброте. Обычно хан никого из них, кроме темников-чингизидов, не удостоивал такой чести и в течение всего разговора тысячники стоя выслушивали его приказы,

— Я велел вас позвать, чтобы вместе подумать, как поступить дальше, — медленно заговорил Гуюк-хан, поочередно обводя взглядом сидящих, словно пытался выведать, что упрятано в тайниках души каждого. — За шесть дней мы потеряли столько добрых нукеров, сколько не теряли со дня битвы на Сити с коназем владимирским. Я прав, Бури?

Нойон, поклонившись, разлепил плотно сжатые губы:

— Ты прав, саин-хан. Мои беки не досчитались полутора тысяч убитых, раненых и обожжённых.

— А у тебя? — Гуюк быстро глянул на Бурундэя.

Тот помолчал, раздумывая, делая вид, что подсчитывает что-то. Называть свои потери он не хотел, не без основания опасаясь ханской немилости. В другое время, в иной обстановке ему она была бы не страшна. Впрочем, сейчас тоже. Но по повелению Батья его тумен теперь подчинился Гуюку. И Чингизова «Яса» предписывала в таких случаях беспрекословное повиновение. Нойон вспомнил и последнее напутствие одноглазого, которого он почитал за воинскую науку, ему преподанную. «Не дразни гуся, — сказал багатур, — и не преступи «Ясы!»

Чувствуя нетерпеливый взгляд тяжело устремлённых на него глаз, Бурундэй негромко ответил, сказав почти правду. «Всё равно донесут!» — резонно решил он про себя.

— Нам было труднее: высокий вал, стена на самом обрыве.
— Знаю! — слово, как сабли, рассекло воздух. — Сколько же?
— Только убитых почти семь сот.

Ожидая вспышки ярости, нойон на миг поднял голову. И неожиданно для себя встретил всё тот же тяжёлый, но холодно-спокойный взгляд чёрных глаз.

— Все слышали? — жёстко произнес Гуюк-хан. — Третью тумена, три тысячи нукеров потеряны или изранены всего за два дня приступа. А сколько побито еще за четыре дня бестолковой толчеи под стенами! Пятнадцать вёсен назад на Калке, два — слышите! — всего два наших тумена смяли соединенное войско урусутских конязей и половецких ханов! И не потеряли столько нукеров, как мы здесь!

По мере того-как он говорил, слова его наливались злобой, лились на долу опущенные головы, как вар с городских стен: обжигая до костей, до самого нутра. Все затихли, полагая, что вот-вот Гуюк вскочит, начнет бешено топтать ногами, брызгать слюной, извергая потоки брани.

Хан однако удержал готовый выплеснуться наружу яростный крик. С минуту помолчав, он вновь обвёл глазами всех поочередно: успокаиваясь, вздохнул прерывисто,

— Что ты предлагаешь, Бури-нойон?

Тот не спешил с ответом, сгоняя в кучу разбежавшиеся мысли, как сгоняют в круг овец, учувших волка.

— Саин-хан, — начал он, по-своему обыкновению подбирая слона так, как хитрый купец в ворохе товаров отбирает ту единственную и неповторимую вещь, которая одна только и достойна быть украшением великого человека. — Я думаю, что лучшее для нас — накинуть на город аркан голода. Они не выдержат и пятнадцати дней осады. Их чересчур много за стенами. А припасов, я думаю, у них нет.

— Говоришь, пятнадцать дней... — Гуюк повертел в руках аяк, который взял с лежащего перед ним подноса. Сделал глоток, обдумывая услышанное. — Выходит, пока мы будем сидеть тут, остальные уйдут уже в половецкую степь?

— Но, саин-хан! — Бури прижал к груди обе ладони. Это самое простое решение! И самое надёжное! Зачем терять воинов? Без них нет и полководца! Зачем кидать их на стены, когда эти стены можно сжечь и разрушить!

— Я согласен с нойоном, саин-хан! — Бурундэй встряхнулся, поднял голову. — Мы потеряем время, но не людей. Город сам падет к твоим ногам, околеет от голода, как беззубый шакал с перебитой лапой.

Вернув чашку на золотой поднос, Гуюк сцепил пальцы и долго сидел неподвижно, размышляя над предложением темников. Он чувствовал их правоту, но так не хотел принимать её. Он осознавал свое бессилие что-либо изменять, но не желал тянуть тоскливые дни на виду этих почернелых валов. Душа звала его в степи. И горький запах полыни, и едва различимый шелест ковыля манили к себе, как юная рабыня, распростёртая на ковре у ног повелителя. Нет! Ещё сильнее! Как грудь матери, что влечет к себе голодного младенца!

Но уйти сейчас от стен, не порушив их, Гуюк не имел права. Иначе он не был бы внуком Великого Воителя! Он не мог, не должен даже намёком выдать гнетущие его мысли, чтобы ненароком не завладели они и сердцами остальных.

И всё же не сдержался до конца.

— За пятнадцать дней, — прошлепал он пухлыми губами, — мы сами околеет с голода. И кони передохнут, как от мора.

Его тяжёлый взгляд остановился на бесстрастном лице Бурундэя. Если Бури Гуюк и доверял, и надеялся на него больше, то к Бурундэю питал он сложное чувство. Даже несколько побаивался его.

Смутно, еще не вполне осознанно, угадывал он в темнике какое-то превосходство — в силе духа, а особенно в воинских делах. И не без основания видел в нём одного из опытейших Батыевых военачальников. Поэтому и мнение его выводил осторожно, обычно под самый конец беседы. Чтобы самому как-то не попасть впросак.

— Что ж ты молчишь, нойон? — всё так же не отводя глаз, спросил он.

Бурундэй ждал этого вопроса. Знал, что поздно или рано он возникнет у хана, ибо только глупый мог не видеть, как оголодали за прошедшее время и кони, и нукеры.

— Вчера мне привели двух урусутов, — Бурундэй отвечал, глядя в тёмные Гуюковы глаза. Тот первым не выдержал и отвёл их в сторону. Он склонился на свой аяк на подносе, однако внимательно вслушиваясь в слова темника.

— Эти урусуты сказали мне про какой-то город. Неподалеку отсюда. В нём, утверждали они, собраны большие запасы зерна коназа Васида.

Гуюк встрепенулся. Как кричит при виде бегущего зайца.

— Что за город? — быстро спросил он. — И где он?

— Тебе о нем говорили уже. Когда мы шли к Козелеску, он остался по левую руку. Сейчас, по дороге, до этого Се-рен-ска всего с дневной переход,

— И ты молчал? — вскинулся Гуюк-хан. — Где эти урусуты? Пусть проведут!

Бурундэй замялся.

— Виноват, саин-хан! Их нет!

— Как нет? — голос Гуюка вдруг задрожал от сдерживаемого возбуждения. — Куда они подевались?

— Они не выдержали пытки, — Бурундэй пожал плечами. — Сломались, как сухая трава под копытом. Но мы всё равно знаем, где искать этот Се-рен-сун добавил он, на свой лад переделывая это трудное урусутское словечко.

— Хорошо! — хан хлопнул ладонью по колену. — Этим займётся Бури. Нам нужен, очень нужен этот город! Если там есть корм — будут спасены кони и нукеры. Слышишь, Бури?

Тот наклонил голову, Бурундэй поморщился и снова пожал плечами: ему не хотелось уступать принадлежащего ему по праву куска. Но... «Не дразни гуся!» — голос Субедэя прозвучал столь явственно, что Бурундэй даже оглянулся. Успокоившись, тоже кивнул головой. «В конце концов важно захватить это зерно. С Бури мы его поделим», — подумал он.

Гуюк-хан повеселел. Поднял голову, горделиво выпятив подбородок. словно это он сам только что нашёл спасение для всего войска. Решение принято. Верное, нет ли — покажет будущее. Но оно есть!

— Повелеваю! — обращаясь ко всем сразу заговорил он. — Расставьте сотни так, чтобы за стены не вылетела даже муха! Пусть урусуты околевают с голода. Город жечь! Пусть пекутся, как лепешки на раскаленных камнях. И ещё: вода в реках убывает. Растяните сотни по длине вала, насколько можно продвинуться, — там! — рука метнулась в сторону Жиздры.

Потом, откинув голову назад, он распрямил спину:

— Ступайте и исполняйте!

Дождавшись, пока нойоны и беки расселись по коням, Гуюкхан тяжело поднялся. Взгляд его упёрся в золочёный, пылающий крест, в голубые купола Спаса-на-Яру.

«Каким богам поклоняются эти урусуты? — подумалось вдруг. Он не раз бывал в захваченных храмах. Но многочисленные и всякий раз непохожие друг на друга лики, виденные там, так и не отлились в зримые черты определённого бога. — И сколько у них этих богов? Может, у каждого города свои? И эти, козельские посильнее всех иных? Иначе, чем объяснить неудачи последних шести дней?»

Никто не мог ответить ему. Молчал даже его собственный бог Сульдэ, всемогущество которого сумели поколебать непокорные урусуты.

(№145 — 7222)

В лихоманочной суете последней седмицы козлички даже не заметили, как пришёл второй месяц года. Проголубел сумной и угрюмый лес. Изумрудная наволока холмов запестрела кипенью скорых па подъём цветов. Отяжелели, свесив к самой воде свою жёлтоцветную пену, дремотные ивы. А заросли краснотала, утаившие место стечки Жиздры и Другуски, в окружении принаряжённых бархатистой зеленью соседей ярче запылали пожарным пламенем своих тонких ветвей.

Первые дни апреля выдались тёплыми. Притомлённая за зиму земля жадно лакала остатки талой воды, а с нею вместе и буйство щедрого на ласку солнца. В урочный час всплывало оно над дальним лесом. Одним прикосновением гасило жалкие потуги редких ночных заморозков. Будило хороводы поналетевших птиц.

Широко раздувая ноздри, втягивая парной аромат разогретой земли и свежей травы, по дворам мычали коровы. Бестолково суетясь, толкаясь, кидались к воротам овцы, и их блеянье перекликалось с летевшим с неба блеяньем куликов-баранчиков.

Со скотом этим приходилось всего труднее. Сами козлички пока не ощущали нужды ни в чём. Прохладные глубокие скриньки, поруби хранили немало разной снеди — вяленого мяса да рыбы, овощей и иной еды. Непорастраченными оставались в рогожах рожь да звонкий ячмень. И надежда монгольских военачальников на скорый голод в городе была только их надеждой, о которой в городе никто и не ведал.

Скотина — совсем другая сторона. Сено почти скормлено. Иного чего откуда и взять! Какая-никакая, а первая трава могла бы здорово выручить, как выручала и в былые годы. Но она оставалась недосыгаемой. Она росла там, за реками, по холмам да опушкам. И на ней сегодня вольно разгуливали табуны мохнатых монгольских лошадей.

Поглядев да поохав, Глебиха кликнула Дашу. Когда та, откинув на спину тяжёлую русую косу, выглянула в дверь, послала её надёргать соломы с крыши сарая.

— Ещё для чего-та? — не поняв, спросила Даша.

— А для того! — обсердась оборвала её мать. — Скотину, чай, кормить надоть! Вот для чего!

Подставив лесенку, Даша нехотя полезла наверх. Бурая, упрелая за два года, солома оказалась жесткой, как хворост. Она не поддавалась Дашиным усилиям, и та, тужась изо всех сил, вырвала её тонкими ломками пучками.

Когда внизу набралась-таки изрядная охапка, Глебиха, подцепив вилами, кинула её в загородку к мычашей корове.

Присев на перекладину, Даша заглянула к ней.

— Да она и есть-та её не станет! Вона какие поленья-та!

— А ты помолчь! Помолчь гамо! — приказала Глебиха, хотя и сама в душе глубоко сомневалась, что Зорька возьмёт эту бурую ветошь. — Голод, чай, не тётка, никуда не денется!

И впрямь — не тётка. Опустив морду, корова потянулась к вороху, обнюхала его, помотав головой, но взяла-таки пучок в рот. Была она молодая, всего на третьем телку. Её зубы, ещё не потерявшие силы, с хрустом мололи ломкую массу.

— Вот! Глянь-кося! Ты ж баила — не станет! А она — ест! — обрадовалась Глебиха. — Скидай-ка ещё для ярок. Тоже чай просят!

Овцы и точно толкались подле Зорьки, тянулись к прелой куче соломы. Но корова, встряхивая рогами, отгоняла их прочь.

Заглянула во двор и подошла Евдокия. Повздыхала жалостливо.

— Горемычные коровки-та наши! Им бы счас туды вон, за речку. Дак ить ироды эти проклятые свалились на наши головы, господи, прости! Я-та ить тоже вечер ещё соломой кормить почала.

— Оно как и все нонче, так и мы, — отозвалась Глебиха. — Боле дать-та нечего!

— Да ты слазь, хватит покуда! — крикнула она Даше и снова оборотилась к соседке:

— Мой-та Олексич что баит! Ярок, говорит, под нож надоть! А я не могу, слёзы аж застыят!

— Кого под нож, мам? — переспросила, не расслышав, Даша.

— Не твою ума дело, кого! — бросила Глебиха, утираясь концом платка. Но ответила-таки:

— Ярок отец резать хочет, вот кого!

Даша недоверчиво глянула на мать, потом на овец в загородке.

— А вы как? — спросила у Евдокии.

— Как и все, дочка! Вот как и вы. Дед-то наш говорит вон: долго, мол, обстояние-та. Да и неведомо, чем оно всё кончится. Ежели чего, дак всё одно пограбят да растащат эти смалявые нехристи.

— Может ещё и уйдут! А, Дусь?

— Ой ли, Фиска! Кой день ужо стоят!

— А мужики-та что говорят? Андрей?

— То и говорят! Обложили, мол, как волки, отбившуюся корову. Так и сожрут.

— Эт так! Сожрут! — вздохнула Глебиха. — Вот ить сколь городов растоптали поганые. Креста на них нет! Одно слово — агаряне!

Она перекрестилась. Оглянулась на Звягино подворье.

— Твои-та мужики где?

— Где ж им быть окромя как на стенах! Андрей дак тот кой день домой глаз не кажет. Старый с утра в стороже. И Сobotко, тоже вот несчастье на мою голову, туда же сбёг. Хожу одна, как неприкаянная промеж четырёх углов.

Даша потянула её за рукав, заглядывая в глаза, предложила неуверенно:

— А может, к нам пойдём, тётъ Дусь?

Евдокия кивнула, соглашаясь:

— Идёмте! Всё одно ни к чему душа не лежит. А вместе-то оно повеселей, поди, будет.

(№146 — 7223)

Шла уже другая седмица, как длилось обстояние. Но кроме тех двух самых первых попыток, монголы вроде как больше и не стремились попасть в город. Только шальные летучие отряды конников с утра и до позднего вечера вихрем носились вдоль

вала. На ходу, не останавливаясь, хватались за луки. Выпустив по десятку горящих стрел, уносились прочь, не дожидаясь ответной стрельбы. Им на смену мчались новые сотни. Вихрь, пыль, злобные оклики, туча стрел — и всё повторялось сначала.

Но ежели раньше такая огненная круговерть не приносила ошугимого ущерба, то теперь стало много хуже. И сами избы, измокшие от дождя, и соломенные волглые крыши давно обсохли. Брось искру — увидишь пламя!

Оно всё чаще вставало над пристенными избами. За каких-то три-четыре последних дня напрочь выгорела добрая половина Завершья и часть Большой Черниговской. Лишённые кровя, козличи наспех, кое-как располагались на стегне у торговых рядов, теснились и ютились у стен днешнего града.

Здорово пострадала и Усмарина улица. Хотя и прикрыта была она обрывом по-над Другуской, валом да стенами, однако ж татарские стрелы птицами переносились над валом. Мужики только кряхтели да зло ругались, дивясь столь дальнему пролету стрел.

Тихим и совсем нетронутым оставался лишь Подол, Щитная улица да Копейный конец — всё то, что надёжно оберегали шумные и пока ещё многоводные реки.

Тысяцкий, видя, что штурма вроде как не намечается, отпустил мужиков по домам, наказав быстро и купно тушить пожары.

На стенах держались одни лишь дозоры — князьи гриди да боярские дружины, усиленные отрядами ратников. Те под стрелы татар особо не лезли. Только в иные моменты, когда их назойливость становилась совсем нестерпимой, отгоняли всадников дружной и кучной стрельбой.

Андрей Волк все эти дни неотлучно находился при тысяцком. Ценя его расторопность и хваткость, Брынко сделал его первым своим помощником. И, наказывая ему что-либо, любил повторять старую присказку:

— Мудрого пошли — и на печи спокойно лежи, глупому поручи — и сам послед поспешай идти!

Берег он Андрея, и того не скрывал. Хотя ежели и посылал, так в самое пекло. Даже суровый и скорый на суд боярин Игнатий — и тот всё больше прислушивался к его толковым и разумным советам.

Была неделя (воскресенье). День, как и накануне, выдался

тёплым да солнечным. Переливчато гудели, созывая к обедне, колокола Спаса-на-Яру. Им захлёб вторили весёлые перезвоны Параскевы-Пятницы.

Выехав со двора днешнего града, Андрей перекрестился на маковку звонницы и пошёл рысцой к Большим Каменным. Оттуда недавно прискакал посланец от Игнатия, передал тысяцкому, что шибко уж гомонятся мунгалы. И как бы чего с того не вышло.

Наказав Андрею в случае нужды дать знать тревожным колоколом, сам Брынко остался в палатах, не очень поверив рассказу гонца. Вернее, не поверил в вероятность чего-либо серьёзного: всё поведение монголов за последнее время указывало, что к штурму они пока не изготавливаются.

Так оно и оказалось

Когда Андрей, спешившись, привязал Воронка у коновязи и поднялся на стену, ратники давно успокоились. Собравшись кучкою, они балагурили, подсмеиваясь над только что пронесшейся тревогой и над своей пустой замятней.

На подошедшего Волка глянули, весело ухмыляясь. Потеснясь, пропустили в серёдку круга.

— Что тут за голка у вас вышла? — сам всё поняв, спросил он однако и огляделся. — А! И ты тут! — заметил среди ратников давно не виденного Неждан. — Ты, поди, и напужал всех, что до сей поры их лихоманка трясёт!

— Да то ж, Волк, от смеха! — отшутился Неждан.

Ратники дружно поддержали товарища:

— То верно — от смеха трясёт!

— С энтим не заскучаешь!

— Он и мёртвого подымет! — полетело со всех сторон.

— Ну, коли так, не грех и мне посмеяться, — ухмыльнулся и Андрей. — А то переполошили себя, да и нас тоже!

— Посмеяться никогда не грех! — охотно отозвался Неждан, звякнув об пол концом своей кривой татарской сабельки, с которой так и не расставался все эти дни.

— Да и время в самый раз: одна безлепица в голове.

— Какая ещё? — поинтересовался Андрей.

— Да хоть какая! Хоть про уток вон про тех, — он указал куда-то за Жиздру.

Там, на болотинах, несколько дней тому объявились эти юж-

ные гости. Стремительно проносились они над рекой, долетая порой до самого вала. И Андрей, сдерживая пробуждающуюся страсть, бывало, не раз хватался за лук. Он и сейчас глянул туда, за стену, вспоминая былые ловитвы.

Меж тем Неждан со смешком в голосе знай точил лясы:

— Да ить как было-та? Пошёл я на лыко гору драть, увидал — на утках озеро плавает. Ну, вырубил я три палки, значит: костяную, смоляную и масляную. Одну-та кинул — не докинул, другую кинул — перекинул, третью кинул не попал. Озеро-та, значит, вспорхнуло и полетело. А утки — то и остались!

Даваясь от хохота, ратники хлопали Неждана по спине:

— Вот поди и поскучай!

— Он ить и без струн как на гусях!

— Такого, как того чёрного кобеля, от смешков и в доброй бане не отпаришь!

— Да что баня! — на лету подхватил Неждан. — Баня не заговенье, от неё грех отказываться. — И пропел, гнусава:

— Блошка банюшку топила, вошка парилася, с полка удари-лася.

Улыбаясь, Андрей поднялся:

— Истинно, балалайка бесструнная! Прав был Прокл, Царствие ему Небесное! Тебя бы, Неждан, вон к этим, на Ордёнку на денёк сплавить! Поди, от смеха одного враз разбежались бы!

— Ну да! Это точно! В самую серёточку! А, мужички? — хотнул Неждан. — Полно вам балы точить, пора голенища строчить!

И он двинулся вслед за Андреем:

— Может, и впрямь пошлёте, а? Надоело сидмя-та сидеть, глазами лупать. Я их, мунгалов тех, хочу и руками пощупать!

Андрей задумчиво посмотрел на Неждана. В этих словах вырвалась наружу мысль, которую он и сам до поры хранил даже от тысяцкого. Ежели уж не до уток, так отчего бы не заняться иной ловитвой — на тех вон, что с утра до ночи гомозят там, за стенами.

— А ну-ка, Неждан, пошли! — бросил он, направляясь к веже.

По крутой лесенке поднялись они на самый верх, на обзорную площадку. Тут Волк осмотрелся. Всего-то ничего прошло с того памятного дня, как стоял здесь вместе с княгиней, даже от-метина от той красной стрелы в брус — и та цела.

«Да, цела! — повторил он про себя. — А ведь почитай две седмицы миновало!».

Глянул вниз и вдаль. Там, за холмами, по луговине кучно везки, юрты, подводы. Курились костры прогорающими головешками. Меж них, там и сям, группами, кучами сбивались татары. Даже сюда до стен достигал гомон огромной, не взять глазом, орды.

Поодаль, на лядинах среди рош — деревья, видно, порубили на дрова да лестницы, вольно гуляли табуны коней. Сотни, тысячи пегих, вороных, карих, низеньких татарских и рослых, крупных — русских, захваченных в боях, отнятых по весям да погостам у смердов.

— Сорок сороков их тучочки! — будто угадав Андрееву думку, сказал Неждан. — Ажно завидки берут! Верно, каждый смалявый об-дву, а то и об-три-конь будет! А?

— М-да! — невнятно промычал Андрей, думая о своём. Потом обернулся к Неждану:

— Дак что, не прочь, говоришь, пощупать?

Тот, не сообразив ещё, что к чему, согласно кивнул.

— Ну дак ладно! Пожалуй днями спытаеш то удовольствие!

До Неждана, похоже, дошло.

— Ты что? Никак задумал... — он, не договорив, глазами указал туда, где у ворот дыбился взводный мост.

— Во-во! — уже весело отозвался Андрей. — Поговорю-ка с тысяцким. Тамо видно будет. Бог не выдаст — свинья не съест! Так разумею, а?

И, не дослушав Неждановаго ответа, добавил построже:

— Только гляди, Неждан! Всё, об чём мы тут с тобой балакали, промеж четырёх глаз быть пока должно. Уразумел? Ну, тогда двигай! И он подтолкнул ратника к узкому проёму выхода.

(№148 — 7225)

Змеёй скользнув на дно оврага, Андрей решил передохнуть. Минуло, может, около часа, как он покинул спящий город. Воронка, переброшенная через заборол, на внешнюю сторону стены, мягко шлепнулась на землю.

— С Богом! — шепотом сказал Остромир.

— Не поминайте лихом! — так же приглушенно ответил Волк. — Выходите, как обговаривали: с началом замятни, когда пойдут кони.

— Само собой!

И вот он уже в полуверсте от городского вала. Овражек, куда спустился, приметил ещё днём: отсюда до пасущихся табунов ещё с полверсты.

«Плёвое дело! — подумал он.— Абы только не развиднелось!».

Ночь, однако, лежала плотно. С вечера натянуло туч, и они надежно схоронили и звезду, и молодой месяц, два дня мешавшие туманной вылазке.

С дальней Жиздры, с лежащей прямо перед ним Ордёнки, как с легкой руки Охрима Быкодёра стали называть былую Берёзовку, тянула пелена тумана. Она поднималась и от оврагов, лёгкая, зыбкая, глушившая слабые шорохи.

Впрочем, обутый в поршни — мягкие сапоги без каблуков, Андрей почти не производил их. Но тем не менее был начеку.

С собой он взял лишь моток тонкой верёвки да охотничий нож. Любая ошибка могла для него кончиться плохо, и он понимал это лучше, чем кто-либо.

Прислонясь к обрыву, оглянулся на город. Отсюда, снизу, ничего, конечно, не увидел. Но знал, что там давно всё готово и ждут только его, Андреевых, действий.

Три дня назад тысяцкий, выслушав его предложение, вопреки опаске Андрея, с ним согласился и план его одобрил.

— Решил вспомнить, как в прошлом годе половцев шуганул? — усмехаясь в бороду, спросил он.

— То, Михаил Тимофеич, были половцы, а нынче мунгалы. Они-та, видать, куда хитрее! Да и сторожу, наверняка, выставляют добрую.

— Дак и тебе не привыкать! Чать, не впервой! — сказал Брынко. — А людей... ты уж сам подбери. Тут тебе виднее, каждого знаешь!

«Это хорошо, что тысяцкий так распорядился, — подумал Андрей. — Иначе б, поди, княжких гридей он ещё б и не дал!».

Заручившись поддержкой, он отобрал в сотню для вылазки десятка три гридей, кой-кого из дружины Игнатия. Остальных набрал из ратников, не единожды ходивших с ним в такие набег в прошлые годы.

Теперь отряд наготове, ждёт его сигнала.

Пригнувшись, он неслышно двинулся по дну овражка. Вскоре тот кончился, истончившись в едва приметную ложбинку.

Чуть справа, внизу, насколько доставал глаз, лежал монгольский лагерь. Ещё догорали костры, изредка лопаясь брызгами искр. Дотягивало едким дымком, донесённым слабым, еле ощущаемым ветром.

Но было тихо. Оттого и вся орда казалась какой-то вымершей, опустевшей. И хотя Андрей знал, что это ощущение обманчиво, он никак не мог от него отделаться. Потому-то и выжидал, как рябок-цыпленок, затаясь в траве. Выжидал возврата того инстинктивного ощущения опасности, когда самой кожей чувствуешь её дуновение.

Он посмотрел вперёд. Немного левее того места, где он притаился, в двух сотнях шагов, на обширном взгорье находилась его цель — огромный косяк тысячи в полторы лошадей. К нему ещё предстояло подобраться, обогнув гору низом; зайти в тыл, в рошу так, чтобы кони раньше времени не почуяли чужака.

Внезапно обостренный слух его уловил почти неразличимый говор.

«Вот оно! Так и есть — сторожа!» — пронеслось в голове. И тотчас пришло то ощущение, которого он дожидался.

Распластав тело по траве, Андрей, извиваясь, легко заскользил по земле. И она, и невысокая свежая трава были влажными. Вскоре и свитка, и порты измокли, хотя он даже не почувствовал этого.

Обогнув холм, Андрей осторожно выбрался на взлобок и огляделся. Здесь, наверху, тумана не было. В сероватой сумрачной мгле спокойно пасущиеся лошади выделялись отчетливыми чёрными пятнами.

Теперь надо решить, как поступить с охраной. Лучший ход — снять её. Ежели она, конечно, невелика. Если же монголов много, надо искать иной выход. Но сколь ни напрягал он зрение, различить ничего не удавалось, хотя дымок от костра давно пощипывал ноздри. Тогда он рискнул подняться ещё выше, предположив, что дозор находится по другую сторону холма.

Саженой через десять он вдруг прямо перед собой различил глазки тлеющих головешек. Подле них, растянувшись на войлоке, спал один монгол. Его напарник, сидя вполоборота к Андрею, судя по всему, тоже клевал носом, потому как время от времени дёргал головой снизу вверх. Так обычно пытаются согнать дрему и дурную сонливость.

«Самый для сна час!» — подумал Андрей и мягко скользнул к костру.

В нескольких шагах от него вновь притих и ещё раз зорко осмотрелся вокруг. Но нет, кроме этих двух, тут никого больше не было...

«Тем лучше!» — прошептал он и вытянул нож.

Сидящий монгол, даже не шелохнувшись, обмяк и повалился набок, а потом и на спину. Андрей кошкой прыгнул на второго. Слабый вскрик — и только пара стреноженных коней, пасшихся совсем близко, слегка всхрапнула и запрядала ушами.

Отерев нож, Андрей сунул его в чехол. Снял с пояса моток верёвки, привстал и, на глазок прикинув расстояние, метнул её. Петля прочно обхватила шею коня. Тот испуганно шархнул в сторону, и Андрей напрягся, удерживая его на месте.

Потом, подбравшись к нему, перерезал путы и, взяв за повод, двинулся к одиноко стоящему дереву. Здесь он крепко привязал свою добычу, пригибаясь, прошмыгнул в берёзовую рожицу.

«Ну, кажется, сошло! — облегчённо вздохнул он и присел на землю. — Теперь держитесь!».

Он ещё посидел, отдыхая, поглядывая то вниз, на долину, где в мирной дремоте лежал монгольский стан, то на табун, всё так же беззаботно гулявший поодаль.

— У-у-уу! — прорезал вдруг ночную темень протяжный стонущий волчий вой. — У-у-уу!

Вот где пригодились ненароком полученные когда-то у старого волхва Ошкуча уроки подавать голос так, чтобы он доносился то изблизи, то издалека, с любой, откуда надобно стороны.

То напрягая слегка, то до отказа расслабляя голосовые связки, Андрей подвывал по-волчьи так, что невольно создавалось впечатление, что этот вой идёт сплошным валом позади табуна.

И тот не выдержал. Громкий храп, испуганное ржанье находившихся поблизости животных сменилось паникой. Лошади кинулись в единственное казавшееся им безопасным место — вниз, в долину, на сонный лагерь спящих татар.

А вослед этой бешеной лавине неслось наводящее ужас, настигающее её волчье завывание.

Андрей больше не таился. Одним броском добравшись до приметного дерева, он обрубил верёвку, огладил испуганного конька и вскочил в седло. Потом, словно вспомнив что-то, огля-

нулся. У потухающего костра холодели трупы монголов. Приблизясь к ним, он спешился, держа повод в руках. Наклонился и отцепил чехол с саблей.

«Так-то оно будет верней!» —удовлетворённо подумал он и бросил коня в галоп.

Он представил себе, как опускается взводный мост, как, не скрипнув, распахнулись тяжёлые створки ворот, и сотня под началом Остромира ринулась на монгольский лагерь, разбитый и опрокинутый обезумевшими животными. И пожалел, что сейчас он не там, не со своими товарищами, сыплющими удары на головы ничего не соображающих в суматохе врагов.

Но своё дело он сделал. «А Остромир не подведёт! И этот баболов Неждан потешится вволю!» — хмыкнул он, вообразив разгорячённое боем лицо никогда не унывающего сбег.

Андрей перевёл конька на рысь, потом приостановился, вслушиваясь. Слева неслись громкие крики, пронзительные вопли, нарастающий шум замятни, пожаром охватившей весь лагерь, перемётываясь до самого последнею куреня на Нижнем лугу.

(№ 150 - 7227)

Минули пятнадцать урочных дней, Город жил всё так же нахмуренно и оставался столь же недоступен для татаро-монголов, как вода в пересохшем пустынном колодце.

Ничего не изменилось и ещё через десять столь же бесплодных дней осады, ни на йоту не прибавивших славы монгольскому войску. Наоборот! Даже былые, совсем недавние успехи начали тускнеть, как постаревшие жемчужины.

Гуюк-хана особенно раздражали непрерывные вылазки козличей. Ошутимого вреда они, разумеется, не причиняли, если не считать самую первую из них. Верно! Тогда погибло несколько сот нукеров, причём от копыт собственных коней куда больше, нежели от урусутских мечей.

Все остальные походили скорее на шипки, чем на удары. Но разве жеребцу приятнее от того, что его не огрели один раз плетью, а привязав, отдали во власть налетевших оводов! И хотел бы ударить, да повод не пускает! А копытами от этой безжалостной стаи не отобьёшься — не волк! Мутными, полными печали глазами следит коняга за своими вольно гуляющими собратьями, стучит копытами, бешено хлещет хвостом. Да никак ему с места не стронуться!

Таковыми же мутными от злости и усталости глазами нукеры Гуюкова отряда следили за проходящими стороной туменами Батыева войска.

Пережидая весеннюю распутицу, Бату-хан почти не менял места орьги — своей главной ставки, разбитой вдали от всех урусутских городов. И не вмешивался в дела темников, которые в поисках корма для огромного войска бросали свои тысячи на поиск и захват небольших городков и селений, густо рассыпанных по всему благодатному краю на запад, северо-запад и восток от Козелеска.

Степной пожар не способен был сотворить того, в чём преуспели монголы. Пепел, один только пепел оставался на месте цветущих весей и посёлков. Ни одной живой души — ни малой, ни старой. Никого, кто мог хотя бы оплакать да предать земле людей, погубленных татарами.

Но едва сошли вешние воды, обнажив топкие речные берега, Бату отдал приказ. И, послушные его воле, монгольские тьмы оставили этот теперь уже бездыханный край, ринулись дальше, к югу, в беспредельные половецкие степи.

Там можно было отдохнуть, стряхнуть напряжение утомительного похода. Там ждал свежий ветер с привкусом горечи, почти родной простор зелёных равнин.

Как струи воды обтекают лежащий на их пути валун, так татаро-монгольские тумены обтекали отряд Гуюк-хана, притиснутый к козелеским стенам.

Судьбой покидаемых вроде бы никто не интересовался. Даже Джихангир, поначалу швырявший приказы один грознее другого, вдруг примолк, и который уж день от него не скакали гонцы с гневными словами и не поступало никаких известий.

Гуюк-хана это даже обрадовало. Но ненадолго. В жесте Батыя он уловил явно выраженное пренебрежение, стремлениешний раз подчеркнуть перед лицом всего войска бездарность того, кто всего год назад возжелал стать во главе похода.

Озлобленный и подавленный Гуюк-хан потерял счёт дням. Загнанным волком огрызался на всех, нервно бегая по своему шатру. Рычал на темников и тысячников, топал в бешенстве ногами и плевался. Его тонкая плеть с ручкой из резной слоновой кости более не делала различия между слугами-рабами и знатными ханами-начальниками. Всем доставалось одинаково. И каждый с

трепетом приближался к Гуюкову убежищу, не надеясь ни на своё положение, ни на ханское милосердие.

Ему докладывали, что в городе бушуют пожары. Он, с пеной на губах, кричал:

— Шакалы-вонючие! От него давно должен остаться один пепел!

Ему доносили:

— Сотня Аепы зажгла, наконец, башню у ворот!

Он рычал в ответ:

— Мне не нужна башня! Мне нужна пустыня на месте стен!

Но стены стояли по-прежнему несокрушёнными. И за своей недоступностью всё также прятали неподдающихся железных урусутов, даже от лиц которых, упрятанных за нигде доселе невиданными Гуюком масками, отскакивали меткие монгольские стрелы.

В лагере всё больше воцарялся беспорядок. Тоже странный, доселе неведомый самому хану. Как отара овец, застигнутая пургой в степи, шарается по сторонам в поисках спасения, кидались по сторонам боевые сотни нукеров, пытаются разыскать себе хоть какое-то пропитание.

Сульдэ жалился над конями — они если и не вдоволь, однако могли утолить свой голод на молодой зелени, буйно и враз покрывшей окрестности. Но Сульдэ остался глух к урчащим от голода животам нукеров. Опустошённые, стёртые с лица земли деревни давно уже были покинуты даже урусутскими собаками.

Нетронутыми оставались только редкие веси по ту сторону Жиздры, в густых лесах. Но десятки попыток прорваться туда заканчивались одинаково плачевно: словно какие-то бестелесные духи зла встречали у засек и завалов отряды монголов. И тогда десятки трупов, истыканных стрелами, оставались немymi свидетелями очередной неудачи, осквернявшей Гуюково знамя.

Хан обрадовался было сообщению Бури о захвате разысканного наконец Серёнска. Совсем крохотный, городишко этот захватили, и дотла сожгли полторы тысячи нукеров, которых вёл сам нойон. Отчаянно дравшиеся урусуты под конец заперлись в махонькой церкви и сами подожгли её, так и не отворив ворота.

— А зерно? Где зерно, о котором говорили Бурундэю пленные? — настороженно глянул на своего любимца Гуюк-хан, до

того момента молча слушавший доклад нойона. — Почему ты молчишь о нём?

— Мы забрали всё, что нашли в избах, — отводя взгляд, ответил темник. — Но большой хлеб, много хлеба хранилось в той крепости, где заперлись урусуты.

Он умолк было. Но, уловив угрожающий жест и сверкнувший гневом взгляд хана, развёл руками:

— Мы отбили у огня, что смогли. Но много зерна сторело вместе с урусутами.

— Мы привезли его, — добавил он, пытаясь смягчить бурю, уже колыхавшую всё тело Гуюк-хана.

— Оно здесь, оно ждёт тебя, хан. Там рожь. И пшеница.

Выйдя из шатра, Гуюк долго смотрел на вереницу телег, наполненных захваченным в Серёнке хлебом.

«Это лучше, чем ничего. Но для двух туменов это почти ничего!» — тоскливо подумал он, боясь даже представить себе время, когда иссякнут и эти небольшие запасы.

(№153 -7230)

В один из таких нелёгких дней конца апреля Гуюк-хану сообщили, что ночью, во время очередной вылазки урусутов захвачен пленный.

Хан повелел привести его. Два дюжих монгола подволокли уруса к шатру и плашмя кинули наземь. В одной рубашке, густо покрытой бурой кровью, был он невысок, коренаст, лохмат. Усыпанное оспинами, рябое лицо его едва проглядывало из окладистой, слипшейся кочьями бороды. Вперёд выдавался только нос, длинный и по-ястребиному загнутый крючком.

Глядел он одним глазом. Другой напрочь исчез под вздувшимся пузырем синяка.

Упираясь в землю пальцами босых ног, пленник приподнял голову, и Гуюк встретил колющий пронзительный взгляд.

— Развяжите его! — коротко приказал он.

Один из тургаудов, достав саблю, перерезал петли верёвки, намертво охватившей руки и грудь урусута. Освобождённый от пут, тот попытался встать. Но тургауд тотчас сбил его с ног. Царапая землю скрюченными перебитыми пальцами, пленный вновь стал приподниматься, но его опять швырнули на траву.

— Перед ханом положено стоять, на коленях! — отрывисто сказал ему молчавший до сих пор толмач из половцев.

Урусут что-то хрипло произнёс.

— Что он сказал? — спросил Гуюк, всё ещё пристально разглядывая первого козлича, живым попавшего в его руки. Толмач замялся.

— Ну! — вскинулся хан. — Повтори всё, что он сказал!

— Он говорит, что становится на колени только для молитвы.

Хан резко вздернул головой, стиснув рукоять плети, помолчал, глядя на распостёртого на животе урусута. Наконец сказал, раздражённо обернувшись к половцу:

— Пусть встанет! Не могу же я разговаривать с ним лёжа!

Тот сделал знак рукой и урусут, поняв, тяжело поднялся, опираясь на одну ногу. Порты его слева были рассечены, и когда он встал, открыли длинную, покрытую стружьями засохшей крови рану.

Морщась от боли, пленный упёр взгляд своего единственного глаза в самые зрачки хана.

— Почему вы заперлись в своем вонючем и опустошённом городе? Вы сдохнете там с голода и сторите живём, если не откроете ворота! — не отводя взгляда, проговорил Гуюк.

Толмач быстро перевёл. Пленный выслушал, осматривая половца от головы до ног, ответил глуховато:

— Может, для кого и вонючий, — всяк на свой аршин мерит-та! Для нас он свой, родной. А чтоб опустошить, мил человек, им ещё завладеть надоть. Да, видать, не по вашим зубам орех! — добавил он, усмехаясь в бороду.

Гуюк снёс и эту усмешку. Он хотел проникнуть в мысли урусута, хотел понять, что творится в его душе в этот, может, последний час его жизни.

«И он знает об этом, — размышлял хан: — Но тогда... Откуда этот огонь? И эта ухмылка?».

— Но ведь вас совсем мало. И вы всё равно погибнете. Ещё никто и никогда не посмел стать поперек нашей дороги! — Гуюк заговорил быстро, взмахнув. — Ты слышишь, урус! Никто и никогда! Целые народы падали ниц при одном стуке копыт наших коней! И они пройдут от восхода солнца и до самого дальнего моря, где оно спит!

— Можя, и пройдут, — лениво и вяло, с неприкрытой издёвкой ответил пленник. — А можя, и не пройдут. Про то — Бог вест!

Он опять помолчал, переводя взгляд с толмача на хана.

— А токмо мы-та — дома! У нас так говорят: в родной избе и стены помогают. Так-та вот? А вас... Мы вас не звали — сами пришли.

Выслушав перевод толмача, Гуюк кисло поморщился, задумался, опустив голову. Потом резко спросил:

— Сколько вас в городе? И есть ли у вас еда?

Толмач, подавшись вперёд, быстро перевёл его вопросы.

— А вся Русь, почитай, здесь! — неторопливо и обстоятельно проговорил пленный. — А еда...

— Да-к про то не бойся, не Духом Святым живы!

Гуюк недоуменно посмотрел на половца. И тот долго разъяснял ему, что значит Святой Дух, о котором толковал урусут. Видно, так и не поняв, хан махнул рукой:

— Пусть скажет, много ли у них осталось воинов?

Пленник усмехнулся и промолчал.

— Говори! — плеть хана, визгнув, оставила красный рубец на лице урусута.

Тот не спеша отёр щёку рукавом. И вновь смолчал.

И это угрюмое молчание больше всех слов и усмешек ударило хана. Под самое сердце. Так, что на миг перехватило дыхание. Ибо в нём он углядел вдруг и собственное бессилие. И свою, до конца ещё не успевшую осознаться обречённость. Будто не он, хан Гуюк, наследник трона монгольских каганов, приговаривал сейчас к смерти этого урусута, а наоборот, тот, избитый и израненный, занёс меч над ханской головой.

Гуюк-хан качнулся, глаза его сверкнули яростью:

— Алыб-барын! (взять его! — монг.).

Два тургауда, стоящих подле пленного, кинулись на него, пытаясь сбить с ног. Но урусут вывернулся, стряхивая с себя монголов. Коротко, с неуловимой быстротой мелькнул в воздухе его кулак, и рослый телохранитель мешком растянулся у самых ног Гуюк-хана.

— Алыб-барын! — закричал тот, вскакивая с неожиданной для себя резвостью.

К урусуту бросились сразу несколько человек, опрокинули его лицом вниз, круто заломили вверх руки и ноги.

— У-у! — не то зарычал, не то застонал он, сделав попытку освободиться от насевших на него нукеров.

Но что-то хрустнуло у него в спине. Он разом обмяк и ос-

тался лежать скорченный и недвижимый у ног всё ещё нервно дергавшегося хана.

Два тургауда схватили его за босые пятки и поволокли за шатёр.

Тело урусуга глухо шлёпнулось в воду, и Берёзовка-Ордёнка понесла его, плавно покачивая, к недалекой Жиздре.

(№ 155 - 7232)

Полностью опубликованные отрывки из романа Вячеслава Васильевича Мацнева можно прочитать на сайте города Козельска (<http://www.kozelsk.ru>).

В XXI веке литературная история Козельска пополнилась новым романом «Злой Город», написанным московским писателем Дмитрием Силловым.

Дмитрий Олегович Силлов родился в семье военного. Окончив школу, служил в десантных войсках. После демобилизации, получив медицинское образование, активно занимается единоборствами, культуризмом, психологией, изучает восточную философию и культуру, историю военного искусства. Обладатель мастерских степеней по нескольким видам единоборств. В настоящее время является президентом спортивного клуба «Реальный Уличный Бой».

Роман «Злой Город» вышел в издательстве ЭКСМО (ISBN: 5-699-19694-3 – 2006-2007гг.). С творчеством Д.О. Силлова можно познакомиться на его сайте <http://www.sillov.pp.ru>.

Замечательно написанный в стиле исторического романа с элементами фэнтези, тем не менее, роман Силлова весьма близок по своему духовно-патриотическому настроению роману Мацнева «Стояние». В настоящее время Дмитрий Олегович пытается реализовать экранизацию своего романа. Если на то будет воля Божия – это будет первый художественный фильм о героях Козельска.

Мы публикуем небольшой отрывок из романа. Полностью с его текстом читатель может ознакомиться на сайте Козельска (<http://www.kozelsk.ru>), размещённом там с разрешения автора.

Злой город

Мы неизвестны, но нас узнают; нас почитают умершими, но вот, мы живы...

2 Кор.6:9

Мститель за кровь сам может умертвить убийцу, лишь только встретит его...

Втор.35, 19

Все события, описанные в этой книге, исторически достоверны, и либо произошли на самом деле, либо вполне могли произойти.

Автор.

«Ордынец слотнул голодную слюну, уже предвкушая аромат урусского хлеба – но меж его приоткрытых губ ни пойми откуда ударило тяжёлое, родив на миг во рту привкус железа и собственной крови, вслед за которым пришла боль, и почти сразу – небытие...

– Точно в пасть, – удовлетворенно кивнул Васька, защелкивая на тетиве ушко новой стрелы. – Эх, и былинку-то спеть напоследок некому. А ведь сложилась-то – слово к слову.

Налетевший порыв ветра ворохнул соломенные волосы, выбившиеся из-под железного шишака.

– Думаешь, всё ж спеть? – с сомнением спросил Васька у ветра.

Ветер на этот счет несколько не сомневался, лишь ободряюще потрепал скомороха по вихрам.

– Ну ладно, уломал, – хмыкнул Васька. – Только б басурмане не помешали.

И начал, позвякивая ногтем о тетиву за неимением гуслей.

– Как пришла Орда на кровавый пир
На святую Русь в городок Козельск,
Погулять пришла, распотешиться,
Да хозяин попался неласковый,
Не хлеб-солью встречал дорогих гостей,
А калёной стрелой да секирою...

Неожиданно сильный, звучный голос величаво плыл над пло-

щадью. Был бы жив рыжебородый, глядишь, сказал бы, что таким голосом не погудки баять да не на ярмарке народ веселить, а в княжких палатах на богатых пирах былины сказывать. Да только ничего уже не скажет борода...

Двое конников выскочили из-за угла одновременно и одновременно же вскинули луки — видать, увидев убитого сотоварища со стрелой во рту, сообразили, что к чему.

Первый выстрелить не успел — Васькина стрела вышибла его из седла.

Второму повезло больше. И прежде, чем умереть, он успел увидеть, что его выстрел пропал не напрасно.

Васька стиснул зубы. Пройдя сквозь кольцо байданы, ордынская стрела воткнулась в бок. Застонало тело — захотелось скорчиться, обнять в ладонях нестерпимую боль и баюкать её, утихомиривая, оберегая от лишнего движения. Но Васька справился с собой и, выпрямившись, вновь изготовил лук к стрельбе. Не время себя жалеть, когда два важных дела ещё не сделаны.

Голос скomorоха вновь зазвенел, набирая силу, доносясь, кажется, до самого неба.

— И хлебнула орда не хмельных медов,
Не росой поутру умылася,
Полной мерой влила рать поганая
В пасть нечистую русской кровушки...

...На этот раз их было трое — больше зараз просто не вмещала ширина улицы. А ещё им требовалось время для того, чтоб повернуть коней, норовящих с ходу слететь с деревянной мостовой прямо в непролазную грязь.

Ордынцам, с малолетства приученным к коню, редко требуются поводья. Коленями они управляют конем не хуже — особенно при стрельбе. Однако, для резкого поворота без поводьев всё же не обойтись.

Рвануть повод, а после вскинуть лук — времени требуется немало.

Но всё же требуется...

Один из ордынцев, судя по доспехам, богатый нойон, едва вылетев из-за забора, сразу же поймал стрелу окольчуженным

воротником. Наконечник не пробил дорогих доспехов, лишь перебил дыхание и опрокинул всадника навзничь. Ноги из роскошных стремян нойон выдернуть не успел, как и не успел оправиться от неожиданного удара. Зато подкованные серебром* задние копыта невысокого степного коня вполне успели несколько раз со всей силы долбануть по золочённому шлему, превратив в кашу его содержимое.

Двое других ордынцев выстрелили одновременно. От одной стрелы Васька увернулся. Вторая порвала жилу на незащищённой шее.

Кровь обильно плеснула на байдану. Скоморох улыбнулся и рванул тетиву. Попытаться остановить кровь времени не было — да и не остановишь её. Всё равно, что ладонью воду в Жиздре по весне прудить.

Теперь бы только успеть...

Последний ордынец несся на Ваську, заноса для броска лёгкое метательное копьё. То копьё вместе с рукой и состригла с плеча стрела-срезень с широким, похожим на топор, наконечником. Всадник страшно закричал и согнулся в седле, ловя ладонью кровавый поток, хлынувший из обрубка.

А из-за поворота уже вылетали новые всадники.

Васька положил лук на прилавок. Более стрелять сил не было. Да и толку от той стрельбы получилось бы немного. И так уже бурой кисельной рекой расплывалась перед глазами дорога, и смазанные фигуры скачущих всадников казались утонувшими в том густом киселе.

Он вздохнул полной грудью, отгоняя дурноту. Боль резанула бок — но это было уже неважно. Последние строки былины полетели навстречу приближающимся кешиктенам...

— Только кровью той захлебнулась
И легла в чистом поле пьяная,
Смерти чашу до дна осушившая,
Вечным сном у стен Злого Города...

* По версии автора, монголы подковали вопыта коней всем имеющимся металлом (в том числе и награбленным серебром), чтобы спасти их от разбрасываемых русскими шипов. - прим Ред.

Ордынцы больше не метали стрел. Убийца сына темника не заслужил лёгкой смерти. Таких медленно режут на полосы, а после прижигают раны горячей головней, чтобы преступник много часов, а если повезет, и дней своими муками выглаживал дорогу убитому к небесному престолу Тэнгре. Они не видели ручейка крови, слабеющими толчками вытекавшего из шеи урусского стрелка — тот стоял к ним боком.».

В заключение приведём стихотворение поэта из Нижнего Новгорода **Сергея Сухонина**:

Козельск

Над сгоревшим Козельском долгий звон колокольный
На исходе зимы навсегда замолчал.
Этот призрачный город мне звездой путеводной
Стал с тех пор, как однажды о нём я узнал.

Не бродил я по улицам, канувшим в лету,
Всё теперь под землею, и мечты, и дела.
Песня жизни никем до конца не допета.
А какая прекрасная песня была!

Ну, а может, допета как раз с придыханьем,
Струны душ разорвать не сумела беда,
И с финальным аккордом ушли горожане
Не во мрак, а в легенду — беснуйся, орда!

Над сгоревшим Козельском веками метели,
Над сгоревшим Козельском веками жара.
Долю выбрали люди, какую хотели,
И мне кажется, это случилось вчера.

Прерван род на корню — ни детей и ни внуков,
Все во прах обратились, кричи, не кричи.
Но до часа последнего детские руки
Не игрушки сжимали — ножи и мечи!

Градом злым, непокорным назван был Бату-ханом
Этот город героев, отвергнувших плен,
И редели тумены татарского стана
Семь недель у бревенчатых низеньких стен.



Александр Тишунин. **Козельск**. Иллюстрация к роману «Батый»
В.Г. Яна. (литография).

Краеведение и публицистика

Героический подвиг своих предков всегда был предметом гордости козельчан и особого внимания козельских краеведов. Краеведение — пожалуй самая интересная часть исторической науки, потому что краеведческий материал наиболее конкретен, осязаем, вызывает глубокое чувство причастности у каждого человека, читающего историческое описание дорогого его сердцу города. В области краеведения свою любовь к родным местам, своё увлечение историей и свои литературные таланты открывают журналисты и учителя, работники музеев и экскурсоводы — все, кому дорого каждое упоминание Козельска в архивах и газетных статьях, каждый найденный древний артефакт, каждое название деревеньки или речушки.

В год 770-летия памяти героической обороны Козельска мы вспоминаем не только тех, кто своей кровью вписал славу нашего града в вечную книгу славы России, но и тех, кто трудами своей жизни доносил и доносит до нас, потомков героев, весть о их деяниях. Перед нами прошли страницы летописей и имена историков-классиков, русских писателей и поэтов. Настало время вспомнить и наших козельских краеведов, в своих трудах коснувшихся темы обороны Козельска.

История козельского краеведения восходит к середине XIX века, когда братья Киреевские положили начало исследованию быта, народных песен и преданий жителей Козельского края. В одно время с ними трудился и выдающийся церковный историк архимандрит Леонид (Кавелин), оставивший труды, посвящённые истории Православия Козельского края, особенно же Козельской Введенской Оптиной пустыни.

Однако первыми уделили внимание теме обороны Козельска в своём труде патриархи козельского краеведения Николай Николаевич Анисимов и Василий Николаевич Сорокин, о которых следует рассказать подробнее.

Николай Николаевич Анисимов (1897-1988) — краевед, основатель и руководитель Козельского краеведческого музея на общественных началах с 1957 по 1967 год. Из рабочей семьи (отец его — резчик по дереву). После Карачевской учительской семинарии окончил Тульский педагогический институт (исто-

рический факультет). Был учителем в нескольких сельских школах, директором Оптинской школы крестьянской молодёжи, Волконской и одной из Козельских школ, руководил педагогическим кабинетом Козельского РОНО, преподавал в Козельском педагогическом училище.

Василий Николаевич Сорокин (1925 - 1981) — краевед, педагог, один из основателей и директор Козельского краеведческого музея. Окончил заочный Московский полиграфический институт. Учился на Высших курсах журналистов при редакции «Крестьянской газеты». Участвовал в Великой Отечественной войне (офицер-политработник). Из-за полученных ранений — оставил службу в армии. Экстерном прошёл обучение в Высшем Военно-Политическом институте.

Был сотрудником газет «Ленинское знамя» (Думиничского района), «Знамя», «Подольский рабочий».

Окончив Смоленский пединститут, работал учителем в Козельске, публиковался в местной газете, преподавал в кооперативной школе г. Козельска. Воодушевлённо трудился для сохранения и реставрации историко-культурных памятников в Оптиной пустыни, Березичах, на Чёртовом Городище. Вёл большую организационную работу для районных выставок, турслётов, конференций. При нём на правах филиалов работали 9 школьных музеев, 17 комнат боевой славы, 23 краеведческих кружка. Заслуженный деятель искусств РСФСР, действительный член Географического общества, делегат XXIII Международного географического конгресса в 1976 году. За заслуги перед Родиной был награждён десятью медалями и Почётной грамотой Президиума Верховного Совета РСФСР. Активный член Всероссийского общества охраны памятников истории и культуры (ВООПИиК). Огромная роль неутомимых трудов и светлой личности Василия Николаевича в жизни нашего района отражена в посвящении его светлой памяти ежегодных детских краеведческих чтений («Сорокинских»), проводимых в день его памяти 5 апреля.

Эти два почётных гражданина нашего города стали не только основателями Козельского краеведческого музея, но и вместе написали первую в советское время краеведческую книгу о Козельске «КОЗЕЛЬСК» (Приокское книжное издательство 1967 г.). В

нашем альманахе мы публикуем главу их этой книги, посвящённую обороне города.

«КОЗЕЛЬСК»

ОТРАЖАЯ НАБЕГИ ВРАГОВ

В Европу татаро-монгольские орды пришли в 1223 году. Обогнув с юга Каспийское море, разорив Азербайджан и Грузию, полчища Чингисхана вторглись в половецкие степи.

На помощь половецам пришли русские. В знаменитой битве на реке Калке среди многих русских людей погибли смертью храбрых козельский князь Мстислав Святославович и его сын.

Битва на Калке кончилась поражением русских и половецких войск. Но и татаро-монголы, обессиленные, вынуждены были вернуться в Среднюю Азию и в течение тринадцати лет не беспокоили русских.

Вторичное вторжение на Русь татаро-монголы предприняли в 1236 году уже со стороны Урала. Чёрные тучи нависли над русской землей. Раздираемые феодальной междоусобицей русские княжества были бессильны дать должный отпор захватчикам. И хотя жители ряда городов героически сражались за честь родной земли, они не смогли остановить стремительной и грозной лавины нашествия.

Один за другим пали Рязань, Пронск, Коломна, Москва, Владимир, Ростов. На реке Сити погиб в битве великий князь Суздальский Юрий II. Орды захватчиков двигались в направлении Новгорода. Богатства этого города привлекали татаро-монголов. Однако Батый получил сведения о значительных силах, сосредоточившихся у Новгорода. Наступила оттепель. Дороги оказались непроезжими. В болотах вязли кони и тонули люди. Батый твердо решил изменить направление своего похода и отправиться на юг, в Кипчакские степи.

Убивая жителей от старого до малого, превращая в пепел драгоценности и народное добро, захватчики преследовали одну цель: запугать русских людей, затушить всякую искру сопротивления. Чванливым и самоуверенным ханам стало уже казаться, что дорога им всюду открыта и никому из русских не придет в

голову мысль о сопротивлении. Они подошли к границе Половецкой степи и здесь встретили городок Козельск.

Обычно бойкий и шумный, этот сторожевой пост и крепость русских притих, словно чего-то выжидая. Казалось, что в городе никого нет. Леса стояли дремучей стеной. Реки в эту раннюю весну разлились, стали бурными, пугали своими тёмными омутами. Болота приходилось далеко обходить: уж очень широкими трясинами выступали они среди леса и луга.

Татары выбивались из сил, преодолевая весеннюю хлябь на пути к Козельску. Начальствующий над одним из передовых отрядов темник Гуюк-хан решил поставить войско в город на отдых. Но одно решил Гуюк-хан, другое — козельчане. Они решили не пустить врагов в город и упорно сопротивляться. 25 марта 1238 года начались тяжелые бои. Татары пробовали взять город приступом. Но храбрые козельчане не только отбивали приступы неприятеля, но сами бросались в атаку в гущу полчищ противника, резались с ними ножами и короткими мечами, разбирали деревянные дома, подымали бревна на стены, а ночью метали их на врагов. Со стен города козельчане поливали захватчиков горячей смолой. Они уничтожали стенобитные машины татар, делали ночные вылазки, наводя ужас на тех, кто привык сам сеять ужас.

Расчёты татаро-монголов быстро овладеть Козельском провалились. Захватчики хотели поскорее уйти в приволье Дикого поля. В орде началось разложение. Многие просто бросали оружие и бежали на юг. Отряды, идущие с севера, узнав о необычной смелости козельчан, не решались встретиться с отважными защитниками маленького города, спешили проскочить мимо Козельска, чтобы скорее достичь спокойных Кипчакских степей.

Гуюк-хан решил снять осаду. Об этом узнал сам предводитель татаро-монгольских войск хан Батый. Он пришел в ярость и поспешил лично прибыть на козельское поле битвы. То, что увидел Батый, поразило его. Татары сражались уже несколько дней, но в город так и не проникли. Горы трупов валялись у стен.

Казалось, что сама природа помогала козельчанам. С запада — крутые холмы и взгорья, с юга, с севера, с востока — реки, а за ними — непроходимые леса, болота. Обойти город трудно, взять приступом — ещё трудней. Но Батый, не считаясь с поте-

рями, потребовал взять Козельск. Он взял на себя руководство осадой, обложил город тесным кольцом отрядов, слывших непобедимыми. Эти «бешеные», как их называли, под руководством соратника Батгя богатура Сабудая перехватили пути отступления отрядов Гуюк-хана и погнали их обратно к стенам Козельска.

Батгй не сразу пошёл на приступ. Он приказал своим послам сказать «горстке безумных», что если они «покорно склонятся во прах», то он «им их дерзость прощает».

Но козельчане даже не пустили в город послов Батгя. Князь Василий, которому принадлежал город, был малолетним и, конечно, не мог играть решающей роли при обсуждении вопроса о судьбе города. Решил его сам народ. По зову колокола козельчане собрались на городское вече. Здесь старейшины прямо поставили вопрос: как быть? Сдаться или сражаться? А вдруг не хватит сил для сопротивления — что тогда?

Летописец отметил: «Козельчане совещащяся решили не сдаваться Батгю». В русской литературе осталось немало произведений, где эта решимость козельчан — лучше умереть, но не сдаться врагу, нашла своё отражение. Так, поэт А. П. Степанов (1771 — 1837 гг.) — участник итальянского похода Суворова, отец знаменитого художника и редактора журнала «Искра», написал в 1818 году поэму «Предание о Калуге». В ней Степанов поэтически воспроизводит момент решения козельчанами судьбы родного города. Когда воинов спросили:

Но ежели Батгй набросит
На нас аркан, как на врагов,
И дев и злато в дань попросит,
Где радость мы найдём, покой?
Где изувеченный герой
Найдёт пристанище,
Старик главу преклонит?
Младенца кто добру настроит?
Где? Как? В каких странах?
— В гробах, в гробах! —
Народны крики раздаются:
— В гробах близ праотцев своих.
Ручьём у князя слезы льются:
— С мечом в руках, друзья, умрём!

В восторге он своём
Народу верному вещает:
— С мечом! И на гробах отцов! ...
Заря вечерняя бросает
Последний взор с лесных верхов.
Природа думает спокойно
Под чёрным пологом уснуть.
Лишь осаждённые сомкнуть
Не думают очей, и стройно
Из града на врагов пошли;
Оставили тихонько гору,
Приблизились без шума к бору,
Батгя сонным обрели
И ринулись к врагам,
Как брошены каменья
В покрыто поле саранчи.
Ударил час сраженья.

Другой талантливый русский поэт А. А. Навроцкий (1839—1914 гг.) в поэме «Злой город», посвящённой обороне Козельска, приводит обращенные к согражданам слова старого козельчанина на городском вече:

Погибнем, но честно, как гибнут орлы,
Гнездо от врагов защищая,
Отвагой и силой могучей полны,
Пощады не ждя и не зная,
Докажем, что взять нас в неволю нельзя,
Пока у нас жизнь не отнимут.
Припомним завет Святослава, друзья,
Что мёртвые срама не имут...
Клянитесь, братья, что каждый из вас
На смерть будет драться с врагами.
Клянитесь дружно в торжественный час:
Изменников нет между нами,
А трусом никто никогда не посмел
Назвать нас, и впредь не решится.
Ребёнок — и тот уж отважен и смел,
Когда он в Козельске родится.

Громкое «клянёмся» и лес поднятых рук были ответом на клич старого козельчанина.

Батый, узнав о том, что его требование отвергнуто, приказал послать на приступ отборную и свирепую рать и отдать этой рати город, как добычу.

Полдня нападали на город они
И лезли на крепкую стену.
Когда уставали иль гибли одни,
Другие являлись на смену.
Но, стойко врага отражая удар,
Как львы осажденные бились,
И целые сотни погибших татар,
Как мусор, со стен их валились.

Всё более свирепел Батый. Он решил послать новую рать, чтобы с удвоенной силою приступ начать, вконец истребить непокорных.

Семь недель, или сорок девять дней, продолжалась ужасная битва. Ценой многочисленных потерь татарам удалось пробить стену города, и тогда лавина врагов ворвалась в Козельск. Началась ужасная резня. Обезумевшие татары во многих местах подожгли город. Но его защитники продолжали сражаться, а женщины и дети боролись с пожарами. Однако зарево появлялось то в одном, то в другом конце города. Чтобы укрепиться в засаде от врагов, козельчане разбирали на брёвна оставшиеся дома и делали из них искусственные укрепления. Предпочитая умереть, но не сдать врагу, тяжелораненные добивали себя.

Враги пошли на последний приступ. Запыхал собор. Зарево взвилось над его куполом. А из глубины собора полились мощные слова песнопения. Это русские люди, верные долгу, гибли в огне, но не сдавались.

«Бысть брань великая и сеча зла», — пишет летописец. В ряде литературных источников указывается, что на помощь воинам-козельчанам приходили их жёны, дети и старики. Все пошли в ножи, выбили врагов из города и под стенами дали последнюю битву. Силы врага во многом превосходили силы защитников города, и исход битвы был в конце концов решён. Как указывает летописец, все жители Козельска были перерезаны, но и татары в последний день сражения оставили на поле боя четыре тысячи трупов. Тела трёх любимых темников Батыя так и не нашли.

Летописец говорит, что малолетний козельский князь Василий утонул в крови.

Взяв наконец город, хан Батый в ярости приказал сжечь его дотла, а пленных изрубить. Но любимый его воевода Ахмат сообщил Батыю, что пленных нет, «в живых никого не осталось». Тогда началось надругательство над мёртвыми. Чтобы показать свои трофеи, Батый велел отрубить у всех мёртвых головы и сложить их в курган.

Следует полагать, что козельчане сумели перед концом битвы отправить часть стариков, женщин и детей в лес, где они спаслись и после отхода татар пришли на пепелище. Именно они, оставшиеся в живых козельчане, могли похоронить павших защитников Козельска в братской могиле, над которой был поставлен каменный крест. В памяти народной сохранилось, что эта братская могила находится на юго-западной окраине современного Козельска. Совсем недавно при раскопках были обнаружены многочисленные черепа. Это и есть остатки тех отрубленных голов, которыми Батый хотел продемонстрировать свое могущество. Батый наименовал Козельск — «злым городом» (Могу-Болгусун).

Поэт Навроцкий очень ярко показал конец козельской битвы с татарами. Вот что он пишет:

Батый повелел, чтоб свой гнев показать
И страх по Руси всем навеять,
Разрушить Козельск и с землёю сравнить
То место, где был он, сохой запахать
И сорной травой засеять...
...Исполнили волю владыки рабы,
С землёй бедный город сравняли,
И городом злым за упорство борьбы
Козельск с той поры называли.

В 1776 году, когда Козельск стал уездным городом Калужского наместничества, ему был присвоен специальный герб. В Указе императрицы Екатерины II было сказано:

«Во время нахождения Батыя на Россию, сей город, быв уделом малолетнего князя Василия Титыча, был осажден татарскими войсками, и, хотя малолетство князя явилось бы должно ослабить его жителей, но... они рассудили сделать вылазку

и обще... погибнуть или спастись. Сие ими исполнено было, но от превосходящего числа татар были все побиты... Самою своею смертью засвидетельствовали свою верность. В напоминание сего приключения герб им полагается: в червленом поле, знаменующем кровопролитие, накрест расположенные пять серебряных щитов с черными крестами, изъясляющими храбрость их защищения и несчастную судьбину, и четыре золотые креста, показывающие их верность».

Упоминает об исторической битве под Козельском К. Марк:

«Батый изменил направление, испугавшись болот и непроходимых лесов; он двинулся в область Калуги, взял приступом Козельск, оборонявшийся в течение семи недель». (Архив Маркса и Энгельса, т. VIII, стр. 144.).

770-летие обороны Козельска и связанное с этой датой выдвижение города на соискание звания «Город воинской славы России» вызвали ряд публицистических статей в прессе и дискуссии в научных кругах. Некоторые авторы оспаривали возможность присвоения Козельску этого звания, мотивируя свою позицию двумя основными доводами: во-первых, нет археологических доказательств Козельской битвы и, во-вторых, что причиной разгрома Козельска стали действия самих козельчан, убивших послов перед битвой на Калке (1213 г.) и тем самым нарушивших монгольскую «Ясу», провозглашающую неприкосновенность послов. Эта аргументация оппонентов Козельска в свою очередь вызвала публикации козельских авторов, вставших на защиту родного города.

Приводим ниже некоторые из них.

Николай Фомич Степанов, член Козельского общества русских литераторов.

Героическая оборона (исторический очерк)

Насколько известно, появление очерков по современной истории России связано с именем Л.Н. Гумилёва, видного русского историка и географа. Именно как очерки этнической исто-

рии названа одна из его книг «От Руси до России», издательство «Айрис-Пресс», Москва. 2002 года. К сожалению, автор не раскрыл само понятие очерка истории. По словарю русского языка С. Ожегова, 1984 года, очерком вообще называется небольшое литературное произведение, краткое изложение жизненных фактов или общее изложение какого-то вопроса. Исходя из этого, можно определить, что названная книга Л. Гумилёва есть сборник очерков на исторические темы.

Рискнем и мы предложить некое общее изложение вопроса обороны города Козельска, сопоставив различные точки зрения, в том числе и позицию этого ученого, а также других специалистов.

Общепризнанное мнение в целом по татаро-монгольскому нашествию как в дореволюционный, так и в советский периоды было изложено Н.М. Карамзиным в его знаменитой многотомной работе, о которой еще А.С. Пушкин сказал, что «История государства российского есть не только создание великого писателя, но и подвиг честного человека». Карамзин, в частности, писал, что татаро-монгольский хан Батый, следуя со своим войском на север, остановился примерно в 100 верстах от Новгорода Великого, развернулся в противоположную сторону и вступив на территорию Калужской губернии, напал на город Козельск.

Городская дружина и народ, посоветовавшись между собой, решили так:

«Наш князь младенец, но мы, как верные россияне, должны за него умереть, чтобы в мире оставить о себе добрую славу и за гробом принять венец бессмертия». Битва продолжалась семь недель, русские положили 4000 неприятелей, после чего Батый, разбив крепостные стены, велел уничтожить всех мирных жителей и назвал Козельск Злым городом. Таково мнение великого историка, который излагает сугубо фактическую сторону события, намеренно не отвечая — почему кочевники не пошли до Новгорода? И по какой причине не пришли на помощь Козельску другие русские города? Карамзин не ответил как на эти, так и на другие вопросы, словно оставив их на разрешение потомков или не имея достаточного количества материала.

Однако меняются времена, меняются и люди. В нашей стране в начале 90-х годов прошлого столетия они изменились настолько, что распалась некогда великая держава. И некоторые граждане посчитали, что «оковы тяжкие пали, темницы рухнули

и свобода нас приняла радостно у входа...». Представляется, что Гумилёв, найдя под сильным впечатлением изобретённой им самим теории «пассионарности», поторопился с некоторыми выводами по русской истории. Так в уже упомянутой книге он прежде всего полагает, что ни о каком монгольском завоевании Руси не было и речи. Гарнизоны монголы не оставили, своей постоянной власти и не думали устанавливать, а поход на Русь есть все основания считать набегом.

Но мы с таким утверждением не согласимся и вот почему. Военные действия кочевников продолжались несколько лет, в течение которых они огнём и мечом прошли по русским землям, разрушив многие города и селения, а некоторые из них — многократно. Всемирной Истории не известны факты, чтобы набеги исчислялись годами. Если набеги имели место, то они отличались кратковременностью и последующим отходом на свои территории. Такие действия, например, совершил хан Тохтамыш в 1382 году, когда обманом захватил Москву, разграбил её и ушёл в степи. Это и был типичный набег.

Насколько важен, казалось бы, такой незначительный спор и меняет что-либо терминология, употребляемая Л. Гумилёвым? Ответим определённо, что меняет. Здесь логическая цепочка между тем, что монголы не завоевывали Русь, а только совершили набег. Если согласиться с тем, что велась настоящая война с русским народом, то и придётся признать, что Русь завоёвывалась. Иначе зачем война?

Мы считаем, что хан Батый в течение 1236–1240 годов совершил и не набег на Русь, и не какие-то определённые военные действия, а осуществил нашествие на русские земли, т.к. вместе с войсками передвигалась значительная часть населения кочевников, которые буквально подвергали опустошению наши населённые пункты.

Какую главную цель преследовали кочевники, нападая на Русь? Установление мирового господства! Продолжение той политики, которую начал ещё Чингисхан в начале 13-го века, создавая агрессивное государство и начав захватнические войны в Центральной Азии. Развивая свою идею, Гумилёв пишет, что фактически Батый ограничился разрушением тех русских городов, которые, находясь на пути войска, отказались замирились и начали вооружённое сопротивление. Исключением можно

считать лишь Козельск, но с ним монголы расправились, мстя за убийство своих послов.

Каких послов, о чем речь?

Оказывается, когда Батый повернул с новгородских земель, на пути и оказался Козельск, под стены которого вела память о Калке. Что же это за память такая, которая так вела, словно компас и не давала никуда свернуть? Ведь 15 лет назад, утверждает историк, князь Черниговский и Козельский Мстислав был участником убийства монгольских послов. Помилуйте, но к тому времени Мстислава уже не было в живых! Да, соглашается автор, но монголы руководствовались понятием коллективной ответственности, стремясь отомстить городу за поступок своего князя. Закручено лихо, ничего не скажешь, но здесь возникают некоторые вопросы, которые ставят под сомнение предлагаемую версию.

Сразу отметим, что в битве на Калке принимали участие три сильнейших князя того времени: Мстислав Киевский, Мстислав Удалой из Галича и Мстислав Черниговский, которые и приняли участие в той роковой ошибке. В этой связи вопрос первый. Почему кочевники не мстили Киеву, Чернигову и Галичу за поступки их князей? Ведь Гумилёв сам, упоминая эти земли, просто кратко перечисляет те сражения. И всё! Никакой мести, никакой коллективной ответственности. Поэтому вопрос второй — за что мстили Козельску, является риторическим. Никто ему не мстил. Город не захотел платить выкуп (а за что?), не хотел мириться (а по какому поводу? Никого не трогали и никого к себе не звали!). И в этом вся причина нападения и последовавшая оборона.

Имел ли какие источники перед собой Карамзин, лаконично, без комментариев излагая события? Несомненно! Начиная с летописи Нестора, затем так называемых хронографов и заканчивая государственными бумагами иностранных архивов, всего таких источников перечислено четырнадцать. Ссылается ли на какие-то исторические источники Гумилёв? Они по книге не названы вообще.

Могут сказать, зачем так много внимания этому автору, в конце-концов, он имеет право на собственное мнение. И это так! Дело, однако, в том, что за эту книгу Гумилёву была присуждена Государственная премия 1995 года, как за выдающееся произведение, внесшее большой вклад в понимание России, её истории и её духа. И Министерством образования она была

рекомендована в качестве учебного пособия для учащихся старших классов средней школы. Что касается духа России, то автор понимает его несколько своеобразно, описывая момент, когда Мстислав Киевский был взят в плен на Калке. Русские считали, что монголы, убив князя, нарушили клятву, обещая сохранить ему жизнь. Но, с точки зрения монголов, клятву они сдержали, а последовавшая через некоторое время казнь явилась высшей необходимостью и высшей справедливостью, ибо князь совершил страшный грех, совершив убийство доверившихся послов, что и по нормам современного права строго осуждается и карается. Спору нет, послы — личность неприкосновенная. По нормам любого права. Но спросим и другое. На основании какого права были уничтожены мирные жители города Козельска? В каких нормах прописано вершить такие деяния? Ответим определенно и конкретно — ни в каких! Только в обычаях варваров и дикарей, которые приходят на чужие земли с единственной целью — грабежа и разбоя.

К сожалению, есть авторы, которые пошли дальше Л. Гумилёва. К их числу принадлежит А. Бушков, который себя именует исследователем и вьедивым критиканом. Сей автор в книге «Славянская книга проклятий», 2005г, издательский дом «Нева» договорился до того, что никакого нашествия на Русь кочевников в 13-ом веке не было вообще. А все эти войны и захваты осуществляли князь Ярослав и его сын Александр, и поскольку монголы к нам не приходили, то Батый, это вымышленная фигура, на самом деле это князь Александр Невский. Что касается битвы за Козельск, то по мнению Бушкова, это было стремление избавиться от конкурентов в борьбе за власть, которыми являлись князья Черниговские. Эта фантазия на историческую тему опровергается хотя бы таким доводом — почему проходили тяжёлые сражения у Владимира и Торжка? Там какие конкуренты имелись князю Александру Невскому? Похоже, этот исследователь и сам испугался своих выводов и в последующих главах согласился, что агрессия кочевников, вероятно, всё-таки имела место и на роль Батыев русские князья не подходят.

Есть ли в современной истории иные мнения, близкие точке зрения Н. Карамзина? Слава Богу, есть!

Профессора Шаповалов В.А. и Аникеев А.А. в учебном пособии по истории для вузов (издательство «Феникс», 2000г, Рос-

тов-на-Дону) пишут, что «навсегда осталось примером великого героизма сопротивление русских городов, таких как Козельск, который стоял против полчищ Батыев до последнего человека, прежде чем завоевателям удалось овладеть им.»

Такую же позицию занимает петербургский историк Е.В. Анисимов в книге «История России. От Рюрика до Путина», (Питер, 2006г.).

Известные специалисты : В. Кучкин, Ю. Емельянов, А. Шишов и многие другие.

Они полагают, что далеко не случайно хан Батый остановился на новгородских землях, от урочища Игнач-крест повернул на юг, так как наступала весенняя распутица, в лесах начинали таять снега и замёрзшие болота могли превратиться в топи, непроходимые для монгольской конницы. Кроме того, Батый прекрасно знал, насколько сильно укреплен Новгород Великий и какую он может выставить дружину. Убедиться в этом кочевники смогли в сражении у города Торжка, который насмерть стоял две недели.

Как известно, после захвата Рязани, Владимира, Киева, Чернигова и других городов, разграбления Галицких и Волынских земель тумены кочевников устремились дальше на запад, где нанесли несколько поражений армиям Польши, Венгрии, Германии, Чехии и вышли к берегам Адриатики. Приведенные обстоятельства свидетельствуют о том, что степняки имели первоклассную по тем временам армию, основанную на железной дисциплине, развитых средствах разведки и связи, имеющей на вооружении мощные стенобитные машины, использовавшей различные ухищрения в открытых полевых боях с элементами заманивая, ложного бегства и последующих ударов с флангов, с чем европейцы, в том числе и русские, не были знакомы вовсе.

Ещё прямее сказать, это была одна из лучших армий мира того времени, если не лучшая, подтверждением чему являлось покорение земель от Китая до Хорватии.

Именно такому сильному и коварному врагу противостояла Русь. Именно такому неприятелю не сдался древний Козельск, показав, в каком направлении должна создаваться новая русская военная машина, новая система военной тактики и стратегии. Чтобы противостоять этому опустошительному смертоносному валу. И свергнуть, избавиться от этого ненавистного ига.

Валерий Александрович ЦВЕТКОВ, член Козельского общества русских литераторов, журналист, поэт, краевед.

Слово о том, как город-герой пытаются сделать городом-бомжом (Полемическое эссе)

В последнее время появилась «мода» пересмотра отечественной истории. «Исследователи» заявляют: мы боремся со сложившимися стереотипами. На самом деле, чаще всего за этим можно усмотреть проявление тщеславия. Что поделаешь, человек слаб! Пересматривается всё и вся. Добрались уже и до того, что в течение многих веков ни у кого не вызывало даже тени сомнения. В данном случае разговор пойдёт об истории славного Козельска.

На примере подвига этой доблестной русской твердыни воспитывались десятки поколений соотечественников, и до 90-х годов прошлого века никто не впадал в искушение рощерком пера взять да перечеркнуть местоположение героического города. Но вот в Козельск совершили несколько вылазок археологи — немного покопали там и сям, мало что выкопали, и ПОЭТОМУ сделали скоропалительный, но претенциозный вывод. Они решили, что свидетельств, подтверждающих, что именно на месте, где располагается нынешний Козельск, наши предки укоротили орду Батыя, недостаточно. И исследователи, ничтоже сумняшеся, решили убрать наш город. Город был ими перенесён. Притом безадресно. Как в сказке — «туда не знаю куда». А ведь даже Любуша из легенды о возникновении Чёртова городища выбрала для своего дворца-замка вполне определённую точку. И джинны в арабских сказках переносили города в строго назначенное место. Козельск же был просто вырван, как могучий дуб из родной земли, и унесён неизвестно куда. Было бы ещё понятно, если бы над ним пронёсся мощный смерч строгих доказательств, а то так — лёгкое дуновение, посеявшее семена сомнения. Мол, «шип схавает». Да, чем беззастенчивее измышления, тем скорее им верят. И вот уже у многих людей, далёких от знания истории, возникло недоумение, а то и вера в то, что Козельск — «Федот да не тот». Так наш районный центр стал городом «без определённого места жительства». Стоит ли говорить, что теперь археоло-

логи сами себя вынудили высказываться и против присвоения Козельску звания «Город воинской славы России»?

Поэтому приходится выступать, как говорят в суде, «в защиту чести и достоинства» первого в российской истории города-героя. Сразу должен отметить то, что буду предельно объективен. У меня нет «квасного патриотизма». Я родом не из Козельска. Более того, мой родной город — Белый, что в Тверской области, — является его серьёзным «конкурентом», так как сам может претендовать на первые строчки в героической «табели о рангах» российской истории.

С сожалением констатирую, что мне приходится выступать против мнения людей, с которыми меня связывают давние приятельские отношения. Но, как говорили древние, «Amicus Plato, sed magis amica veritas» — «Платон мне друг, но истина дороже».

Ни один из приводимых археологами аргументов критики не выдерживает. Так, наши «разоблачители» договорились до того, что Козельска как города в 13 веке не существовало. Они в своей монографии — Нигматуллин Р.А. и др. «Древний Козельск и его округа», Москва, ИА РАН, 2005 — пишут: «Из них (городов калужского края — В.Ц.) к достоверно древнерусским городским поселениям — «малым» городам — можно отнести только Серенск. Воротыньск, Козельск, Мещовск и другие приобрели городской статус не ранее 14-15 веков». Вот так, Козельск, оказывается, и на статус «малого» города до 14 века не тянул! Ответьте тогда на вопрос: как получилось, что орда не могла взять деревню целых семь недель? Ведь само понятие «город» обозначало в те времена крепость, населённый пункт, обнесённый валом и стеной. Вот и в Тверской летописи определённо и недвусмысленно сказано: «Козличи же, ГОРОЖАНЕ (здесь и далее выделено мною — В.Ц.)/.../ Татарове же, пришедше подъ Козелскъ, стаща, яко и подъ ПРОЧИМИ ГРАДЫ, и начаша бити пороки, и выбивше СТЕНУ, взыидоша на ВАЛЪ. И ту бысть брань велика, яко и ножи туто съ ними ГРАЖДАНЕ резахуся/.../ И тако вземъ ГРАДЪ ихъ, избы и до отрочаты. А про КНЯЗЯ ихъ вести не бе; глаголаху бо, яко въ крови утоне. И повеле Батый оттоле не зваты Козельскомъ, но злымъ ГОРОДОМЪ/.../».

Даже спесивый внук «потрясателя вселенной» Чингисхана — чужеземец и враг — признал Козельск городом, пусть и «злым».

(Впрочем, как заметила известная поэтесса, такая хула — похвала.) А вот ныне некоторые «свои» отказывают ему в этом. Такого, по счастью, не было во время правления Екатерины Великой. И, в 1777 году, когда Козельск стал уездным центром Калужского наместничества, ему был пожалован герб, отражающий именно подвиг противоборства козельчан с ордынцами.

Описание геральдического знака звучит с соответствующим событию пафосом: «В червлёном поле, знаменующим кровопролитие, накрест расположенные пять серебряных щитов с чёрными крестами, изъясляющими храбрость их защищения и несчастную судьбину, и четыре золотых креста, показывающих их верность». А ведь выдающемуся историку той эпохи Василию Татищеву, равно и другим, были известны летописи, которые впоследствии были, к сожалению, утрачены. Следовательно, и те документы не вызвали ни на йоту сомнения в «подлинности» существующего Козельска.

Так что же, теперь, из-за, скаламбурю, сомнительных сомнений археологов, которые пока не докопались до истины, отберём у города этот символ? А если «всё-таки» решим оставить его, то почему тогда нельзя присвоить Козельску и звание «Города воинской славы России»? Ведь он его достоин!

И как, скажите, Козельск может ли быть не городом? Неужели непобедимая орда, не возившаяся больше недели даже со стольными городами, спасовала перед селом? Попутно замечу, что у Козельска с самого начала было «городское» название. Его оформляет суффикс «-ск».

В цитате, приведённой выше, Козельск однозначно назван городом, а его жители — горожанами. Здесь же фигурируют и атрибуты средневекового города: вал, крепостная стена и, наконец, князь. И для чего, скажите, надо было мудрствовать лукаво?

Конечно, найти источник, где будет сказано, что, мол, Козельск действительно стоял в месте слияния Жиздры и Другуски, не удастся. Но ведь и оппоненты не отыщут документ, где было бы сказано, что наш город находился в каком-либо другом месте, например, на Оке-реке или на былинной Смородине. Так что в этом шансы у обеих сторон спора равные.

Увы, для археологов не указ, что есть место, которое однозначно называется «Козельск». Вначале они, исходя лишь из общего корня, выдавали за него Козелец — город, находящийся на

равном расстоянии между Черниговом и Киевом. А он известен лишь с начала 17 века. Так что разница между Козельцом и Козельском примерно такая же, как между козлом (животным) и козельцом (растением). Затем — также умозрительно — стал фигурировать Лихвин (с 1944 года — Чекалин). Но Лихвин известен лишь с 1565 года (правда, как Лисин(?) он упоминается и под 1405 годом).

Но, ещё раз скаламбурю, ЛИХА беда — начало! Теперь оппоненты называют Козельском городище Козий город, что близ Лихвина. Подходящее название, ничего не скажешь. Но загляните в любой телефонный справочник — сколько там Козловых? Да ведь на них, как и на Ивановых, земля русская держится! К чему это я? А к тому, что удивительно, что подобных топонимов в округе — всего раз-два и обчёлся. Ведь и по сей день по нашим кондовым лесам пасётся немало косуль — диких коз, которые являются вожаками добычей охотников и, увы, браконьеров. Что уж говорить про древние времена!

Тем не менее, и здесь подтасовка. Дело в том, что нет «Козьего города», а есть «Козий остров». А это, согласитесь, — как говорят на одесском Привозе — две большие разницы. Но самое главное, что это название появилось всего лишь около века назад! Вот незадача... Так местные жители называют холм, похожий на полуостров и поросший сочной травой. Дело в том, что здесь они пасли соответствующий мелкорогатый скот. В научных кругах это урочище известно как городище Дуна. Между прочим, оно неплохо исследовано, хотя наши археологи и на этот раз почему-то заявляют обратное. Чтобы парировать данные утверждения, пришлось связаться с музейными работниками и краеведами Белёва и Суворова. По соображениям самоцензуры не стану приводить их реакцию на перенос Козельска в Лихвин. Кстати, и чужой славы им не надо...

Чтобы вызвать сомнение в «подлинности» Козельска, археологами указывается, что в «Списке русских городов дальних и ближних», составленном в конце 14 века, «Козелеск» назван в числе верхнеокских и смоленских городов. Здесь нет противоречия. Козельское удельное княжество входило в «созвездие» мелких «Верховских» княжеств, а также принадлежало к Смоленскому повету Великого княжества Литовского.

Как было сказано выше, нет прямых документальных дока-

зательств того, что Козельск изначально находился именно здесь, на крутояре между Жиздрой и Другуской. Оно и понятно: предки знали ЛИШЬ ОДИН Козельск, поэтому у них и не было необходимости уточнять местоположение города. Мол, и так ясно.

Множественные примеры «клонирования» названий русских городов подтверждают «единственность и неповторимость» Козельска. Так, есть Ростов Великий (ныне, кстати, совсем не соответствующий своему гордому эпитету) и Ростов-на-Дону. Последний является городом-«миллионером», поэтому и должен был бы носить наименование Великий, то есть большой, значительный. Есть и Петропавловск-Камчатский в отличие от «просто» Петропавловска. Ярославец Малый (ныне — Малоярославец) был назван так, чтобы его НЕ ПУТАЛИ с Ярославем. Помимо Малого Ярослава и «полноразмерного» Ярославля есть и Ярослав, который ныне является польским городом. Есть и два Перемышля. Один — в настоящее время также, увы, находится в Польше, другой, районный центр, располагается между Калугой и Козельском. Нижний Новгород и Новгород-Северский также не смешиваются с Новгородом Великим.

Да и города с абсолютно одинаковыми названиями ни древние летописцы, ни более поздние историки никогда не путали. Есть Галич, что ныне находится в Западной Украине, и Галич, что — близ Костромы. Есть Владимир, который лежит на той же самой «Западенщине», и Владимир, что до сих пор смотрится в спокойные воды Клязьмы, текущей по древней Суздальской земле. Кстати, все эти города монголы совместно со своими поделниками татарами взяли, разорили и сожгли. И кого идентичные названия, скажите, смущают?

А сколько на Руси было Юрьевых — вообще трудно сосчитать. Это очень распространенное название городов. Из них наиболее известны два. Юрьев, который прозвали Немецким, он же — Дерпт, он же — Тарту, основан в 1030 году; и Юрьев, основанный в 1152 году, который для отличия от тезок стали звать Польским, то есть находящимся в ополье.

Есть Звенигород, располагающийся на Москве-реке. Он возник в 12 веке. В то же самое время — в 11-13 веках — существовали ещё два Звенигорода. Один — в Галицком княжестве, а другой — в Киевском. Притом местоположение последнего до сих пор не определено. Но и их никогда не смешивали!

И Переяславля — три! (А к ним в «довесок» существовал ещё и Переяславец.) Один получил прозвище Русский, другой — Рязанский, третий — Залесский. Притом эти «эпитеты» были даны для удобства восприятия в более позднее время. В Древней Руси в них первоначально не нуждались, и каждый человек не смешивал их в контексте повествования. И рек с названием Трубеж, на которых они располагаются, было три. Казалось бы, легко запутаться, но этого никогда не происходило.

А Белгородов значится, по крайней мере, четыре. Просто пропасть! «Киевский», что на реке Ирпень, существовал в тех же 10-13 веках — времени древнерусского «строительного бума». «Рязанский» — в 12-13 веках. Современный Белгород известен с 1237 года, но установлено, что и он находился на земле с 10 века. А нынешний Белгород-Днестровский был основан в 9 веке. Тогда он назывался просто Белгород.

Нужно ли продолжать этот список, показывающий, что никакой путаницы никогда не происходит там, где, не хотят навести тень на плетень? С умыслом ли или по недомыслию — то для проблемы не слишком важно.

Есть и ещё доказательства вечного нахождения Козельска на своём исконном месте. Эти аргументы тоже косвенны. Тем не менее каждый из доводов достаточно весом. А вкупе они набирают такую силу, что становятся убедительнее иного документа. Кстати, о письменных свидетельствах. Давно известно, что не всем им — как современным, так и древним — можно доверять безоговорочно. Бумаги, а равно и пергаменты писались людьми. Человек же смертен и жаждет благополучия, а посему некрепок и пишет далеко не всегда правду. Конъюнктурные соображения на поступки людей влияли, увы, всегда. Компромиссы с совестью можно обнаружить не только на страницах современных печатных изданий, но и в древних харатях. А вот факты — вещь упрямая. Конечно, их можно игнорировать. Но это уже будет позиция страуса, желающего спрятаться от реальности. И так, как уже упоминалось выше, главным аргументом археологов является то, что ими найдено крайне мало предметов, которые могут подтвердить взятие Козельска монголо-татарским войском. На это сразу хочется задать вопрос: а достаточно ли вы копали на территории города? Честный ответ будет таков: было сделано всего четыре шурфа, пять раскопов и разрез вала в одном месте.

Ну и скажите, сопоставимы ли эти считанные квадратные метры с более чем 18 гектарами исторической части города?

Даже в настоящее время в этой части Козельска находятся обширные пространства, на которых не накапливается так называемый культурный слой. Это — городской сад, огороды, дороги и даже пустыри. Если мы взглянем на фотографии конца 19 века, то с удивлением увидим, что тогда незаселённые места были ещё более значительными. А если сделать экстраполяцию до 1238 года?..

Говорите, что следов сплошного пожара в слое, который можно соотнести с тем же страшным годом, не обнаружено? Однако в вышеназванной монографии не говорится и о том, что найдены пепелища, относящиеся к трагедиям других времён. А ведь Козельск уничтожался огнём не единожды. Так, археологами не отмечены и следы сожжения города в 1610 году. Тогда несчастный Козельск подвергся разору со стороны «братьев-славян». В Смутное время «казаки-разбойники» будто вздумали соревноваться в жестокости с монголами и тюрками. В течение нескольких часов «вольные люди» вырезали семь тысяч(!) наших земляков-предков, которые на этот раз практически не оказали сопротивления. Даже ныне это оказался бы каждый третий козельчанин, а тогда было уничтожено не менее половины мирных жителей.

И, что, следы уничтожения города в то лихолетье, равно как и в другие года, обнаружены? Например, были страшные пожары в 1770 и 1777 годах, когда Козельск выгорал почти полностью. Несомненно, деревянный Козельск неоднократно уничтожался огнём и в более отдалённые эпохи. Так что же, следуя за ходом мысли археологов, можно утверждать, что Козельск перенесли на нынешнее время после Смутного времени? Или, может быть, после 1941 года?

К этому следует добавить, что в результате интенсивной хозяйственной деятельности на протяжении многих веков происходило постоянное и многократное перемешивание слоёв. Кстати, сами археологи в своих исследованиях постоянно указывают на «переотложения».

Как серьёзный аргумент в пользу своей гипотезы учёные приводят также то, что и оружия ими почти не найдено. Мол, где проходил штурм, там должны остаться и предметы вооружения воинов.

Отвергнуть этот довод ещё проще. Оружие никогда не стоило дёшево, и его всегда после боя собирали. Тщательно, до последней стрелы. Поэтому те наконечники, датированные 12-13 веками, которые всё же были найдены, уже являются большой удачей древлекопателей. Заметьте, подобные находки всё же имеются!

Малочисленность найденных предметов быта тоже нетрудно объяснить. Захватчики, уходя в Дикое поле, обчистили несчастный Козельск, что называется, до нитки. А то, что чудом осталось, подобрали люди, вернувшиеся в разграбленный город. Надо же было налаживать быт...

Опять же, прошло 770 лет. Тем не менее, артефакты, датированные 12-13 веками, всё же обнаружены.

Кстати, даже на Куликовом поле оружия найдено немного. Если, конечно, количество находок соизмерять с масштабом битвы. Увы, и тут некоторые псевдоучёные «убирают» Куликово поле из места слияния Дона и Непрядвы. Хотя в этом-то случае поле побоища географически привязано точно. Но и здесь исторические спекулянты не указывают другого — «верного» — места Куликовской битвы. Ещё бы! Ведь, как говорил Конфуций, трудно найти чёрную кошку в тёмной комнате, особенно, когда её в ней нет. Источники же пунктуально свидетельствуют, что наше войско «стояло на костях» восемь дней. И в это время победители не меды ставленные да варёные пили, а собратьев павших хоронили да трофеи собирали. Вот поэтому и редки находки, которые относятся к самой грандиозной европейской битве Средневековья. Что уж здесь говорить о силах и средствах, которые смог противопоставить захватчикам всего лишь один древнерусский город.

Однако при земляных работах, которые были произведены в разных частях исторического центра Козельска, делались любопытные находки. Среди них — предметы и кости. Кости, кости, кости... Кости наших предков! А может, и не только наших? Все эти свидетельства прошлого, уверен, поведали бы много нового из истории «Злого города». Если, конечно, на то была бы добрая воля и истинный интерес со стороны учёных. И мы, возможно, сейчас не ломали бы копыя.

Кстати, и краеведы, и многие другие горожане могли бы указать перспективные места для раскопок.

Теперь задумайтесь вот над чем: после оккупации Козельска немцами прошло всего лишь 65 лет, но надо сильно постараться,

чтобы отыскать не то что какое-либо оружие, но хотя бы стреляные гильзы. А ведь они соизмеримы с наконечниками стрел. Так? А после взятия города батыевцами прошло 770 лет. Да и масштабы войн с язычниками и фашистами различаются более чем на два порядка. То есть вооружённые силы, задействованные в 1237-1238 годах, составляют менее процента от численности противоборствующих сторон в годах 1941-1945. Соотношение же количества вооружения будет ещё разительнее. Тем не менее, даже от последней войны в козельской земле мало что осталось. Однако находки, которые прямо или косвенно могут подтвердить неизменный географический статус Козельска, всё же обнаруживаются. И археологами-оппонентами в том числе.

Учёные говорят, что, мол, на Руси существовала практика переноса городов. Да, такое случалось. Но мы потому о переносах и знаем, что такие важные события непременно фиксировались летописями. Вот пример: «В лето 6660 (1152) Юрьи Володимеричъ Переяславль ПЕРЕВЕДЕ от Клещина и заложи град велик — созда болши старого/.../». И это зафиксировано, несмотря на то, что переносимый город — Клещин — не был значительным или знаменитым. А уж перенос Козельска, который своим беспримерным подвигом вошёл в многочисленные хроники, непременно оказался бы летописцами отмечен. Трудно представить, что о таком событии хроникёры умолчали бы. Не так ли? Знаем мы и о переносе уничтоженной батыевцами столицы Рязанского княжества в Переяславль Рязанский, который принял имя несчастного города лишь в 1778 году.

Вот и близлежащие от Козельска Воротынски в летописи упоминаются как два города. Притом, они чётко разделяются: «... Два Воротынска — старый да новый...» Старый — в устье Угры, а его «клон», стольный град удельного княжества, — на Выссе. Здесь же педантично уточняется, что и город Залидов «раздвоился» и существует как старый и новый. Про Козельск подобного нигде не говорится.

А ведь этот город, повторюсь, куда более знаменит. О семинедельной обороне Козельска с уважением и восхищением писали не только русские, но даже арабские хроники. Так что в 1238 году наш город навечно вошёл в анналы истории — не только отечественной, но и МИРОВОЙ. И имя «Козельск» записано на скрижалях народной памяти огромными красными — кровавыми! —

буквами. Несомненно, что о переносе ТАКОГО города на новое место сообщено было бы обязательно. Где же, уважаемые учёные, хотя бы одна обмолвка об этом? И намёка даже нет. Так-то вот!

И топология места, где находился летописный Козельск, как нельзя лучше соответствует «стандартному» положению древнерусского города. В те времена города ставились, как правило, на самом высоком месте, окруженном с трёх сторон основной — достаточно крупной — рекой и её притоком либо огромным естественным оврагом. Расчётливые предки справедливо считали: зачем тратить ЛИШНИЕ силы, средства и время, если можно извлечь пользу из рельефа местности. По мере увеличения населения город разрастался и занимал весь мыс. Так было и с Козельском. Зная генезис и «правила» развития древнерусских городов, и спустя более 860 лет нетрудно установить место, где располагался тогдашний — времён нашествия монголов и тюрок — детинец. Вал и рубленые стены опоясывали пространство от нынешнего магазина «Автосервис» и Белёвской горки с севера до военкомата на юге и от обрывистого берега Другуски на западе до крутояра Жиздры на востоке.

До сих пор можно видеть остатки вала детинца, который семь седмиц сдерживал алчных и напористых степняков. Он сохранился на Белёвской горке. От улицы Большой Советской вал круто уходит на юго-запад. Приметы сего фортификационного сооружения обнаруживаются и за военкоматом.

Можно даже указать точное место, где батыевцы ворвались в крепость. Можно рассказать и о том, что представлял собой детинец. Но чтобы далеко не уходить от сего исторического анализа, сделаю это в другой раз.

А во времена Ивана Грозного Козельск как крепость расширился уже до естественной границы, которую определило русло Другуски на севере.

Ладно, на миг представим, что Козельск действительно исчез со своего исконного места. Тогда, с учётом всего вышесказанного, назовите имя града, в котором находился указанный детинец, если это был не Козельск.

Учёным-«ниспровергателям» кроме данного вопроса надо ДОКАЗАТЕЛЬНО ответить ещё на два. Во-первых, где всё-таки был Козельск в 1238 году, и, во-вторых, когда всё же был насыпан первый вал города?

Такие же серьёзные и авторитетные учёные как профессор Т.Н. Никольская и А.А. Медынцева, не сомневались, что названное выше место и есть детинец, который в течение 49 суток не могли взять «раскосые демоны степей».

Однако некоторые археологи-оппоненты считают, что первобытный Козельск находился на городище, где ныне располагается хлебокомбинат. Именно эту территорию они объявили детинцем. Но и это неправильно! Так именовать эту часть Козельска нельзя. Почему? Это тоже требует отдельного разговора. Не будем же «растекаться мыслию по древу».

Возможно, после балтов на этом месте и жили вначале пришлые вятичи. Вполне допустимо, что они даже обнесли свой городок тыном. Но невозможно представить, что именно это был Козельск, который так долго держался против захватчиков, бравших в считанные дни даже города с каменными укреплениями. Смею утверждать, что «настоящий» ГОРОД Козельск стал разрастаться с места, где ныне располагаются городской сад, военкомат, пожарная часть, Успенский собор и двухэтажки.

Нельзя не принимать в расчёт и топонимику. Самое удобное место для расположения монголо-татарских войск — это ровные берега реки Ордёнки и Баков дуг. Эти топонимы, то есть названия местности, — тоже весьма существенное доказательство. Под Козельском степняки стояли лагерем лишь единожды — в ужасном 1238 году. Это событие и запечатлелось в народной памяти навечно. В другие же разы, как, например, в 1480 году — после Стояния на Угре, ордынцы брали город очень быстро. Или, как то случалось в 1499, 1584, 1592, 1595, 1597 годах, уходили от него, так и не взяв.

Имя Бату-хана встречается до сих пор в похожей форме в некоторых народных наименованиях. Это отмечает Владимир Даль. Например, в тамбовской и тульской областях Млечный путь называют Батыевой, или Бакеевой, дорогой. У нас же — Баков дуг. От «Ордёнки» просто так тоже не отмахнёшься.

И народную память как свидетельство игнорировать нельзя. Предания потому так и называются, что передаются из поколения в поколение. Так что и наши потомки будут увязывать название реки Другуски, Баков дуг, знаменитый каменный Крест с событиями Батыева нашествия.

Кроме того, существует свидетельство, что при прокладке первой железной дороги через Козельск у Бакова дуга были об-

наружены остатки «террикона» из черепов. Вспомните, картину Василия Верещагина «Апофеоз войны», написанную в 1871 году — во время войны в Туркестане. Подобные памятники в честь своих страшных побед любил возводить эмир Тимур. Есть свидетельства, что подобные рукотворные памятники бесчеловечности тюрки создавали ещё в 19 веке. Так что вполне можно предположить, что козельский холм из голов — дело кровавых рук летописных батыевских «таурменов».

Да и вообще, что тут долго говорить, ведь существует ПРЕЗУМЦИЯ СТАТУС-КВО!

А в заключении расскажу анекдот, что называется, в тему. Он как нельзя лучше характеризует критикуемый «научный» подход.

Так как археологи до сих пор не нашли в пещерах неандертальцев ни одного обрывка телефонного кабеля, то на основании этого сделали вывод, что древние троглодиты пользовались «БЕСПРОВОЛОЧНЫМ телеграфом», то есть радио.

Так что Козельск был, есть и будет располагаться на радость местным жителям в своём исконном месте — при слиянии Жиздры и Другуски.

В любом случае никто не посмел замахнуться на самое святое — отрицание особого героизма, совершённого предками современных козельчан весной 1238 года. Есть гордое имя — Козельск; есть беспримерный подвиг; есть незабвенная память, выдержавшая испытание временем; есть всенародная гордость русских за доблесть и самопожертвование предков; есть слёзы скорби и восхищения!.. Так неужели доблестный русский Козельск не заслужил наряду с Брестской крепостью (которая теперь белорусская) и Севастополем (который теперь украинский) звания Героя? Конечно же, этот вопрос является риторическим. Вот и в Законодательном Собрании Калужской области все депутаты, имеющие хотя бы какое-то историческое представление, а главное, здравый смысл, проголосовали за то, чтобы ходатайствовать перед президентом о присвоении Козельску высокого звания — «Город воинской славы России». Их поддержал и губернатор Калужской области.

В несчастливом — 13 веке козляне бились до последнего. Не сдадим же родной город без боя и в 21 столетии!



План Козельска 1782 г.

Козельский детинец и его падение

(Исследование)

Ошибки и измышления

В последнее время, в связи с 770-летием подвига наших беззаветных предков, увеличилось количество материалов, претендующих на раскрытие тайн героической семинедельной

обороны Козельска от батыевцев. Однако авторы сих трудов далеки не только от понимания исторических процессов, но и допускают серьёзные фактологические погрешности. Ошибки же, в свою очередь, приводят к абсурдным предположениям и выводам.

Подобное неоднократно случалось и прежде. Так, у одного местного автора монголы, штурмуя Козельск, спускаются в глубокий ров, затем карабкаются по его крутому откосу вверх, после чего взбираются на вал. А ведь после этого им придётся преодолеть ещё и крепостную стену! Мол, понятно, почему подобные упражнения длились целых семь недель. Да нет — продолжает домысливать фантазёр — 69 дней! Какая точность! Тут даже арабский хроникёр Рашид-ад-Дин с его двумя месяцами осады, как сейчас принято говорить, отдыхает.

И другой изыскатель, куда более основательный, — Александр Евгин — тоже сделал ложный вывод, неправильно поняв и интерпретировав летописную фразу: «Татарове же пороки стену выбиша, и бысть брань люто зело, та же и весь град разбиша пороки, и въздоша на вал, и ту бысть брань велиа и сеця зла...».

И вот в воображении Александра Васильевича является образ равно причудливой и нелепой конфигурации укреплений Козельска: «...Вал находился выше крепостной стены...». Та же «фата моргана» — и в другом месте его труда «Козельск. Средневековая Русь»: «Внутри крепости, вдоль её северо-западной части, был возведён вал. Сейчас по самому гребню этого вала проложен железнодорожный путь».

У него же фигурируют «метательные машины, забрасывающие город горшками со смолой и НЕФТЬЮ (выделено мною — В.Ц.)». И откуда «жидким углеводородам» взяться на Руси? Месторождения нефти в наших краях, к сожалению, до сих пор не обнаружены. Только не надо говорить, что монголы за тысячи вёрст везли тысячи тонн нефти в перемётных бурдюках. Не смешите Плано Карпини!

А предположение о числе башен козельской крепости Евгин делает, опираясь на рисунок в летописи: «На старинной миниатюре, изображающей один из эпизодов Козельской обороны, можно увидеть семь башен, хотя изображена всего лишь половина стены». О том, насколько можно верить средневековым ху-

дожникам, будет сказано ниже. Пока же заметьте, что на другой миниатюре, относящейся к тому же событию и помещённой в той же книге, нарисованы лишь шесть башен.

Увы, другие псевдоисследователи, подпав под обаяние имени известного краеведа, принимают его несуразные выводы за не-предложную истину и на данном зыбком основании строят уже свои не менее надуманные предположения.

Поэтому полезно будет наконец-то разобраться в двуедином вопросе: как выглядели козельские укрепления, и как монголы смогли их одолеть.

Древнерусские крепости

Чтобы реконструировать устройство укреплений Козельска перед Батыевым нашествием, необходимо вначале рассмотреть общие принципы сооружения крепостей на Руси.

Наши твердыни не были, конечно, «типовыми», как дома «хрущёвки». Это проистекало уже из того, что нашими дошлыми и целесообразными предками всегда удачно использовался рельеф местности. Тем не менее во всем многообразии видов укреплений существуют закономерности. Так, в подавляющем большинстве случаев крепости были небольшими по размеру, деревоземляными по конструкции, а стены ставились на валах. Твердыня располагалась на высоких берегах рек и с двух-трёх сторон окружалась водными потоками или же оврагами. С противоположной же стороны (то есть со стороны, которая обращена к «полю» — ровной местности — и находится на одной высоте с ним) выкапывался широкий и глубокий ров. А из земли, которая выбиралась из рва, тут же насыпался вал. Удобно, просто и эффективно! Что называется, дёшево и сердито.

Усиливались и естественные защитные свойства рельефа местности. Так склоны крутояров делались ещё более крутыми. В современной фортификации такой срез ската называется эскарпом. При этом, чтобы не вызвать осыпи откоса, он никогда не создавался близким к вертикальному. Кстати, об укреплении склонов. Их обычно покрывали дёрном. Так что валы около полугода зеленели «английским газоном». Иногда, если под рукой в изобилии была глина, поступали более изощрённо. Ею покрывали вал. Затем у подножия одного разжигали костры. После обжига скат оказывался покрытым гладким и твёрдым слоем керамики.

Представьте, каким был внешний вид такого укрепления!

В морозное же время наружный откос вала поливали водой. Образовавшаяся наледь делала подъём по склону совершенно невозможным.

А во избежание обрушения стенок рва, они часто облицовывались брёвнами, что называлось «обрубом». На первый взгляд может показаться, что устройство русских детинцев в сравнении с западноевропейскими замками, сложенными из камня, просты и даже примитивны, однако при анализе достоинств и недостатков обоих типов укреплений, понимаешь, что это далеко не так и об этом — ниже. Несомненно, что наши пращуры нисколько не уступали ни другим народам, ни даже своим более образованным потомкам в сообразительности и рациональности. Главный принцип, исповедуемый ими, — это «стоимость-эффективность». Действительно, строевого — кремлёвого — леса «завалились». Притом он, как правило, находится рядом. А вот камень надо ещё разыскать, добыть, как-никак подготовить-обработать и привезти. Притом доставлять его приходилось чаще всего издалека. Мо-ороки!

Конечно, через несколько десятилетий деревянная крепостная стена сгнивала, и её приходилось менять на новую. Но лес то по-прежнему растёт неподалёку — только руку протяни. Да и поставить новые городни (срубы, из которых составлялась крепостная стена) — дело плёвое, привычное. Ведь топор есть у любого мужчины. К тому же каждый пользуется этим орудием сизмальства, поэтому и владеет им мастерски.

Главный оплот

Основой укреплений каждого значительного древнерусского города был детинец. Детинец — это внутреннее, наиболее мощное, укрепление древнерусского города. В Западной Европе оно называлось цитаделью.

Термин «детинец» происходит из слова «дети». Некоторые этимологи считают, что в наиболее мощном укреплении укрывалось подрастающее поколение. Отсюда, мол, и название крепости.

Другие же учёные полагают, что это древнерусское слово возникло оттого, что гарнизон цитадели составляли «отроки» — «дети» князя — младшие дружинники, которые безотлучно находились в крепости. Сравните: в 15-17 веках было такое сословие

мелких феодалов — «боярские дети», находящихся на службе у своих сюзеренов.

Последнюю версию этимологии рассматриваемого понятия разделяет и автор исследования.

Примечательно, что с 14 века наименование «детинец» постепенно меняется на «кремль».

Детинец же во время монголо-татарского нашествия представлял в большинстве случаев стену, составленную из городней. Городня, как уже говорилось выше, — это сруб. Представьте ряд срубов обычных крестьянских изб, только без крыши, поставленных вплотную друг к другу, — вот вам и стена детинца. Внутренний объём этих бревёнчатых клеток часто заполнялся «хрящом» — землёй и щебнем. Эта смесь послойно утрамбовывалась. При этом она поливалась водой (а не только потом!). Увлажнение позволяло ещё более уплотнить засыпку. Так что она приобретала прочность, приближающуюся к бетонной, но временно сохраняя вязкость. Кстати, такое сочетание свойств считается идеальным и для стальной брони.

В настоящее время всё более широкое применение находят так называемые композиционные материалы, которые представляют собой сочетания разнородных веществ. С определённой гордостью хочу отметить, что, используя совместно дерево, грунт, мелкий камень, глину, наши предки вплотную подошли к современным принципам эффективного использования материалов.

Можно утверждать, что деревоземляные укрепления по оборонительным свойствам в целом мало уступали каменным. В чём-то первые были даже эффективней вторых. Так, из-за того, что валы не отвесны, для штурма стен, которые расположены на них, нельзя использовать «турусы на колёсах» — осадные башни.

Крепости, сооружённые из брёвен и грунта, хорошо противостояли и воздействию камнемётов, о которых речь пойдёт ниже. На то, что разрушить деревоземляные стены сложнее, чем каменные, обратил внимание ещё Юлий Цезарь в ходе Галльской войны.

Судите сами, от ударов валунов, выпущенных из осадных орудий, твёрдая кладка каменных стен постепенно расшатывается и осыпается. Брёвна же, пружиня, долго демпфируют удар. Они, даже будучи расщеплёнными, держатся врубками и не обрушаются. А против земляных валов применение не только кам-

немётов, но и артиллерийских орудий, стреляющих неразрывными ядрами, абсолютно бессмысленно. Помните, что мешки с песком противостоят пулям не хуже кирпича. Чтобы защитить деревянные стены от стихийного пожара и намеренного поджога, их обмазывали глиной, а нижнюю часть ещё и обкладывали дёрном.

Чаще всего городни рубились из самого прочного и долговечного дерева — дуба. Наверняка, и детинец Козельска, и тын, окружающий посад, были сооружены из дубовых брёвен. Поручкой тому служит то, что до сих пор вокруг города в немалом количестве растут большие дубы. А сколько дубрав было в то время! Но дуб использовался далеко не всегда. Так, первое укрепление Москвы — в 1156 году — было срублено, скорее всего, из сосны. Недаром же эта маленькая крепость располагалась на БОРОВИЦКОМ холме. Кстати, именно после того, как Москва была обнесена стеной, она из села превратилась в город.

Дубовым же кремль стал много позже — при Иване, прозванным Калитой. Кстати, московский дубовый детинец очень быстро устарел. Думаю, не физически, а морально. Так что уже при великом князе Дмитрии, которого позже нарекут Донским, кремль сложили из камня. Это, между прочим, имело не только оборонительное значение, но и политическое. Таким образом амбициозная Москва убедительно, веско заявляла о себе как о новой столице. Между прочим, с тех пор за ней прочно закрепился эпитет «Белокаменная».

Н.П. Крадин в своей монографии «Русское деревянное оборонное зодчество» (М., «Искусство», 1988) пишет: «...Высота стен в большинстве рубленых городов составляла две с половиной — три сажени... Ширина стен, как правило, была не менее полутора сажени, но и не превышала обычно двух сажени». Правда, приведённые данные относятся к крепостям 16-17 веков. Вместе с тем, надо иметь в виду и то, что революционных изменений в архитектуре деревянных крепостей не случалось, а происходила медленная эволюция их конструкций. Тот же автор утверждает: «Для оборонного зодчества Древней Руси вплоть до 13 века было характерным отсутствие в крепостях башен». Так что имелись только проездные башни, которые тогда обычно именовались воротными.

Надо заметить, что в ту эпоху данные оборонительные со-

оружия башнями не назывались. Слово «башня» появилось значительно позднее — в 16 веке. На новгородчине и псковщине башню именовали «костёр», а в московских землях — «стрельница». Предполагаю, что в более южных землях, в том числе и в Козельске, башня называлась вежей. Кстати, участок крепостной стены между двумя башнями именовался пряслом.

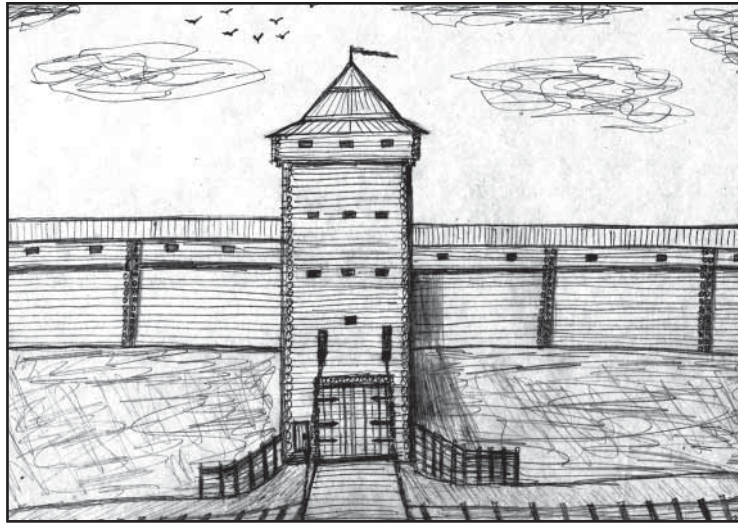

Детинец с юга.

Скорее всего, перед воротами проездной башни подъёмного моста не было, а за ними отсутствовала опускающая решётка, которые являлись характерными атрибутами западноевропейской фортификации. «Возводные» мосты и «жеравцы» — приспособления для их подъёма — на Руси использовались нечасто.

Мосты через ров обычно сооружались постоянными и узкими. Перед угрозой нападения их обычно «размётывали». Более того, своими руками уничтожался и посад, если, конечно, его не представлялось возможным удержать. Защитники предавали его огню. Это делалось по нескольким причинам. Во-первых, чтобы лишить врагов жилья, во-вторых, чтобы материал построек не мог быть использован при осадных работах, а в-третьих, чтобы образовать эспланаду (более поздний термин фортификации), то есть открытое место, для

удобства обстрела наступающего противника.

Посад примыкал к детинцу. Это поселение чаще всего обносили частоколом и являлось внешним укреплением. Оно называлось острогом.

Твердыня «Злого города»

Козельск в рассматриваемый период являлся столицей удельного княжества, которое входило в состав могущественного Черниговского великого княжества. Поэтому город, несомненно, имел подобающие своему статусу оборонительные сооружения. Можно предположить (по крайней мере, мне видится именно так), что Козельск в то время, когда к нему подошли тумыны Батия, имел детинец из рубленых городней. С севера, а отнюдь не с юга, как кажется некоторым краеведам, к кремлю прилегал посад. Торгово-ремесленное поселение, наверняка, было окружено «столием» — тыном. Частокол шёл с запада и севера вдоль Другуски, а с востока — по-над Жиздрой. Через века по этой же черте пройдут более мощные, рубленые укрепления.

Сохранились лишь сведения о том, какими являлись укрепления Козельска в 1678 году. Вот их описание: «Город Козельск рублен в обламы... А по мере того города 365 сажень косых (сажень косая составляет 216 см — В.Ц.)... По тому городу 2 башни проезжие с вороты да 6 башен глухих. Около города крепостей: ров копаный, ослонен лесом сосновым, а против ворот сделан мост... По мере того рву в долину на 105 сажень, в глубину 3 сажень. Да подле того рву старый самородный ров по мере того рва 100 сажень, а через тот ров против ворот сделан мост...» Надо пояснить, что «облам», или «облом», — это нависающий выступ сруба в верхней части рубленой крепостной стены или башни для ведения «подошвенного боя». Облам образовывал щель шириной около четверти метра. Через неё было удобно сбрасывать камни и «катки» (брёвна), лить кипяток и обжигающую смолу на головы врагов, подошедшим «с огни» вплотную к стене. Эти припасы заготавливались загодя и в большом количестве.

В каменных крепостях Западной Европы для той же цели использовались машикули — навесные бойницы.

А у Л. Кавелина в «Историческом описании Козельской Введенской Оптиной пустыни» (СПб, 1862) значится: «...Острожная

осыпь (т.е. земляной вал...) имела 450 сажен окружности».

Надо сказать, что по конструкции укрепления Козельска в 17 веке были аналогичны другим русским крепостям того же времени.

Но мы-то пытаемся выяснить, какими могли быть городские укрепления во время Батыева нашествия. Александр Евгин заявляет: «Продуманную до мелочей систему оборонительных укреплений Козельска можно, без преувеличения, назвать чудом фортификационного искусства 13 века». То же утверждение можно встретить и у других авторов, в том числе у авторитетного Владимира Чивилихина.

На самом деле ничего особенного, выдающегося козельский детинец не представлял. Русь имела куда более мощные и впечатляющие крепости. Вот и известный учёный, специалист по отечественной фортификации П.А. Раппопорт отнёс городище Козельска к характерным для древнерусского периода оборонительным сооружениям, возводившимся на перешейке речной петли.

В 13 веке детинец был по протяжённости значительно меньше крепости, окружавшей Козельск в 17 столетии. Его вал, на котором располагалась рубленая деревянная стена, на севере проходил поперёк современной улицы Большая Советская — в том месте, куда сейчас выходит торец краснокирпичного двухэтажного здания с вывеской «Автосервис». Затем он шёл по Белёвской горке, круто забирая на восток. Потом укрепления тянулись по-над жиздринским крутояром и охватывали нынешний городской парк. На юге еле различимые остатки вала видны и в наше время. Они огибают здание военного комиссариата. На западе же укрепления возвышались над обрывистой кручей террасы Другуски.

То, что детинец и окольный город — посад — находились на указанном месте, считали известные учёные А.А. Медынцева и Т.Н. Никольская (см. Нигматуллин Р.А. и другие. «Древний Козельск и его округа». М., ИА РАН, 2005). Древний вал до сих пор можно различить не только у военкомата, но и куда более отчётливо на Белёвской горке.

Устройство козельского детинца вполне укладывается в описанную в предыдущей главе схему. Поэтому со значительной долей уверенности его можно реконструировать.

Итак, исходя из общих принципов фортификации того периода, аналогий и ряда косвенных данных, можно предполо-

жить следующее.

Со стороны рек вал возвышался на полторы сажени, с северной, посадской стороны — на три, а с южной, напольной — на четыре.

Откосы холма, на котором находилась твердыня, были эскарпированы — обрезаны.

По верху «осыпи» (то есть, как помните, вала) шла стена, составленная из городней. Её ширина — полторы сажени, а высота — от двух до трёх саженей в соответствующем угрозе месте.

Стена, возможно, была выполнена с обломом, то есть с верхним ярусом, немного выступающим вперёд. Его сруб, вероятно, сложен из шести-семи венцов, следовательно, имеет высоту около сажени.

На городнях устроено «забороло» — ограждение с бойницами, прикрывающее стрелков. Над ним — двухскатная кровля «в два теса». Она выполняла двуединую задачу — защищала от осадков как деревянную конструкцию стены, так и воинов.

С севера и юга высятся воротные башни. Они разрезают вал до основания, а над стенами поднимаются на полторы сажени. Так как большинство башен деревянных крепостей в то и даже в более позднее время были «рублены в четыре стены», то, скорее всего, и козельские в плане являлись квадратными.

Как городни, так и башни, несомненно, были рублены «в обло», или «с остатком». При этом способе соединения брёвен их концы выходят за плоскость стен. Именно так до сих пор рубят избы.

Северные ворота открывались на торгово-ремесленное предместье, южные — на карачевскую дорогу.

Над каждым из ворот была поставлена икона. Образа небесных покровителей Козельска были призваны оберегать вход в город. Рвы выкопаны с южной и северной сторон детинца во всю ширину перешейка. Южный имеет глубину 12 саженей, так что соединяет Другуску с Жиздрой. Его ширина понизу составляет две сажени, а поверху — 15. Северный ров значительно меньше, но тоже впечатляет. Его глубина — восемь саженей, а ширина поверху — 10. От осыпания рвы предохраняет сосновый «обруб» — бревенчатая обшивка.

Мосты через рвы устроены постоянные. Возможно, последний пролёт южного моста всё же поднимался.

Исходя из реконструкции укреплений, можно утверждать, что на картине Н. Ращектаева, которая является основной частью диорамы «Оборона Козельска в 1238 году», есть серьёзные отступления от реалий того времени. Так, протяжённость крепости представлена такой, какой она станет лишь спустя три с лишним века — во времена Иоанна Грозного. Кроме того, изображено множество башен, а их, можно утверждать с большой степенью вероятности, не было. Глухая башня к тому же разрывает вал, а она должна стоять на нём.

Кроме того, не видно огромных пороков, способных «весь град разбить». Не изображены и приметы, по которым батыевцы «выдоша на вал» к брешам, пробитым в стене. Зато враги козлян на картине имеют щиты, притом металлические. Как известно из источников, монголы в то время использовали щиты редко. Чаще всего, они имелись лишь у стражи в ставке хана. И те щиты, которые использовали монголы, были не стальными (явный анахронизм!), а сплетёнными из ивовых прутьев. И стрелы «поганые» вкладывали в тул (колчан) наконечником, а не оперением вверх.

Конечно, можно сказать, что сапожник судит не выше сапога. Так-то оно так, да только художники, скульпторы, писатели и киношники сотворили уже столько мифов, перешедших в стойкие стереотипы, что историкам вовек их не опровергнуть.

И «второго пояса крепостных стен», который вообразил А.В. Евгин, в то время, равно как и в указанном им месте, тоже не было.

В 1992 году археологи сделали разрез остатков вала на территории военкомата. Надо заметить, что в этом месте сохранилось лишь основание внешнего склона вала. Не только верх вала, но и часть холма, на котором он находился, были срезаны при строительстве главным образом — железной дороги. В уже упомянутом отчёте «Древний Козельск и его округа» сказано: «Остатки деревянных конструкций, как в виде отдельных обгоревших плах, так и в виде фрагментов клетей, были обнаружены в верхней части траншеи. Остатки брёвен диаметром 15-33 см располагались перпендикулярно друг другу. Все они конструктивно связаны между собой и, вероятно, скреплены гвоздями, которые были здесь обнаружены. Отдельные фрагменты обожжённых плах находились и ниже по склону насыпи вала, где они лежали поперёк оси вала или же в беспорядке... Под остатками деревян-

ных конструкций находились скопления камней».

Обратите внимание, что описание указывает на наличие следов городней.

«Плахи» — это, возможно, кровля заборола, которая крепилась гвоздями. Что важно, они пострадали от огня. А камни, лежащие под плахами, не снаряды ли пороков? Посад Козельска окружал тын высотой до двух сажень с одной проездной башней, перед которой был мост, перекинутый через Другуску. Пожалуй, он располагался на том же месте, где находится и нынешний. Вдоль всего частокола шла «кровать» — настил боевой площадки.

Осада.

«Пленение» монголами русских городов происходило, как правило, по схеме, отработанной в течение многих лет в ходе завоеваний других стран.

Вот какие сведения приводит Плано Карпини в своей «Истории монголов» в параграфе «Об осаде укреплений». «Если встретится такая крепость, они окружают её. Мало того, иногда они так ограждают её, что никто не может войти или выйти. При этом они весьма храбро сражаются орудиями и стрелами и ни на один день или ночь не прекращают сражения, так что находящиеся на укреплениях не имеют отдыха. Сами же татары отдыхают, так как они разделяют войска, и одно сменяет в бою другое. Так что они не очень утомляются». Но ещё до этого правителю города предлагалась сдача на условиях выплаты десятины от всех видов имущества. Такая капитуляция могла бы стать вынужденной альтернативой неминуемой гибели всего населения, если бы не унижительно-провокационное требование отдания помимо десяти процентов «имения», также и каждого десятого жителя в неволю. В Тверской летописи сказано, что Батый потребовал от рязанских князей «десятого въ князехъ, десятого въ людехъ, и въ конех... и въ семье десятого».

После отказа горожан покориться, захватчики приступали к «облежанию», то есть к полному окружению города. Они начинали демонстративно обносить крепость частоколом. «Столпье» одновременно являлось защитой от вылазок противника и препятствовало спасению горожан бегством. В том же источнике под 1237 годом читаем: «...И оступиша Рязань... и острогомъ оградиша...»

Аналогично монголы (вкуче с татарами) поступили и против столицы другого великого княжества Руси. В Лаврентьевской летописи говорится, что батыевцы «почаша наряжати лесы и пороки ставиша до вечера, а на ночь огородиша тыном около всего города Володимеря». Тверская летопись, повествуя об участии Торжка, подтверждает неизменность приёмов проведения осады монголами: «И отыниша его тыномъ весь около, яко же инии грады имаху...» А вот как сказано о начале осады Киева в конце 1240 года: «...И окружи град, и остолпи сила татарская, и бысть град во обдержании велице...»

Метательные машины

После замыкания кольца блокады, как уже было сказано выше, собирались стенобитные орудия. Отнюдь не такие, как написал один местный историк-любитель: «...Раскачиваемые на верёвках тяжёлые брёвна с окованным железом торцом».

Это были камнемёты. На Руси они назывались пороками. Нет однозначной версии происхождения этого слова. Автор данного эссе придерживается мнения тех этимологов, которые считают, что слово «порок» произошло от очень древнего неполногласного корня «прак», что означало «праща». И до сих пор в чешском и словацком языках слово «ртак» — праша, а в древнепольском, верхне- и нижнелужицких языках праша звучит как «ргок». Метательные машины были разных конструкций и размеров. Можно предположить, что монголы, скорее всего, применяли огромные конструкции, аналоги которых в Западной Европе, в частности во Франции, назывались требюше, мангонель и фрондибола. Последняя опять-таки происходит от слова «праща», на этот раз — от французского «fronde». Все эти гигантские сооружения представляли собой разноплечный многометровый рычаг, укрепленный на оси мощной деревянной станины. Жесткость деревянного основания обеспечивалась системой раскосов. На коротком отрезке рычага размещалась клеть с булыжниками, пакет бруса или какой-либо другой груз. Массивный противовес поднимался вверх, когда длинное плечо подтягивалось к основанию станка при помощи воротов. В петлю пращи, которая была закреплена на конце этой части рычага, укладывался снаряд. Чаще всего им являлось ядро, грубо вытесанное из валуна. Затем освобождался стопор, которым являлась деталь, до настоящего

времени именуемая собачкой. Противовес увлекал один конец рычага вниз, а другой — подобно гигантской руке циклопа Полифема — с огромной силой швырял снаряд в стену крепости. Ядро вылетало из пращи под углом приблизительно 45 градусов. Как известно из физики, так достигается максимальная дальность полёта по баллистической траектории.

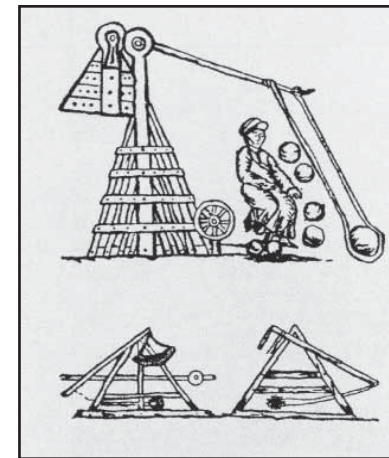

Камнемёты монголов.

Ядро массой около 30 кг летело на 140-210 метров. Более тяжёлые снаряды, весящие около центнера, поражали цель на удалении 40-70 метров. Наиболее грозные осадные орудия, каковыми являлись мангонели, швыряли такие же ядра на двести метров. При этом точность стрельбы была достаточно высокая. Для обслуживания подобных камнемётов требовалось всего до двух десятков человек. Другой источник заверяет, что порой использовались и такие камни, «какие можно поднять четырём сильным мужам», то есть 100-150 кг. Дальность их полёта составляла 100-200 метров. Есть свидетельства, что монголы применяли в основном китайские осадные орудия. Самые большие из них требовали усилия четверти тысячи(!) человек. (Выходит, что в этих машинах ни ворота, ни полиспасты не применялись?). Эти машины метали валуны весом до 60 кг. на 80-150 метров. Исследователь осадной практики монголов Р.П. Храпачевский

считает, что степняки применяли также и более крупные орудия, использовавшие принцип противовеса, которые в Европе назывались «мусульманскими». Они швыряли каменные ядра весом 90-100 кг. на дистанцию до 180 метров. Как мы видим, они по характеристике соответствуют мангонели. Не удивительно, ведь есть предположение, что европейцы заимствовали эти машины у арабов во времена Крестовых походов на Ближний Восток.

То, что осадные орудия не являлись изобретением степняков, сомнения не вызывает. Использование этих машин было перенято у высокоразвитых оседлых народов, покорённых завоевателями. Но, надо отдать должное смекалности и практичности дошедших монголов, они очень быстро научились эффективно использовать эту хитроумную и сложную технику. Притом повсеместно и в огромном количестве. Как говорится, вошли во вкус.

Вот как летопись описывает применение осадных орудий против столицы Владимирского великого княжества: «Приступиша ко граду со все страны и начаша бити пороки по граду и внутри града. И сыпаша камень веле издалече. ...И выбиша стену у Златых врат, такоже и от Лыбеди у Ирининых врат, и у Медяных, такоже от Клязьмы у Воложских врат, и прочее — весь град разбиша, и внутрь каменем насыпаша».

То же самое происходило и при осаде Матери городов русских — Киева. Тверская летопись сообщает: «Нача же Батый пороки ставити, и бити безпрестани градъ, день и ночь, и выби стену у Лятскихъ вороть». Надо полагать, что нечто подобное происходило и у стен козельского детинца. Только, конечно, в меньших масштабах. В летописях, мы находим прямое подтверждение предположению: «И, выйдя из города, иссекли пращи их, напали на полки их и убили 4 тысячи татар...». Названные пращи и являются пороками-фрондиблами.

Камнемёты монголы применяли массово — в значительно больших количествах, чем европейцы. Машины устанавливались как можно плотнее и непрерывно посылали свои чудовищные снаряды в стену. Несколько суток подобного обстрела не могли выдержать даже городни, срубленные из толстых дубовых брёвен. Что же касается конкретной численности пороков, то их количество сильно разнится. Есть сведения, что против Нишапура, города, расположенного на северо-востоке Ирана, ещё в 1220

году были применены две сотни метательных машин. А через 12 лет по стенам Кайфына, столицы чжурчжэнского государства Цзинь, било просто невообразимое количество камнемётов. 400! В 1241 году против мощной крепости Эстергома, города, расположенного на Дунае в северной части Венгрии, монголы установили три десятка орудий. Число метательных машин, применённых против русских городов, упоминается лишь один раз. (Видно, не оставалось тех, кто мог бы об этом поведать.) В Тверской летописи сказано: «...Пришедь Батый (в начале того же 1241 года — В.Ц.), къ граду къ Лодяжну (на Вольни — В.Ц.) и би градъ двенатцати пороки, и не може взяти его...».

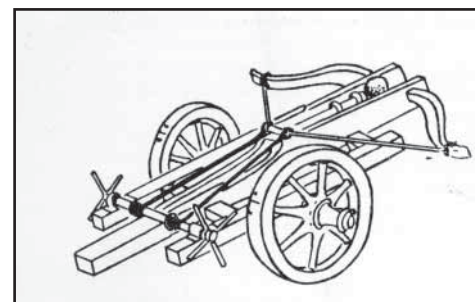

Западноевропейская аркбаллиста.

Косвенно о массовости применения метательных машин свидетельствует также тонкое наблюдение упомянутого Платона Карпини. Папский посланник и соглядатай в числе многих любопытных фактов подметил и то, что КАЖДЫЙ (выделено мною — В.Ц.) монгольский воин, помимо другого вооружения и снаряжения, должен был иметь «верёвки, чтобы тянуть стенобитные орудия». Скорее всего, не только количество, но и номенклатура осадных орудий, применяемых монголами, была разнообразной. Так, на миниатюре Лицевого летописного свода, иллюстрирующей описание героической обороны Козельска от батыевцев, изображены камнемёты другого типа (смотри обложку альманаха). Они более компактны. И представляют собой тяжёлые станковые самострелы. В Западной Европе подобные орудия назывались аркбаллистами.

Необходимо заметить, что данный рисунок вовсе не является подтверждением того, что именно такие камнемёты применялись

ордынцами при осаде древнерусских городов. Ведь изображение выполнено миниатюристом 16 века. Скорее всего, такие орудия, наряду с «нарядом» (артиллерией), ещё продолжали применяться в эпоху современную художнику. Подобные анахронизмы на рисунках летописей нередки.

Конечно, при помощи станковых самострелов крепостную стену, даже деревянную, не разрушишь. Но, забороло, то есть ограждение боевой площадки, разбить, пожалуй, можно.

Тем не менее, нельзя исключить, что такие пороки всё же применялись при штурме русских городов. Главным образом, тогда, когда надо было помешать защитникам находиться на разрушенном «забрале» – боевой площадке крепостной стены.

Осадные машины «внутри» крепости не только «каменiem насыпаша». Монголы, по свидетельству дотошного Платона Карпини, бывало, метали в город и глиняные сосуды, наполненные, можно сказать, напалмом древности: «...Бросают на него (укрепление – В.Ц.) греческий огонь. Мало того, они обычно берут иногда жир людей, которых убивают, и выливают его в растопленном виде на дома. И везде, где огонь попадает на этот жир, он горит, так сказать, неугасимо».

Вот так, для этой цели пленников предавали смерти намеренно!

Надо сказать, что под «греческим огнём» в данном случае подразумевались зажигательные средства, составы которых, скорее всего, отличались от горючих смесей, применяемых в Византии и Западной Европе. Это были, наверное, китайские «композиции» (так современные военные химики называют сочетания веществ). Но в использовании человеческого жира чувствуется цинизм и изощрённость чингисхановцев.

Пороки, как видно, использовались и в полевых сражениях. Но, конечно же, весьма ограничено. В «Повести о разорении Рязани Батыею» говорится об этом: «Татарове възбояшеса, видя Еупатия (Коловрата - В.Ц.) крепка исполина. И навадиша на него множество пороков, нача бити по нем ис тмочисленных пороков, и едва убиша его».

Только можно ли безоговорочно верить этому труду? Во-первых, он является литературным произведением, а во-вторых, создан через поколения. «Повесть...», представляющая собой компиляцию, написана, скорее всего, в конце 13 века. До нас же она дошла в дополненных и переработанных списках 16 века.

Так что сомнения есть, однако для меня представляется соблазнительным полагать всё же, что рассказанное в древней работе не является полётом фантазии автора. Кстати сказать, применяли каменёты не только монголы. Наши предки, оказывая сопротивление завоевателям, тоже использовали пороки. Так, в Тверской летописи говорится, что при обороне Чернигова «...из града на нихъ (врагов – В.Ц.) камене съ пороковъ метаху за полтора перестрела, а камене два человека възднимаху».

Чтобы определить дальность камнеметания наших оборонительных пороков, надо вспомнить, что на Руси существовало такое понятие как «перестрел», или «стрелище». Это – дальность стрельбы из лука. Она составляла около 225 метров. Таким образом, черниговские пороки метали булыжники весом килограммов по 60-70 на треть километра. Сравнивая приведённые данные с показателями западноевропейских аналогов, можно утверждать, что отечественные каменёты были, что называется, на уровне.

Напомню, что Чернигов являлся столицей великого княжества, в которое уделом входило Козельское княжество. Так что, может быть, и наши предки на врагов «сыпаша камене велие издалече»?

К сожалению, дошедшие сведения о каменётных орудиях скупы и обрывочны. Поэтому у историков нет единого мнения об их устройстве, тактико-технических характеристиках и применении.

Приступ

Одновременно с обстрелом крепости засыпался её ров.

После этого сооружался примёт. Это – наклонная насыпь, выполненная из дерева и (или) земли. Пологий пандус вёл к брешу в стене. По нему в пролом устремлялись ордынцы – сотня за сотней.

При этом штурмующие по своему обыкновению менялись для отдыха. Монголо-татары могли себе это позволить, так как воевали не только умением, но и числом. У осаждённых, которых было несравнимо меньше, такой возможности не имелось.

В «Повести о разорении Рязани Батыею» говорится: «И обступиша град, и начаша битися неотступно пять дней. Батыево бо войско пременишася, а гражане непременно бьяшеса. И многих гражан побиша, а инех узвиша, а инии от великих тродов изне-

могша. А въ шестый день рано придоша погани ко граду, овии с огни, а инии с пороки, а инии со тмочисленными лествицами, и взяша град Резань месяца декабря 21 день (1237 года)». А вот как происходил штурм Владимира. На решительный приступ враги пошли одновременно, по крайней мере, с четырёх сторон. Они ворвались в крепость и рядом с самой мощной каменной башней, в которой располагались Золотые ворота. В Лаврентьевской летописи сказано: «...Внидоша по примету чересь городъ (крепостную стену – В.Ц.)». Это лапидарное свидетельство подтверждает и дополняет Тверская летопись: «...Татарове начаша пороки рядити, и къ граду приступиша, и выбыше стену градную, наметавше въ ровъ сырого леса, и тако по примету внидоша въ градъ...»

В Козельске, стольном граде удела, сил было, конечно же, значительно меньше, чем в столицах великих княжеств. Ведь в сравнительно небольшой крепости не мог разместиться гарнизон, достаточный для успешной обороны от «тмочисленной» орды. И всё же наши предки упорно держались. Целых семь недель! Как? «Сие тайна велия есть».

После взятия города, оказавшего сопротивление, его население непременно полностью уничтожалось.

Так, «Повесть о разорении Рязани Батыем» говорит о поголовном истреблении обитателей: «...И великую княгиню Агрепену, мать великаго князя, и с снохами и с прочими княгинями мечи исекоша, а епископа и священнический чин огню предаша – во святей церкви пожегоша, а инии мнози от оружия падоша. А во граде многих людей, и жены, и дети мечи исекоша. И иных в реце потопиша, и ереи, черноризца до останка исекоша, и весь град пожгоша... И не оста во граде ни единъ живых...». Как мы видим, пощады не было ни служителям культа, ни знатным людям. Монголы не гнушались даже убийством младенцев.

Подобное для Европы (отнюдь не «белой и пушистой») характерным не было, и казалось крайним проявлением варварства и дикости. Поэтому миниатюры в хрониках того времени изображали монголов людоедами.

После избиения жителей и грабежа город обязательно сжигался. «...Градъ взяша и огнемъ запалиша...» – относится не только к Чернигову, но и к любой крепости, взятой «копьем», то есть приступом.



Зверства монголов. Иллюстрация к английской рукописи 13 века.

Использование хашара

Надо ли говорить, что все опасные и тяжёлые работы выполняли пленные. Эгих невольников татары называли хашаром. Рабов, по свидетельству источников, было многие десятки тысяч – нередко намного больше, чем самих монгольских воинов. Вот что по этому поводу пишет посол Чжао Хун, направленный в 1220 году китайским императором к Чингисхану: «Всякий раз при наступлении на большие города (монголы – В.Ц.) вначале нападают на маленькие города, захватывают население, угоняют и используют на осадных работах. Затем отдаётся приказ о том, чтобы каждый конный воин непременно захватил десять человек. Когда людей достаточно, то каждый человек обязан набрать определённое количество травы или дров, земли или камней. Татары гонят пленных день и ночь. Если люди отстают, их убивают. Когда люди пригнаны, они заваливают крепостные рвы и немедленно заравнивают. Некоторых используют для обслуживания каменётных установок и для других работ. При этом татары не щадят десятки тысяч человек. Поэтому при штурме городов и крепостей все они без исключения бываю взяты». Посланнику из Поднебесной вторит монах-мадьяр Юлиан, который интересовался монголами, незадолго до их нападения на Русь: «На крепости они не нападают, а сначала опустошают страну и гра-

бят народ, и, собрав народ той страны, гонят на битву осаждать его же замок». То же самое подтверждают и другие свидетели: китайские, персидские, арабские, армянские, русские, западноевропейские...

Собственно монголов было не так уж много. Поэтому они чаще всего воевали чужими руками — союзников и невольников. Последние использовались и в качестве изошрённого средства психологического воздействия на своих же соплеменников. Вновь предоставим слово венгерскому католическому монаху, являющемуся, по сути, разведчиком: «Годных для битвы воинов и поселян они (монголы — В.Ц.), вооруживши, посылают против воли в бой впереди себя. ...Воинам же, которых гонят в бой, если даже они хорошо сражаются и побеждают, благодарность невелика. ...Если же (подневольные — В.Ц.) в бою отступают, то безжалостно умерщвляются татарами».

Как уже было упомянуто, использование русских против соотечественников зафиксировано и нашими летописями. Так, после исключительно быстрого взятия Суздаля, прежней столицы Владимирского княжества, монголы пленили множество мирного населения. Вот что об этом говорит Лаврентьевская летопись: «...А что чернець уных, и черницъ, и поповъ, и попадий, и дяконы, и жёны ихъ, и дчери, и сыны ихъ, то все ведоша в станы свои, а сами идоша к Володимерю».

Несомненно, что рвы козельского детинца засыпали под страхом смерти полоняники из окрестных весей. А потом им пришлось сооружать и примёт. Не поэтому ли ближайшая деревня зовётся Дешовками?

По-видимому, весь запас стрел был израсходован защитниками города не на монголов, а именно на этих несчастных соотечественников, оказавшихся между молотом и наковальней. О, как страшно это представлять!

Может, именно из-за этого и была предпринята, казалось бы, безрассудная вылазка козлян в конце осады? «Живой щит» использовался во все века. Но такой массовости в применении этого гнусного способа ведения войны достигли, пожалуй, только монголы. Данный бесчеловечный, но эффективный приём позволял им почти всегда добиваться поставленной цели — лишить противника воли к сопротивлению, одним словом, деморализовать.

Резюме

Итак, на основании вышеизложенного вполне можно с большой степенью вероятности установить ход осады и взятия Козельска батыевцами.

С налёта захватить город монголо-татарам не удалось, хотя они, несомненно, пытались это сделать.

Ордынцы стали действовать по отработанной схеме, которая, как правило, приводила к быстрому успеху. Вначале твёрдость козлян была испытана хитростью врага. Об этом приёме в хрониках говорится многократно. Вот только один пример. Монголы «посла на ны послы къ князю Михаилу Всеволодичу Черниговскому (в Киев — В.Ц.) съ лестию».

По-видимому, обсуждая предложение врага о сдаче на милость победителя, наши предки и устроили вече. Им пришлось принимать непростое решение. Тверская летопись повествует: «Козличи же, горожане, сами о собе сътворше съветъ, яко не дати ся поганымъ, но и главы своа положити за христианскую веру». Вот к какой самоотверженной альтернативе пришли пращурь.

И другие стандартные методы, используемые монголами, не принесли успеха. После этого ордынцы перешли к долговременной осаде. И про этот приём не забыл упомянуть обстоятельный Плато Карпини: «Если же и так они не могут победить его (укрепление — В.Ц.), то ставят против него свой лагерь или укрепление...»

Потом, после длительного измора, когда к осаждающим подошло подкрепление — тумены чингисидов Кадана и Бури, был и обстрел стен детинца из камнемётов, и штурм разбитых стен по примёту. Вот как об этом говорит хроника: «Татарове же, пришедше подъ Козельскъ, сташа, яко и подъ прочими грады, и начаша бити пороки, и выбивше стену, взыдоша на валъ». Всё это привело к резне — были убиты все вплоть до малышей. «...Избы и до отрочаты», — гласит Тверская летопись. А поверженный, но не сдавшийся врагу Козельск был, несомненно, полностью сожжён.

С тех пор — вот уже 770 лет! — не тускнея, сияет самоотверженность и жертвенность наших пращуров. И вечна будет слава подвига Козельска — «Злого города» по отношению к нему врагов и города-героя по мнению его друзей.

Сергей Алексеевич РЯБОВ, член Козельского общества русских литераторов, ведущий научный сотрудник НИИ культурного и природного наследия им. Д.С. Лихачёва.

Отсель начало злу...

О негодных попытках пересмотра истории и об источниках альтернативно-исторической фантастики и фэнтэзи на тему обороны Козельска против монголо-татар в 1238 году

«13. Вот ещё какую мудрость видел я под солнцем, и она показалась мне важною:

14. город небольшой, и людей в нем немного; к нему подступил великий царь и обложил его и произвел против него большие осадные работы;

15. но в нём нашёлся мудрый бедняк, и он спас своею мудростью этот город; и однако же никто не вспоминал об этом бедном человеке.

16. И сказал я: мудрость лучше силы, и однако же мудрость бедняка пренебрегается, и слов его не слушают.

17. Слова мудрых, высказанные спокойно, выслушиваются лучше, нежели крик властелина между глупыми.

18. Мудрость лучше воинских орудий; но один погрешивший погубит много доброго».

Эккл.9.

Козельск как географический объект и как центр исторических событий давно и прочно занял особое положение среди всех других российских городов. Из глубины веков проистекает известность Козельска — город в летописях впервые упоминается в 1146 году, то есть раньше Москвы на год. На протяжении столетий из летописи в летопись передавалась легенда о героической обороне этого небольшого города-крепости против превосходящих сил монголо-татар весной 1238 года.

Не знали дотоле в Земле Русской подобных героизма и страшной судьбы защитников крепости! Все оставшиеся в живых козельчане после того, как орда всё же взяла город, были «до млеко сосущих» истреблены по приказу хана Батыея. За подобное сопротивление ордынцам по ханской воле нельзя было даже упоминать «в татарех» имени Козельска. Велено было называть это место — Злой Град! Россияне же настолько гордились героизмом соплеменников, что под страхом смерти на протяжении всего периода злого ига продолжали упоминать Козельск под его истинным именем. В этом проявился характер русских людей — до последнего вздоха сопротивляться ненавистному ханству всеми доступными способами.

Память о былом подвиге козличей, описанном в летописях, прочно, навсегда, непререкаемо укоренилась в сознании народов, населяющих Россию. Как цвет неба, лесов, травы и рек. И вот тут-то мы подходим к козельскому феномену.

Это необычное явление в истории сопротивления монголо-татарам и редкий и трудно постижимый факт порождают два желания. Первое — стремление ПЕРЕСМОТРЕТЬ его историю с различных точек зрения. Второе — охота ПОФАНТАЗИРОВАТЬ на тему козельской обороны весной 1238 года.

Бездоказательность суждений в угоду интереса

Непререкаемость истории обороны Козельска превратила её в заповеданную. Произошло это с тех самых пор, как 10 марта 1777 г. был утверждён герб Козельска. Тогда указ Екатерины Второй Великой навсегда закрепил за нашим городом статус города-героя: «Во время нахождения Батыея на Россию, сей град, быв уделом малолетнего князя Василия Титыча, был осажден татарскими войсками, и хотя малолетство князя являлось бы долженствовать ослабить его жителей, но верность их к Государю перевозмогла в них все другия чувства, они разсудили сделать вылазку и обще съ князем своим малолетним погибнуть или спастися. Сие ими исполнено было, но от превосходящего числа татар были все побиты и с князем их, которому самую свою смертью засвидетельствовали свою верность. В напоминание сего приключения герб им полагается, в червленом поле, знаменующем кровопролитие, накрест расположенные пять серебряных щитов с чёрными крестами, изъявляющими храбрость

их защищения и несчастную судьбину, и четыре золотые креста, показывающие их верность». С той поры девизом Козельска, достойным помещения на его гербе, стали слова: « Умрём, но не сдадимся!».

В недалёком прошлом ещё одним, чуть не более авторитетным свидетельством случившегося века назад у стен города, что стоял на берегах реки Жиздры, служило мнение классиков марксизма-ленинизма. Так, например, немец К. Маркс среди всех забот о том, как бы получше устроить жизнь всемирного пролетариата и его русского авангарда, не забыл о Козельске: «Батый изменил направление, испугавшись болот и непроходимых лесов; он двинулся в область Калуги, взял приступом Козельск, оборонявшийся в течение семи недель». Кто бы посмел после этого в чём-то засомневаться.

Однако в известных постперестроечных условиях былая непререкаемость козельской истории стала идти во вред Козельску. Оказалось, что наложение «заповеди» не обеспечивает автоматического сохранения не только памятников природы, но и истории, и культуры. Нужна кропотливая, когда надо даже наступательная защита духовных ценностей, доставшихся нам от предшественников. Одним словом, в охране историко-культурного наследия нужна мудрая линия поведения: «Блага в мудрости больше, чем в орудиях войны...» — сказано у Экклезиаста. Этому же учит нас и история Козельска — города стёртого с лица земли, но не растворившегося бесследно в Истории. Из этого следует вывод о том, что важно не только выявлять новые факты из прошлого, органично сочетающиеся с нашей памятью о конкретных исторических событиях, но и защищать своё историческое наследие от попыток растащить или загадить его. Вот этого слагаемого в работе по сохранению исторического наследия Козельска нам всем так не достаёт сегодня.

Автор этих строк занимается на протяжении уже почти двух десятков лет историей Козельска. Известны имена многих других авторов, от профессиональных историков и литераторов до талантливых местных краеведов. Всем тем, кто прикоснулся к козельской исторической тематике, нет числа. Но вот какая незадача. Все они, да и автор этих строк, далеко не всё сделали для того, чтобы предотвратить возможные нападки на нашу историю.

Как следствие — город-герой, вошедший некогда во все учеб-

ники истории как само собой разумеющееся, стал вдруг всё чаще упоминаться как некий исторический объект с непонятной историей и спорным местом расположения. Цель — обосновать собственные взгляды на непростую и всё ещё слабо изученную историю России. Интересно, что самая вольная трактовка касается именно ключевых моментов.

Подобные нападки на Козельск идут из глубины времён

Так, например, за раннюю границу «времени сомнений» относительно местоположения Козельска может быть принят 1692 год. Тогда русский историк Андрей Лызлов (ум. в 1696 г.) в своей знаменитой «Истории Скифския...» рассказал о событиях весны 1238 года следующее: «И егда уже в Великой России всюду пусто бысть, возврати (татары) шествие свое пустошенными Российскими странами на Северную страну к Малой России и прииде ко граду Козелцу. О котором убо Козелцу старыя летописцы московския пишут, НЕ ВЕМЪ: о том ли, иже обретается от града Калуги в пятидесяти верстах, его же ныне, мало отменивши слово, Козелском называют, или о том, иже в Малой России от Киева в шестидесяти верстах, его же и ныне Козелцом называют?»

Выходит, что еще до конца XVII в. калужский Козельск далеко не в полной мере и не всеми связывался с известными событиями монголо-татарского ига. В рукописных летописях не было прямого указания на географическое место Козельска. Естественно, что не было ссылок на географию, которые будут сделаны много позже теми, кто готовил «московские летописи» к их первому печатному изданию. Комментарии редактора, появившиеся в напечатанных летописях и привязавшие Козельск именно к Жиздре, были сделаны позже.

Историк Николай Карамзин заметил: характер Ивана IV резко изменился с добродетельного на тиранский сразу же после суда над своими верными слугами Адашевым и Сильвестром. Автор «Истории государства Российского» восклицает: «Отсель начало злу...».

В случае с Козельском тоже есть кульминационный момент, после которого начало распространяться зло против истории его обороны в 1238 году. Случилось это тогда, когда мы утратили интерес к тем событиям, посчитав, что всё с ними ясно.

Почему не захотели найти ответ на вопрос — кто и когда первым поставил в летописях напротив Козельска «помету», что лежит он в Калужской губернии на реке Жиздре? Кто тот редактор, кто осуществил привязку географических названий, упомянутых в летописях, к конкретным местам на карте России, а Козельска к Жиздре. Нужно было бы поставить в Козельске памятник тому, кто взял на себя смелость утвердительно сказать, что речь в летописи идёт однозначно о калужском Козельске, а не об украинском Козельце.

В 1777 году прения при составлении и утверждении Герба Козельска завершились опять же в пользу нашего города. Но мы не поинтересовались, а как шла борьба за увековечение подвига калужского Козельска путём присвоения герба со щитом? Как отстаивал составитель описания герба князь М.М. Щербатов (1733-1790) — историограф и герольдмейстер Сената — свою точку зрения по гербу Козельска? Ведь благодаря этому человеку у нас сегодня нет с Украиной споров на тему Козельск или Козелец славен семинедельной обороной против монголо-татар. У нашего Козельска на гербе щит с крестами — символ героизма, у украинского Козельца — старый герб с козлом. Не полюбобытствовали и тем самым вновь не закрыли калитку для тех, кто стремится ревизовать историю нашего города сегодня.

Теперь же ситуация такова, что появилось уже целое поколение не только исследователей, но и политических и общественных деятелей различного уровня и масштаба, кто атакует Славу города Козельска, что на Жиздре. На этот раз с другого фланга.

В 2002 году доктор исторических наук советник Президента Республики Татарстан по политическим вопросам Рафаэль Хакимов на страницах журнала «Огонёк», например, согласился с корреспондентом в том, что за отказ сдаться татары сожгли «злой» город Козельск. Он признал, что и сам в школе читал об этом в учебнике по истории.

Но вот, что говорит этот «советник» на страницах журнала дальше: «Да, это через школьные учебники доходит до сознания каждого ребенка. Так вот, там правда, но правда недосказанная. Насколько я осведомлен, татары, когда осаждали город, посылали парламентаров. И через них город извещал о своем выборе: или сопротивляться, или сдаваться. Если первое, то его осаждали и брали. Двух парламентаров всегда посылали. В Козельске был

случай достаточно дикий для того времени. Руководство, говоря современным языком, этого города приказало отрезать головы парламентарам. И выкинуть их за крепостную стену. И в ответ было то, что было. Но нигде ведь не говорится о факте казни парламентаров! А ведь в то время парламентары считались неприкосновенными. Да, осада и сожжение Козельска были, но это был всего лишь один «частный» случай. По ясе Чингисхана парламентаров трогать нельзя было. Если их убивали, город подлежал сносу с лица земли». Не много ни мало — оборона и гибель Козельска — ДОСТАТОЧНО ДИКИЙ, ЧАСТНЫЙ СЛУЧАЙ!

Так кто же осведомил Хакимова об убийстве козельчанами монголо-татарских послов? Сам он не раскрывает этого секрета.

Скорее всего, не обошлось без Льва Гумилёва. Именно он одним из первых начал пропагандировать верность монголо-татар своей ясе и унижать Козельск. Заодно он обвинил близкую к городу деревню Дешовки в предательстве. В измене, которая повлекла печальные последствия. Востоковед Л. Гумилёв превозносил, как только мог, тонкости и преимущества монгольской дипломатии. При этом он пользовался негодными способами. И никто его за это не спросил. Между тем, ноги гумилёвских баек растут именно из бездоказательности! Это от него пошёл сказ о жестокой мести Батыя Мстиславу Святославовичу — князю Черниговскому и Козельскому. По Гумилёву выходит, что Батый уничтожил Козельск весной 1238 года по законному поводу — из-за мести. За 15 лет до этого в апреле 1223 г. в районе Заруба у брода через Днепр русские князья, среди которых был и князь Козельский, уничтожили 10 послов от татар. Это-то и послужило якобы одной из причин, по которой татарами были стёрты с лица земли большинство городов, из которых были на съезде князья.

Это Л.Гумилёв в книге «Русь и степь» написал такое: «Покойный друг профессор Н.В. Тимофеев-Ресовский рассказал мне по детским воспоминаниям, что около Козельска есть село Поганкино, жители которого снабжали провиантом монгол, осаждавших «злой город». Память об этом была в XX в. настолько жива, что козляне не сватали поганкинских девиц и своих не отдавали замуж в Поганкино».

Простите, под Козельском никогда не было села Поганкино. Не случайно Гумилёв выкручивался, как мог, когда утверж-

дал — это село переименовали потом в Дешовки. Другие, следуя по пути, проложенному Гумилёвым, называют эту деревню Каиново.

Между тем, деревня Дешовки была названа так, скорее всего, от первопоселенца. В документах XV-XVII вв., а именно на это время приходится период наиболее активного освоения Козельского уезда, на Руси сложился целый пласт деревень и сёл, получивших названия от крестьян и холопов, носивших прозвища Дешовка, Дешёвый, Дешовый.

Согласитесь, ссылка Гумилёва на покойного профессора, который по детским воспоминаниям что-то знал — бездоказательна. К тому же такой подход показывает слабость не только этого, но значит и всех других гумилевских фактов.

Так вот на кого, видимо, опирается Хакимов, для пущей убедительности и для большего драматизма событий приблизивший факт убийства татарских послов к Козельску по месту и по времени. О Гумилёве он не говорит, а семья сомнений в необходимости до последней капли крови бороться с врагами — бросает.

Сегодня мы не назовём ни одного произведения, в котором кому бы то ни было удалось хоть на йоту умалить славу Козельска. Но таких, в которых бы авторы «лягнули» Козельск, — предостаточно. Взять хотя бы модного нынче Михаила Веллера. Только для «красного словца» и чтобы подвести к основной теме своего «Памятника Дантесу» вставил он в свой рассказ историю об обороне Козельска в интерпретации А. Гумилёва.

Приведя всё ту же гумилевскую версию об якобы благородной причине для злобы монголо-татар на Козельск — его жители-жадоги перебили ханских послов, предложивших сдаться и заплатить ничтожную дань, Веллер проронил: «Но Козельск стоял на отшибе и не играл никакой заметной роли в тогдашней Руси не только, похоже, в силу своей незначимости, но и в силу умственных и моральных качеств своих жителей, каковые качества, как мы вскоре увидим, и до сих пор не могут позволить Козельску выбиться в приличные города». Зачем же так?

Следует признать, что начатое еще в старину зло против памяти Козельска, в настоящее время переросло в настоящее наступление на светлую память героев-защитников Козельска — города на Жиздре. А вот козырей, которыми можно было бы отбивать подобные атаки, у нас маловато!

И виноваты мы с вами, уважаемый читатель. НЕ ПРЕДЛАГАЛИ, НЕ ДОБИВАЛИСЬ, НЕ НАСТАИВАЛИ ИСКАТЬ ГЛУБЖЕ. Слабо защищаем от врага наши памятники, не чтим историю.

По результатам серии раскопок калужские археологи сделали вывод: «Вопрос о местонахождении древнерусского Козельска, перенесшего героическую семинедельную оборону в 1237 г. (так в источнике РСА), остается открытым. Археологические материалы НЕ ПОДТВЕРЖДАЮТ городской статус древнерусского поселения на территории современного Козельска. Отсутствуют и какие-либо археологические данные (например, характерные для монголо-татар предметы вооружения, слой пожара и т.п.), подтверждающие сам факт обороны и взятия города. В округе Козельска также неизвестно ни одного укрепленного поселения древнерусского времени, которое могло бы являться остатками городского центра. Вероятнее всего, поиски древнерусского города Козельска следует вести НЕ НА ТЕРРИТОРИИ современного города с таким же названием и не в его ближайшей округе, а несколько восточнее — на берегах р. Оки, основного водного пути этого региона».

С таким заключением можно поспорить лишь в одном. Всё ли сделано для того, чтобы НАЙТИ АРТЕФАКТЫ? Ответ за археологами и, в конечном счёте, за временем.

Но этот вывод, в отличие от рассуждений о «справедливом» возмездии монголо-татар над Козельском, не выбивает почву из-под ног. Рано или поздно, но правда восторжествует. Таких городов-героев как Козельск, быть может, были десятки. Их жители знали на что они шли и уничтожали не то что вражеских послов-парламентёров, призывавших к сдаче, но и затем многотысячные орды осаждавших крепостные стены врагов.

«МЕСТО ТВОЁ НЕИЗВЕСТНО, ПОДВИГ ТВОЙ — БЕССМЕРТЕН!» таков вывод археологов. Может быть, сегодня у нас и недостаточно археологических данных для окончательного решения вопросов по Козельску. Но мы имеем самое главное! Есть многочисленные летописные первоисточники — свидетельства случившегося в 1238 году. Есть извечный русский идеал — на смерть стоять против любого врага.

Во всём мире принято окружать почитанием священные места. Не говорим уже о тех, которые вошли в летописи и хроники. Даже те, которые прославлены лишь в произведениях

великих поэтов и писателей. Так, например, в Англии свято почитают каждое место, связанное с жизнью короля Ричарда III, воспетого в трагедиях Шекспира. При этом не прекращаются споры вокруг того, а было ли то или иное событие, упомянутое в творениях великого мастера? Если было, то на этом или в другом месте? Но ведь один из памятников королю стоит у озёра, на которое указал Шекспир, а не в другом месте, где, по мнению палеогеографов, было озеро во времена короля Ричарда III. На первое место, как мы видим, ставится почитание даже мифа, героики самого места события, его памяти. В нашем же случае мы имеем прямые летописные указания, а не свидетельства литературных источников.

Нам ещё далеко до англичан, окружившим почитанием свои поля сражений. Но не мало делается и у нас. Отрядным фактом, например, является традиционно большой интерес к теме обороны города в 1238 году со стороны краеведов. В свете подготовки к 770-летию обороны Козельска мы ещё раз охватываем вниманием всё, что написано ими за последние годы. В то же время, отдельные наработки наших авторов страдают голословием, стремлением, поставив Козельск в центр всех военно-исторических событий в Руси-России, доказать, что именно здесь находится чуть ли не «родина слонов». При этом зачастую аргументы, приводимые для обоснования своей правоты, не выдерживают никакой критики. За примерами далеко ходить не надо.

На сегодняшний день существует определенный козельский исторический лексикон, вобравший в себя слова, названия мест в черте и в округе города Козельска, истинный смысл которых за долгое время их использования исказился. Несоответствие правде дошло до такой степени, что уже не только сами они стали далеки от истинного смысла, заложенного в них изначально, но и давно уже служат источником для ошибочных гипотез вокруг исторического прошлого Козельска.

На любую даже мельчайшую попытку усомниться в традиционных взглядах на место и роль Козельска в событиях 1237-1238 гг., на позицию прямой наводки наши краеведы выводят «орудия главного калибра» — местную историческую топонимику Козельского района: деревня Стенино — здесь стали стеной на защиту Козельска ратники; деревня Ордёнки — место, где располагалась ставка ордынского хана; дуг Баков — с этой сторо-

ны шли на приступ крепостных стен батыевцы. Ещё деревня Дешовки, которая, как мы уже выяснили, возникновению своего имени вряд ли обязана событиям 770-летней давности.

Следует признать, что аргументов маловато, и они не являются бесспорными. Взять, например, бывшую пригородную деревню, а сейчас район Козельска — Ордёнки. Не исключено, что и она, а также одноименная речка, на которой разбросаны хаты, может быть, не имеет отношения к ставке Батгя, которая якобы здесь была во время осады Козельска. Но связь с ордой, пусть и опосредованная, но есть.

Уже в глубокой древности на Руси существовала хорошо отлаженная система сообщений между крупными населенными пунктами. Козельск не был исключением. Дороги, а на них мосты, перевозы и переправы через многочисленные реки были проторены и содержались в хорошем, по тем меркам, состоянии на протяжении всего года. Огромное число людей обслуживало, кормилось за счет дорог и перевозок по ним. Люди преодолевали в короткие сроки огромные, даже и по сегодняшним представлениям, расстояния. Уже в XI веке нормой было преодолеть на лошадях за день почти 100 километров! Это обеспечивали постоянные дворы с несколькими сменами лошадей и запасами фуража при них, мастерские для ремонта гужевого транспорта, кузни. Наконец сами обитатели придорожных деревень, кормившихся извозом или служившие по извозной части. Всё это было элементами хорошо поставленной ещё во времена господства Орды системы ямной гоньбы. Самих же людей, причастных к этому непростому делу так и называли — ордынцы.

Не много было в старину городов, подобных Козельску, через которые во все стороны проходили важные пути сообщения. У самого города всегда и жили ордынцы, люди вся жизнь и деятельность которых была подчинена дорожным интересам. Козельск, несмотря на то, что город бывал под литовско-польской властью, тоже окружали деревни ордынцев, которые на самом деле во все времена являлись русскими. Так было повсюду, взять хотя бы старинный западный Галич. В начале XVI века, например, в его округе чисто ордынскими поселениями, большая часть населения которых кормилась от дороги, являлись полтора десятка притрактовых деревень. О тех ордынцах известно, что они составляли деревенскую общину, каждый член которой нес

свои повинности. По аналогии с галицкими, были загружены дедами и козельские ордынцы.

В их обязанности входило: предоставлять запряжённые повозки; постоянно держать смену лошадей для облегчения движения повозок; перевозить княжескую почту на расстояние до 10 миль; пасти и охранять княжеский скот и многое другое. Среди прочих, были еще две задачи, о которых следует сказать отдельно. Ордынцы должны были следить за плотинами на княжеских мельницах, а также заготавливать сено для лошадей. В этой связи нельзя не напомнить о том, что козельская деревня, о которой идёт речь, лежит на самом деле на двух речках. Одна из них Ордёнка, а другая?

Обратимся к описанию этой деревни, какой она была в конце XVIII века: село Ильинское, Ордёнка тож, Елены Афанасьевой дочери Тарбеевой. Речки Ордёнка и Мостична. Церковь деревянная пророка Илии. Итак, вторая речка Мостична. Самый поверхностный смысл наречения её прост — речка с мостом. Но не всё так однозначно. В старину под словом мост понимали также и «мельничную плотину». У В. Даля находим мы ещё и старинное слово из рязанского диалекта — мость, что значит сено.

Таким образом, в своем объёмном смысловом значении название речки Мостична свидетельствует, что она и с мостом, и с плотиной, и с санными покосами по берегам. Всё это так на самом деле. Ещё и во времена, когда деревня принадлежала Тарбеевой, на Ордёнке и Мостичне были две мельницы, а по берегам хорошие санные покосы. Вот так и выходит, что речки Мостична да Ордёнка смыслом своих имен как нельзя лучше подтверждают гипотезу о жизни на их берегах чисто русских ордынцев-дорожников. Вот вам только одна версия истории наречения одного из козельских мест.

Стенино. В XVII веке деревней владели Стенины, чья фамилия происходит от имени Стеня, уменьшительная форма имени Степан (от греческого «стефанос» — венок). Известны Стенины подьячие, дьяки и дозорщики.

Баков луг. Приверженцы традиционной версии козельских событий весны 1238 года напрямую связывают название этого луга с обороной города против орды. Но в этом названии есть вполне прозаический смысл, не имеющий связи с Батыем. Судите сами. Бакалда, бакалдина, бокалда, слова с корнем бак, бакай

чрезвычайно распространены в русской географической номенклатуре, а также и в других языках, позаимствовавших его из славянского. Это само по себе свидетельствует об исключительной древности древнерусских слов типа бакай «родник», «речной проток», «болото», наконец, «лужа». А «лужей» у нас в старину и называли «луг». Таким образом, под Баковым лугом надо понимать не место, имеющее свое собственное, тем более татарское, название. Это попросту луг, каковым он был всегда. В древности бакалда или ещё как, но похоже, а позже луг с перенесенным из прошлого определением места.

Разработка методологии изучения истории вообще и её военной составляющей чрезвычайно непростое дело. Важно не останавливаться в изучении многогранного, богатого на гипотезы и версии факта героической обороны Козельска. В этой работе могут и должны принять более активное участие не только местные краеведы, но и ученые, литераторы, работники культуры и искусства, религиозные деятели. Не только козельчане, так и представители других городов.

Представляется, что одним из слагаемых воспитания патриотизма может стать знакомство в процессе изучения в школе истории России и края с самыми различными точками зрения на происшедшие когда-то события в Козельске. Объективная реальность такова, что по мере совершенствования работы средств массовой информации, расширения сети пользователей интернетом, закономерно растёт и известность Козельска. Появляются новые авторские сайты не только знатоков военной истории вообще, но и даже любителей только истории Козельска. Интересно то, что на страницах сайтов их авторы, как правило, излагают свою точку зрения на козельские события 770-летней давности. Важно своевременно знакомиться с ними, вступать в переписку с авторами для того, чтобы, выделив рациональные наработки, использовать их на уроках. Нужно не бояться задавать себе вопросы, начинающиеся со слов «А что если...?». Порой это приводит к весьма интересным результатам.

Автор этих строк, например, десятки раз перечитал все известные на сегодня летописные упоминания о событиях вокруг Козельска, имевших место в 1238 году. Причём в контексте других явлений как до, так и после известной семинедельной обороны города. Напрашивается вывод, и это подмечено другими

исследователями, что в летописях рассказ о героической защите Козельска рисуется как НАЗИДАНИЕ ДРУГИМ князьям. Нужно быть бдительным, не поддаваться на хитрость противника, драться до конца с врагами. Но нужно быть и умелым организатором обороны.

Действия по защите Козельска откровенно и недвусмысленно ставятся в пример и освещаются как прямая противоположность неумелым действиям по защите, например, Рязани. Сопоставительный анализ деталей, которые приводятся летописцами, позволяет задать вопрос: «А что если существовало самостоятельное и подробное описание всего опыта действий русских против беспощадного неприятеля? Отдельная рукописная книга, написанная по определенным правилам и со своей строгой логикой. Сборник-учебник. Известно, что летописи, которые мы сегодня имеем, были составлены спустя много лет после событий 1238 г. и объединили в себе все ранние хроники и другие источники. Так вот некий военный сборник мог быть написан на заказ задолго до летописей, буквально по горячим следам событий. Он-то и послужил основой для детального описания событий позже, уже в летописях, в которые и вошёл он сам. Иными словами, сначала была книга, описавшая случившееся в разных местах, а потом уже летописи. Такого рода литература хорошо известна военным специалистам. Сегодня ту неизвестную нам книгу можно было бы назвать «Оборона крепости в боевых примерах».

Вчитайтесь в скупые строки летописей, включивших рассказ об обороне Козельска. В то, как преподносятся события нескольких последних месяцев 1237 года и первой половины 1238 года. Налицо чёткий единый план описания действий защитников самых разных крепостей. В определённой и строгой последовательности раскрываются неумелые действия: при обороне других городов, освещаются меры по предотвращению штурмов. Затем освещается линия поведения по мере нарастания опасности штурма. Затем оборонительные действия «на стенах», действия обороняющихся при штурме крепости неприятелем, а также при прорыве его сквозь стены на территорию крепости. Наконец, даётся прогноз результата правильных оборонительных действий на всех этапах обороны города, а также главное следствие высокого морального духа — многотысячные потери у врага.

Согласитесь, такая книга могла быть написана только военными. Об этом свидетельствует терминология, чёткий план и конкретная задача — вооружить защитников крепостей знанием тактики действий при обороне городов. Козельск в этой книге выступал как идеальная с точки зрения собирательная модель всего положительного, как зеркальное отражение «до наоборот» недостатков в организации обороны других крепостей. Одновременно это было и пособие для обучения тактике действий при штурме неприятельских крепостей, поскольку описывало сильные стороны обороны города, дипломатическую хитрость; решительное применение техники при штурме.

Думаю, что новое знание, приобретённое в ходе поиска ответов на вопросы типа «А что если...?» не обедняет и не умаляет историю Козельска. Современные школьники должны уяснить для себя важную истину: история Козельска на всём её протяжении полна деталей, достойных внимания и глубокого уяснения. А не только отдельные её страницы.

И тут мы подходим ко второму желанию, которое нередко возникает у тех, кто обращается к истории Козельской обороны. Мы обозначили его выше, как охота ПОФАНТАЗИРОВАТЬ на эту тему.

Куда хочу – туда и ворочу. Полезные уроки

Козельская эпопея — история многовековой давности, несмотря на «заповеданность», тем не менее, никогда не становилась статичной, «замороженной» раз и навсегда. Она каждый раз обростала всё новыми подробностями, деталями. Будоражила умы историков, поэтов, писателей и философов. Она волновала фантазию, давала повод одним окунуться в невероятные приключения, а других заставляла поразмышлять над хрупкостью наших представлений об истории окружающего нас мира. Но при этом, как заметили Н.Н. Анисимов и В.Н. Сорокин в книге «Козельск», изучение Козельского народного подвига, вписанного золотыми буквами в скрижали истории, «всегда служило праведному делу — давало лучшую пищу для воспитания патристического духа».

Исторический путь развития легенды о битве за Козельск выглядит примерно так: от героической летописной эпопеи до мифодрамы, а от них к исторической фантастике и дальше к

фэнтези. Так в чём же причина? Объективных предпосылок несколько, вот только те, которые лежат на поверхности.

Повествование о Козельске в летописях — не скупая хроника событий. Когда вчитываешься во фрагменты о событиях 770-летней давности в той или иной летописи, а на сегодняшний день под рукой собрано уже более десятка летописных сводов, где с разной степенью полноты упомянута оборона города. В них Козельск предстаёт перед нами в образе твердыни, величайшей в истории Руси. Ни масштабами, ни высотой и прочностью стен не выделяется этот бастион среди прочих. Но величием духа и верой его защитников в свою правоту — жизни свои положить за князя, который для наших пращуров олицетворял всё то, что мы сегодня назвали бы Родиной и Отечеством, а их защиту — «Правым делом».

Даже у нас, людей знающих о Брестской крепости, о Ленинграде и Сталинграде, об обороне Москвы в годы Великой Отечественной, встаёт вопрос: как смогли, благодаря чему выдюжили долгих семь недель осады козельчане весной 1238 года? Вот эта НЕВИДАННАЯ СИЛА ДУХА и рождает каждый раз полёт фантазии, а поиск ответа на потрясающую и очень трагичную загадку об её первопричине — становится наиглавнейшим и первым стимулом для выдвижения самых фантастических гипотез на тему Козельской обороны. Чем дальше — тем больше.

Сравнивая, сопоставляя и складывая воедино все летописные упоминания о тех героических сорока девяти днях обороны, рассматривая их в единой череде трагических событий русской истории времён «Батыева нашествия», исследователь получает яркую, целостную и завершённую картину города-героя. В этой картине есть множество в деталях прописанных сюжетных линий. Вот далеко не полный их перечень: молодость козельского князя; коллективное решение горожан (совет) об отказе сдать город и обороне его до последнего; о продолжительности осады крепости и уничтожении не сдавшегося города; о гибели князя — «в крови утонул»; о прозвании в орде Козельска — «Злой град».

Есть на страницах летописей многие подробности, которые отсутствуют в рассказах о других русских центрах сопротивления монголо-татарам. Особенно поражают читателя в летописных сводах частности, касающиеся тактики ведения осады

и обороны города. Среди них: разрушение стен неприятелем с использованием «пороков» и штурм крепостных валов — условие взятия крепости; внезапное нападение на штурмующие крепость войска противника и уничтожение его осадных орудий — залог причинения большого урона врагу. Насыщенность рассказа об обороне Козельска подробностями — ВЫСОКАЯ ДЕТАЛИЗАЦИЯ ФАКТА ДЛИТЕЛЬНОЙ ОБОРОНЫ В ПЕРВОИСТОЧНИКАХ-ЛЕТОПИСЯХ — вот ещё одна причина и одновременно база для выдвижения весьма правдоподобных гипотез, а также фактологическая основа для всестороннего обоснования построений ума для всех авторов.

Назовём ещё ВЫСОКИЙ НЕЗЫБЛЕМЫЙ АВТОРИТЕТ СТОЛПОВ РУССКОЙ ИСТОРИИ И ЛИТЕРАТУРЫ, считавших своим долгом не просто изложить ставшее им известным о Козельской битве из летописей, но и хоть чуть-чуть, но и добавить от себя. В этом состоит пример и стимул для последователей.

В этой статье в силу небольшого объёма такой публикации сложно показать все русла исторического потока, по которым следуют авторы-фантасты.

Остановлюсь только на некоторых образцах

Не так давно, например, вышла книга Дмитрия Силлова «Злой город». Автор предвосхищает свой роман одним из следующих эпиграфов: «Все события, описанные в этой книге, исторически достоверны, и либо произошли на самом деле, либо вполне могли произойти». Мне этот фантастический роман, написанный на основе традиционных научных представлений, откровенно понравился. Его живой язык доносит до нас весь драматизм событий той весны. Автору удалось создать яркие образы своих героев, как с русской, так и монголо-татарской стороны. Дмитрий Силлов очень бережно отнёсся к известной нам истории обороны Козельска в её летописном изложении. Книга эта, на мой взгляд, является хорошим подарком к 770-летию обороны Козельска, поэтому здесь будет уместно привести небольшой отрывок из неё: «Его словно хранили все силы Земли Русской. И ордынцам не оставалось ничего другого, как разминивать сотню своих воинов за одного русского витязя, снова и снова штурмуя стены Козельска, который они за стойкость его защитников прозвали

Злым городом. Может, и стоило обойти его стороной, но теперь Орда не могла уйти, не покрыв себя позором. И лилась кровь, и слетали со стен крепости рукотворные молнии, и сходились в битве герои, чудовища и люди, которые сражались так, как не способны сражаться смертные. И истекало время битвы. И наступало время славы».

Теперь о тех, кто пытается фантазировать «по-крупному». Создав свою собственную науку — альтернативную историю — они по-своему рассматривают знаменитую оборону Козельска. Поскольку проникновение в её загадки затруднено из-за почти полного отсутствия материальных свидетельств, и создаются условия для многовариантной трактовки, а также фантастических рассуждений относительно причин и о ходе событий, которым уже 770 лет. Со страниц дорогих и многотиражных изданий нам агрессивно навязываются откровенно фантастические теории.

Так, например, в последние десятилетия к истории Козельска стали обращаться не только историки, но и математики, физики и другие специалисты, далекие по роду своей деятельности и образованию от истории. Среди них наибольший интерес к Козельской обороне проявили, например, А. Бушков, Д. Калюжный и С. Валянский, А. Фоменко и Г. Носовский. Для этих людей, а все они, несомненно, обладают неординарным мышлением, козельские исторические коллизии выступают главным аргументом для глобального пересмотра исторического прошлого Руси. Названные выше авторы излагают своё собственное видение истории. Они подчас будто бы из пластилина лепят её в угоду своих теорий.

Так, например, по версии писателя детективного жанра А. Бушкова («Россия, которой не было»), хан Батый это не кто иной, как князь Александр Невский, а битва за Козельск — лишь эпизод его борьбы против черниговских князей. Известно, что малолетний князь Василий, который правил в Козельске в 1238 году, был из рода князей Черниговских. Козельск, по мнению А. Бушкова, выдержал столь длительную осаду только благодаря наличию крепостных укреплений. Другие же города, такие как Рязань, брались ратью Невского за несколько дней потому, что их крепости к тому времени были разрушены в результате череды междоусобных сражений. Задолго до прихода к их стенам рати Александра Невского.

Д. Калюжный и С. Валянский («Тьма горьких историй... Русь») предлагают свой взгляд на историю. Они утверждают, что Чингисхан это не кто иной, как папа Римский; хан Батый тоже папа (отец, батя), то есть католический верховный лидер; монголо-татары — крестоносцы, а сама их Орда это Золотой Орден рыцарей под покровительством папы Римского. По версии Калюжного и Валянского дело обстояло якобы так, что Русь в 1236-1238 гг. подверглась нападению вовсе не с востока. Под походами монголо-татар следует понимать германский «Дранг нах Остен», то есть один из крестовых походов латинян на восток. Торжок и Козельск, утверждают авторы этой гипотезы, оказались на театре двух разных походов крестоносцев из Ливонского папского Ордена. Выходит, что героическая оборона Козельска — небольшой фрагмент битвы русских против католиков, рвавшихся на Восток. Битвы, в ходе которой Русь прикрыла собой Азию от варваров из Европы, а не наоборот, как утверждает наша традиционная история.

В соответствии с гипотезой физиков и математиков А. Фоменко и Г. Носовского («Новая хронология Руси») никакого татаро-монгольского ига вообще не было, Орда это попросту русская армия, главным предназначением которой было собирать с княжеств налог в казну для содержания вооружённых сил. Хан Батый это ни кто иной, как Иван Калита. Уничтожение Козельска, якобы, преследовало одну единственную цель — наказать непокорного малолетнего князя, не пожелавшего платить дань на содержание армии.

Таковы некоторые фантастические подходы к интересующей нас исторической теме. В них заключены попытки пересмотреть историю Козельска на высшем уровне. Они заключены в целые трактаты, имеют большой международный резонанс. Книгами названных авторов буквально забиты книжные полки магазинов и библиотек. И хорошо, что сегодня возникают целые научные школы и течения, которые ведут борьбу со сторонниками пересмотра русской истории. Сегодня, например, известны «антифоменкисты» и «антигумилёвцы», а также другие последовательные борцы за сохранение традиционных взглядов на российскую историю.

Кроме фантастики, в основу одного из направлений которой закладывается своя собственная наука — «альтернативная

история», есть и ещё одно, получившее широкое развитие в последнее время, направление в литературе, кинематографе, живописи, а также в компьютерных и настольных играх. Речь идёт о фэнтези — особом жанре фантастики. Наглядным примером может служить коллекционная карточная игра «Козьябло», в которой при желании можно обнаружить известные нам мотивы из истории Козельска. В мире этой игры действуют самые различные фантастические сущности. В них на основе своих собственных законов творятся и различные «чудеса». При желании читатели могут найти эту игру или подробно ознакомиться с ней на просторах интернета. Это всего лишь фэнтези-игра. Но фэнтези — многогранное и всеохватывающее явление и в фантастической литературе оно порой приобретает весьма причудливые контуры.

Творцы фантастической литературы в этом жанре не стремятся объяснить события с точки зрения какой-либо науки. Она им попросту не нужна, поскольку они сами создают свой собственный мир, который существует в виде неких допущений. Обычно авторы-фантасты в жанре фэнтези допускают «Так могло быть, но не было!», «Так быть не могло, но всё равно интересно!», «Куда хочу — туда и ворочу», после чего смело бросаются создавать свой мир.

Но недавно мы столкнулись с совершенно новым видом фантастики. Природа её ещё не до конца изучена.

Президент Благотворительного Фонда «Достойное воспитание» Н.П. Ведешин прислал в редакцию альманаха «Злой град» труд под названием «Тайна Козельска. Украденная победа». Большой многостраничный и хорошо проиллюстрированный схемами боевых действий по осаде, штурму и обороне Козельска труд. При первом прочтении этой работы, а автор включает её в целый цикл работ под общим названием «Сенсации века: неизвестная история», у меня сложилось представление о том, что автор, мягко говоря, чудаковат и его работу можно убрать в архив.

Вот только некоторые из открытий, которые преподносит он нам: осада Козельска продолжалась не 7, а целых 18 недель; «под Козельском, в разгар боёв и стремительных манёвров застряло до 40 тыс. татар или треть всей монгольской рати»; в день, когда неприятелю удалось ворваться в крепость, на её территорию

проникло одновременно 30 тыс. монголо-татар и все они были сначала перебиты, а затем ещё и сожжены в огне грандиозного пожара, устроенного козельчанами из разобранных деревянных домов; ещё 4 тыс. татар были перебиты вне стен Козельска; всему городскому населению удалось без потерь, поскольку они надели на себя доспехи убитых татар, уйти прочь от Козельска на судах по Жиздре (у города был свой флот) и впоследствии возродить жизнь на месте сожжённой Рязани.

Все эти откровения можно было смело оставить без серьёзного внимания, но что-то заставляло ещё и ещё раз обратиться к труду Н.П. Ведешина. Меня поразило то, как он скрупулёзно обосновывает свои выводы, свободно владеет темой. Он остро ставит вопросы и отвечает на них, проводя собственное историческое расследование. Перед нами образчик настоящей фэнтези-эпопеи. В ней есть место всему тому, что характерно для этого жанра. В тоже время здесь присутствует высочайший патриотический дух, которым пропитана каждая строка его работы. Автор называет себя историком и учёным, но при этом постоянно добавляет, что это Господь Бог вложил в его голову знание истинной истории, которую не удалось ещё познать никому. Я заглянул на сайт, на котором публикуется автор и узнал о том, что автор, оказывается, является первооткрывателем «неизвестной экономики», «неожиданной истории», новых медицины, физики, экономики и религии. Он провозглашает: «Всем, забывшим Бога и поверившим в силу Человека без Него, я открою ничтожность представлений Человечества об этом мире. Здесь и сейчас, на этих страницах, я РАЗРУШУ Вашу науку, Ваш мир, самонадеянность и гордыню. Силой Господа нашего и во Славу Его».

Так вот, что привлекло моё внимание в творении Н.П. Ведешина. Это скрытая в нём крайне опасная сила — РАЗРУШИТЕЛЬНОСТЬ.

Но только есть в ней и практическая ПОЛЕЗНОСТЬ для воспитания и обучения историков и краеведов умению бороться с разрушительностью теорий, подобных излагаемых Н.П. Ведешиным и др.

Давайте пригласим автора означенного труда в Козельск. Проведём «круглый стол» с участием наших краеведов, учителей истории из школ, школьников и просто любителей козельской истории? Думаю, что это будет весьма полезное мероприятие. В

интересах его организации и для подготовки контраргументов можно будет даже и опубликовать работу Н.П. Ведешина.

Как бы ни критиковали сегодня творцов «новой хронологии», «пластилиновой истории», преподносимой в фантастической литературе, а автор настоящей статьи является тоже критиком подобных «новомодных» гипотез, во всех произведениях подобного рода есть одно положительное. Они ориентированы на НОВЫЕ ЗНАНИЯ, преподносят нам образцы иных, нестандартных подходов к изучению истории.

Пожалуй, лучше других это определил А. Бушков: «Следовало бы почаще проветривать окна в здании Официальной Истории и впускать свежий воздух. Практически во всех без исключения точных науках — от физики и химии до биологии с палеонтологией — идёт совершенно естественный и понятный процесс изменений. Постепенно отказываются от устоявшихся заблуждений, на основе новой информации выдвигая более соответствующие времени теории. История же, к сожалению, иногда напоминает замшелый бастион, наглухо отгородившийся от внешнего мира и происходящих в нем изменений. А потому всё, что хоть малейшим образом не укладывается в окостенелые концепции, отвергается с порога».

Сегодня мало лишь фанатично отстаивать общепринятые истины, ссылаясь на наказ Н.М. Языкова: «Будь проклят тот, кто потревожит великолепье старины, Кто на неё печать наложит мимоходящей новизны!».

Нужны новые подходы и новые аргументы!

Возникает необходимость, может быть, в разработке даже и новой схемы изучения истории малых древних пограничных городов, таких как Козельск. Главным достоинством такой методики должна стать возможность эффективной реализации в процессе воспитания патриотизма у молодого поколения всех без исключения результатов, полученных в ходе исторических исследований. Представляется, что в современных условиях воспитывать патриотизм нужно не назидательно и упрощенно, а убедительно и комплексно, сложно. Может быть, даже и с опорой на те способы и приёмы, которыми пользуются те, кто создаёт для нас новую — параллельную официальной — или разрушает традиционную. Не нужно бояться тех, кто пытается «колебать» устоявшиеся взгляды и представления. Нужно учиться

добиваться, чтобы наши представления об истории никто не мог поколебать.

Здесь следует учитывать, что выход из состояния заповеданности, непререкаемости истории Козельска, что предполагает активную открытую полемику с оппонентами, потенциально чреват новым витком активной схватки сторон со всеми вытекающими последствиями. Важно лишь помнить — мы за всё в ответе перед потомками.

Редакция альманаха сочла возможным поместить два фрагмента из работы Н.П. Ведешина без комментариев, как один из альтернативных взглядов на историю известных событий, имевших место 770 лет тому назад.

Николай Петрович ВЕДЕШИН

из книги

«Тайна Козельска. Украденная победа»

ДВА ШТУРМА КОЗЕЛЬСКА

Первый штурм и тотальный разгром татар

К началу этой главы многие наши представления о Козельске и его полководце были многократно уточнены в ходе исследований. Мы умышленно сохранили в изложении стиль дневника для предания этому труду эффекта открытого интерактивного поиска для непосредственного участия читателя в сложном историческом расследовании.

Лишь теперь, многократно убедившись в своей правоте, мы покажем главное сражение Козельска в ярких красках законной исторической правды.

Отведя русские полки из битвы под Коломной, Роман Ингваревич через 2-3 дня пути по льду Оки и Жиздры вывел их к Козельску. При попытке перекрыть русским путь к отступлению был уничтожен целый тумен монголов (10 000 человек) во главе с самым младшим сыном Чингиз-хана — Кюльканом. Мстя за него и побитый тумен, монголы преследовали русских буквально

но по пятам. Одновременно Батый выслал ещё один тумен на перерез беглецам по суше, в ближайший город Калугу. Именно поэтому, а, также по причине большого крюка в районе Калуги (потеря полдня пути), русская рать, минуя Калугу, вышла сразу к Козельску.

Учитывая значительное превосходство русских профессиональных дружин в рукопашной схватке, умноженное на отчаяние прорыва (при примерном численном равенстве сторон в этой локальной части битвы — по 10 000 чел.), можно говорить о выходе к Козельску от 1,5 до 2 тысяч конных русских ратников. Сюда же, по реке и от Калуги подошли два тумена монголов.

Козельск принял измученную битвой и бессонным двухдневным переходом русскую рать. Наутро у стен города уже стояли монголы и требовали выдать беглых урусов. Усталые и израненные бойцы не могли сражаться. Чтобы выиграть время, воевода Козельска затеял переговоры, в которых заверил монголов, что в городе, кроме детей и женщин, никого нет, что ночью беглецов не пустили в город и они прошли мимо по реке. В подтверждение слов воевода указал на гребень стены. Там без доспехов, с примитивным оружием стояли женщины и дети. Они были явно не похожи на профессиональных дружинников — «железных урусов», которых искали татары.

Монголы не поверили воеводе и приказали открыть ворота. За отказ — смерть. Перед горожанами, собравшимися на вече, выступил предводитель беглой рати — князь Роман Ингваревич. Он рассказал о своих победах над монголами, о том, что оставил без защиты родную Рязань, дабы объединить Русь у Коломны, что в Коломне русские победили несметное число поганых. А теперь отошли к Козельску, чтобы отвлечь монголов от Москвы и Владимира, чтобы заманить в город всю монгольскую рать и уничтожить. И тут Роман Ингваревич поделился с изумлёнными горожанами своим дерзким планом.

И план этот не оставлял монголам ни малейшего шанса. А всей Руси и горожанам гарантировал победу и жизнь. Князю, прошедшему с боями всю Русь, можно было верить. И козельчане, все как один, решили дать бой. Чтобы не злить татар, воевода сослался на решение неразумного малого князя, сказав, известную нам фразу: «Хоть наш князь мал, но все мы умрём за него».

Монголы осадили город, но без камней он был им не по

зубам. Батью доложили о Козельске, но этот городок был совсем в противоположном направлении от его главных ударов. А может и впрямь там нет русской рати. А если и есть — то из-за горстки беглецов терять столь драгоценное теперь время нельзя. Вперед по гладкому льду Москвы-реки была Москва. За ней — Тверь и Владимир. И все — без защиты, ибо отправили свои полки в Коломну. Нельзя дать им время собрать силы. И Батый повернул на Москву. А в Козельск, по законам Чингиз-хана, был направлен ещё и третий тумен, ибо два из трех туменов крыла вступили в борьбу. Камнемёты этого крыла Батый мог оставить себе для штурма серьёзных городов.

Таким образом, к началу января Козельск оттянул на себя всё четвертое крыло Батыева войска в составе 3 туменов (30 000). Все дальнейшие завоевания Батый проводил всего тремя оставшимися крыльями (по три тумена в каждом), общей численностью в 90 000 человек.

Датой начала осады Козельска следует считать самое начало января 1238 года, три дня спустя после битвы под Коломной. Тогда как осадные машины подтянулись к нему скорее всего к 8-10 января.

В течение 9 недель монголы безуспешно осаждали Козельск. На срок осады влияло малое число камней. Их огонь был сосредоточен на узком отрезке стены, который защитники заблаговременно могли усилить. Брши и проломы стен быстро заменяли новыми пролётами. Если их быстро возвести не удавалось, то весь пролет поджигали. Огонь горел вплоть до сумерек, а за ночь за разрушенным участком вырастала новая, более грозная стена или даже захаб.

Омывающие Козельск река Жиздра и её приток Другужка делали неудобными для штурма две из четырех сторон города. Это обстоятельство высвобождало силы защитников для усиления двух других сторон. Отсутствие нужного количества осадной техники не позволяло монголам атаковать даже доступный им периметр стен. Это давало горожанам возможность перемещать людей со спокойных участков на опасные направления. Подобный манёвр позволял многократно усиливать огневую и рукопашную мощь атакованного участка. Разрушенный участок стены становился местом любимой русскими рукопашной сечи. Паники не было абсолютно, ибо все только и ждали того момен-

та, когда монголы всё-таки прорвутся в крепость. А она была давно готова к приёму всей армии Батые. Козельск давно готов был стать его могилой.

Наполовину Козельск был готов к осаде ещё до битвы под Коломной. Ибо отход вверх по Оке был запасным вариантом Романа Ингваревича. Но отходить в неготовый к штурму город было нельзя. Этому его научила оставленная им родная Рязань. Более чем очевидно, в Калугу и Козельск (как и в Москву и Тверь) из Коломны по льду рек были посланы дружины для мобилизации ополчений для боя под Коломной. Эти же воеводы, подобно Филиппу Нянке в Москве, организовали оставшиеся там гарнизоны на подготовку городов к осаде. Более чем вероятно, что Роман Ингваревич дал прямые распоряжения по совершенствованию оборонительных сооружений этих городов для приёма и участия в их обороне крупных военных сил. Такая работа, как мы видели из расчётов, была просто необходима. Совершенно очевидно, что до начала битвы под Коломной воеводы доложили Роману Ингваревичу о проделанной работе и шансах на оборону каждого из этих двух городов. Выбор, скорее всего, пал на Козельск, ибо он издавна славился оружейным делом и был удачно расположен сразу меж трёх рек (Автор считает, что именно за два притока, отходящих от Жиздры в районе Козельска подобно рогам козла, и был назван город. — прим. Ред.).

К моменту подхода к Козельску отступающей русской рати подступы к городу были очищены от строений. Все избы слободы были перенесены на новую линию внешних оборонительных сооружений, отстоящую от старой стены на дальность полёта стрелы среднего стрелка. Старое кольцо городских стен стало внутренним рубежом обороны. Внутренний двор меж двух колец стен стал похож на петлю зимней реки — любимое Романом Ингваревичем место засады. В отличие от реки, берега такой засады не просто ограничат подвижность прорвавшихся в город монголов, но и будут поливать их со всех сторон смертельным дождём стрел и камней. А отведённые в город дружины ударят с флангов.

Впервые за всю историю обороны русских городов Козельск был готов принять и эффективно использовать крупное воинское соединение.

Однако, как видно из летописи, эта внешняя стена не была полностью готова на момент подхода татар. В частности, монго-

лы видели на стене сидящего малого князя Козельска, который вскочил и показал им кукиш. Это могло быть только тогда, когда стена не имела боевой кровли, создающей тень для маскировки защитников, ибо без неё, на фоне неба, они становились идеальной мишенью для лучников. По этой же причине монголы могли хорошо видеть и стоящих на стенах женщин и детей, демонстративно предъявленных монголам вместо «железных урусов». На этом же открытом ярусе стены, впоследствии, монголы увидели и долгожданных «железных урусов».

Отсутствие боевой кровли могло быть и следствием установок на стены третьего этажа срубов ввиду их явного избытка. Как мы видели из расчётов, материала изб как раз хватало именно на три этажа. Лишний этаж увеличивал общую высоту стены до опасных для падения размеров, а также создавал дополнительный ярус обороны.

Так или иначе, внешние стены Козельска были новыми, что говорит о заблаговременной подготовке города к осаде. А, значит, и о запланированном отходе русской рати к Козельску.

Простой перенос изб слободы на новую линию обороны решил сразу четыре задачи.

Во-первых, появился простреливаемый со всех сторон внутренний двор, вмещающий всю монгольскую рать и удобный для действий нашей конницы.

Во-вторых, внешние стены отодвинули от города столь опасные в пожарном отношении каменёты.

В-третьих, стена из срубов бывших изб имела боевые забрала не только в сторону подступов к городу, но и в сторону его внутреннего двора. При прорыве врага внутрь крепости защитникам стоило только перейти к другой стене, чтобы продолжить стрелять по противнику. Но эта стрельба была бы уже более эффективна, ибо велась бы в незащищённую спину.

В-четвёртых, стена из отдельных срубов создавала крайне устойчивую оборону, ибо каждый сруб надо было брать с боем. А до этого момента он будет стрелять и стрелять.

В-пятых, стена из срубов была более устойчива от разрушения каменётами, ибо имела не одну, а две стенки.

В-шестых, срубы могли быть использованы для жилья как их бывшими хозяевами, так и пришедшей многочисленной ратью. А на дворе был, чай, не июль.

В-седьмых, внешняя стена явно подвинулась вплотную к воде, омывающей Козельск с двух сторон. Доступ к воде имел наибольшее значение в борьбе с главным врагом деревянных крепостей — пожаром.

И в-восьмых, вместо одного появлялся второй рубеж обороны. Одно это повышало общую её устойчивость и эффективность.

Итак, оборонительные сооружения Козельска были готовы создать, по гениальному плану Романа Ингваревича, гигантскую ловушку для монголов ещё до подхода к нему русской рати. Но, как ни старались горожане, использовать весь материал их бывших жилищ на строительстве стены не удалось. Войдя в город, рязанский князь застал на месте боевого внутреннего двора огромное количество ветхих строений, кровли, сараев и прочего мусора. Что делать с этим хламом, ведь площадь захоба должна быть абсолютно чиста. Предложение «Всё сжечь» явно не понравилось умному князю. И через минуту он нашёл очередное гениальное решение.

Его внимание привлекли бревенчатые настилы бывших улиц, радиально расходящихся из центра подобно лучам солнца в детских рисунках. От мелькнувшей идеи его должно было бросить в жар. Мгновенно оценив всю её перспективу, Роман Ингваревич твёрдо сказал — копайте ямы под настилами и кидайте туда весь мусор. Никто не понял князя, но все выполнили приказ. А он радовался, как ребёнок. Теперь монголам точно конец. Теперь он уже не сомневался, что одолеет любое количество татар. Ведь до этого момента его мучил один вопрос, как заставить набившихся во внутренний двор монголов вовсе забыть о защите от стрел. Он помнил, что много раз приходила мысль метать в толпу со стен горящие пучки соломы, факелы или горшки с маслом. Этот огонь, в плотной толпе, должен был вызвать возгорание и панику. А в панике — не до защиты от стрел.

Но сейчас перед ним открылась новое видение этой идеи. Что если под дорожным настилом будут заложены дрова, которые можно будет в критический момент поджечь. Это ведь — море огня. Это лучшее оружие. Оно будет убивать даже без защитников. Даже если не останется никого из нас, монголы не уйдут. А если мы будем живы, то будем поливать мечущиеся толпы стрелами, яко дождём. И не будет от них спасения. Ибо не будет у поганых даже мысли о защите.

У каждого, кому князь доверял эту идею, перехватывало дыхание от сознания чудо-оружия. В тайне от всех они быстро довели эту идею до реального дела, и под всем внутренним двором через два-три дня был заложен горючий заряд. Для одновременного поджога в канавах было оставлено пространство для протаскивания горящего жгута и притока воздуха. Для мгновенной растопки меж дровами было наложено сено. Сверху ямы были прикрыты бревенчатым уличным настилом, который уже через пару дней скрылся под свежим январским снежком. Теперь всё пространство меж двух стен было совершенно пусто и походило на гладкий лёд реки. На лёд, который рязанский князь ночами видел в своих снах. Где он рубил и рубил.

Только так он забывал вину, которую держал в душе. Ибо не кто иной, как он привёл на Русь монголов. И чем дальше уходил тот роковой декабрь, тем сильнее сжималось сердце. Тем больше он снова хотел рубить и рубить.

И этот миг настал. Река вскрылась ото льда. Как долго он ждал этого момента. Теперь можно и рубить. 17 марта монголы пошли на очередной приступ. И о чудо, разрушенный вчера пролёт вдруг поддался. Ещё напор и сбит заслон дружинников, защищавших стену. Они в панике бегут ко второй стене. Лезут на вал. Карабкаются по брёвнам. Невиданная удача. Скорей в пролом. Весь лагерь монголов зашевелился как потревоженный улей. Тысяча за тысячей, тумен за туменом, татары подлетали к пролому, спешили и бросались в город. Только бы успеть, только бы не остаться за стеной. Если тем, кто зашёл в город будет что-то угрожать, то всех, кто не успел зайти ждёт смерть. Таков суровый закон Чингиз-хана.

И они зашли в Козельск. Все три тумена. За считанные минуты они заполнили всё пространство внутреннего двора крепости. На его окраинах слышался шум битвы. Там, с двух сторон от пролома, навстречу монголам вдруг вырвалась из закрытого сектора двора железная конная русская рать. Железные урусы, железные урусы — пронеслось над Козельском.

А железные урусы быстро перестроились в шеренги и ринулись грозной лавой на монголов. И не было им преграды. Они рубили и рубили. А со стен на монголов сыпались стрелы. И теперь уже от русских стрел померкло Солнце. А монголы были без привычных лошадей. Более того — они стояли совершенно

неподвижно, зажатые в толпе. Из-за давки никто не мог даже поднять лук или щит. А стрелы падали, как дождь. Убитые не освобождали места живым, ибо с боков их давила русская рать, уплотняя редуемые толпы. Но всё же настал момент, когда весь двор над монголами покрылся щитами. Бой явно затягивался. Стрелы уже были бесполезны. Ещё 5-10 минут и их запас у гарнизона иссякнет. Роман Ингваревич дал сигнал. И через пару минут над всем двором пошёл дым. Ещё до того, как пламя вырвалось сквозь бревна настилов, монголы стали задыхаться от удушья. Щиты были мгновенно забыты. И стрелы косили татар, как траву. Предсмертная паника охватила всех живых. Они поняли, что это последний их час. Наши полки продолжали рубить татар, пока не дошли до первых брандерных ям. Огонь отделил оставшихся за ними монголов от жаждущей мщения русской рати и самой жизни. Над Козельском был слышен только душераздирающий крик горящих людей и запах горелой плоти.

Через час всё было кончено. Во дворе меж двух стен Козельска лежали 30 000 монголов. Огонь пожирал тела упавших от удушья, давки и стрел бывших властелинов мира. Они зашли в Козельск только за одним — вспороть животы всем — от старика до ребёнка. А теперь они сами были мертвы. А на стенах, задыхаясь от дыма, стояли женщины и дети. От страшной картины смерти и дикого чувства мести они забыли о дыме и удушье, о кровоточащих от тетивы пальцах рук, о слезящихся глазах. Они знали только одно — они победили, монголов больше нет, их родной Козельск и Русь спасены.

Поджигая осадную технику и шатры, все жалели только о том, что отпустили оставшихся в охранении монголов. И никто не догадывался, что когда догорят каменёты, всех бежавших татар уже не будет в живых. Их разоружит и казнит в Калуге, как трусов, личный тумен Батыя. Теперь мы знаем — на главный штурм Козельска можно смело списать все три тумена монголов, стоящих под городом. Тех, кого не достало пламя или русские стрелы, порезали свои. В Козельске личный счёт Романа Ингваревича пополнился сразу на 30 000 чел. С побитыми 7-8 тыс. на Воронеже, 2-3 тыс. при осаде Рязани, 5 тыс. Евпатия Коловрата и 10 тыс. под Коломной общий счёт в его войне достиг 55 000.

Подтверждением всей нашей версии этого боя в Козельске служит тот факт, что монголы, после взятия города в мае месяце, не смогли найти трупов даже именитых темников и военачальников. Ибо обгоревшие трупы татар сложили в кучи и кремировали. Нетронутые огнём тела, в санитарных целях, побросали в разлившуюся Жиздру. Туда же захоронили и монгольское оружие. Доспехи же татар, их луки и стрелы были выданы городскому ополчению. Вместе с защитниками города эти артефакты покинули Козельск 9 мая. Это объясняет отсутствие в Козельске артефактов большого сражения.

И последнее. Мы показали, что идея использования огня, как оружия, постепенно, логично и неизбежно вытекала из плана застройки во внутреннем дворе крепости, попыток поднять эффективность основного оружия — стрел и камней, из сомнения в возможности перебить всю несметную тьму татар горсткой защитников, а также из наличия огромных масс горючего мусора, оставшегося при разборе городских построек. Но был и другой мотив. Тот мотив, что проводит ещё одну связь полководца Козельска с рязанским князем. Ибо с момента сожжения его родной Рязани, куда сам князь привёл «на хвосте» татар, и до этого великого сражения в Козельске, каждый день он думал только о своей вине. Он думал о том, что не сможет даже найти костей своих родных, которых для безопасности он отправил в Рязань к своему брату Юрию, что в сожженном городе превратились в золу все, кого он любил. Он вспоминал, как отошедшие с ним в Коломну рязанские дружинники каждый час рвались в свой родной город, как с упреком молили отпустить. Он представлял, как рыдали они, разгребая кучи ещё теплой золы. Как вместе с монголами проклинали и его, Романа Ингваревича. Нет, не могли пройти без последствий эти страдания и видения для человека. Ох, как хотел бы он взять на себя всю боль Руси. Как хотел разорвать каждого татарина и сжечь всех до единого. Именно сжечь. И он сжёг.

Второй штурм и неизвестное сражение с Батыем

А Козельск готовился к новой осаде. Казалось бы, дальше всё ясно — 6 недель осады и легендарный последний бой. Тот единственный бой, который и известен нашей истории. Но автору этих строк в течение долгих месяцев не давал покоя ряд вопросов, ответы на которые привели к потрясающим открытиям.

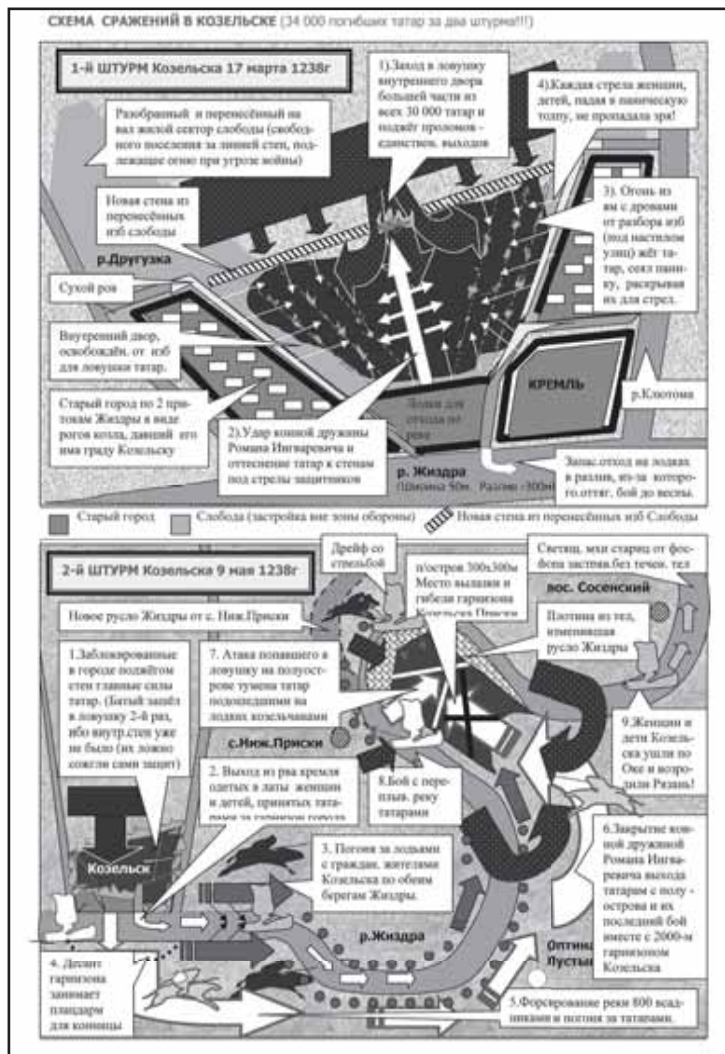

Прежде всего вызывал сомнение открытым самим автором срок главного штурма. Почему так долго, до 17 марта, тянул Роман Ингваревич с этой затеей. Ведь совершенно очевидно, вся эта осада не стоила и 1 минуты задуманного им главного боя. Что в арсенале рязанского гения были десятки способов ими-

тирывать прорыв стен в любой момент. Но он оттянул, именно оттянул штурм до весны.

Вопрос N2 – Почему полководец не отпустил женщин и детей в ту неделю, когда окрестности Козельска были свободны от монголов. Ведь он прекрасно понимал, что теперь хитрость с засадой во внутреннем дворе крепости не пройдёт и стрелки из жителей бесполезны. Почему он не оградил их от беды хотя бы в благодарность за помощь, хотя бы для спокойствия их мужей и братьев, с которыми он собирался встретить Батыя.

В-третьих, почему летопись говорит о том, что прорвавшись через проломы в стене монголы столкнулись с внутренним «валом». Что это – ошибка, и речь идёт о второй стене, или действительно на момент известного истории штурма был только вал. Ведь вала без стены не бывает. Тем более внутреннего, ведь поставить стену из срубов жилых изб – дело 1 дня, а у осаждённых было 4 месяца.

В-четвёртых, почему после прорыва стены, как говорит история, все защитники по сигналу бросились со стен в открытый бой, ведь на стенах, как мы видели из первого штурма, они нанесли бы монголам во внутреннем дворе в тысячи раз больший урон.

В-пятых, почему мудрый Батый, его опытнейшие советники Субедей и Джебе, полководцы самого Чингиз-хана и победители битвы на Калке наступили на одни и те же грабли. Почему позволили войскам, как уверяет история, войти в крепость, не овладев всем периметром внешних стен. Ибо до исторического броска на противника все урусы были на своих боевых местах, а значит, там не было противника. Ведь совершенно очевидно – единственный способ избежать повторного расстрела во внутреннем дворе – это захватить и уничтожить внешние стены.

В-шестых. На что надеялся Роман Ингваревич, оставаясь в Козельске. Что он заготовил для татар на сей раз. Ведь совершенно очевидно, что прежняя хитрость не пройдёт, а бой, что описывает история, не имеет ни малейшего намёка на участие гения военной мысли. Или он был убит при первом штурме.

И седьмое, последнее, но самое главное. Автор, сроднившись со своим героем, зная его стиль войны и даже образ мыслей, не мог поверить, что спаситель Руси решил в Козельске храбро умереть. Что он решил погубить всех, кто поверил ему, и сражался вместе с ним. Что даже не попытался спасти хотя бы женщин и

детей. Что рязанский князь не запланировал свой излюбленный приём, когда он, как сказочный «Колобок» уходил и уводил невредимыми всех своих людей из всех известных его битв. Более того, на отходе он наносил самый сильный свой удар. Так было на Лесном Воронеже, когда он на отходе заманил в речную ловушку целый тумен монголов, разгромил его и ушёл невредимым. Так было у Коломны, когда гениальная инженерная находка — надолбы вдоль реки — помогла вывести из боя всю русскую рать, нанеся врагу на отходе основные потери той битвы.

Нет, даже убитый в первом штурме, Роман Ингваревич не мог оставить козельчан и свою дружину без гениального плана на надёжный отход в своём духе.

А, значит, план выхода из Козельска был. И он был ещё до первого штурма, ибо князь не знал, что будет второй штурм. Он готовился с кучкой людей сразиться со всей Батыевой ратью. В любой момент что-то могло пойти не так. И опыт всех его сражений подтверждал эту возможность.

Итак, план выхода из Козельска был. Но как можно было вывести пеших людей, женщин и детей, раненых и больных из под носа у армии лучших всадников мира. Да ещё в период самой распутицы, когда разлились реки — эти единственные зимние дороги Руси.

Стоп. Река. Но ведь реки на Руси — круглогодичные дороги. Зимой — по гладкому льду, а весной — на ладьях по воде. А Козельск стоит на реке, значит, в городе был свой флот. Может быть его не хватит на всех, но лодейных дел мастера были, и строительного материала после разбора города — хоть отбавляй. А вода — единственное место, которое не доступно даже самой лучшей коннице мира. Это лучшая защита от монголов. Достать беглецов на реке они могут только стрелами. Но при ширине Жиздры у Козельска в 50 м. в межень, в половодье Жиздра разливается на 150 м. (реально на 1-3 км. — прим. Ред.). Если одеть женщин и детей в кольчуги побитых монголов, да нарастить борта лодок щитами, то стрелы татар будут попросту бесполезны. При скорости течения Жиздры 1,5 км / час в межень, скорость в половодье будет вдвое больше. А на вёслах — все 10-12 км/час. Если подгадать с ветром, то можно рассчитывать и на парус. А до Оки — всего 5-6 часов пути, а там скорость одного только течения уже 10-12 км/ч и ширина реки даже в межень 250-300 м.

А монголам придётся преследовать по ещё заснеженному в середине марта топкому берегу, среди лесных буреломов, форсируя многочисленные ручьи и притоки. Нет, погоня скоро отстанет. Шансы уйти всем — огромны. Более чем вероятно, что именно этот план наполнял уверенностью сердца всех защитников Козельска. От тех, кто поставил на стены даже своих детей, у Романа Ингваревича секретов не было. Автор допускает, что этот план на худой случай был изначально предложен городу ещё на первом судьбоносном вече. Вне всяких сомнений, Роман Ингваревич гарантировал горожанам, что выведет их всех живыми, как он это делал не раз. И свидетели тому — его дружина.

Стоп. Но это же объясняет, почему Роман Ингваревич, имея все возможности запустить монголов во внутренний двор в любой момент, затягивал осаду до 17 марта. Просто он ждал вскрытия реки.

Что ж, найдя решение на главный вопрос, мы ответили на первый.

Решение на второй вопрос о причинах, по которым наш Полководец не отпустил женщин и детей в период отсутствия монголов так же связан с ответом на главный вопрос. С одной стороны — отход зимой был возможен только по реке. Успешных пеших ходом за 4-5 дней форы конные монголы настигли бы за день. Снег выдавал бы каждый след в сторону. С другой стороны — отступать по реке можно только к верховьям, ибо внизу — монголы. Но отступать к верховьям — значит навести монголов на всю южную Русь, ибо через 100 км. от Козельска река кончается и через 4 км. волока переходит на днепровскую водную сеть. А там — прямая дорога на Чернигов, а от него — в дне пути — Киев. Нет, этот путь для Романа Ингваревича закрыт. Хватит одной средней Руси. Ну, а просто распустить в разные стороны женщин и детей лютой зимой — значит похоронить большую часть. А всех остальных обязательно поймают и казнят. А до этого они под пытками поведают монголам о гениальном плане выхода из Козельска на лодках и всех прочих хитростях Романа Ингваревича. Отпустить женщин и детей на лодках вниз по течению одним, значит навести их на татар, ибо те поднимаются от Коломны по невоскрытому льду берегов. Но если даже они прорвутся, надо поставить крест на повтор этого манёвра тогда, когда подойдут татары. Нет, уходить можно только всем вместе, как и задумывалось.

Ответы на третий, четвёртый и пятый вопросы также связаны с разгадкой главного. Но все они связаны и с шестым, не менее важным вопросом — планом Романа Ингваревича на битву.

Начнём рассуждать именно с него. Что мог выставить Роман Ингваревич в Козельске обжегшимся на засаде монголам. А ровным счётом — ничего. Когда подтянутся осадные обозы, камнемёты трёх крыльев разрушат стены сразу в нескольких местах. А огромное численное превосходство даст татарам, как в Рязани, возможность день и ночь атаковать стены, сменяя друг друга. Более того, монголы будут изначально стремиться уничтожить стены любым способом. Занятые боем защитники обязательно пропустят где-нибудь поджёт, и огонь за вечер сметёт весь внешний периметр обороны. И всё бы ничего — ведь война — есть война. Да только тогда монголы придвинут камнемёты к внутренней стене и закидают город горючими китайскими смесями. А там с самой зимы хранятся лабды — единственный шанс на отход. С другой стороны — биться за каждый пролёт стены с женщинами и детьми против профессиональных батыров — абсурд. Биться — значит заведомо открыть противнику планы на отход, ибо в рукопашной схватке обязательно будут захвачены пленные, которые быстро поведают о сокрытых планах Козельска. Да и монголам вовсе не надо брать всю стену, чтобы сжечь её. Достаточно занять несколько пролётов и поджечь их. Разыгравшийся огонь невозможно затушить, и он, пролёт за пролётом, спалит всю стену.

Нет, нельзя дать монголам возможность уничтожить внешние стены, ибо через день сгорит весь внутренний город, лодки и надежда. Надо уходить из города до этого момента. А лучше было бы, если монголы всё же вошли в крепость, тогда можно было бы поджечь самими внешние стены, и татары на несколько часов останутся в огненной ловушке. А за это время можно на лодках уйти очень далеко. Более того, затворив монголов в огненном кольце, можно выйти из города и напасть на отдельный отряд татар. Это ход. Это — в духе Романа Ингваревича.

Но как сделать так, чтобы монголы отказались от планов уничтожения внешних стен. А просто. Для этого надо лишить смысла такой поступок. Подумаем, для чего Батюю сжигать внешние стены. Только для того, чтобы не попасть в ловушку меж двух стен. Но если самими сжечь внутренние стены, представив это

как возгорание от метания зажигательных зарядов, то сжигать внешние стены станет незачем. Так мы неожиданно ответили на труднейший третий вопрос — почему во время второго штурма вместо внутренних стен монголы «натолкнулись на вал».

Контролируемый пожар не сожжёт и нужный сектор внутреннего города, где хранятся лодки для побега. Этот сектор однозначно находился в углу крепости, охваченном двумя реками Жиздрой и её притоком — Другуской. Т.е. самый недоступный при штурме. Самый дальний от стен, охваченных штурмом. А значит, не опасный для нападающих. Другими словами, ворвавшиеся татары не примут сохранившуюся там внутреннюю стену за источник опасности засады во внутреннем дворе. Это ясно.

Но просто сжечь внутреннюю стену — мало. Надо, чтобы внешние стены были свободны от защиты и не ошетинились в спину вошедшим во двор татарам. Вот почему все защитники по команде покинули свои боевые места и кинулись на дымящийся вал для «последнего боя». Это объясняет исторический, но нелепый в другой обстановке факт легендарного броска на противника всех защитников. И наш четвёртый вопрос.

Только теперь ответ на пятый вопрос нашёлся сам собой. Почему монголы повторно полезли во внутренний двор, изменив здравому смыслу и своим планам сжечь сначала внешнюю стену. Да очень просто. Представьте себе, что всю ночь перед решающим штурмом в городе что-то горело. Монголы радовались и гадали всякое. Наутро, на редкость легко подались пробитые с вечера и наспех починенные пролёты. При первом же натиске их защитники отступили. Сквозь широкие проломы татары увидели бегущих со всех сторон русских. Они бросали свои места на стенах и все выстраивались на ещё дымящемся вале. С первого взгляда было ясно каждому, что их надежда — внутренний город сгорел. И от отчаяния они выстроились на валу принять последний бой. Что они все стоят, как на ладони. Что весь периметр внешних стен пуст. Что их не надо сжигать, как приказано ранее. Он и так не опасен. Он освобождён русскими и практически уже монгольский. Посланные на стены разведчики знаками подтвердили, что стены пусты. Что русские стоят на сожжённом ночью внутреннем валу и полностью беззащитны. Что их всего 2-3 тысячи и они обречены. В этих условиях только идиот будет откладывать расправу, поджигая на целый день внешние стены.

Лично Батый отдал команду на атаку. Монголы хлынули в проломы, и через минуту окружили русских. Закипела рукопашная схватка. Так мы сами ответили на пятый вопрос. На этом и история ставит точку, как бы предполагая, что все горожане здесь погибли, но и уничтожили 4 000 татар.

Из книги в книгу кочует этот легендарный финал. Но нет, господа. Это не конец, а начало битвы. Неизвестной Вам битвы.

Если верить летописи, то события того дня развивались именно так, как и задумал гениальный полководец. Другими словами, ничто не мешало ему претворить свой замысел на вывод горожан из Козельска водным путём. Более того, оставленные в тылу внешние стены не могли быть тщательно досмотрены в те мгновения, когда от разведчиков ждали одного ответа — есть ли там русские. И решение атаковать ясно говорит, что монголы не увидели в оставленных стенах никакой угрозы. Но мы вынуждены напомнить, что конструктивно внешние стены были продвинутыми оборонительными сооружениями и были фактически двойными и тройными, составленными из целых срубов, соединённых между собой ходами и стрелковыми полостями, не доступными с боевых площадок. Другими словами, в стене были полости, попасть в которые можно было только с определённых известных защитникам точек. В боевых условиях это повышало устойчивость обороны, ибо при захвате верхних этажей нижние полости продолжали стрельбу, мешая развить успех.

В планах Романа Ингваревича в этих полостях могли быть размещены легковоспламеняющиеся материалы, такие как сено, и спрятаться запальщики. В нужный момент каждый запальщик быстро пробежит с факелом свой участок и подпалит растопку. По подземным ходам с брандерными зарядами, прорытыми ещё для первого штурма, они легко отойдут в цитадель. Занимающийся огонь, даже при его демаскировке дымом, невозможно потушить, ибо полости эти недоступны с боевых стен.

Если всё было так, то занятые боем татары «попали» во второй раз. Ибо в первую очередь были подожжены те места, через которые ворвались монголы. Как только огонь разгорелся и охватил весь периметр стен, русские стали отступать к дальней, сохранённой ими части внутреннего города. А там их ждали женщины и дети, усаженные в ладьях. Ладьи стояли в каналах, по две в ширину и ждали только сигнала. Он поступил, и ладьи

рванулись из узкого канала угловой башни на речной простор. Течение левого притока Другузки ударило в борт и сразу направило лодки на середину Жиздры.

Дружно ударили вёсла, просунутые меж высоких щитов, с каждым гребком унося суда от города, монголов и смерти. А из угловой башни, с интервалом в 10 секунд, выплывали всё новые и новые пары лодок. И на каждой из них по 40-50 человек в два ряда гребцов. Чтоб вывезти всё расчётное население Козельска в 5000 человек потребуется всего 50 таких двойных стартов, и всего 10 минут. Занятые боем, а потом огнём, основные монгольские силы были заперты в Козельске на гораздо большее время. Но боевое охранение по обоим берегам Жиздры быстро включилось в погоню. Забыв об охране, они рванулись за лодками, поливая их градом стрел. Но за крепкими бортами и щитами гребцы были в абсолютной безопасности. Кольчуги давали им дополнительную защиту и исключали малейшую случайность. Монгольские стрелы были бесполезны. Но не русские.

Отойдя на 2-3 км лодки вдруг замедлили ход, гребцы бросили весла и взялись за свои страшные луки. Те луки, от которых 17 марта в огне и чудовишной давке пали 30 000 татар — по 30 человек на каждого из 1000 начинающих стрелков. Теперь они знали свою силу. И стреляли, стреляли, стреляли.

А монголы боевого охранения повскакали на коней, даже не подумав надеть латы. А теперь они об этом жалели, ибо как и 17 марта редкая стрела падала в пустоту. Поражённые всадники сыпались, как горох. Раненые лошади рвались в стороны, натыкались на соседей, сбивая прицел и стрелков.

Но главное было впереди. Как только последние ладьи с женщинами и детьми скрылись за поворотом реки, из угловой башни Козельска начали опять выходить ладьи, но теперь они резко пересекли Жиздру и врезались в плёс. Из лодок на берег посыпались дружинники и выстроились в фалангу в 100 м. от реки. Не успели ещё сойти на берег воины последних челнов, как из ворот башни хлынул в реку поток всадников. Это были последние защитники Козельска — остатки конной рати, которую привёл из Коломны Роман Ингваревич, и которую он водил на монголов 17 марта.

Теперь они плыли через реку и выходили на занятый дружинниками плацдарм. Сзади давал им защиту полыхающий Ко-

зельск, впереди переправу прикрывала пехота. Как только последний всадник вышел из воды и встал в строй, пешая дружина отошла через них к берегу, села в челны и отчалила. Увидев лавину русской конницы, оставшиеся на берегу монголы бросились в рассыпную. Но железная русская конная рать даже и не думала их догонять. Развернувшись в известную казакам лаву, она молча пошла вдоль берега вслед ушедшей погоне. Все знали, что за очередным поворотом они увидят свои челны и облепивший берега монгольский тумен. Именно тумен в 10 000 сабель мог стоять отдельным лагерем на другом берегу Жиздры. А теперь большая его часть спустилась к воде на этом полуострове, образованном речной петлёй.

Как вихрь налетели бронированные русские витязи нажатый с трёх сторон водой и стрелками в ладьях монгольский тумен. Это была древняя эффективная русская тактика борьбы с кочевниками. Именно так легендарный Святослав разгромил печенегов, пришедших к Киеву в его отсутствие.

Русские были совершенно неуязвимы, ибо даже головы и груди коней были прикрыты кольчугами и деревянными плахами. Они шли в последний, самый трудный свой бой, и не гнушались ничем. Вряд ли их было более тысячи против 10 000 монголов. Но на их стороне была правда и жажда мести, опыт сражений и блестящих побед, неожиданный натиск и стройность рядов, отчаяние прорыва и стрелы гребцов на дрейфующих ладьях. А ещё пешая рать в 2-3 тысячи человек, что обеспечила им плацдарм при переправе, а сейчас подошедшая к берегу и атаковавшая монголов с тыла. Всё было сделано точно по плану гениального полководца. Всё работало, как часы. Сотня за сотней, тысяча за тысячей таял монгольский тумен. Но время работало против героев. В тылу русских всадников появились и росли с каждой минутой группы татарских стрелков. Это переправились на правый берег боевые охранения с осадного правого берега Жиздры. Всё чаще стали валиться с коней поражённые в спину русские витязи. Видя конец, русские шеренги рванулись в последний бой. На последнем отчаянном прорыве русские всадники прорвались до берега. Жалкие остатки монгольского тумена смешались с русскими дружинниками в последней рукопашной схватке прямо у воды. Это месиво дерущихся тел мешало стрелять всё пребывающим монгольским

стрелкам. Прикрываясь монголами, как щитом, всадники бросали лошадей и отступали к челнам.

После такого кровопролитного боя в них было много свободных мест. Нашлось место и для сраженного Романа Ингваревича. Он не раз просил до боя своих бойцов, не раз говорил им задолго до этого дня, что живого или мёртвого они должны погрузить его на челны и уйти.

Он твердил им, что если даже уйдут только женщины, старики и дети, одетые как витязи его дружины, и увезут мой труп, все монголы в жажде мести и решающей битвы последуют за ними хоть на край света, хоть к Последнему морю. Но реально — они уйдут с Руси по Оке назад, откуда пришли. И тогда он может спокойно умереть, ибо исправил роковую ошибку на Лесном Воронеже. Когда вышел из битвы и навёл преследующих его монголов на Русь. Выжил тогда, когда лучше было бы умереть.

Так шептал умирающий спаситель Руси. Последние слова, что сорвались с его губ, касались тех, кого он спас и на этот раз. Скрытно сойдите на берег близ Рязани и затеряйтесь в лесах — шептал он. Забудьте само слово Козельск, ибо и через 10, и через 50 лет из-за любого козельца казнят целый город, приютивший его. Помните, Вы — жители Рязани, ушли из неё перед осадой, а теперь скитаетесь, оставшись без крова. И научите так своих детей, и детей их детей, ибо беда пришла на Русь надолго. И не будет давности у нашего подвига, как в глазах татар, так и у нашей Отчизны. Истинно говорю Вам, дети мои, придёт время, когда Русь узнает о Вашем героизме. И время это будет указано самим Господом. И подвиг Ваш ещё спасёт Русь и Мир.

Эту последнюю фразу он прошептал уже про себя. Святая душа героя медленно покидала давно замерзшее без движения, израненное тело. А лодка увозила его на восток. Увозила имя, за которым по пятам уходили с Руси монголы. Святой воин будет служить ей даже мёртвым. Даже через 770 лет!

Подвиг Козельска в творчестве земляков-потомков

Нынешние граждане Козельска чтят подвиг своих далёких предков. Наверное, мало кто из козельских писателей и поэтов, от юных до убелённых сединами, в своих произведениях не уделил внимание этой священной для козельчан памяти. В наш альманах мы включили некоторые произведения козельских писателей — членов Козельского общества русских литераторов, а также юных козельчан.

Галина СЕРГЕЕВА

Батыев клад

(старая местная сказка)

*Посвящается старожилам деревни Дешиовки,
хранящим песни и легенды своих предков.*

Валерка любил водить приятелей к своей прабабушке. Ей было уж больше 90 лет — это и само по себе необычайно. Но главное было в другом — старенькая баба Оля знала древнюю легенду, которую ей рассказывала ещё её прабабушка, а той — её, и получалось, что история эта живёт в наших местах многие века. Валерку всегда волновало всё древнее, старинное. И он не раз в уме прикидывал — сколько же времени этому старому сказу? Брал 90 лет прабабушки, прибавлял ещё 80-90 за прабабушкину бабу (её Евдокия звали), накидывал ещё столько же — за её предшественницу Макрину, но дальше по времени — имена уже терялись.

И казалось Валерке, что он слышит звучащие сквозь века голоса своих неведомых предков, видит их лица — и радовался он, что легенда незримо так всех связывает сквозь века.

Валерка знал, что только в двух других деревенских семьях есть старухи, которые помнят эту легенду — Катина и Мишкина бабушки. Но обе они совсем слабенькие — вот-вот помрут. Вот он и водил приятелей к своей «бабе Оле» — пусть легенда и дальше живёт. Да и похвастаться прабабушкой-рассказчицей — тоже было ему приятно.

На этот раз он привёл троих — третьеклассников Любочку и Глеба с Колей. Весенний день был обогрет уже вполне тёплым солнышком. Устав от безвыходного зимнего сидения у печи, прабабушка устраивалась в такие погожие деньки на крыльце. Тепло укутавшись, сидела она часами, неспешно перебирая длинными спицами да поглядывая в луговую даль за рекой.

— Здраа-аа-вствуйте! — протяжно поздоровались с ней ребята.

— Бабушка! А бабушка! Расскажи про батыев клад! — попросил Валерка.

— Да ты уж сам бы мог им про это рассказать! Раз сто слушал, не меньше! — улыбнулась старушка. — И полдеревни ребят приводил — все уже, думаю, знают!

— Не-а, бабушка, — закончил Валерка, — ты лучше расскажешь, я точно знаю! Да этих-то я ещё не приводил!

Дети быстро уселись вокруг старухи. Она отложила вязание на перила крыльца, спрятала руки под серую пуховую шаль и начала рассказ.

— Давным-давно это было... пришли на землю русскую безжалостные монголо-татарские орды... Привычные с малолетства к верховой езде — много тыщ километров проскакали от своих далёких степей... И принялись у нас тут и жечь всё, и грабить, и людей в плен уводить. И редкий город мог простоять неделю или две — много было вражьего войска, орудия у них были хитрые, чтобы стены городские крушить, да устройства подлые — чтобы огнём из домов людей выгонять... Слышали вы об этом?

— Да, слышали, знаем, — разом ответили дети.

— Один лишь город на всей Руси долго простоял, сопротивляясь такому натиску — это был наш Козельск!

— Да наша-то деревня — почти окраина Козельска. Один только овраг глубокий переехать — и мы в городе! — вставила Любочка, явно радуясь тому, что она — почти козельчанка.

— Да, всё это было совсем рядом с нами... Семь недель город не сдавался: все встали как один — и дружинники, и горожане... И погибли все, а кто не погиб — были казнены после взятия города Батыем. И прозвал Батый Козельск...

— Знаем-знаем! Это все знают — «злой город!», — стройным хором вскричали ребята.

— Да, правда, это все знают — древние летописи так и расска-

зывают. А в наших краях знают ещё больше, чем записали летописцы, — продолжала бабушка. — Летописцы-то, поди, жили кто в Киеве, кто в Чернигове... А у нас в народе рассказывают, что не только за долгое сопротивление назвал Батый Козельск злым городом.

А будто возил с собой в походном обозе Батый свою дочь любимую — имя её точно неизвестно. Когда я была девочкой — по-разному пожилые люди говорили: одни — что имя её забыто, другие — называли Чимэг, что значит «украшение». Ещё говорили, что назвали её Буртэ — в честь первой жены Чингисхана. Она-то и родила Джучи — отца Батые, первенца Чингисхана. А ещё говорили, что именем её редко называли — обращались по титулу: «Гунджи» — на китайский лад, вроде «принцесса», «дочь хана». Но как бы там её ни звали — была она необычайная красавица. Глаза сияли, как звёзды, чёрные косы струились и блестели, как самый дорогой китайский шёлк. Тонкая, высокая — она к тому же пела лучше всех в монгольских степях. Так что многие знатные монголо-татары сватались к ней, но Батый не торопился отдавать дочь замуж.

Во-первых, не было ему лучшего отдыха от постоянной войны, чем песни да танцы его дочери. А если вдруг приболеет хан — дочка рядом посидит, погладит отца по голове да по рукам — хворь и отступает быстрее, чем от самых дорогих снадобий.

А самое главное — нагадали степные колдуны Батюю, что если будет его дочь недалеко от него — то военная удача никогда от него не отступит, любое сопротивление он сломит, любой самый сложный боевой план он осуществит.

Вот и не спешил Батый с замужеством красавицы-дочери. Думалось ему так: доведёт он монголо-татар до самого западного океана и тогда увидят все степняки — что он, Батый, самый в орде сильный да славный. Вот тогда и сватов отсылать перестанет. А пока впереди ещё столько походов — будет возить её с собой, словно живой талисман.

За войском ордынским следовали богатые обозы: везли добычу — продукты, оружие, драгоценности, ткани, снадобья лечебные, запасные шатры. Среди множества повозок выделялись несколько, покрытых красавцами-коврами: в них везли саму Батыеву дочь, её вещи и прислужниц. Сквозь наложенные друг на друга ковры порой сверкало на солнце что-то в самой большой

из повозок. Её тщательно охраняли шестеро могучих батыров. Точно никто не мог сказать, что именно там находится, но ходили в орде слухи, будто возит в ней Батый золотую ладью для любимой дочери. Мол, как дойдут до Дальнего Океана — там выстроит Бату-хан всех своих воинов прямо на берегу, а ладью спустят на воду, и тогда Гунджи поплывёт в ней вдоль ордынского строя — и будет это великий день и великий праздник. И засверкает на изумлённом солнце обшитое тонкими золотыми пластинами богатое судно.

Говорили даже, что будет тогда прекрасная Гунджи танцевать прямо на сияющей палубе перед победителями-степняками. А если кто из них в тот день ей приглянется — то Батый будто отдаст её тогда замуж по её собственному хотению.

Когда стояли монголо-татары под Козельском, Батый разместил шатры своей дочери таким образом, чтобы её нежные глаза не страдали от дыма пожарищ, кольцом окруживших город. Отъехали все повозки с прекрасной юной ханшей и отрядом охранников южнее города — как раз туда, где наша деревня. Расположились на паре высоких холмов. Рядом — чистые родники: водой из них каждое утро умывает Гунджи своё дивное лицо, из неё и чай ей готовят. Но неделя бежит за неделей, осада всё продолжается — скучно стало степной красавице среди наших русских холмов, ушла она с парой прислужниц прогуляться в весенней роще. Промочила ноги, надышалась студёным весенним воздухом — и слегла с сильной простудой. Батыевы походные шаманы да знахари как только ни колдовали, как ни ухищрялись — но дочке Батыевой становилось всё хуже и хуже. Ничего есть не может, жар сильный, тает на глазах.

И вот прошло семь недель с начала осады Козельска, город наконец был взят. На утро пятидесятого дня сидения под Козельском Батюю доложили, что все горожане убиты, а малолетний князь Василий, которого прятали в подвале — утонул в крови прямо в своём убежище: подвал оказался как раз под местом казни последних горожан. А к вечеру того же дня он узнал, что дочь его умерла, а в предсмертном бреду — кричала, что не надо ей никаких океанов: лишь своя степь ей мила — травы да ковыли!

Вот тогда-то и воскликнул Батый, корчась от горя и злости:
— Злой город!

Не только самых отборных батыров оставил он тут, в козельской земле. Тут же надо ему хоронить и бесценную свою Гунджи. И понял он — что не бывать монголам у Дальнего Океана, что напрасно возил он с собой золотую ладью — и что их степные боги отнимают у него дочь за неумеренную гордыню отца. Так что вместе с дочерью — надо хоронить и мечту о том, чтобы завоевать все западные земли, и придётся оставаться только в этом улусе.

Но главного лекаря своего всё же казнил тогда Бату-хан. А вскоре после казни — по монгольскому обычаю сожгли прекрасное тело ханской дочки, пепел положили в драгоценную китайскую вазу. Вазу поместили в золотую ладью вместе со всеми драгоценностями красавицы — и воины зарыли ладью близ одного из наших холмов. А сверху насыпали ещё целый холм, плотно сросшийся с естественным холмом — и вышла целая возвышенность. Это курган наш — на Южных Островках!

— А почему так улицу назвали — Южные островки? — спросил Глеб.

— Да точно-то я и не скажу — не знаю...Думаю, это оттого, что там местность неровная — одни дома в низине, другие — на холмиках, вроде как каждый дом — на своём островке стоит!

— А дальше, дальше-то что было? — Любочке не терпелось продолжить.

— Когда жизнь стала возвращаться в сам Козельск и в окрестные деревни — поползли слухи о том, какой богатый клад оставил осиротевший Бату-хан близ города. Говорили разное — но под постоянным контролем монголов искать и копать не смели. Лишь почти три века спустя, когда вражеское иго было сброшено, некоторые бабки-знахарки, собиравшие разные травы близ кургана, стали говорить, что хранится в кургане богатый клад Батыев. Но, мол, как и всякий клад, — не каждому он дастся, а лишь тому, кто сможет всё, что надобно, соблюсти и не нарушить. Стали разные охотники до кладов ходить к тем бабкам — да спрашивать, а что же это такое надобно — чтобы дался-то клад! А те за свои рассказы — немалую цену требуют: и корми их, и пои, и золотца принеси, и раздобудь что-нибудь редкое да диковинное.

Ну, в конце концов сложился в народе такой сказ: мол, надо идти к тому кургану не просто так — а только в Пасхальную

ночь, когда все в храме Воскресению Христову радуются. А с собой надо взять лучину длинную берёзовую, с двух концов заточенную, да молока в кувшинчике, да рушник особенный — похоронный, траурный, какой покойникам в гроб кладут.

Ровно в полночь, когда в храмах крестный ход пасхальный начинается — будто бы надобно встать лицом к кургану, крест свой снять — и положить на серый валун, что справа от центра его лежит. А потом повернуться, закрыв глаза, три раза через левое плечо — и ждать. Если угоден ты тёмным хранителям клада батыева — то появятся и откроются посреди кургана ворота. Как услышится скрип этих ворот колдовских — надобно тогда глаза открывать и шагать прямо во тьму кургана. При входе сразу будто бы сидеть будет огромная лягушка — размером с хорошего пса дворового! Надо влить в её огромный рот молоко — и шагать побыстрее, а то она не пропустит. Потом под ноги кинется змейка зелёная, поблёскивая чёрными блёстками на спине — так надо лучинку припасённую бросить: она вокруг неё обовьётся и повредить уже не сможет.

А зачем нужен рушник похоронный — это, мол, только сам поймёшь, если дойдешь до конца. Но только вот никто так и не дошёл — а ведь многие пробовали! Кто с ума сходил, а кто и помирал через пару дней после попытки взять клад Батыев.

Бывало, что многие десятилетия никто не решался на такой грех: в ночь пасхальную, да без креста — добывать Батыев клад. Последний, вроде, был Михаил Ханеев. Много в деревне разных Ханеевых — он из тех, что на Холёнке живут. Пошёл он к кургану на Пасху году так в 84-ом. Не успел он повернуться вокруг — открылись ворота, но вышел оттуда мужик какой-то и сказал, чтоб уходил он куда подальше и не вздумал никому ничего рассказывать — а то, мол, плохо ему будет. Михаил перепугался не на шутку, бежать бросился — так что и крест забыл снова надеть, так потом его на камне и нашли, когда хоронили его. Как домой пришёл — всё жене рассказал — выходит, нарушил запрет-то! Ну — и помер дня через три!

— А я слышал — говорили, что он от белой горячки помер! Мол, так пил жутко, что мерещилось ему невесть что. А он будто — этой легенде с детства верил, ещё мальчишкой всё мечтал клад Батыев извлечь! Вот на этой почве — с ума и соскочил! — сказал Валерка.

— А правда, если гроза близко к Южным Островкам — то молнии часто бьют прямо в курган? — спросила Любочка.

— Да уж, туда часто молнии ударяли... Там одни завели было огородик — но быстро сгорели и заборчик, и крохотный сарайчик, ими выстроенный. Больше никто там ничего не устраивает. Приезжали лет двадцать назад археологи из Калуги, целой группой, копали... и на самом кургане, и рядом. Нашли всякие черепки, обломки ваз да кувшинов — вроде, ничего больше... Потом на машинах ещё ездили какие-то одиночки с металлоискателями. Упорно ходили, искали что-то. Особенно один мне запомнился — худощавый такой. Высокий. Говорили про него — он у нас тут весь район перекопал, чего только не нашёл. Только вот ни в музее наш, ни в Калугу его находки не попали — он их продавал, выдать, жить было не на что. Вот так земляца-то наша своей скрытой памятью и подкормила таких охотников до кладов — что с металлоискателями!

Гордый Валерка провожал своих притихших после сказки товарищей от уставшей прабабки до самого кургана. Ребята влезли на него и долго смотрели на дальний лес за рекой. Валерке показалось, что в отблесках заката маленькие издали деревья становятся розовым ковылём. А когда он, прищурясь, уставился на узкое длинное облако, медленно наплывавшее на солнце — то отчётливо увидел, как оно превратилось в плывущую по огненному небу золотую ладью.

Александр Александрович АСТАХОВ

Козельск — Град-герой

Герб червлёный, кресты на поле —
Императорский дан указ.
О тяжёлой судьбе и доле,
О героях пойдет рассказ.

«Не сдадимся врагу», — решили!
Знали, пали Москва, Рязань.

Сотня тысяч татар — спешили...
В семь недель затянулась брань.

На защиту земли и веры
Поднялася святая рать.
Не бывает полнее меры,
Чем за Родину умирать!

Молод князь, велики потери,
Но народ затвердил: «Так быть!».
Встали женщины без истерик
Басурман беспощадно бить.

Бой не равный, стена пробита.
Каждый русич на сто татар.
Стрелы, копыта, мечи, копыта —
Полегли все: и млад и стар.

Из глубин старины признание:
«Город злой», а народ удал.
Враг такое оставил званье,
Уважения дань отдал.

И остался на веки гордым,
Возвращая и павших в строй,
Непокорный татарским ордам
Жив Козельск — первый Град-герой!

Александр Иванович БАРАНОВ

Козельская трилогия

I. Юность Великоросса

Мошинской культурой начался наш век,
И ею земля задышала —
Раскоп показал, что здесь жил человек,
Что городу дал он начало.

Пройдя сквозь Черторье, Оку перейдя,
В окрестные дюны влюбился.
Приветила Жиздра, волнуясь, шутя,
Чтоб в чарах её растворился.

Вцепившись в вершину слияния рек,
В веках застолбив это место,
Увидев лука и озёра, изрек:
«Пожалуй, здесь жить интересно!».

По малым ручьям в их долины проник,
И старицу Жиздры освоил,
Себя ощутил в поступательный миг,
Что стал он хозяин и воин.

Что землю и край никогда не предаст,
Ни пяди врагу не уступит.
Богам лучше душу свою он отдаст,
Свободу себе ею купит.

И в землю вращая, творил чудеса,
Ремёсла развил по округе.
Купцов караваны водил сквозь леса,
Заботясь о них, как о друге.

Собратья расселись Угрой и Окой,
Палитра санскрита раскрылась:
Лукосной и Нойкой, Кванкой-рекой
То время до нас докатилось.

И где бы ни сел человек от труда,
И где б городцы ни возникли,
Булатом сверкнула болота руда,
Враги чтоб в наш край не проникли.

С булатом ковались и воля, и честь,
В торговле союз нерушимый.
Лазутчик не мог вероломно пролезть,
Был бит и народом гонимый.

И внёс коррективы изгой Святослав,
Задумав борьбу на Балканах.
За помощь ладьями здесь крепость создал,
Чтоб знали её во всех странах.

Взметнулась она над простором реки,
Открылись волшебные дали.
И, кажется, ближе стал путь до Оки,
Где ветра всё паруса ждали.

Закончен поход и разбит каганат,
Торговле расчищен путь с блеском.
Стал княжич готовить ладьи на Царьград,
А город был назван Козельском.

Так Лютая крепость с детинцем слилась,
Продолжив отцовскую службу.
И в первых боях её рать родилась,
Крестившись на верную дружбу.

II. Таинственный спутник

Мошинской культурой начался наш век,
Мы в новую эру шагнули.
Поставлена точка, закончен пробег,
На вёрность земле присягнули.

Чтоб кто-то не думал что предок протак,
Медвежьим углом был доволен,
Про скифов напомним ему просто так,
Чтоб вспомнил, что скиф тоже воин.

Хорошую школу прошел он тогда —
Премного познал и увидел.
Поверил в священный союз навсегда,
Никто чтоб его не обидел.

Осел, и на старице крепостью стал —
Был опыт накоплен под Бельском.

Что было упущено, всё наверстал,
Судьбой породнившись с Козельском.

Он стал на распутье к чертогью, Оке,
За Жиздрой ополье лежало..
С Рашидом-ад-Дином в короткой строке
Известие к нам прибежало.

И крепость свою он назвал — Бамиан,
На память о древнем востоке.
Чтоб снился шагнувший в легенды Иран,
Где древней культуры истоки.

И став для порядка над Жиздрой-рекой,
Расчёт дальновидный имея,
Своим соплеменникам полный покой
В день завтрашний всем он навял.

А время, как птица, под взмахом крыла
Не дни, а года оставяло.
Достойная слава к Козельску пришла,
Про крепость, как будто не знала..

До древних останков всего две версты,
(бурьян с той поры охраняет)..
В безмолвии дюны, черемух кусты..
Их только соловушка знает..

III. Святое дело

1

А время нещадно сменяло года,
Уже и века пролетели.
Не знал и провидец, что грянет беда
На край наш в мороз и метели.

Не смог он предвидеть и тяжесть всех бед,
С которой столкнутся славяне.
Им не был известен всем вместе ответ
От княжеских распрей в дурмане.

Вдруг разом все стихло... пропал древний путь,
Купцы по лесам растворились..
Никто не успел даже глазом моргнуть,
Как люди к Козельску стянулись.

Наслышан Козельск о рязанских делах,
Где мать не поплачет о сыне.
Как туча Батый налетел, только прах
С золой перемешан отныне.

На вече собрался народ, стар и млад,
Княгиня, старейшины рядом..
И не был меж ними семейный разлад
Под строгим всевидящим взглядом.

У всех городцов по-над Жиздрой-рекой
Возникли дорожные вышки.
И ночью, и днем охранялся покой,
Чтоб враг не шмыгнул даже мышью.

Но как ни старались врага предупредить,
(а где он — ищи ветра в поле..).
Один на один суждено им всем быть,
Сказав, что один в поле — воин!

Пополнился город мужами всех лет,
(Частично ушли к Бамиану),
В урочищах кто-то, послушав совет,
Исчез в темноте, как в тумане..

Морозная дымка...Слетает с кустов
Последняя влага хвоинкой..
Вдруг в тишь первозданную втиснулся зов
С Козельском сойтись в поединке.

И снежная пыль закрутилась у ног,
Тумены у стен стайей стали.
В Козельске со стен, взгромоздясь кто как смог,
В молчаньи врага наблюдали..

Но мы с вами знаем, что Русь не сдалась,
Хотя города польхали.
Она в одиночку с Батыем дралась —
По-прежнему распри терзали.

И каждая крепость Батыю урон
Геройской борьбой наносила!
И каждая крепость не шла на поклон,
В огне закаляя Россию!

Тумены Батыя мельчали в боях —
Вся Русь в партизан превращалась.
На каждом шагу их преследовал страх,
И злоба, как в звере, рождалась.

Сплочённым Козельск оказался в борьбе —
Две крепости рядом стояли.
И силу их духа в единой судьбе
Враги на себе испытали.

Тумен Чагатая отвлек Бамиан,
Резерва Батыя лишая,
Двухмесячный штурм крепостей стал обман,
Путь к славе заметно снижая.

Простым превосходством Козельска не взять,
Воёв в нем отличных не мало...
К позору Батыя, пришлось услышать,
Что женщина рать возглавляла.

И новым известием был поражен
Избранник степей, курултая,
Что внук Мутеген был стрелой поражен,
Бесчестие деда спасая.

И если прибавить ещё сыновей,
Что темники здесь потеряли...

Не знает Россия еще крепостей,
Которые «злыми» назвали...

Но вот подошли и Кадан и Бури,
Штурмующим силы сменяя.
Три дня средь пожарищ в дыму и крови,
Сражался Козельск умирая.

А рядом, у леса, за Жиздрой-рекой,
Ещё козельчане держались.
Пока отдохнувшие, злые, толпой,
Монголы у стен оказались...

Ты кто, козельчанин, потомок волхвов,
Орду задержавший до лета...
Как смог ты Батыя лишить его снов,
Скажи нам, мы жаждем ответа.

Как предки, к богам вы в огне поднялись,
Себя до конца защищая.
До капли последней боролись за жизнь,
За честь благодатного края.

Ни стены у города были крепки,
Увала покатые кручи —
Его защищали Руси мужики,
От рода крепки и могучи.

Их только Козельск мог в едино собрать,
Народ трудовой всей округи,
Здесь старших умели всегда уважать
За их трудовые заслуги.

Козельск был в системе других городцов,
На выручку шедших друг к другу.
Лишь эта земля родила удальцов,
Прославивших город, округу.

Им с детства привито понятие — честь,
Цена даже данного слова.
За это на город обрушилась месть,
Расплата была столь сурова.

А слава о тех у народа живёт,
Кто Родину-мать защищает,
Себя целиком всей борьбе отдаёт
И чести своей не роняет.

Козельск, 2007 г.

Александр Андреевич ФРОЛОВ

«Злой город»

В степях Монголии далекой
Монголов всех объединив,
Правитель грозный и жестокий
Китай частично покорил.
Взял по Амуру государство,
По средней Азии прошёл.
И по пути громили царства
Тумены многие монгол.
Южной Руси, в степных просторах
Был половецких ханов край.
Никто не слышал о монголах,
А тут явились, принимай.
На Русь от половецв спешили
Послы, о помощи просить.
И на Руси князя решили
Помочь, чтоб позже мирно жить.
И рати встретились на Калке
С ордой несметною в бою.
И в этой жаркой, лютой свалке
Нашли смерть многие свою.
Был в том сраженьи князь Козельский,
Погиб в ожесточенной схватке,
А край наш тихий, больше сельский
Жил мирно, и притом в достатке.

Ушли монголы на Восток.
О них не слышно было долго.
Но враг вернулся. Враг жесток.
Его не остановит Волга.
В жестоких битвах нет чудес,
Не защитил славян и лес.
И вновь на Русь пришла тревога...
Здесь реки — зимняя дорога.
Булгары волжские разбиты,
За Волгой русичей — Рязань.
Она готовится к защите,
Судьбу её решает хан.
Тумены шли вперед, на Запад,
А во главе стоял Батый.
Стонала Русь, горели хаты,
И не один пал богатырь...
Был силой, храбростью богат
Герой, Евпатий Коловрат.
Погнал татар и начал сечь,
Пока не затупился меч.
Он взял татарский. Снова в бой
С мечом и саблею кривой,
И сеял страх он в том бою
За Русь, за Родину свою.
Но силы слишком не равны,
И нет единой, общей власти,
Как нет одной большой страны,
Вся Русь раздроблена на части.
И новый бой, на речке Сить
Не удалось татар сломить.
Русь защитит пока нельзя.
Погибли ратники, князя.
Сто верст до Новгорода путь
Не даст монголам отдохнуть,
Торжок ордынцев задержал:
Сражались все — и стар и мал.
Среди распутицы, болот
Татар закончился поход.
Они пошли теперь назад,

Громя и город, и посад.
И шли на юг врагов тумены,
Штурмуя крепостные стены.
Но под Смоленском неудача,
Тумен свернул, к Козельску скачет.
 А об ордынцах говорят:
 Они безжалостны, жестоки,
 Расправы страшные творят,
 И против стен у них пороки *.
Спешит с окрестных деревень
Народ за крепостные стены.
А всё пока без перемен,
И нет у вятичей измены.
 Но вскоре появился враг.
 Весна, разливы рек — защита.
 А для славян не ведом страх
 И встретить он готов бандита.
А с юга был глубокий ров,
И здесь врагу прохода нету.
И каждый к бою был готов,
И был готов стоять до лета.
 Вначале льстивыми словами
 Смутить пытались козельчан.
 На Калке бились с ними сами,
 Не получился вновь обман.
И как монголы не прошли,
Их козельчане не пустили.
Был у Козельска общий сбор...
Отсюда, на степной простор.
 Кузнечным молотом стучит,
 Кузнец готовится к защите.
 Когда его стрела летит,
 Доспехи воина пробиты.
А восемнадцать метров рва
Засыпать не пустое дело.
Кустарник, ветки и дрова —
Спешит заполнить враг несмело.

*) Пороки — камнеёты.

И пленных гонят к рву с поклажей.
Кого убьют, тех бросят в ров.
Своих, иль пленников — туда же.
И вот к стенам подход готов.
Орда у города стояла,
И каждый день за штурмом штурм.
Но крепость всё ещё держалась
И посвист стрел, и битвы шум...
 Уже неделя шла седьмая,
 А враг всё в город не вошел.
 И позади начало мая,
 Скорее в степь спешит монгол.
И вот под стенами Козельска
Стоит монгольская орда.
Засыпан ров, по стенам резко
Пороки бьют, пришла беда.
 Уже проделаны проломы,
 Монголы в них спешат войти.
 Для многих был приём знакомый
 От стен защиту увести.
Был скоротечный встречный бой,
Его не выдержит любой.
Ну, погодите, дайте сроки...
Уже порублены пороки.
 Бегут вперед в горячке люди,
 Кого догонят, тех порубят.
 Орда ж на луг бежать стремится,
 У них испуг и страх на лицах...
Увлечены победой краткой
В горячке боя, жаркой схватке.
Пора вернуться всем, уйти...
Но им отрезаны пути.
 Последний бой, неравны силы,
 Прощай, Козельск, родной и милый.
 Но и врагов четыре тысячи
 В монгольском войске не отыщешь.
Четыре знатные вельможи
Здесь сыновей теряют тоже.

Расправа страшная ждала
И козельчан, и кто с села.
Княгиня с женщинами в храме
Закрыли двери на засов.
А там топчат басурмане...
Солома, хворост уж готов.
Избежали бесчестья,
Задыхаясь в дыму.
И с княгинею вместе
Принял Бог не одну.
А малолетний князь Василий
Судьбу свою разделит с ними.
До нас легенды донесли:
В крови утоп и не спасли.
Козельск с землей враги сравнивали,
Засеяв сорною травой.
Его злым городом назвали,
А он был город наш — Герой.
А храбрость, ратное искусство
Всегда у вятичей в чести.
Патриотическое чувство
Сумели предки донести.
И этот дух живет поныне
В работе, в воинских делах.
И каждый видеть должен в сыне
Тот дух и в жизни, и в мечтах.
Живёт и ныне город славы
Далёкой княжеской Руси.
И как защитник всей державы —
Ракеты ввысь устремлены.
И эта мощь хранит Россию
От всех завистников, врагов.
А нашу мощь и нашу силу
Он подтвердить всегда готов.

Валерий Александрович ЦВЕТКОВ

Полотно прошлого

Из цикла «Взаимосвязь времён»

Вектор и скаляр

История — корабль под парусами,
Который мчится, не сбавляя ход.
Он лишь вперёд стремится вместе с нами —
В туман — из года в год, из года в год...

И оглянувшись, мы узреть желаем,
Что скрыто там, за дымкой временной.
Но паруса мы всё же не опускаем
И спорим с набегаящей волной.

Мы вечно в точке соприкосновения —
Меж прошлым и грядущим. Пусть на миг.
Казалось бы, ничтожные мгновенья,
А наша жизнь вся состоит из них.

Взгляд на Историю

Неслись вперёд лихие кмети⁽¹⁾.
Летела грязь из-под копыт...
Когда то было — кто ответит?
Кто время то определит?

...Юшман⁽²⁾ пробит — стрела вонзилась
В так жизни жаждущую плоть.
В каком году беда случилась,
Не знает, верно, и Господь?

Периоды, столетья, даты
Должны учёных волновать.
Меня ж печалит, что когда-то
Пришлось кому-то погибать.

¹ Кметь - ратник.

² Юшман - род доспеха.

Вы - в нас?

Где вы, дети воли, скифы?
Растворились в тьме столетий:
Обглодали кости грифы,
Прах развеял знойный ветер;
 Тот, что кони обгоняли
 Ваших табунов безбрежных.
 Вы куда откочевали,
 Где теперь белеют вежи?
Лишь курганы, словно шлемы,
Средь степей навек застыли;
Лишь созвездья-диадемы
Те же, что, когда вы были...

Былина

Боян коснулся струн рукой,
И гусли мерно загудели.
И птицей улетел покой,
Когда, как нити канители,
 Свиваться стали звуки в скань.
 Какие дивные узоры!
 Гусляр повёл рассказ про брань,
 Про ратный подвиг и про зори,
Что крови витязей красней.
О сокровенные сказанья
Минувших достославных дней,
Что свиты дивной филигранью!
 В них слышится и песнь ветров,
 И рек речитатив звенящий,
 И клёкот царственных орлов,
 И шёпот вековечной чащи.
И, кажется мне, до сих пор
Боян перебирает струны,
Сплетая музыки узор
Во славу грозного Перуна.

Булат

Не отдыхал меч этот много лет.
Он кровью человеческой пресыщен,
Ведь погубил, зная, супостатов тыщи.
И тянется за ним багровый след.

Переходил меч от бойца к бойцу.
Он пережил не одного владельца.
Изделие от кузнеца-умельца
Всегда любому витязю к лицу.

И я люблюсь на клинка узор.
Его как будто покрывает иней.
И вдруг!.. Я вижу: кровь течёт вдоль линий...
И заволакивает влагой взор...

Кинжал

Кто и когда на сталь кинжала
Нанёс письмён витой узор?
Чтоб гладь булата засверкала,
Лаская прихотливый взор,

Кто терпеливою рукою
Полировал, острил клинок?
Когда? Стоят года грядую...
Какой, кинжал, ты служишь срок

Вражде людей? И сколько жизней
Ты, не колеблясь, оборвал?
Но что металлу укоризна?
Блится красотой кинжал!

На прощание

Серебристая Серёна
В крутоярых берегах,
Я к тебе пришёл с поклоном,
Словно к алтарю монах!
 Я тебе принёс молитву
 В эту солнечную рань.
Нынче, уходя на битву,
Окунусь я в иордань.
Пусть прохладная водица
Смоет все мои грехи.
Чтоб с победой воротиться,
Съем полкотежка ухи.
 Пред сраженьем подкрепиться
 Не мешает никогда.
 Мне похлёбка из плотвицы
 Сил прибавит, а вода
Утолит печаль-кручину
И предчувствие беды.
Кину медь в густую тину
И хлебну живой воды.

Сопричастность

Я выбит стрелой из седла.
Ковыль серебристый — как саван.
И сипы, раскинув крыла,
Спешат на пирушку. Орава
 Охочих до падали птиц
 Слетается к месту сраженья...
Но враг был отбит от границ.
Лишь это имеет значенье.
Кольшется шумно трава —
Последнюю песню я слышу.
Мрак ночи вступает в права,
И сердце всё тише и тише...

Из цикла «Противостояние»

Калка

Над окаянною Каялой
Луна кровавая встаёт.
Не ярко светит — вполнакала:
Из горна серп — и молот бьёт.

Окалиной сверкают звёзды...
Но тускл закат — так гаснет горн.
Закончил труд в час этот поздний
Перун-кузнец — от сажи чёрн.

Окончен труд и павших воев⁽¹⁾ —
Орлы слетаются на пир.
Они упьются русской кровью —
Им ненавистен долгий мир.

Монголы ж пьют кумыс шипучий
Из белых княжьих черепов.
Христос — Бог русских — невезучий,
Сулдэ⁽²⁾ ж помог разбить врагов.

Всю Степь, от края и до края —
То Океан и Океан⁽³⁾,
Пройдут тумены⁽⁴⁾ — сила злая —
Доволен будет Чингисхан.

...Скрипит настил, оросы стонут —
Так пляска только веселей⁽⁵⁾...
Что Русь побьёт Орду у Дона,
Не может ведать Субэдей⁽⁶⁾.

¹ Вой (Древнерус.) — воин.

² Бог войны у монголов.

³ Земли, завоёванные монголами,

простирались от Тихого океана до Атлантического.

⁴ Тумен — 10-тысячное конное соединение монголов.

⁵ Пленные русские князья были раздавлены пирующими победителями. ⁶ Главный военачальник Чингисхана.

Предтеча Дмитрия Донского

Батый не думал, что оросы ⁽¹⁾
И после смерти станут мстить.
И в январе бывают грозы...
Судьбы тонка порою нить.
 Зло правду победить не может...
 Рязанцы встали из могил?
 Пугаться степнякам негоже:
 Они собрали много сил.
Но всё ж батыевцам досадно:
Идут оросы по пятам.
Но это же невероятно!
Они ж лежать остались там —
 На безымянном поле брани,
 Среди заснеженных лесов
 И в уничтоженной Рязани.
 Но вновь рогов призывный зов
Монголов и татар тревожит —
Ведёт вперёд рать Коловрат!..
Лишь чрез сто сорок лет на Воже
Ордынцы побегут назад.
 Но первым бил татар Евпатий.
 Он преподал Орде урок.
 Отвага сокрушает рати!
 Пред ней бессилен даже рок.

¹ Орос (монг.) - русский.

Охрана Отчизны

*Посвящается историку, краеведу
Сергею Рябову, автору монографии о засеках.*

«Черта» и «Берег»⁽¹⁾ защищали
От басурман святую Русь.
Преодолеет их едва ли
Пришелец алчный, хоть искус

Напасть на русские пределы
Не покидает степняков.
Вот вновь раскосые надели
Кольчуги, куюки⁽²⁾ — и кровь
Прольётся, удобряя землю.
Растёт роскошно мурава
С тех пор. И я быломu внемлю.
А вам, знать, кажется — листва
 То шелестит в лесах засечных.
Нет, это — прошлого слова
О ворогах бесчеловечных,
О том, что кровушкой трава
Неоднократно окроплялась.
Чрез толщ веков проникла скорбь.
Да, испытала Русь немало
И продолжает до сих пор
 Бороться с проявленьем злобы
 Её бесчисленных врагов,
 Ведь путь моей страны особый.
Но береженьем берегов,
Лесов, болот, речных разливов
Она по-прежнему живёт.
А главное — родные нивы
И веру бережёт народ!

¹ «Черта» (стар.) — засечная линия.
«Берег» (стар.) — Ока как водная преграда.

² Куюк — вид пластинчатого доспеха.

Из цикла «Злой город»

Моменты истины

*«Беда, как в Родне».
Древнерусская поговорка.*

Монголы топят жир в котлах.
Жир не свиной, а человеческий.
И птицы хищные на прах

На чёрных и больших крылах
Слетаются к котлам на вече.
Жир, поджигая, степняки
В сосудах мечут через стену.
Град загорится, и полки
Пойдут на приступ у реки.
Сульдэ выходит на арену!
...Но не всемогущ бог войны.
Козляне отразили приступ
В проломе крепостной стены.
Степей раскосые сыны,
Чей натиск, как всегда, неистов,
Не могут взять оросов град —
Не каменный, а деревянный.
А в городе кремешный ад:
От жира все дома горят!
Бату-хан, демон окаянный,
На приступ гонит вновь орду.
На русского — монголов сотня.
За тьмами тьмы⁽¹⁾ вперёд идут.
Сульдэ готовит нам беду,
Какой не знала даже Родня.
Козельск, конечно, обречён.
Ведь сила и солому ломит.
Но чрез года набатный звон
К Москве полки со всех сторон
Вновь созовёт, ведь всё ж не в коме
Русь пребывает — просто спит.
И будет поле Куликово!
И будет хан Мамай разбит!
Ведь Русь Мать Божия хранит.
И воспарит Русь-феникс снова!

¹ Тьма (древнерус.) - десять тысяч.

За веру православную... *«Смертью смерть поправ».*

Бьют пороки и день и ночь!
Орду не в силах превозмочь
Козляне, что малы числом.
И вот в стене пробит пролом.

В него стремится татарва.
И тут кончаются слова,
А остаётся стон да мат.
Ах, если был бы автомат!

Но есть лишь засапожный нож.
Смерть — правда, жизнь же нынче — ложь.
Осталось нашим лишь одно:
Пролить кровь, будто бы вино.

И реки вышли из берегов
От крови — нашей и врагов.
И захлебнулся юный князь,
Упав лицом безусым в грязь.

Коль бились так все б города —
Не одолела б Русь орда.
В оковах жизнь — Христа обман.
Христа победа ж — смерть козлян.

На берегу Другуски

*«...Иные, изшедшие из града на полки их,
и многих избивши, яко до 4 тысячи,
ту и сами все избивени быша».
Никоновская летопись.*

...И вышли витязи на луг.
Немного их, увы, осталось.
Возникли вдруг из черногала -
На лицах ворогов испуг!

«И ту бысть брань и сеча зла».
Татар без счёта перебито —
И кровь озёрами разлита.
О, как же мне найти слова,

Чтоб описать последний бой
Козлян с Батыевой ордою!
Я почему-то вспомнил Трою...
Козлян врагов настырный рой

У тихой речки окружил.
Татар — три тьмы, козлян — лишь двести.
Осталось лишь погибнуть с честью!
Никто пощады не просил...

С тех пор прошли уже века,
А слава пращуров всё светит.
Но никнут ветви ив, как плети.
И делит с ними скорбь река.

И я печалюсь о судьбе,
Постигшей наших дальних предков.
А ива всё качает веткой,
Мол, грустно мне, как и тебе...

«И ту бысть брань люта зело...»

Четыре тыщи можно ль перебить?
А вот козяне стоекких одолели!
Но и они, увы, не уцелели,
Не захотев, как быдло, в рабстве жить.

И пали все на Баковом лугу.
Так называют до сих пор то поле,
Где выбирали — гибель иль неволя? —
Козяне, дав последний бой врагу.

И я горжусь, что здесь давно живу!
Я изучаю слог скупых преданий.

Прочёл в них: рать козлян во вражьем стане
В цвет красный перекрасила траву...

Смертельная схватка

*«Козлици же, горожане, сами о себе
сътворише советъ, яко не датися поганымъ,
но и главы своа положити за
христианьскую веру.
Татарове же, пришедше подъ Козелскъ,
сташа, яко и подъ прочими грады,
и начаша бити пороки, и выбивше стену,
възидоша на валъ. И ту бысть брань велика,
яко и ножи туто съ ними граждане резахуся».
Тверская летопись.*

...Бату-хан пьёт кумыс без меры:
Козельск не взят, Козельск стоит!
Как видно, в Иисуса вера
Прочнее будет, чем гранит.

Бессильны пороки монголов
Пред Православия крестом.
Оросы же сильнее ёлов⁽¹⁾
И не сдают разбитый кром⁽²⁾.

Идут на приступ три тумена —
Козяне взяли топоры.
Уж лучше гибель, чем измена!
Вновь на валу сошлись миры —

Мир злобы, алчности, разбоя
И мир душевной красоты.
Козельск твёрд, стоек, словно Троя, —
И негодует хан Батый.

...Козяне пали в страшной сече,
Но существует до сих пор
Наш город. Значит, подвиг вечен!
Его свидетелем был бор.

Хранит лес древние преданья.
Он их рассказывал и мне.
Вновь вижу я: весенней ранью
Бой на разрушенной стене...

¹ Ёл (монг.) - орёл.

² Кром - дегинец, цитадель.

Прошлое – настоящее – будущее

Козельск – не мал и не велик:
Из дуба рубленые стены,
На церкви – Приснодевы лик.
И реки, взбухшие как вены

Бойца, что крепко держит цеп –
Оружие простого люда,
Его хранят. Но кучи щеп,
Увы, валяются повсюду:

Три дня подряд по стенам бьют
Батыевские камнемёты.
Безбожный хан неистов, лют,
А татарва страшней, чем готы,

Авары, угры. И хазар
Безжалостней и злей монголы.
Не знала Русь ужасней кар,
Чем от пришельцев с дальней Толы.

Козельск, конечно, обречён,
Ведь сила и солону ломит.
Но Родину прославит он!
И не в одном толстенном томе

Описан будет подвиг тот.
И доблесть павших не забудет
Многострадальный наш народ.
Мы не дадим в словесном блюде

Козельска славу измарать.
Лелея память о потомках,
Укоротивших бесов рать,
Клеветникам мы скажем громко,

Что не позволим оболгать
Руси былое ни на йоту.
И не введёт на благодать
Тогда Господь, уверен, квоту.

После побоища

Русь моя видала виды –
Взлёты и, увы, паденья.
Зорь разлив - как кровь убитых
В семь недель сопротивленья.
Все козляне пали в сече.
Но татар побито больше.
Вороньё собрало вече.
Во главе птиц – чёрный коршун.
Делят хищники добычу:
Очи синие вкуснее.
Сей обряд для них привычен.
...Зори кровью пламенеют
С той поры по наше время.
Память генная – навеки.
И луна висит, как стремя,
Что оставил витязь некий...

Вижу de visu ⁽¹⁾

Над Жиздрою повис туман.
За ним – минувшие столетья.
Заря алеет кровью ран:
На сердце – множество отметин.
В душе – страданья тьмы веков.
И грусть сгущается туманом.

Над Жиздрой — словно молоко.
Как будто в сказке — даже странно.
Течёт молочная река,
Как и текла в далёком прошлом...
Доносится издалика
Чуть слышный плеск — наверно, вёсла.
Не видно лодки и гребца:
Всё скрыто в утреннем тумане,
Что без начала и конца.
На нём — как на киноэкране —
Сражение козлян с ордой.
Вот — малолетний князь Василий.
А вот — Батый, надменный, злой...
Штурм! Стену пороки пробили,
И лезут «таурмены» в брешь.
Я вижу то, что было в тайне,
Скрываясь очень долго меж
Веками, будто бы в тумане.

¹Воочию (лат.).

Из цикла «Монгольские мотивы».

Прощание монголки

Побрызгай молоком на стремя⁽¹⁾ —
Пусть лёгким будет дальний путь,
Пусть пролетит стрелой время,
И пусть печаль не давит грудь!
...И ты меня приветом встретишь,
Подав с кумысом пиалу,
Коль будешь следовать примете
Не лить помой на золу⁽²⁾,
И, голубой хадак⁽³⁾ вручая,
Ты скажешь добрые слова,
А после ароматным чаем
Вновь напоишь, когда в овал

Иль в круг сумеет превратиться
Бровь полумесяца, и я
Смогу в аил свой воротиться,
Оставив чуждые края.

¹ Древний монгольский обычай расставания.

² Запрет на действие, могущее вызвать беду.

³ Аналог нашего рушника под «хлеб-соль», символ благо-
пожелания.

...Злаки зло запечатлели

Жёсткой остью в Диком поле
Ковыли шуршат, шуршат...
По степи идут в неволю,
Познавая кнут и мат,
Наши пращуры в обмотках
И в изношенных лаптях.
По плечам их пляшет плётка.
Вот молодка на сносях

Оступилась и упала.
И вновь длинное копьё,
В плоть живую вперив жало,
Жадно кровь несчастной пьёт.
...Это было. Было это!
Так что помнить мы должны
Про кровавые рассветы
Той — далёкой старины!

Ковыли шуршат доселе,
Уж века скорбя о том,
Что Матрёны и Емели
Шли в неволю под кнутом.
И всё пишут, пишут вязью
О былом моей земли
В чистом поле — а не в вазе —
Летописцы ковыли.

Средь монгольской степи

Ширь без меры, синь без меры.
Терпкий травный аромат.
Благость древней «жёлтой» веры.
Память горестных утрат.

Ведь отсюда шла не запад
Чингисханова орда.
Пересилил крови запах
Дух цветов. И тем горда

Рать была лихих монголов,
Что по свету на рысях
От Онона, Халхин-гола
Пронесла страх, словно стяг.

Удивительное дело!
Я — потомок тех людей,
Кто мог слышать, как скрипела
Ось тележная в Орде.

Шли в полон понуро предки.
И случилось так, что мест
Этих дальних, и нередко,
Достигал на теле крест.

С той поры прошли столетья.
Я стою на тех земле,
Кто мечом, огнём и плетью
Русь карал, держал во мгле.

Только нет вот неприязни
У меня к потомкам тех,
Кто в наш край нёс иго, казни...
Искупило время грех.

Ольга Васильевна МУЛИКОВА, уроженка города
Козельска. Член Союза художников России.

Мой седовласый город, в летопись времён
Впечатана твоя страница.
Ты город радость, город боль,
Судьбы своей ты Феникс-птица.

Достойны ли сыны твоих седин?
Стоишь среди орды один —
Высокий подвиг не даёт забыть
Веков связующая нить.

Благовестит, гудит набат:
«Сражаться!», — так решил и стар, и млад.
Кипучей кровью вспенилась земля:
«С мечом в руках умрём, друзья!».

Скуломордастые с святою Русью.
Плоть падает на плоть.
В бою неравном, с дикой гнусью
Спаси, Господь!

Смертельная кадриль той лютой сечи,
Безумны танцы, отплясав свои,
Зажгла на пепелище головешек свечи —
По детям, захлебнувшимся в крови.

Взметнулся ввысь собор пылающим огнём.
Лились из храма звуки песнопенья:
«Умрём, но не сдадимся, все умрём!», —
Был дан обет самосожженья.

Ни стоны, ни мольбы. Как скорбное знамёнье —
Зловещее мерцанье тлеющих костей.
И только пепел мечет дикий ветер
К ногам непрошенных гостей.

Вольнолюбивый город,
Сорок девять дней ты защищался.
В памяти людей останешься, непокорённый мой,
С непреклонённой головой.

Той битвы яростной итог таков:
В червлёном поле пять щитов.
Крестами чёрными отмечена несчастная судьбина,
Златыми красными — отвага в ту годину.

Сей герб, дарованный Екатериной,
По праву заслужил «Злой город» мой.
История — потомкам в назиданье.
Я верю в будущность твою.
Молюсь и помню, и люблю.

На кургане могильном стоит каменный крест.
Белокрылые ангелы вознесли до небес
На щитах на серебряных, на крылах своих рук,
Город мой нестигаемый, твой возвышенный дух.

2007 г.

Чувства благодарности и восхищения праотцами, отстаивавшим честь Руси, не чуждо современным детям Козельска. Эти возвышенные чувства они выражают в своём творчестве, с которым мы хотим познакомить нашего читателя.

Дмитрий ТОРШИН (КСШ №4)

В бездне счёта утопает
То, что было, без следа.
И что люди забывают,
Уж не вспомнить никогда,
Земли вятичей скрывают
Древних былей полотно.
И лишь память открывает
В жизни прошлые окно.

274

Жили некогда славяне
В бору тёмном у реки.
Мирный город тут создали
И Козельском нарекли.
Жили, вятичами звались,
И трудились, кто как мог.
И Ведесу поклонялись.
(Это был их главный бог).

Время шло, сменялось свежим...
Нарастал Руси расцвет,
И над ней уже забрезжил
Христианства дивный свет.
А народ козельский мудрый,
Веру предков не терял:
Помолясь Христу он утром,
Ночью тризны совершал.

Вместе с Киевградом славным,
Пережив расцвет друзей,
Испытал он безотрадный
Ряд усабиц меж князей...
И бивал налёты грозных
Половецких ратей ряд.
И табун прогнал позорный
Печенегов злых отряд.

Чёрной тучей навалилась
К нам на Русь монголов рать.
Как вода, везде разлилась,
Грады стала разорять.

275

Разгулялась на просторе,
Бьёт людей, как нивы град...
...Подошла к Козельску вскоре,
Осадила древний град...
...Семь недель под ним стояли.
Каждый приступ был отбит.
Много всадников теряли.
А Козельск ещё стоит...
Кипяток с ограды льётся,
Стрелы пчёлами летят.
Малый город не сдаётся,
Может, и не будет взят? .
..И лишь с новым подкреплением
Разозлённый полк татар
Иступленным наступлением
Город взял. Развёл пожар.

Годы шли. Вода стекала
В пруд забвенья чёрной гущей.
Память люда не вмещала
Эти своды правды сущей.
Земли вятичей скрывают
Былей древних славных свитки.
С прошлым нас соединяют
Только лет ушедших нитки.

София БУРУЛЁВА (КСШ №3)

Былина

То не буря на град надвигается,
То не солнышко красное со́дится;
То Батый с войском сильным и волюшным,
На Козельск орду собирает.
Взять под власть свою сильновластную,
Сильновластную, властночёрную,

Власть такую, что страшно воинам,
Кто за хана чёрного борются;
Страшно бедненьким отступить назад;
Отступить назад — головы не видать.
А козляне встали все, как один:
 за козельскую жизньюшку борются —
Семь недель стоят верою, правдою;
 за град родненький, за родименький.
За детей своих и за жён своих
И за веру отцов — Святорусскую;
Чтобы жизнь была их полна тепла и добра,
Чтобы светлая была их судьбинушка.
Навалились козельчане за Козельск родной.
И кочевника в грудь ударили,
И легло к земле полвойска Батыева.
Но напрасна была их-то силушка,
Посильнее-то будет ворог Бату-хан!
Всех загнал-то он во священный храм,
 в Церковь главную Града-воина,
Всех загнал и сжёт насмехаючись!
И прозвал он Козельск злым-то городом,
Злым за то, что не поддались чёрному,
Не сдались под орду-то проклятую,
И за то, что держались крепко козличи,
И сражались все, кто как могучи!

ПОСАЖДЕННАЯ КРЕПОСТЬ (вместо послесловия)

*«...Инии же избииени быши, не приемие из-
бавление, да лучшее воскресение улучат...».
Апостол в неделю Торжества Православия.
(Евр. 11:35)*

Весь мир сотворён Богом. Но есть в мире место, где Творец желал бы видеть сотрудника Себе. Это место называется Город.

Первым Городом на земле был Рай. Ведь это только в наше время города стал ассоциироваться с грязными улочками, полными соблазнов и порока. По сути своей город — есть ограждённое от внешнего влияния место, — ограждённое, чтобы сохранить себя в неприкосновенности, в чистоте. Таким местом, устроенным Богом для первочеловека и был Рай — «сад огражденный» («hortus conclusus»)*.

По «улицам» этого Города его «гражданин» — Адам гулял, беседуя с Богом. Этот Город Адам был призван совершенствовать в сотрудничестве со своим Творцом. И первой трагедией человека — было осознание себя стоящим перед закрытыми воротами своего Города: «Седе Адам тогда и плакася... Видев... Ангела... затворивша Божественного сада дверь».

Вся последующая история человечества есть попытка созидания нового Града. Попытка в богоборческой дерзости — при строительстве Вавилона, или в самоуслаждающейся мерзости — в Содоме и Гоморре, или в каннибальской жадности — в Карфагене.

Но были и светлые стремления — там, где Град Небесный своим лучом касался града земного: священный Иерусалим, Рим-Константинополь закона человеческого и Божьего, и, наконец — Россия — Страна Городов, легендарная Гардарика. Сочетание святости Иерусалима с верой и силой Рима — таковой явилась в Мировой Истории (а, следовательно, и в истории гра-

* Метафизика «города-Рая», «огражденного сада» находит свое отражение и в образах Пресвятой Богородицы: «Граде Божий», «Раю словесный».

доздания) Святая Русь - Третий Рим — страна богочеловеческого созидания.

В северных лесах и болотах, где даже по современным меркам, жизнь возможна лишь вахтенным методом (именно так живёт до сих пор полудикая Канада), русские строят страну Городов. Только с помощью Божией это возможно. И только глубокое, почти генетическое осознание этой помощи, вера и смирение перед Творцом на уровне родового чувства — могло стать той основой, которая помогала нашему народу веками преображать жестокую чашу безумного леса в иконы Небесного Града — русские города.

Сила преобразования хаоса в боговдохновенную красоту стала своеобразным принципом русской цивилизации.

Геополитика — «доктор Фрейд» современного политического анализа — безапелляционно формулирует два базовых принципа человеческих цивилизаций: цивилизация Моря (эдакий «Отец») и цивилизация Суши, под которой без всякой критики понимается «Степь» — «Мать». Именно эти две «сущности» в своей игре якобы и осуществляют архетипическое формирование человечества.

Лесу в этой игре места нет. Оно и понятно — ведь двигатель противостояния Моря и Суши есть Торговля. Эта священная королева современной цивилизации, разрушительница Городов, которые она превращает в порты и рынки, — ненавидит Лес, ибо лес это место, где нет хай-веев, а лишь тропы, где нельзя неделями лежать в шезлонге на палубе, посасывая ром, или качаться в СВ на горбе верблюда, покуривая гашиш. Каждый шаг в лесу — это встреча с опасностью и, потому каждый миг здесь — миг напряжённого творчества. И даже транспортные артерии Леса — реки — непрямы, извилисты и полны опасностей, требующих постоянного бодрствования.

— А торговля как же? — спросит Любознательный Читатель. — Разве на Руси не было торговли?

Конечно была, но недаром торговые люди у нас назывались «гости». Разве к вам друзья ходят торговать? Торговля для русских «гостей» была лишь формой оплаты своего путешествия-общения. И никогда русские «гости» не воевали за рынки, не убивали людей ради прибыли. Напротив, несмотря на различные транспортные системы, Море и Суша развиваются по единой схеме: сначала завоеватель, потом — торговец. Так действовали морские

империи Карфагена, Испании, Англии и сухопутные — монголы, частично — арабы.

Иное в лесу. Тут основой жизни становится Город, ограда — и от зверей и от «диких» людей — разбойников, кочевников. Не говоря уж о том, что суровые русские зимы не оставляют шансов выжить человеку вне поселения. И любое перемещение, направленное на расширение своего ареала обитания, связано, в первую очередь, со строительством такого убежища от природы и людей — селения-Города и его защитой.

Таким образом, если не углубляться в технологии и считать корабль подобным верблюду (кораблю пустыни), то и Море и Суша — это цивилизации воинов-торгашей, в то время как Лес — строителей-охранителей.

Именно такими строителями-охранителями были и есть русские. Вспомним характерные для Руси способы расширения: освоение Севера путём строительства монастырей и городов, освоение Северо-Запада (строительство Петербурга), Юга — Одесса, Кавказа — Грозный, Владикавказ, Азии — Верный, Урала — Екатеринбург, Сибири — Томск, Иркутск, Дальнего Востока — Владивосток... И ни одного разрушенного города! А что мы имеем у своих оппонентов (условно называемых Море-Степь)?

Степь показала себя во всей красе именно в эпоху Чингизидов. Ни одного не разрушенного города за спиной Орды, ни одного государства, добровольно вошедшего в её состав! Море — тут конечно сложнее, так как на море часто торговец опережал воина. И всё же — павшие Троя, Греция в упадке, Карфаген разрушен (слава Богу!), Европа под террором викингов. Римская провинция Британия — в руинах и варварстве. Рим, Византия... Наконец создание колониальной системы с тотальным геноцидом...

Резюмируя, можем сказать в терминах геополитики, что реально в мире противостоят не Суша и Море, а цивилизация торговцев (поклоняющихся богу Моммоне), для которых функции захватчиков рынков выполняют войны, и строителей (уподобляющих себя Творцу), для которых войны — защитники-охранители.

Вот почему для России основа жизни — город, ограда. И даже села у нас были огорожены, а избы стояли поплотнее, в кучку — для взаимопомощи. Для остального же мира, это — стан (в сте-

пи) или порт-остановка (на море), то есть временное поселение, перевалочный пункт. Жизнь же их жителей проходит в экстенсивном движении, а, следовательно, — в завоеваниях.

Столкновение Руси с Ордой — первое в нашей истории столкновение «Стана» с «Городом», то есть столкновение правильно организованного и защищённого пространства со стихией и силой пространства неорганизованного геометрически, а структурированного только как вектор силы. Иными словами — столкновение Правды и Силы.

Сила Батгья обрушилась на Русь, сметая на своём пути те города, правда защитников которых не была достаточно крепка, чтобы противостоять крепости Силы. Собственно силой противостоять монголам было и невозможно, ибо они представляли собой самое мощное сосредоточие человеческой силы на тот исторический момент. Но не в силе Бог, а в Правде! И только Правдой, в основе которой лежит крепость Веры, непобедимость Надежды и сила Любви, — силовой импульс стихии Степи, прокатившись по Руси был остановлен у Игнач-креста. Ныне историки объясняют это тем, что монголы не пошли на Новгород, связанные приближающейся весной и страхом перед мощью новгородской дружины.

Но всё, что происходит на Святой Руси, имеет не только материальное, но и духовное измерение, выражаемое в символах истории. Сила остановилась у Креста! Именно это и зафиксировало летописное предание. Конечно, в этом было и провиденциальное значение, так как Новгород — единственный город на Руси, находившийся под значительным влиянием торгового морского духа. Город, по сути, в то время скорее не русский, а европейский, т.е. близкий по природе своей «морякам» степи — монголам. Этим позднее мудро воспользовался новгородский князь Александр Ярославович, погасив атаку Европы с помощью монгольских отрядов, так сказать «излечив» подобное подобным.

Иными словами — монголы прошли ВСЮ Русь, от границы до Креста и повернули назад, побежали от Креста, отхлынули, как волна, унося с собой мусор, который они считали своей добычей.

Так что же, пала Страна Городов? Пала. Ломать — не строить! Но устоял её Крест — последняя твердыня — центр Города-Руси.

А для того, чтобы заново построить Город и нужны-то:

Крест — краеугольный камень и жертвенная кровь! Да, не стоят Города без крови!

На крови был основан Вечный Город — Рим, так как Ромул убил Рема в споре о том, где основать город, и стал его первым царём, дав городу своё имя. Жертвенной кровью утверждали города языческие народы, прообразуя основание Града Небесного, «его же стяжал Господь Честною Своею Кровию». Вот почему встала на пути разорителя Страны Городов её последняя крепость — пограничный Козельск. И не было выбора у Батые: уступив Козельску — он признавался в конечной победе Руси над Ордой, а уничтожив Город-мученик — он, неволью, утверждал на Руси новый Град, каковым и стала Москва — Третий Рим.

Может сложиться впечатление, что мы хотим объявить Батю чуть ли не основателем новой единой Руси? Не более чем мучители христиан стали основателями Вселенской Церкви Христовой. Кровью мучеников-свидетелей утверждается Град Церковный, так же как кровью города-мученика Козельска утвердился Град Русский — Русское Царство.

Всё в героической истории обороны Козельска неслучайно, всё глубоко символично, священно! И семь седмиц осады — подобных семи седмицам Великого Поста. И дерзкая вылазка защитников города, уничтоживших осадные орудия татар, но и погибших в засаде, оставив город почти беззащитным — подобная последним предстрастным дням Апостолов, когда они в энтузиазме торжественного входа Господня в Иерусалим забыли о приближающихся Крестных испытаниях. И, наконец, мученическая смерть всех жителей города — как и смерть Христова, дарующая Воскресение, — даровавшая воскресение Стране Городов! Символичен и образ мученика князя-младенца Василия (т.е. Царя в переводе с греческого) — не с него ли пошло Русское Царство после тёмных веков ига? Любопытный, но скептический читатель возможно скажет:

— А не впечатываете-ли вы свою символику в ход истории?

Отвечу — никогда не соглашусь с тем, что История есть бессмысленный прогресс, то есть поступательное (куда?) движение! Никогда не соглашусь с тем, что исторические события есть лишь совокупность фактов, обусловленных так называемым «закономерным» следствием «объективных» причин! Ведь все эти «зако-

номерности» и «объективности» не более, чем пустые термины, прикрывающие отказ даже от попытки перейти от наблюдения к пониманию. Если у Истории есть смысл — тогда в этом смысле есть место и жертве Козельска!

Можно ли сомневаться в мученическом подвиге тех, кто, как нам свидетельствует Летопись, решили положить душу за князя своего, говоря о себе: «небесныя венцы от Христа Бога прием!» Сам Господь говорит, что нет выше той любви, чем душу положить за други своя (Ин. 15:13). Не только за князя своего положили свои головы козляне, но за всю Русь, за всех потомков своих — дав им оправдание и надежду в жертве своей.

Может быть, нам не дано до конца понять этот смысл, но там, где не хватает полного знания, помогает Вера. Мы верим во Христа «распятого же за НЫ при Понтийском Пилате». В этом же ряду наша вера в плодотворность и важность для судьбы Отечества жертвы Козельска, его князя и его жителей, которые «страдавша и погребенна»!

Эта вера и почитание города-мученика, города-героя Козельска прошла сквозь всю русскую историю. Она зафиксирована в её «священном писании» — русских летописях и, как Закон Божий, преподаётся доселе в русских школах на уроках истории. История русского православного народа сама по себе есть часть истории Богочеловечества, христианства, так как слово «русский» было (и пока ещё остаётся) синонимом слова «православный», а крестьянин — ни кто иной как христианин. Приняв веру Христову, русские славянские племена стали Русской Церковью, Народом Божиим. С этого времени их судьба уже не есть их племенные уделы, а судьба общая — судьбы Руси. И деяния русских князей, городов, княжеств — есть Священная Летопись падений и восстаний Народа Божия на его пути в Горнему Иерусалиму, к той Истинной Святой Руси, которая есть единственная цель русской жизни.

На этом пути пример Козельска не только имел сакральное жертвенное значение, но и определил центральный стержень русского национального характера — стойкость и веру. После Козельска сдача на милость врагу стала на Руси позором и несмываемым грехом. Это воинская доблесть козлян, воспетая в русских летописях и исторически воплотившаяся в доблести всех русских, стала камнем преткновения для по-

нимания Руси европейским менталитетом. С точки зрения Европы — нет ничего позорного в «почётной» сдаче крепости превосходящим силам противника. Более того, сами граждане вправе требовать это от своего князя. Вот почему только в Европе (а не на Руси) возникли «вольные города», готовые выносить свой «ключ» на блюде любому победителю, даже с учётом традиционного трёхдневного разграбления и унижения. Эти же идеи «саможеления» легли в основу европейского понимания знамени воинской части. Знамя, хоругвь — было символом князя. Если знамя сдано — это значит, что князь убит и воины освобождаются от своей присяги, т.е. автоматически должны сдаваться на милость победителю. Так было и есть в Европе.

В русской военной истории первым нарушил этот принцип святой благоверный князь Димитрий Донской, участвовавший в Куликовской битве в одежде простого воина и не защищавший своё знамя. С точки зрения европейских стратегов — это чудовищное воинское преступление, т.к. этим князь Димитрий лишил возможности воинов вовремя сдаться (наблюдая — не пал ли стяг!), «принудив» их сражаться до последнего! Как это не странно, схожие воинские традиции существовали и в Орде. Если бунчук хана падал — орда разбегалась. Вот почему столь велик гнев и позор Батгя, когда под стенами Козельска Орда потеряла троих чингизидов-военачальников! И вот чем обусловлена была отчаянная вылазка козлян, надеющихся, убив хана, разом поразить Орду.

Та же русская традиция стойкости, даже до последнего сражающегося, стала основой славы Севастополя, Брестской крепости, Сталинграда... А в славной истории Смоленска чёрным годом значится 1634, когда боярин Шеин с «почётом» вывел остатки героически оборонявшихся войск из осаждённого города, но в «награду» за это был казнён, а его воинов отказались принимать все русские города. Эта же традиция раскрылась в понимании и приятии народом знаменитого сталинского приказа №227 — «Ни шагу назад...».

И эту традицию русских — стойкость и верность — утвердил Козельск!

А теперь — о нас, современных жителях Козельска. Неужели мы уподобимся тем «землякам-соотечественникам», о которых

Господь сказал — для них нет пророка во отечестве своём? Если вся Русь всю историю свою помнила и чтит подвиг героев Козельска, неужели же мы, их земляки, не послужим памяти мучеников за веру и князя своего? Это было бы горько... И это есть горько, т.к. вряд ли мы вознесли «даже малое моление» за наших спасителей.

Этот Альманах мы посвятили героям обороны Козельска!

В него мы постарались включить всё, что в слове русском прославил их подвиг: страницы летописей и исторических трудов, романов и поэм... И ревностные публицистические строки апологетов Козельска (ДА! ПОДВИГ НУЖДАЕТСЯ В ЗАЩИТЕ!), и возторженные гимны отдалённых потомков-земляков героев-козлян.

Мы верим, что Козельску будет присвоено звание Города героя воинской славы России, но самое главное, что молитвы наших сограждан вознесутся к тем, кто некогда погиб, защищая родной город, а ныне, у Престола Божия защищает его и всю Россию от праведного гнева Небесного Судии! Древний козельский Крест — отражение того Игнач-креста, перед которым остановился Батый, Крест ставший священным надгробием над могилой павших героев-козлян перестанет быть только музейным экспонатом, но вновь услышит «Вечную память!» и «Святые мученики!...», возглашаемые потомками во славу своих великих предков-героев.

С. Тесмин.



Козельское общество русских литераторов (КОРЛ) выражает глубокую благодарность и признательность губернатору Калужской области **Анатолию Дмитриевичу АРТАМОНОВУ** за трепетное отношение к отечественной истории и литературе, за поддержку перед Президентом РФ ходатайства о присвоении Козельску почётного звания “Город воинской славы России” и за финансовую помощь в издании этого выпуска альманаха “Злой град”.

КОРЛ выражает благодарность главе ГП “Город Козельск” **Валентину Ивановичу КОРОТКОВУ** и главе администрации ГП “Город Козельск” **Ивану Михайловичу БОГАЧЁВУ** за финансовую помощь в издании альманаха “Злой град”.