

Международная академия каббалы

Михаэль Лайтман

# **КАББАЛА** **для начинающих**

том 1

Издательство Астрель

УДК 296.6

ББК 86.36

Л18

**Лайтман Михаэль**

Л18 КАББАЛА ДЛЯ НАЧИНАЮЩИХ. В 2 т. Том 1/ Михаэль Лайтман. – М: АСТ: Астрель, 2007. – 437, [3] с.

**Laitman Michael**

KABBALA DLYA NACHINAUSCHIH. 2 Volumes. Volum 1. – М: AST: Astrel, 2007. – 437, [3] pages.

ISBN 978-5-17-046703-7 (ООО «Издательство АСТ»)

ISBN 978-5-271-18087-3 (ООО «Издательство Астрель»)

Дорогие друзья!

Перед Вами учебное пособие «Каббала для начинающих». «Для чего нам нужна эта наука?» — спросите Вы.

А дело в том, что нашим миром управляет огромная система сил, называемая «Высший мир», и она не подвластна нашему вмешательству без тщательного изучения законов, по которым она действует. Каббала дает нам представление об устройстве этой системы, о том, как она влияет на наш мир, и каким образом мы можем, грамотно включившись в этот процесс, увидеть насколько меняется наша жизнь и жизнь всего человечества.

Я искренне желаю Вам успехов в изучении науки и еще больших успехов в ее быстрейшем применении в Вашей жизни. Удачи!

М. Лайтман

УДК 296.6

ББК 86.36

ISBN 978-5-17-046703-7

(ООО «Издательство АСТ»)

ISBN 978-5-271-18087-3

(ООО «Издательство Астрель»)

© М. Лайтман, 2007.

© НФ «Институт перспективных исследований», 2007.

© «Издательство Астрель», 2007.

## **Краткое оглавление**

Предисловие

Написание каббалистических терминов в русской транскрипции

Методика изучения каббалы

Раздел I: Восприятие реальности

Раздел II: Каббалистическая теория развития мира

Раздел III: Схема мироздания

Раздел IV: Исследование мироздания

Приложения:

- Библиографический список
- Глоссарий
- Список сокращений

## Оглавление

<b>Предисловие</b> .....	7
Таблица каббалистических терминов .....	13
<b>Методика изучения каббалы</b> .....	15
Часть 1. Основы каббалы .....	17
Часть 2. Учебный процесс .....	31
<b>Раздел I</b>	
<b>Восприятие реальности</b>	
Глава 1. Постигание действительности .....	43
Глава 2. Способы восприятия действительности .....	71
<b>Раздел II</b>	
<b>Каббалистическая теория развития мира</b>	
<b>Часть 1. Эволюционная теория Дарвина и теория креационизма</b>	
Глава 3. Сравнение теорий Дарвина и креационизма .....	89
<b>Часть 2. Каббалистическая модель сотворения мира</b>	
Глава 4. Правильная интерпретация каббалистических источников .....	95
Глава 5. Возникновение и развитие творения .....	105
Глава 6. Эволюция продолжается .....	127
<b>Раздел III</b>	
<b>Схема мироздания</b>	
Введение .....	157
Глава 7. Замысел творения .....	161
Глава 8. Развитие желания .....	173
Глава 9. Зарождение творения .....	187
Глава 10. Возникновение миров .....	201
Глава 11. Краткое повторение пройденного материала (главы 1 — 10) .....	221
Глава 12. Соединение свойств Творца и творения .....	133
Глава 13. Разбиение сосудов .....	243
Глава 14. Мир исправления .....	251

Глава 15. Краткое повторение пройденного материала (главы 12 — 14) .....	259
Глава 16. Дополнительное занятие Строение души Адама .....	271

#### **Раздел IV**

#### **Исследование мироздания**

Глава 17. Четыре вида постижения .....	283
Глава 18. Область изучения .....	311
Глава 19. Постигание методом уподобления .....	325
Глава 20. Восхождение по ступеням миров .....	355

#### **Приложения .....**

<b>Приложения .....</b>	<b>389</b>
Глоссарий .....	391
Список сокращений .....	412
Библиографический список .....	413
Ответы к тестам .....	419
Наследие Бааль Сулама .....	420
Доктор М Лайтман — основатель и руководитель Международной академии каббалы .....	424
Средневековые и современные ученые и мыслители о каббале .....	427

---

## Предисловие

Предлагаем вашему вниманию новое учебное пособие, составленное под руководством ученого-каббалиста, профессора (PhD), руководителя Международной академии каббалы Михаэля Лайтмана — преемника классической каббалистической школы, насчитывающей не одну тысячу лет. Вместе с тем Михаэль Лайтман ведет современные исследования в области этой науки, получившие интернациональное признание, он является членом Международного Совета мудрецов (*World Wisdom Council*) и целого ряда других международных организаций.

При создании учебника авторы впервые предприняли попытку системного изложения основных разделов классической каббалы современным научным языком. Учебник составлен на основе материалов книг и уроков Михаэля Лайтмана по данной науке в Международной академии каббалы. Учебник снабжен чертежами, справочной информацией, ссылками на аудио- и видеоматериалы уроков и печатные классические каббалистические источники.

Использование изложенного здесь научного материала рекомендуется как для самостоятельных занятий, так и в качестве учебного пособия для слушателей Международной академии каббалы, и открывает возможность для более углубленного изучения оригинальных трудов

великих каббалистов — «Книга Зоар», «Учение Десяти Сфирот» и других.

### Истоки классической каббалы

Каббала зародилась более четырех тысяч лет назад в шумеро-аккадский исторический период. Ее происхождение уходит корнями во времена Древнего Вавилона. Однако на протяжении всех этих тысячелетий каббала оставалась практически скрытой от человечества, что поддерживало неугасающий интерес к ней. Философы и ученые многих стран мира, в числе которых были такие выдающиеся личности, как И.Ньютон, Г.Лейбниц, Пико делла Мирандола<sup>1</sup>, исследовали эту науку, понимая, что в ней заложены основополагающие знания об устройстве мироздания, но и по сей день очень немногие знают, что представляет собой каббала на самом деле.

Каббала изучает систему управления нашим миром. Ее основная задача — выяснение причин и цели творения. Разумеется, здесь не принимаются в расчет многочисленные коммерческие подделки, распространяющиеся сегодня под маркой каббалы и спекулирующие на ее неугасающей популярности. Это серьезная наука о системе мироздания, которая

---

1. Джованни Пико делла Мирандола (*Giovanni Pico della Mirandola*) (1463—1494) — итальянский мыслитель эпохи Возрождения.

выявляет базовые знания, лежащие в основе всех классических наук.

Знаменитый немецкий гуманист Иоганн Рейхлин<sup>2</sup> (1455—1522) в своей книге «Искусство каббалы» («*De arte cabalistica*») пишет<sup>3</sup>:

*«Мой учитель Пифагор, отец философии, перенял свое учение от каббалистов, и он первым перевел слово «каббала», неизвестное его современникам, на греческий язык словом «философия». Каббала не оставляет нам возможности проводить нашу жизнь в прахе, но поднимает наш разум к вершине познания».*

Вокруг каббалы, которая в течение многих столетий оставалась закрытым учением, тайной мудростью, возникло такое множество легенд и фальсификаций, что современному человеку трудно добраться до истинных источников. Об этом писал, в частности, известный философ, математик и физик Готфрид Лейбниц (1646—1716) в своей книге «Письма об основах философии» («*Hauptschriften zur Grundlegung der Philosophie*»)<sup>4</sup>:

*«Поскольку у людей не имелось правильного ключа к Тайне, то страсть к знанию была, в конечном итоге, сведена к разного рода пустякам и поверьям, из чего возникла своего рода «вульгарная каббала», которая*

*далека от настоящей, а также различнейшие фантазии под ложным названием магии, и этим полнятся книги».*

Философия, восприняв часть каббалы, пошла по иному пути. От нее произошли современные науки о материальном мире, его законах — в рамках явлений, которые способны воспринять наши пять органов чувств. Древние науки, в том числе каббала, остались за пределами интересов большинства исследователей. То, что не смогла охватить наука, что осталось для нее областью непостижимой, стало основой религий, их ритуалов, обрядов и таинств. Древняя мудрость постепенно забылась!

Человечество, исследуя этот мир, пытаясь определить место и возможности человека, понять цель и смысл существования, использовало параллельно науку и религию. Однако как та, так и другая увели его от постижения управляющей Высшей силы, от гармонии с ней. Человек изучал законы естественной среды обитания не для того, чтобы узнать, что желает от него природа, и изменить себя, а с намерением покорить ее, использовать в угоду своему эгоизму.

Особую трудность для понимания всегда представляет то, что невозможно увидеть, ощутить, почувствовать. Что

2. **Иоганн Рейхлин** (*Johann Reuchlin*) (1455—1522) — немецкий гуманист, филолог. Был советником вюртембергского герцога, несколько раз посетил Италию, сблизился с деятелями платоновской Академии (Пико делла Мирандола и др.); последние годы жизни — профессор греческого и еврейского языков в университетах Ингольштадта и Тюбингена. Считался в Германии лучшим знатоком древних языков — латыни и особенно древнееврейского и древнегреческого. (Иоганн Рейхлин. Большая Советская Энциклопедия).

3. «*Haec est Cabala quae nos humi degere non sinit, sed mentem nostram extollit ad altissimam comprehensionis metam*», «*Pythagoras ille meus, philosophiae pater, tamen qui non a graecis eam doctrinae praestantiam <...> quin potius ab illis ipsis Iudaeis receperit. Itaque <...> Cabalista nominandus erat, <...> ipse nomen illud Cabalae suis incognitum primum in nomen philosophiae grecum mutaverit*». Reuchlin. *De arte cabalistica*, 20a-22b.

4. «*Et Pythagoram creditibile est, ut alia multa, ita hanc quoque opinionem ex Oriente attulisse in Graeciam. Sed cum vera arcani clavis ignoraretur, lapsi sunt curiosiores in futilia et superstitiona, unde nata est Cabbala quaedam vulgaris, a vera longe remota, et ineptiae multiplices cujusdam falsi nominis Magiae, quibus pleni sunt libri*». Leibniz. *Die philosophischen Schriften*, VII. P. 184.

только не предлагалось человечеству под именем каббалы в течение тысячелетий: мистика, гадания, магия, но только не сама эта наука. За последние четыре тысячи лет каббала обросла многочисленными ложными толкованиями и лжеучениями. Поэтому в первую очередь необходимо очистить ее от досужих домыслов и искажений, разъяснив, что реально представляет собой такая наука, как каббала.

## Суть каббалы

Великий каббалист XX века Й.Ашлаг (Бааль Сулам<sup>5</sup>) пишет: «Наука каббала представляет собой причинно-следственный порядок нисхождения Высших сил, которые подчиняются постоянным и абсолютным законам, связанным между собой и направленным на то, чтобы раскрыть человеку в этом мире Высшую управляющую силу, которую мы именуем Творцом».

Это означает, что существует творение, находящееся в состоянии, которое называется «*этот мир*», и Творец — нечто неизвестное, что человеку необходимо постичь. Для осуществления этой задачи в нем заложены определенные основы, *корни*, которые должны постепенно проявиться и привести к познанию Творца. Таким образом, каждый человек обладает внутренними задатками для реализации своего формирования. Сам путь развития имеет определенный порядок причинно-следственных связей и располагается в направлении *от человека к Творцу*. Этот по-

рядок есть следствие предшествующего процесса: нисхождения корней *от Творца к человеку*. То есть прежде, излучив свою энергию, эти корни создали человека в состоянии, называемом «*этот мир*», после чего начинается восходящий процесс их постижения вплоть до раскрытия Творца.

Далее Бааль Сулам продолжает, объясняя, что в этом процессе действуют два закона «*общего*» и «*частного*».

**«Общее» означает, что все человечество в конце своего развития неизбежно должно прийти к раскрытию Творца и, завершив долгий путь развития, достичь того, о чем писали мудрецы: «И наполнится земля знанием о Творце, как воды моря покрывают сушу»<sup>6</sup>.**

Итак, все без исключения человечество, как говорит Бааль Сулам, обязано прийти к состоянию, когда оно в полном объеме познает Творца. Для обретения этого знания у любого человека есть достаточно разума и чувств. Каждый из нас обладает способностями для абсолютного и совершенного постижения Творца, Высшей Силы. Здесь нет различия между людьми. Это неизбежно произойдет, как подчеркивает Бааль Сулам, то есть у нас нет ни малейшей возможности избежать и не **«завершить этот долгий путь развития»**. Причем мы должны не только пройти его, продвигаясь в обратном направлении — от *этого мира* до Творца, но и осуществить постижение, находясь в *этом мире*. Так сказано в определении каббалы как науки: **«раскрытие Божественности Творца Его творениям в этом мире»**.

5. Бааль Сулам — Йегуда Ашлаг (1885—1954) — основоположник современной науки каббала. Основной труд — «Учение Десяти Сфирот». Имя «Бааль Сулам» получил после выхода в свет комментария на «Книгу Зоар», под названием «Сулам» («лестница» — ивр.). Автор комментария на сочинения АРИ.

6. Писание, Книга пророка Исаии, 11: 9



«Частное» означает: прежде чем все человечество придет к совершенству, в каждом поколении будут появляться избранные личности, сумевшие достичь его первыми. Речь идет о тех, кто удостоится постижения определенных ступеней в раскрытии Творца.

Они не достигнут общей конечной цели творения, так как прийти к этому можно только всем вместе, однако заслужат, по словам Бааль Сулама, **«постижения определенных ступеней в раскрытии Творца»**. Так происходило на протяжении всех тысячелетий развития человечества, когда каббала находилась в стадии скрытия. Однако в наши дни под воздействием естественных сил у людей начинает появляться стимул включиться в процесс, приводящий к познанию Творца, к восхождению в *мир Бесконечности*, к слиянию с законами Природы.

Таким образом, существует определенный период развития каждого человека, называемый частным, и время продвижения по данным этапам всего человечества в целом. Сейчас мы приближаемся к состоянию, когда значительное количество людей в мире прошли стадию внутренней эволюции и стоят на пороге нового уровня развития, они хотят познать свой корень, смысл жизни, свою суть. Помочь им в этом и есть задача каббалы.

### **Каббалистическая методика исследования мира**

Каббала — наука, которая предназначена всему человечеству, всем народам земли. Это знание о том, что скрыто от пяти органов чувств человека, не воспри-

нимается ими. Она оперирует только духовными понятиями и рассматривает лишь то, что происходит выше *нашего мира*.

Изучение каббалы позволяет определить место человека в мироздании, ответить на вопрос о причине и цели его существования, исследовать и выбрать самое оптимальное из возможных решений для того, чтобы изменить свое состояние к лучшему.

Каббала является открытым для всех методом изучения и практического овладения законом мироздания. Человечество постепенно начинает осознавать свою полную дезориентацию и беспомощность в этом мире и, находясь под угрозой самоуничтожения, проникается необходимостью прояснить истинную цель своего существования. В силу этого у людей появляется потребность овладеть каббалистическими знаниями.

В каббале существует свой математический, методологический и психологический аппарат. Она исследует всю механику внутреннего мира человека и показывает, каким образом в каждой ситуации можно выйти за пределы своих индивидуальных ощущений, рисующих нам картину мира, для постижения истинной объективной реальности. Именно об этом каббалисты рассказывают в своих трудах.

В каббале существуют теоретический и практический разделы, есть собственный язык и понятийный аппарат, графики, чертежи, самостоятельные инструменты исследования, постановка опыта и сравнительный анализ. Вы получите полный объем информации, изучив данное пособие, подготовленное преподавателями Института исследования каббалы имени Й. Ашлага.

## Несколько предварительных замечаний

1. Во многих науках не принято переводить термины: они употребляются только на языке оригинала (например, латинские названия в медицине, итальянские — в музыке). Так и в нашем курсе оказалось невозможным перевести многие каббалистические термины, поскольку кроме смыслового значения слова чрезвычайно важно числовое выражение составляющих его букв (гематрия), их форма и элементы, а также другие факторы.

Конечно, желательнее всего было бы оставить написание терминов ивритскими буквами, так как глубокий смысл заключен даже в форме их начертания, но от этого по разным причинам пришлось отказаться. В тексте применяются русские падежные окончания слов (например, «в *сфире*», «от *масаха*»), а во множественном числе — окончания иврита (например, в женском роде: *сфира* — *сфирот* или в мужском роде: *парцуф* — *парцуфим*).

*Духовные миры не ограничены рамками пространства, времени, перемещения (места, движения), не существует в них и зрительной формы объекта. Поэтому все графические изображения отражают лишь соотношения духовных объектов.*

2. Каббала использует язык ветвей<sup>7</sup>, то есть под словами, обозначающими объ-

екты *нашего мира*, подразумеваются их духовные аналоги. Необходимо **постоянно** помнить об этом и учиться ощущать то, что имеется в виду под названиями духовных действий и объектов.

3. Как и во всякой науке, познание в каббале является ступенчатым, послойным: сначала усваивается верхний, наиболее легкий слой, исходные данные, упрощенные схемы, общая картина. Затем наступает второй этап — подробный анализ каждой детали, затем третий — соединение всех деталей в общую картину и заключительный — анализ-синтез.

Таким образом, шаг за шагом материал ощущается все лучше, вырисовывается общая картина системы, уточняются детали, процессы начинают постигаться не умозрительно, а чувственно. Специалистом в любом деле можно назвать того, кто ощущает материал без приборов и чертежей — как говорится, шестым чувством.

В каббале требуется многократное осмысление текста, пока не возникнут чувства, адекватные изучаемому материалу. Это подобно восприятию музыканта, читающего партитуру: сама нотная запись дает ему полное впечатление от музыкального произведения.

4. Итак, при первом чтении достаточно понять лишь последовательность создания духовных миров и *нашего мира*.

7. **Язык ветвей** — язык причины и следствия, когда следствие в нашем мире (определенный материальный объект) дает название силе, которая его создала, которая его удерживает.

При втором – причины их создания и уже потом – путь каждого: снизу, из нашего мира – вверх, к духовным мирам, и через них к Источнику.

5. Не следует беспокоиться, если по мере изучения материала вы почувствуете, что он становится все менее понятным – это нормально и означает правильное осмысление и продвижение вперед. Продолжайте занятия, и понимание придет!

6. Если какие-то места в уроках покажутся вам совершенно неясными, пожалуйста, пропустите их. Содержание прояснится во время дальнейшей работы над текстом и главное – над собой. По мере духовного роста вы сможете увидеть в уже изученном ранее материале более глубокий смысл. Поскольку текст многослоен, то новое осмысление его на более высоком уровне – показатель вашего духовного прогресса.

## Таблица каббалистических терминов

сфера (мн. ч. сфирот)	мир: олам (мн. ч. оламот)	свет: ор (мн. ч. орот)	парцуф (мн. ч. – парцуфим)	части парцуфа, келим, части миров	уровни развития, стадии прямого света
кетэр	мир Бесконечности <i>олам</i> Эйн Соф	свет йехида ор йехида	Гальгальта	гальгальта вэ-эйнаим (ГЭ)	неживой домэм
хохма	мир Сокращения <i>олам</i> Цимцум	свет хая ор хая	АБ, САГ, МА, БОН	оээн хотэм пэ (АХАП)	растительный цомэх
бина	мир Адам Кадмон (АК) <i>олам</i> АК	свет нэшама ор нэшама	Атик	парса табур сиюм	животный хай
хэсэд	мир Некудим <i>олам</i> Некудим	свет руах ор руах	Арих Анпин (АА)	рош хазэ тох соф	человеческий медабэр
гвура	мир Ацилут <i>олам</i> Ацилут	свет нэфеш ор нэфеш	Аба вэ-Има (АВИ)	масах	стадия 0 бхина шорэш
тифэрэт зэир анпин (ЗА)	мир Брия <i>олам</i> Брия	сокр. НАРАНХАЙ	Ишсут	решимо (мн. ч. – решимот)	стадия 1 бхина алеф
нэцах	мир Ецира <i>олам</i> Ецира	свет бесконечности ор эйн соф	парцуф Зэир Анпин (ЗА)	отиет	стадия 2 бхина бэт
ход	мир Асия <i>олам</i> Асия	окружающий свет ор макиф (ОМ)	парцуф Малхут	таамим	стадия 3 бхина гимэль
есод	миры АБЕА <i>оламот</i> АБЕА	внутренний свет ор пними (ОП)	ЗОН	тагин	стадия 4 бхина далет
малхут нуква	наш мир <i>олам</i> азэ	Высший свет ор элион		некудот	желание получать рацион лекабель

сфира (мн. ч. сфирот)	мир: олам (мн. ч. оламот)	свет: ор (мн. ч. орот)	парцуф (мн. ч. — парцуфим)	части парцуфа, келим, части миров	уровни развития, стадии прямого света
зэир <i>анпин</i> и нуква вместе: ЗОН	Адам Ришон	прямой свет ор яшар (ОЯ)		авиют	желание отдавать рацон леашпиа
кетэр, хохма, бина (КАХАБ)	Высший мир олам Элион	отраженный свет ор хозэр (ОХ)		итлабшут	гмар тикун окончательное исправление (полное исправление, конечное исправление)
хэсэд, гвура, тифэрэт (ХАГАТ)	некудот дэ-САГ	ор хохма		первое сокращение цимцум алеф (ЦА)	
нэсах, ход, есод (НЭХИ)	Ацмута	ор хасадим		второе сокращение цимцум бэт (ЦБ)	
даат		ГАР		взаимное соударение <i>битуш</i> пним у-макиф	
хохма, бина, даат (ХАБАД)		ЗАГ	парцуф Некудот де-САГ	гуф	

# **Методика изучения каббалы**

## Содержание:

### Часть 1: Основы каббалы

Вступление

Цель обучения

Основные разделы каббалы

Исторический аспект каббалы

Каббала как методика достижения подобия природе

Суть каббалы

Предмет изучения каббалы

Пути достижения высшей цели

Две системы: нисхождение и подъем

Основные элементы мироздания

На каких данных основана каббала

Проблема реальности в каббале

Абстрактные названия

Язык ветвей

### Часть 2: Учебный процесс

Вступление

Взаимодействие преподавателя и ученика

Роль преподавателя в каббале

Каббалистические книги

Краткое описание трудов Бааль Сулама

Что подразумевается под учебой?

Цель изучения каббалы

Процесс обучения

Урок

Действие света

Правильный подход к изучению каббалистических текстов

Домашнее задание

Возможности изучения

## Часть 1: Основы каббалы

### Вступление

Человек познает мир с помощью пяти органов чувств. Он подобен черному ящику<sup>8</sup>, который воспринимает только то, что поступает в него извне. Информация, доставляемая нашими сенсорами в замкнутую систему, регистрируется, обрабатывается, анализируется. То, что не улавливается органами восприятия, мы не ощущаем.

Окружающая действительность постоянно оказывает на нас воздействие, которое на самом деле остается для нас загадкой. Мы ощущаем только свою реакцию на него, поэтому наше познание замкнуто внутри нас и не позволяет объективно судить о внешней реальности. Мы обрабатываем поступающие сведения с помощью наших ощущений, только и всего.

Все существующие технические приспособления лишь несколько расширяют диапазон наших возможностей, но

не позволяют кардинально выйти за их рамки. С помощью приборов невозможно создать новый орган чувств. Мы даже не можем себе представить, какой увидели бы окружающую действительность, будь у нас иные органы восприятия.

После соответствующей обработки всех полученных впечатлений в нашем представлении возникает внутренняя картина, которую мы называем «*наш мир*». Эта картина сугубо субъективна, и мы не имеем возможности сравнить ее с объективной реальностью.

Таким образом, объем нашего познания всегда ограничен рамками наших ощущений, базирующихся на возможностях пяти органов чувств. Это положение является общим для всех людей, что и позволяет нам поддерживать отношения, обмениваться знаниями, впечатлениями, понимать друг друга.

Наши органы ощущений, а точнее, органы сбора информации, извлекают и

---

8. «Черный ящик» (кибернетика) — система, в которой исследователю доступна лишь входная и выходная информация этой системы, а внутреннее устройство может быть неизвестно.



обрабатывают ее исключительно по признаку личной выгоды.

Любой организм устроен так, что его единственным желанием является получение наслаждения. Желание получить максимальное наслаждение — это основной закон, существующий на всех уровнях природы — неживой, растительной, животной и человеческой.

Может ли человек развить в себе дополнительный орган ощущения, позволяющий ему воспринимать окружающую реальность во всей ее полноте?

*Каббала и есть та выверенная временем, научно обоснованная методика, позволяющая развить дополнительный орган ощущения. Она дает возможность получить добавочную информацию о чем-либо, существующем во внешнем мироздании. Освоив этот метод, мы начнем осознавать окружающий мир совершенно иначе: вне зависимости от нашего субъективного эгоистического восприятия.*

Каббала — самая близкая человеку наука. Она объясняет, для чего он существует: зачем рождается, почему живет, откуда пришел, куда уходит после того, как заканчивает свой земной путь, и в чем смысл его жизни.

Таким образом, каббала — это методика постижения духовных миров<sup>9</sup> и нашего мира как их следствия. Каббала не просто дает нам знания о духовных мирах, но и сам учебный процесс развивает в нас дополнительный орган ощущения, с помощью которого мы можем

осуществить взаимосвязь с системой Высшего управления.

Каббала не является теоретической или абстрактной наукой, она неотделима от практики: человек постигает на собственном примере, кто он, какова его природа и что ему необходимо изменить в себе. Для него нет и не может быть ничего ближе этого знания, потому что он познает себя, свою судьбу и мир объективной реальности.

## Цель обучения

Данное учебное пособие рассчитано на самостоятельное изучение каббалы. Главная его цель — приобретение каббалистических знаний на основании первоисточников и исследовательских материалов.

Для реализации этой цели учебная программа предусматривает знакомство с разработанными методическими принципами изучения каббалы, историей ее происхождения, основными понятиями, терминами и положениями в соответствии с традиционным академическим направлением.

## Основные разделы науки каббала

Каббалисты такие же люди, как и все мы. Однако, вооружившись соответствующей методикой, они произвели такую работу над собой, что начали ощущать внешний объективный мир.

9. Духовный мир — мир, существующий по законам свойства отдачи; в котором находятся и действуют только силы и чувства без материальных облачений.

Это каббалисты и объясняют в своих трудах, знакомя нас с системой *духовных миров*. Как в любой науке, в каббале существует теоретическая и практическая сторона, куда включается собственный язык, понятийный аппарат, самостоятельные инструменты исследования, постановка экспериментов и сравнительный анализ.

Всего насчитывается *пять миров*, пять уровней познания. Все они, как описывает «Книга Зоар» — основной каббалистический источник, — присутствуют внутри человека и построены по единой схеме. Каждый из *миров* является следствием предыдущего. Все, что есть в *нашем мире* — любой атом, клетка, организм, — имеет свой корень, прообраз в *мирах духовных*. В *Высших мирах* нет материальных понятий, там существуют только силы, порождающие объекты *нашего мира* и наши ощущения.

Между силой *Высшего мира* (причиной, корнем) и ее следствием (ветвью) в *нашем мире* существует четкая определенная связь. Поэтому любой корень вверху мы можем отобразить с помощью его ветви в *нашем мире*. На этом принципе основана передача информации, называемая «язык ветвей», с его помощью созданы основные каббалистические труды («Книга Зоар», «Древо жизни» и др.)

В каббале имеется три основных раздела, и в каждом из них говорится о постижении Общего Закона мироздания. Есть раздел, изучающий нисхождение<sup>10</sup> *миров*<sup>11</sup> и импульсов поступенчато,

вплоть до *нашего мира*. Он занимается исследованием исключительно *Высших миров*: их функционированием, управлением, воздействием на нас; тем, как мы своими поступками влияем на *Высшие миры* и какова их обратная реакция.

Следующий раздел каббалы занимается методикой развития *души*<sup>12</sup>, внутренней части человека, принадлежащей *Высшему миру*. Эта часть не имеет ничего общего с витальной, жизненной силой нашего организма, которая не отличает человеческие тела от животных.

Все процессы, связанные с нисхождением *души* в физическое тело, выходом из него после биологической смерти и нисхождением в новое тело, называются «*кругооборота души*». В отношении тел такого понятия не существует.

Раздел каббалы, в котором разработан математический (понятийный) аппарат для описания духовных процессов, позволяет каббалисту изучать их воздействие на себе, анализировать, градуировать, сопоставлять поступающие свыше сигналы с собственными реакциями на них.

**Математический аппарат каббалы состоит из:**

1. *гематрий* — цифровых записей духовных состояний *миров* и *души*;
2. графиков состояния и зависимости взаимного влияния *духовных миров* и *души*;
3. таблиц, матриц всевозможных включений свойств *миров* и *душ*.

10. **Нисхождение** = удаление от первоначального состояния.

11. **Миры** — меры, степени скрытия Творца.

12. **Душа** — духовный орган, который постепенно рождается в человеке, находящемся в нашем мире. Рождение души означает постепенное развитие ощущения воздействия духовных сил, возникновение минимального восприятия Творца.

В результате постижения с уровня *нашего мира Высших духовных миров* человек начинает ощущать единую систему и единый замысел творения. Однако еще до того, как он почувствовал присутствие духовного пространства, только приступив к изучению каббалы, человек уже начинает понимать, что без приобретения дополнительного органа восприятия он не сможет выйти за границы своего *мира*.

Конечной целью изучения данной науки является: получение наивысшего наслаждения, достижение совершенства своего существования, абсолютное познание и как следствие этого – полное равновесие между внутренней системой (*душой* человека) и внешней, называемой «Творец».

На протяжении тысячелетий существования *нашего мира* каждое поколение отличалось от предыдущего все более эгоистическим характером *душ*. Поскольку постижение Творца или Высшего Закона природы происходит в самой *душе*, то если она качественно меняется, соответственно, изменяется и методика постижения *духовных миров*.

## Исторический аспект каббалы

Истоки каббалы, как и большинства древних учений, следует искать в Месопотамии – колыбели человеческой культуры. Неслучайно это место и сегодня является центром столкновения противоборствующих интересов. Каббала зародилась около 4000 лет назад. Затем эти знания были почти забыты, а

в наше время они как бы открываются заново.

Вся история человечества определяется развитием эгоизма. Именно этот фактор вынуждает нас изучать окружающую среду с целью реализации возрастающих эгоистических желаний. В отличие от неживой, растительной и животной природы *нашего мира*, человек постоянно претерпевает изменения как из поколения в поколение, так и индивидуально на протяжении своей недолгой жизни. Его эгоизм развивается по пяти возрастающим ступеням.

В древние времена человек не был еще настолько эгоистичным, чтобы противопоставить себя природе. Он даже без слов, словно телепатически, на неком духовном уровне чувствовал все, что его окружало, и это взаимное единение было языком его общения с природой.

Оказавшись на первой ступени эгоистического роста, человек уже почувствовал желание подчинить себе природу, а не уподобиться ей. Аллегорически это описано как желание построить Вавилонскую башню высотой до небес. Возросший эгоизм оторвал человека от природы. Вместо того чтобы устранить все возрастающую противоположность, человек возомнил, что сможет эгоистически постичь замысел творения: не путем исправления эгоизма, а взяв власть над окружающим миром. Тем самым он противопоставил свое Я обществу и природе. В результате человек перестал понимать природу, утратил чувство единства и близости с окружающими его людьми. Вместо любви возникла ненависть, отчуждение, разобщение, и

единый древний народ разделился на множество наций.

На языке метафор это выражается в Ветхом Завете<sup>13</sup> так:

«На всей земле был один язык и одно наречие. Двинувшись с востока, они нашли в земле Сеннаар равнину и поселились там. И сказали друг другу: построим себе город и башню, высотой до небес, и сделаем себе ИМЯ, прежде чем рассеемся по земле.

И сошел Господь посмотреть город и башню, которые строили сыны человеческие. И сказал Господь: вот, один народ, и один у всех язык. Вот что они начали делать — и не отстанут от задуманного. Смешаем язык их, чтобы один не понимал речи другого. И рассеял их Господь оттуда по всей земле — так они перестали строить город и башню».

Иосиф Флавий в своей книге «Иудейские древности»<sup>14</sup> описывает:

«К ослушанию Творца призывал народ Нимрод. Он советовал построить башню, более высокую, чем может подняться вода, если Творец вновь найдет потоп — и тем отомстить Творцу за гибель предков. Толпа согласилась, и стали считать повиновение Творцу позорным рабством. С большим желанием начали строить башню. Видя, что люди не исправляются после урока потопа, Творец сделал их разноязычными — они перестали понимать друг друга и разошлись. Место, где строили башню, называли «Вавилон» — из-за произошедшего там смешения языков».

В начале XX века немецкий археолог Р. Кольдевей (*Robert Koldewey*) обнаружил в Вавилоне руины башни размером 90 x 90 x 90 метров. Геродот, живший в V в. до н.э., так же описал башню, как семиярусную пирамиду подобных размеров. Исторические источники повествуют, что в центре Вавилона был расположен храмовый город Эсагила, а в его сердце — Вавилонская башня — храм верховного божества Мардука. Называлась она Этеменанки, что означает краеугольный камень Небес и Земли.

Эсагила являлась религиозным центром всего тогдашнего мира в его попытке заменить познание истинного Бога на противоположную Ему по сути религию. Астрология, зодиакальные гороскопы, гадания, магия цифр, спиритизм, мистика, колдовство, заговоры, сглазы, вызывание злых духов — все это было разработано в Эсагиле, дожило до наших дней, и именно сегодня происходит очередной всплеск этих верований.

С тех пор человек эгоистически противостоит природе, то есть свойству абсолютного альтруизма<sup>15</sup>. Вместо того чтобы заменить себялюбие бескорыстием и исправиться, уподобившись природе, люди создают искусственную защиту от нее. Для этого они развивают науку и технологии. Нежелание людей исправлять себя, их стремление властвовать над природой называется «возведением Вавилонской башни», которое продолжается по сей день.

13. Бытие, 11,1-9

14. Иосиф Флавий. Иудейские древности. Соч. в 2 т. Т. 1, книга первая, гл. 4. М.: Ладомир: АСТ, 2003.

15. Альтруизм = (альтруистические желания) — желание отдавать, действия с намерением ради Творца.

## Каббала как методика достижения подобия природе

Каббала как наука возникла в то время, когда появилась необходимость исследовать причины роста эгоизма в человеке. Каббала утверждает, что свойство всего сущего — эгоистическое желание получить наслаждение. Однако естественным образом это осуществить невозможно, потому что приходящее наслаждение аннулирует желание и вследствие этого перестает ощущаться. Подобно тому, как поглощаемая пища уменьшает чувство голода, а с ним пропадает и наслаждение от нее.

Поскольку без наслаждения человек существовать не может, то он вынужден постоянно культивировать в себе новые желания, чтобы, наполняя их, испытывать наслаждение. Из этой непрерывной погони за наслаждением, которого достичь невозможно, и состоит вся наша жизнь. Разочарования и пустота вызывают депрессию, приводят к употреблению наркотиков.

Древняя мудрость аллегорически повествует, что человечество создано как одно существо, имея в виду, что все люди изначально были связаны воедино. Природа именно так и относится к нам — как к одному человеку. Этот собирательный образ называется *Адам*, от слова «домэ», что на арамейском — древнеавилонском разговорном языке — означает «подобен Творцу». Изначально созданные, как один человек, вследствие роста эгоизма мы постепенно утратили чувство общности и отдалились друг от друга, доведя разобщение до ненависти.

Согласно замыслу природы, эгоизм должен возрастать в нас до тех пор, пока мы не осознаем своей губительной разобщенности. Глобализация наглядно демонстрирует нам сегодня, что, с одной стороны, все мы связаны друг с другом, а с другой — непомерно возросший эгоизм разъединяет нас.

Однако для чего нужно было изначально создавать нас как единое творение, а затем разделять на эгоистические, отдалившиеся друг от друга личности? Причина в том, что только так мы можем увидеть свою полную противоположность основному закону природы — **закону абсолютной отдачи** и понять крайнюю ничтожность, ограниченность и безысходность эгоизма. Именно таким образом мы приходим к тому, чтобы возненавидеть свою эгоистическую натуру, разобщающую нас. Нам самим необходимо пожелать объединиться, изменить свою сущность на альтруистическую, подобную основному закону природы.

Как эгоистические клетки, соединяясь в одно тело, аннулируют свой личный эгоизм ради существования всего организма, чувствуя в итоге всю полноту его жизни, так и люди обязаны достичь единения. Только тогда они ощутят не свое земное бытие, а вечное существование природы, до уровня которой им необходимо подняться.

К этому призывает нас древний принцип: «Возлюби ближнего, как самого себя». Это правило действовало до построения Вавилонской башни, а затем стало основополагающим во всех религиях и в общественной морали, взращенных на почве древне-авилонской мудрости. Следуя этому принципу,

каждый из нас уже не остается единоличным эгоистом, а ощущает жизнь общего организма — Адама в его подобии Творцу, то есть вечное совершенное существование природы.

***В древней каббалистической «Книге Зоар» говорится, что к концу XX века человечество достигнет состояния максимального развития эгоизма и максимальной разочарованности в таком способе существования. Тогда, утверждает «Книга Зоар», настанет время раскрыть человечеству каббалу как научную методику достижения подобия природе.***

Предназначение каббалистов любой эпохи заключается в том, чтобы адаптировать, корректировать эту науку и предлагаемую ею методику постижения Творца в соответствии с характером души данного поколения.

Создателем новой каббалистической методики был великий каббалист РАШ-БИ (II в. н.э., полное имя рабби Шимон бар Йохай). В то время в ней возникла острая необходимость, и он подробно изложил ее в своей «Книге Зоар».

Дальнейшее развитие и корректировку эта методика получила лишь в XVI веке. Каббалистом, который создал новый метод постижения *Высшего мира* для своего поколения, был АРИ (полное имя Ицхак Лурия Ашкенази 1534-1572).

Последним ученым, сделавшим каббалистические знания приемлемыми для нашего поколения, был Йегуда Ашлаг (1884-1954), известный под именем Бааль Сулам по названию своего комментария «Сулам» (*Perush Ha-Sulam*) на «Книгу Зоар». Бааль Сулам считается

основоположником современной науки каббала, так как является создателем нового подхода к трудам АРИ, и разработал методику постижения внешнего, *духовного мира*, соответствующую типу души, нисходящих сегодня в наш мир.

Поскольку мы изучаем систему *духовных миров*, откуда исходят все следствия *нашего мира*, то можно говорить о приложении духовных знаний, освещаемых каббалой, не только в точных науках, но и в живописи, музыке, литературе, а также во многих других проявлениях человеческой деятельности.

Изучая каббалу, человек постигает общие законы мироздания и, как их следствие, все законы *нашего мира*, видит зарождение всех наук. Провести грань между тем, что уже открыто, а что пока недоступно исследованиям ученых, осознать, где исчерпываются возможности познания с помощью пяти органов чувств, приборов, логики и начинается внешний мир, можно только выйдя за рамки *нашего мира* с помощью изменения своих личных свойств.

## Суть каббалы

Для базисного определения основ каббалы приведем следующую формулировку из статьи великого каббалиста XX века Бааль Сулама «Суть науки каббала»:

***«Что представляет собой наука каббала? Вопрос этот, конечно, возникает у каждого разумного человека. И чтобы дать на него удовлетворительный ответ, я приведу верное, выдержавшее испытание»***

*ние временем определение: каббала есть не что иное, как полная и достаточная информация о порядке причинно-следственного нисхождения Высших сил, согласно постоянным и абсолютным законам, связанным между собой и направленным на достижение одной высочайшей цели — цели мироздания, определяемой как «раскрытие Творца творениям в этом мире».*

Итак, каббала изучает порядок нисхождения в *наш мир Высших сил* из некого источника, называемого «Творец», являющегося их первопричиной и корнем; причинно-следственное развитие этих сил, каким образом они трансформируются относительно человека и влияют на него.

Нисходя в соответствии с абсолютными и строгими законами, эти силы образуют всю систему мироздания и целенаправленно воздействуют на человека, с намерением постепенно раскрыть ему Творца в период его пребывания в *этом мире*.

*Каббала изучает все, что создано мыслью Творца, являющегося по отношению к человеку Абсолютом. А именно: каким образом эта мысль облачается в силы; как они строят материю — желание наслаждаться, из которого затем возникает человек; как человек, находясь на самом низшем уровне — в нашем мире, постепенно, с помощью этих сил, достигает наивысшего уровня — слияния с Творцом, замыкая на себе две диаметрально противоположные, крайние точки мироздания. Иными словами, эта наука рассматривает формирование всего процесса эволюции творения согласно изначальному Замыслу его создания.*

## Предмет изучения каббалы

Каббала — это наука о мироздании, его генезисе, общем устройстве, движении, в целом, и каждой его детали, в частности.

### Каббала изучает:

1. сотворение мироздания, включая *духовные миры*, наш космос, Солнечную систему, *неживую, растительную, животную природу и человека*;

2. течение и конечную цель процесса развития;

3. возможность вмешательства человека в этот процесс (антропологический фактор);

4. связь между сегодняшним состоянием и теми, в которых мы пребывали до появления на этой земле человека и общества;

5. смысл того отрезка жизни, в течение которого мы существуем как биологическое тело и ощущаем через него окружающий мир;

6. состояние, в котором мы существуем до нашего рождения; наше состояние в *этом мире*, состояние, в котором мы пребываем после смерти;

7. кругообороты жизни — существуют ли они и каким образом связаны между собой;

8. возможность включения в течение земной жизни в высшую форму, в которой мы пребываем до момента рождения и после смерти;

9. источники наук, искусства, культуры — т.е. всего, что связано с языком, поведением человека, их корни и причины реализации именно в таком виде.

Все вышеперечисленные вопросы освещает каббала, потому что она выводит общий Закон, дает суммарную формулу описания всего мироздания. Эйнштейн мечтал найти формулу, которая бы объединяла всю Вселенную, со всеми ее деталями, понимая, что если такая формула истинна, то должна быть очень прозрачной: взаимодействие между несколькими параметрами путем простой функциональной зависимости. Каббала приводит нас к этой проясняющей все формуле. По крайней мере, к такому выводу пришли каббалисты в результате своих исследований, и человек, изучая каббалу, может лично убедиться в этом.

### Пути достижения Высшей цели

*Каббала рассматривает способы достижения человеком Высшей цели — отождествление с общей управляющей Высшей силой, называемой «Творец».*

Чтобы пояснить это, возьмем для примера какой-либо мельчайший живой организм, вся роль которого сводится лишь к тому, чтобы прокормить себя и просуществовать определенное время, необходимое для воспроизводства потомства. При исследовании этого простейшего микроорганизма мы обнаружим, что он представляет собой сложное соединение, состоящее из огромного числа различных волокон, как уже установлено биологами и физиологами в результате исследований, хотя остается множество тонкостей, о которых им пока не известно. Это говорит о том, что

для поддержания даже такого примитивного существования необходимо многочисленное количество деталей, связей, функций, о которых мы знаем далеко не все.

По аналогии с этим примером можно вообразить то неисчислимое многообразие различных соединений и связей, которые нам необходимо освоить, чтобы достичь высшей цели. Другими словами, Высшая цель достижима только в результате полнейшей реализации всего, что есть в человеке. Мы должны осмысленно разумно исследовать на себе все воздействия Творца: свое устройство, Его создание и управление, а также то, каким образом оно изменяется и приводит к завершающему совершенному состоянию.

Таким образом, изучить закон означает реализовать его на себе, досконально исследовав причину: откуда он исходит, почему именно в такой форме, каким образом действует, в чем состоит его задача и как его применить, чтобы достичь Высшей цели.

В данном случае постижение законов управления мирозданием означает не просто наблюдение за их действием и измерение соответствующих параметров, как мы экспериментально изучаем законы *нашего мира*. Духовные законы необходимо осваивать, принимая во внимание исходную точку их возникновения: почему созданы именно они и именно в таком виде, почему именно такими созданы мы и прочие объекты *миров*, — вплоть до понимания того, что происходит с каждым атомом, с каждым телом во всех существующих состояниях.



***Когда человек постигает всю систему мироздания целиком, на всех ее уровнях, только тогда он понимает действие Творца относительно всего мироздания, становится равным Творцу и оправдывает Его. Такое состояние называется: «слияние с Творцом подобием свойств».***

Каббала дает нам все знания о природе, и, если мы их не абсорбируем, не впитаем, не реализуем, то не достигнем цели. Огромная и, на первый взгляд, невероятная задача — чтобы каждый из нас стал физиком, химиком, биологом на всех уровнях мироздания. Человек обязан в течение своей жизни постичь абсолютно все законы, но не привычным, традиционным исследованием тех или иных явлений. С помощью каббалы он познает корни еще до того, как они реализуются на уровне неживой, растительной и животной природы *нашего мира*, где следствия их проявления могут быть зафиксированы и исследованы техническими средствами академических наук.

### **Две системы: нисхождение и подъем**

Каббала включает в себя исследование двух параллельных и полностью равных друг другу систем и предлагает способы их использования для достиже-

ния цели творения. Первая называется: «порядок нисхождения *миров, парцуфим*<sup>16</sup> и *сфирот*<sup>17</sup>». Вторая: «постижение» или «ступени познания *Высшей силы*». Единственное отличие этих абсолютно идентичных систем заключается только в том, что первая выстраивается сверху вниз: от первопричины (Творца) в *мире Бесконечности*<sup>18</sup> до ее полной противоположности — нижней ступени *нашего мира*. Вторая начинается в *нашем мире* и поднимается вверх по направлению к первопричине, в точности повторяя все состояния, соединения и связи, которые составляют структуру первой системы.

Поднимаясь по ступеням второй системы, человек шаг за шагом постигает все уровни познания Высшей управляющей силы, согласно тем законам и принципам, по которым они выстроились от первопричины до состояния «*наш мир*». Следовательно, первая система является некоей моделью, и ее существование обусловлено необходимостью осуществить цель мироздания — полное постижение Творца всем человечеством, то есть реализовать вторую систему.

Таким образом, раскрытие Творца не является одномоментным актом, а занимает время, необходимое для приобретения качеств восприятия явлений и свойств всех нисходящих ступеней, пока человек полностью не постигнет их многообразие.

16. **Парцуф** (мн. ч. **парцуфим**) = «духовное тело» — желание наслаждаться Творцом, снабженное экраном (то есть способное получить свет).

17. **Сфира** (мн. ч **сфирот**) — различные свойства, которые принял на себя Творец относительно творений.

18. **Мир Бесконечности** — состояние, когда все желания удовлетворены полностью, без ограничения, то есть творение (желание наслаждаться) не ограничивает распространение света (наслаждения).

Процесс последовательного распространения Высших сил сверху вниз определил такой же поэтапный характер их исследования снизу вверх, что подобно подъему по лестнице, и потому уровни постижения были названы «ступенями».

*Находясь на нижней ступени, человек не представляет, что может пожелать перейти на следующую, ведь он не ощущает ее, а как можно желать неизвестного? Подъем становится возможным благодаря тому, что следующая ступень дает ощущение своего присутствия. Для этого ее нижняя часть как бы опускается в верхнюю часть предыдущей ступени. Возникает разница между уровнями и понимание того, что необходимо сделать, чтобы подняться.*

Очередность постижения всех ступеней предопределена: каждое последующее выше предыдущего. Различие состоит в глубине постижения. Мы и сейчас находимся в *мире Бесконечности*, ощущаем его, но только в самом минимальном проявлении, которое мы называем «*наш мир*». Не существует ничего, кроме *мира Бесконечности* и нас в нем. Все остальное — суть фильтры, установленные на наших органах восприятия.

*Наш мир* является самым большим фильтром, ослабляющим в нас ощущение *мира Бесконечности*. Устраняя этот фильтр, человек восходит на более высокую ступень. Сквозь *этот мир* он видит следующий слой *мира Бесконечности*, который проявляется все больше и больше по мере подъема. Так, по сути,

человек проникает в глубь материи, постигая замысел.

**Таким образом, можно сделать вывод о существовании двух реальностей:**

1) реальность **материи** — порядок раскрытия Высшего света сверху вниз, от Первичного источника, определяющего меру и качество света, исходящего из сути Творца. Этот свет проходит стадии сокрытия, одну за другой, пока из него не возникнет материальная действительность;

2) реальность **Высшего разума** — после раскрытия сверху вниз выстраивается порядок снизу вверх, представляющий собой ступени лестницы, в соответствии с которой человечество развивается до тех пор, пока не достигнет цели творения.

## Основные элементы мироздания

Благодаря своим исследованиям, ученые-каббалисты обнаружили: все, что присуще мирозданию, сводится к следующим феноменам: *желанию получить наслаждение* и абсолютному желанию насладиться (*отдаче*) и составляет два его основных элемента. Желание получать наслаждение (буквальный перевод термина с иврита *рацион лекабель*) как форма существования предполагает наличие пустоты, отсутствие наполнения, которое на более высоких уровнях природы присутствует в форме ощущения. Это состояние является вторичным, ему неизменно предшествует состояние наполненности.

Из всего вышесказанного было сделано два важных вывода:

а) самостоятельному существованию желания получать, названному материалом мироздания, предшествовало симбиотическое состояние двух основ, первичное наполнение или первичное проявление первопричины, желания насладиться, названное *миром Бесконечности*;

б) существовал некий момент, когда феномен получения выделился из состояния первичной наполненности; лишившись в результате этого своего наполнения, он стал существовать, как желание получать — материал мироздания.

*В результате акта творения был прерван контакт с Высшей дающей силой и образовался первичный материал — творение, желание получить. Это произошло вследствие противоположности свойств Творца (дающего) и творения (получающего). Целью творения является самостоятельное, свободное от влияния Творца желание уподобиться своей первопричине. Состояние всего мироздания ученые-каббалисты определили как уровни, ступени этого подобия, которые и называются мирами.*

### **На каких данных основана каббала**

Каббала основана только на точных, проверенных опытным путем данных, она не принимает во внимание никакие теории или гипотезы. Вся информация, на которой базируется эта наука, получена от людей, лично постигших ощущения *Высшего мира*, то есть осознав-

ших, проверивших, измеривших и описавших свои постижения. Совокупность их исследований и образует весь научный материал каббалы.

В каббале, как и в любой науке, есть свой четкий исследовательский аппарат: математический и графический (в виде схем и таблиц). Вместо чувств, переживаний, впечатлений от воздействия Высшей управляющей силы каббалисты оперируют векторами, интенсивностью притяжения и подавления желаний. Их соотношения измеряются численно, а желания и их наполнение определяются мерами. С помощью таких научных средств каббалисты описывают осязаемое ими Высшее управление.

### **Проблема реальности в каббале**

Из наиболее очевидных примеров взаимодействия человека с окружающей средой нам становится ясно, что глубина постижения ограничивается рамками потребностей постигающего. В *нашем мире* существуют разного рода процессы и явления, такие как электромагнитные колебания, силовые поля, радиоволны, радиоактивное излучение, химические реакции и пр., которые человек использует в повседневной жизни. Не постигнув их глубинной сути, он успешно пользуется свойствами и возможностями, которые они ему предоставляют. Человек присвоил им соответствующие названия, руководствуясь своими внутренними ощущениями, в зависимости от их воздействия на него. Термины вошли в обиход, а сумма про-

явлений данного явления (даже ограниченная) вызывает у всех, кто с ним соприкасается, определенную совокупность ассоциаций. Именно она и создает в человеке ощущение предметности какого-либо процесса, явления или объекта. То есть реальность в данном случае определяется общим числом воздействий на ощущения исследователя. Это верно как в отношении первопричины и ее проявлений, так и в отношении явлений и объектов *нашего мира*, воздействующих на наши сенсоры. Познание, таким образом, ограничивается знакомством с тем или иным влиянием на пять органов чувств человека. Сумма реакций на такое воздействие и создает в нашем представлении полный и достаточный образ или понятие, несмотря на отсутствие знания о внутренней сути самого предмета исследования.

Это будет справедливо и в отношении самопознания человека. Все, что он знает о себе, есть внешние проявления некоей внутренней сути, которая ему доподлинно не известна.

Приступая к изучению основ какой-либо науки, учащийся на первом этапе наполняет звуковую оболочку терминов представлениями, почерпнутыми ранее из учебников, с необходимостью полагая, что эти названия – результат воздействия явлений на ощущения исследователей или на приборы. В процессе обучения, в результате экспериментов реальность специальных терминов переходит на более высокий уровень.

Данный принцип справедлив и по отношению к исследователям каббалы,

для которых воздействие первопричины, называемое *свет*, на каждом из уровней его проявления является полным и достаточным основанием для наименования этого уровня.

*Поэтому одно из правил этой науки гласит: «Все, поддающееся оценке и исходящее из первопричины, проявляясь на различных уровнях природы, полностью удовлетворяет потребности постигающего»<sup>19</sup>. Таким образом, у человека никогда не возникает необходимости в чем-либо, что не заложено в природе мироздания, которое, в целом, является проявлением первопричины.*

## Абстрактные названия

Существует ошибочное мнение, что все названия и понятия, используемые в каббале, относятся к разряду абстрактных и являются чисто условными. Это неверное представление возникло вследствие того, что каббала изучает *Высший мир*, находящийся вне рамок времени и пространства. Его можно постичь, только овладев каббалистической методикой. Поскольку лишь немногие ученые осваивают эту науку и постигают *духовный мир*, то есть наблюдают, ощущают и практически исследуют Высшие законы и их проявления, то бытует мнение, что все, относящееся к *Высшим мирам*, суть категории отвлеченные, абсолютно оторванные от действительности.

На самом деле каббала как раз не описывает ничего, что не отражало бы

19. Й. Ашлаг Суть науки каббала // Дарование Торы. Иерусалим, 1995 (иврит).

реальную действительность, постигаемую путем практического опыта. Непредложный закон каббалистов гласит: «Описывается только постигаемое практически». Для каббалиста не существует того, чего он не постиг. Поэтому в каббале не может быть абстрактных объектов, понятий, определенных — все они являются следствием постижения.

*Постижение в каббале — есть явное ощущение, осознание источника наслаждения, того, что исследуется, со всеми его замыслами, планами в мере той ступени, на которой мы его постигаем. Постижение основано на понимании первопричин духовной природы.*

## Язык ветвей

Исследования ученых-каббалистов показали, что строение всех духовных миров в точности повторяет друг друга с разницей лишь в «материале», то есть состоянии элемента получения в каждом из них определяется удаленностью от первопричины.

Поэтому каждое следующее звено — это проявление первопричины на данном уровне. В этом качестве само звено системы в полном смысле слова является первопричиной для низшего звена, порождающей его и полностью определяющей все его свойства.

Все это дало возможность исследователям применить для передачи инфор-

мации об уровнях мироздания, недоступных для простого описания, особую знаковую систему. Они назвали ее *язык ветвей*. В этой системе каждое слово, семантически относящееся к объекту или явлению *нашего мира*, называется ветвью. Ветвь указывает на причину, породившую этот объект — *корень*, на то, о каком явлении или объекте высшего уровня идет речь.

Таков характер языка, которым пользуются ученые-каббалисты для передачи информации и употребления ее в следующих поколениях, в устной и письменной форме. Этот язык отвечает требованиям достаточности, то есть полностью удовлетворяет потребности тех, кто желает изучать мироздание и участвовать в реализации его цели.

*Итак, системным подходом к созданию каббалистической терминологии является принцип языка ветвей, основывающийся на характере строения мироздания как предмета изучения данной науки.*

Мы не можем привести здесь множество других очень важных аспектов знаковой системы каббалы, таких как передача информации через графическое начертание букв, через их числовое значение (*гематрии*), а также рассказать о причинах возникновения и особенностях четырех исторически сложившихся типов языка каббалы. Этот материал подробно изучается в соответствующих разделах данной науки.

## Часть 2: Учебный процесс

### Вступление

В любой современной науке каждое серьезное достижение, как правило, является следствием работы большого коллектива ученых, в некоторых случаях — даже мирового сообщества. Ученый в своих исследованиях опирается на знания предыдущих поколений и использует весь научный багаж, накопленный его современниками.

Изучение *Высшего мира* практически невозможно, если его исследователь не находится в группе каббалистов и занимается постижением без ее поддержки. Следовательно, необходима школа, научный коллектив, который работает над всеми аспектами законов *Высшего мира*. Одновременно с этим все полученные знания передаются, обогащаются, обновляются, и, таким образом, они составляют каббалистическую науку.

*Результат исследования зависит от желания каждого объединиться с остальными членами группы и настроиться на достижение цели.*

*Главным в их работе должно стать стремление изменить эгоцентрическое восприятие мира, которое ограничивает и тормозит процессы постижения истинной картины мироздания. Такой картиной является единая духовная модель всего человечества, а не физические тела и окружающие их материальные объекты неживой, растительной и животной природы. Они существуют лишь как реакции на информацию, полученную с помощью наших органов восприятия. Внутренняя же суть человека, его желания, мысли представляют собой огромную систему взаимосвязей, энергетическое поле, управляемое Высшей силой — Творцом.*

Человек в одиночку никогда не сможет постичь всей полноты картины, так как он замкнут в себе и ощущает лишь свой маленький мирок. Это можно сравнить с клеткой живого организма, все существование которой сводится лишь к примитивным процессам потребления и выделения в сравнении с ощущением жизни целого организма. Поэтому необходимо соблюдать это очень важное ус-

ловие обучения, без выполнения которого вся учеба сводится не более чем к механическому запоминанию терминов и определений, но никак не к ощущению и постижению. Разумеется, всякое познание происходит индивидуально, но в мере приложения усилий включиться в коллектив и жить его целью.

Поэтому серьезные исследования в области каббалы необходимо проводить, только находясь в коллективе, хотя ознакомительный этап можно преодолеть индивидуально.

### **Взаимодействие преподавателя и ученика**

В такой науке, как каббала, важно уважать учителя, тогда как в другой бывает достаточно только получать от него знания. Можно даже ненавидеть источник передачи информации, учиться заочно, не зная преподавателя. В каббале учитель не только преподаватель, а еще и путеводитель, проводник в неизвестный ученику *мир*. Учитель по сравнению с учеником — это высшая ступень, не в знаниях, хотя и это важно, а в постижении неведомого *мира*. Учитель и ученик — суть две фигуры, созданные Творцом в *этом мире* именно потому, что у ученика нет возможности постичь неизвестное, неосязаемое без помощи учителя. Учитель постепенно, без жестких указаний, намеками приводит ученика к самостоятельным выводам, как правильно настроиться на ощущения *духовного мира*.

Поэтому от учителя необходимо перенимать его направление на цель, на Творца. Тут требуется следовать за ним,

считать его великим, а все остальное не имеет существенного значения.

Во многих случаях желательно сравнивать отношения «учитель — ученик» с отношениями «взрослый — ребенок», так как это аналог корня и ветви в *нашем мире*.

Учитель же должен намеренно делать себя простым, не рекламировать свои духовные постижения и силы (это вообще не присуще каббалисту — явный признак лжеучителя!), скрывать их от учеников, чтобы дать им возможность свободного выбора.

*Если Учитель указывает на Творца, то он — Учитель, а если указывает на себя, то он — самозванец.*

#### **Учитель считается истинным, если:**

1. Получил свои духовные знания от признанного каббалиста;
2. Обучает своих учеников по оригинальным каббалистическим источникам, не заменяя их своими текстами (не имеется в виду вспомогательная литература, написанная им для распространения и обучения начинающих);
3. Ни в коем случае не привлекает внимание учеников к своей личности;
4. Направляет учеников на Творца, то есть на приобретение Его свойств.

Связь преподавателя и ученика зависит только от запросов последнего. Она обусловлена способностями ученика без помех воспринять от учителя внутреннюю суть каббалистических источников.

Это огромная работа со стороны ученика. Ему ни в коем случае не следует превозносить своего преподавателя, он

должен быть уверен только в его духовном постижении. Все остальные качества, свойства, черты характера, внешний вид не имеют никакого значения. Главное, слушать советы преподавателя и стремиться реализовать их на практике.

## Роль преподавателя в каббале

Преподаватель отвечает на вопросы ученика, но в приемлемом (скрытом) для ученика виде и мере, давая знания, словно в оболочке, обертке. Ответ может быть скрытым, запутанным и неясным. «В приемлемом виде» — это значит в том, который максимально настроит ученика на постижение цели<sup>20</sup>, на устремление к ней.

**Главное в каббале — это направленность мыслей, намерение, с которым производится действие.**

Преподаватель должен так искусно объяснять ученику материал, чтобы у него возникало еще больше вопросов. То есть содержание ответа должно настраивать ученика на дальнейшее внутреннее развитие, вызывая у него появление вопросов с целью выявления последующих уровней желаний, знаний. Ученик не способен напрямую воспринять истину, поэтому преподаватель говорит то, что ученик желает услышать, но внутри этого ответа скрыта информация, необходимая для постоянного увеличения стремления к цели.

Преподаватель обязан дать ученику определенные конкретные знания о строе-

нии *миров*, то есть о тех потенциальных состояниях, которые ему предстоит пройти. Вначале эта информация может показаться сухой и скучной, но затем, по мере продвижения, ученику раскрываются ранее скрытые от него связи и взаимоотношения между всеми частями творения, включая замысел Творца. Материалы о схеме мироздания и нисхождении *миров* должны изучаться параллельно со статьями об историческом процессе развития общества и индивидуума, о внутренней работе человека.

## Каббалистические книги

***Все каббалистические труды содержат описание системы взаимоотношений Творца и созданных им творений.***

Многие из каббалистов, постигнув замысел творения, описали все состояния нисхождения от наивысшей точки слияния с Творцом и до *нашего мира*, где творение находится в полном скрытии. Эти труды имеют особое воздействие на учащихся, ведь они рассказывают обо всех состояниях, которые должно пройти человечество и каждый лично, о состояниях, которые существуют в потенциале, но еще скрыты от тех, кто их постигает.

Если человек, читая книгу, привносит в каждое слово свое желание, стремление быстрее преодолеть этот путь, то, приложив определенное количество усилий, он удостоивается раскрытия Творца. Это значит, что под воздействием прочитанного он начал приобретать свойства Творца и по закону подобия свойств удо-

20. Цель творения — постижение Общего Закона мироздания, достижение подобия свойств с Творцом.



стоился раскрытия в себе Высшей силы, то есть следующего, более высокого своего состояния. Ученик как бы вводит свое желание в ту формулировку, которую каббалист дает в своей книге.

Это похоже на математическое выражение. Само по себе оно мертво, неизвестно, какие состояния им описываются. Каббалистическая формула просто отображает связи между отдельными частями творения. Ученик помещает себя внутрь нее. Поскольку он в процессе изучения материала желает почувствовать эти состояния, то самым своим стремлением он вызывает на себя определенное воздействие текста, которое изменяет его ощущения и вводит в *духовный мир*.

Еще раз хотелось бы напомнить, что все духовные состояния или *миры* (*мир* в переводе с иврита означает «скрытие») ощущаются внутри наших желаний, в большей или меньшей степени подобных Высшим законам природы или Творцу (природа и Творец идентичны). В «Книге Зоар» сказано, что все *миры* находятся внутри человека. Это очень важный момент, который поможет тем, кто изучает каббалу, избежать в дальнейшем процессе обучения множества ошибок и отклонений.

## Краткое описание трудов Бааль Сулама

1. **Статьи** («Поручительство», «Мир» и другие) написаны специально для на-

чинающих учеников и направляют их на самопознание, на внутреннее исследование своей природы.

2. **Письма** написаны, как правило, не для общего изучения, а используются в частном, узком применении. Письма изучаются избирательно в зависимости от внутренних состояний ученика.

3. **«Учение Десяти Сфирот»** — основополагающий учебник по каббале, который описывает всю духовную работу человека, проходящего ступени исправления, изменения своей природы, а для тех, кто еще не вступил на ступени внутреннего постижения, является источником воздействия и изменения внутренних качеств с целью уподобления свойствам Творца. «Учение Десяти Сфирот» начинают изучать после статьи «Введение в науку каббала» по следующему порядку: 4, 6, 8, 16, 3, 15, 1, 2, 7, 9, 10, 11, 12, 14, 13, 5 части.

4. **«Книга Зоар» с комментариями Бааль Сулама** — это объяснение духовной работы по методике *трех линий*<sup>21</sup>. «Книгу Зоар» могут воспринять только продвигающиеся по трем линиям, то есть люди, уже находящиеся на определенном духовном уровне восприятия законов природы или Высшей силы. Эту силу мы называем Высшей, духовной, так как Она нас создала, Она является причиной, а мы следствием. «Книгу Зоар» изучают после статьи Бааль Сулама «Предисловие к «Книге Зоар» и статьи «Введение в науку каббала».

21. **Три линии** — система, позволяющая прийти к подобию Творцу: левая линия — желание получать (свойство творения), правая линия — желание отдавать (свойство Творца), среднюю линию человек создает самостоятельно собственным стремлением к соответствию, подобию Творцу.

## Что подразумевается под учебой?

В каббале существуют три фактора продвижения ученика. Это учеба по истинным каббалистическим источникам, преподаватель и коллектив единомышленников. Учитель дает направление и объясняет методы исследования. Группа единомышленников является местом исследования, где каждый индивидуум пытается выяснить собственное отношение к своему окружению, изменить его, уподобить законам природы, которые изучаются в каббалистических книгах.

Учиться — значит работать с книгой и ожидать, что в результате этого действия и приложенных ранее усилий по выяснению и исследованию своей природы произойдет изменение в ощущениях и человек сможет почувствовать состояния, описанные каббалистом.

Книги должны быть только подлинными, истинными каббалистическими источниками — это «Книга Зоар», произведения АРИ, Бааль Сулама и РАБАША<sup>22</sup>.

*Преподавателем может быть тот, кто понимает путь, лично прошел его и служит примером для продвижения, дает необходимые советы, координирует работу в коллективе и направляет процесс учебы. Коллектив — это люди, собравшиеся вместе вокруг учителя и истинных книг, с серьезным намерением изучить и постичь на практике замысел, которым является раскрытие Творца творениям в*

*этом мире, как пишет об этом Бааль Сулам в своей статье «Суть науки каббала».*

Эти три фактора становятся рабочей средой для человека, желающего продвигаться по духовному пути.

## Цель изучения каббалы

Воздействие учебного материала для изменения внутренних качеств с целью уподобиться свойствам Творца. Для этого необходимо желание присутствовать на уровне того, кто эту информацию ощутил и передал нам. Книги великого каббалиста XX века Бааль Сулама наиболее адаптированы для нашего поколения, поэтому основную часть учебного процесса мы посвящаем именно им.

Истинная цель обучения состоит в выявлении внутренней связи с изучаемым материалом, поиск в себе всех разбираемых объектов, свойств, действий, поскольку в каббалистических книгах речь идет только о том, что происходит с человеком, с его восприятием *мира*.

Обучение должно быть не насильственным, а только в том виде, который приемлем для учащегося, и в соответствии с его вопросами и уровнем развития, умственным и внутренним. То есть ученик продвигается в изучении или постижении только в мере своего желания. Любое постижение в каббале предполагает внутреннее стремление исследовать на себе действия Творца, и здесь все зависит от собственного желания.

22. РАБАШ — рав Барух Ашлаг (1906—1991), сын и ученик Бааль Сулама, автор книги «Ступени лестницы», впервые описывающей все этапы внутренней духовной работы человека.

*«Нет насилия в духовном» — это закон, который находится в основе наших желаний.*

## Процесс обучения

Ученику, начинающему изучать каббалу, трудно понять, что само постижение этой науки является средством изменить себя, открыть и почувствовать более высокие состояния, то есть наиболее близкие к цели творения.

*Ученику необходимо достичь такого подхода к учебе, когда он воспринимает ее в качестве лаборатории, а себя — объектом исследования, который он исправляет, изменяет и совершенствует. Всегда необходимо помнить, для чего ты учишься, с какой целью открываешь книгу, что желаешь с ее помощью достичь.*

С этой точки зрения необходим максимально прагматичный подход к процессу обучения — требовательный и целенаправленный. Это и будет означать высокое качество приложенного во время учебы усилия, без которого человек не может даже надеяться получить какие-либо исправления. Поэтому сила, заключенная во всех каббалистических книгах, и в особенности в произведениях Бааль Сулама, есть интенсивность воздействия на человека в зависимости от того, насколько он этого желает.

*В нашем мире нет иной силы исправления, кроме духовной, той, которую мы получаем из истинных каббалистических трудов.*

*Книга — это единственное средство связи с Высшим источником. По ней мы изучаем законы Высшего мира и тем самым вызываем на себя их воздействие. Так, мы сами становимся причиной, на основании которой закон приближается к нам, а изучаемые процессы начинают изменять наши ощущения, ибо все они происходят внутри нас. Когда мы изучаем их по книгам, они больше раскрываются и эффективнее воздействуют на нас.*

Человек вовсе не должен сидеть и учить материал 24 часа в сутки. Главное, получать силу, желание, стремление изменить свои ощущения, исправить эгоцентрическое восприятие мира, продвигаться в правильном направлении и удерживать его в течение всего дня, независимо от внутренних состояний. Поэтому очень важно начинать занятия утром, перед работой, хотя бы в течение четверти часа. Это совершенно отличается от нашего обычного подхода к учебе, и только так мы должны относиться к каббалистическим трудам.

*Книга — источник сил, а накопление знаний — вещь второстепенная.*

Сегодня каббалистические книги переведены на множество языков. Изучать их можно на любом из них, но основные определения, а их несколько сотен, необходимо выучить на языке оригинала.

Цель данного учебного пособия — ознакомить ученика с каббалистическими знаниями, но дальнейший процесс обучения проходит только по оригинальным источникам в переводе на родной язык.

## Урок

**Подготовительная часть урока** предназначена для выяснения цели присутствия ученика на занятиях. Это может показаться странным, но такая работа является важнейшим фактором в дальнейшем ходе урока: с какой целью я сейчас начинаю учебный процесс и каких результатов ожидаю от своих исследований.

Подготовительная часть урока должна занимать 10—15 минут. После нескольких месяцев занятий время на подготовку будет увеличиваться, потому что появятся более точные определения своего состояния, более тонкие замеры малейших нюансов мыслей, намерений, расчетов. Необходимо четкое осознание того, что вся информация, заложенная в тексте, влияет на меня лишь в мере **моего желания** измениться.

*Настроиться на урок — это понять, что в книге, по которой я занимаюсь, говорится о моих собственных состояниях, обо мне лично, и ни в коем случае не представлять себе какие-либо внешние материальные объекты, исторические процессы, геометрические фигуры.*

**Основная часть урока** — это личное включение в состояния, которые описаны в каббалистических книгах. Первую половину урока (обычно около часа) занимает продолжение подготовки, настройка на внутреннюю работу, но уже специфическую, в зависимости от выбранного материала. Рекомендуется читать статьи и письма Бааль Сулама, РАБАША о духовной работе.

Вторая половина урока — обязательное изучение книги Бааль Сулама «Уче-

ние Десяти Сфирот» или для начинающих «Введение в науку каббала».

## Действие света

Как мы говорили ранее, в книгах Бааль Сулама описаны все состояния творения от его Замысла до нисхождения в *наш мир*. Под термином «*наш мир*» следует понимать ощущение крайней удаленности от первопричины и абсолютное отсутствие даже минимального контакта с ней. Однако необходимо осознать, что она существует, и желать ее полного раскрытия. Поэтому, изучая те или иные состояния, желая постичь их чувственно, ученик вызывает на себя воздействие сил, заключенных в тексте. Попробуем подробнее разобрать этот процесс.

Все человечество существует в пространстве единственной силы, называемой «Творец». Находясь там, мы можем изменить поле воздействия Творца так, чтобы оно было направлено к нам. Вообще мы можем говорить о каком-то пространстве или поле только относительно того, кто находится в нем, потому что именно он создает воздействие, препятствие и производит изменение в этой точке пространства. Особое воздействие места на объект соответствует тому, насколько сам объект влияет на него. При этом возможности пяти органов чувств нашего биологического тела ни в коем случае не меняются, человек продолжает жить и работать в своем обычном мире, но в дополнительно приобретенном желании он ощущает, осознает причины, цель и взаимосвязь всех частей мироздания. Это происхо-

дит в результате воздействия «*окружающего света*».

**Окружающий свет** – это энергия, которая воздействует на потенциальное желание ученика уподобиться Творцу, но еще не может войти в него, так как он не имеет подобия свойств, соответствия. В мере нашего желания стать чувствительными элементами к окружающему свету он становится внутренним, то есть мы начинаем ощущать скрытое прежде воздействие Творца.

Находясь рядом с большим каббалистом и занимаясь по каббалистическим книгам с правильным намерением, человек силой своего желания изменяет отношение между собой и полем Творца. В сущности, таков желательный результат, который мы можем извлечь из этой силы – прибегнув к помощи того, кто уже изменил вокруг себя пространство – за счет разности потенциалов между ним и пространством.

Здесь мы, действительно, можем вывести те же формулы, что и, например, в физике, только в каббале мы имеем дело с силами мысли и желаний, хотя принцип аналогичен.

Мы не знаем, кто такой Творец, что представляет собой поле, но своими желаниями, стремлениями мы выявляем его, влияем на него, изменяем его воздействие на нас. Мы ощущаем свойство отдачи только в том случае, если изменяем собственное свойство с *получающего на отдающее*. В сущности, именно желание отдавать мы именуем Творцом, поскольку обнаруживаем, что оно существует в нашем корне и управляется Им. *Желание получать* мы называем *творением*. Поэто-

му все мысли во время учебы должны быть направлены на воздействие «*окружающего света*», который помогает нам приблизиться к нашему корню, первопричине, то есть к подобию свойств.

**Примечание:** уроком считается любая из перечисленных форм обучения (см. пункт «*Возможности изучения*»).

### Правильный подход к изучению каббалистических текстов

Как и в любой академической науке, получение знаний в каббале является процессом ступенчатым, многоуровневым: прежде всего, усваивается верхний, наиболее легкий уровень, исходные данные, упрощенные схемы, общая картина. Затем наступает второй этап – подробный анализ каждой детали, затем третий – соединение всех деталей в общую картину.

Таким образом, шаг за шагом вырисовывается общая идея системы, затем уточняются детали, процессы начинают постигаться не умозрительно, а чувственно. Специалистом в любом деле можно назвать того, кто ощущает материал без приборов и чертежей – как говорится, шестым чувством.

В каббале требуется многократное осмысление текста, пока не появятся впечатления, адекватные изучаемому материалу. Это можно сравнить с ощущениями музыканта, читающего партитуру: нотные знаки дают ему полную картину музыкального произведения.

В конце «Предисловия к Учению Десяти Сфирот» есть часть, которая называется «Порядок изучения». Порядок учебы,

пишет Бааль Сулам, заключается в том, что ученик должен заучивать на память все определения. С какой целью? Для того чтобы при чтении у него не возникали в уме геометрические фигуры, образы и различные материальные, овеществленные представления об объектах, изучаемых в каббалистических книгах. Прочитав определения: «*прямой свет*», «*отраженный свет*», «*окружность*», «*сокращение*», ученик должен представлять эти термины внутри себя, в своих чувствах, мыслях, желаниях.

Так, например: «*прямой свет*» — означает, что я готов принять наполнение вне всяких рамок и ограничений, «*сокращение*» — означает, что мне очень хочется, но я себя ограничиваю.

Вся эта работа необходима для того, чтобы каждое слово вызывало внутри нас соответствующую чувственную, а не только умозрительную реакцию.

***Переход от мысленного представления геометрических фигур и чертежей к желанию чувственно участвовать в описываемых процессах требует четкого знания определений каждого понятия, используемого в этой книге. Тогда мы сможем автоматически внутри себя сразу же трансформировать любой термин. Он будет возникать, сопровождая определение, которое мы запомнили, как наше чувственное состояние, и это очень важно.***

***Задача учащегося заключается в том, чтобы раз за разом приближать к себе эти определения, постоянно уточняя их, и тогда его постижение будет более глубоким, переходящим из умозрительной плоскости в чувственную, внутреннюю.***

Бааль Сулам пишет в 155-м пункте «Предисловия к Учению Десяти Сфирот»: «Несмотря на то что изучают и не знают то, что изучают, но желают этого достичь, в этой мере вызывают на себя воздействие *окружающего света*». Окружающий свет не воздействует на нас в мере нашего желания понять изучаемый материал. Например, я хочу понять, почему эти окружности расходятся именно так, а не иначе, почему *творение* состоит из пяти частей и так далее. Это неправильный подход к изучению каббалистических книг.

***Окружающий свет воздействуют на нас в мере нашего желания войти в эти состояния, уподобиться им по свойствам, стать объектом для их постижения.***

## Домашнее задание

Домашним заданием является подготовка к очередному уроку, который обязательно должен состояться в течение суток.

Нельзя не приступать к занятиям в течение 24 часов, необходимо прочитать хотя бы несколько строк из книги. Отрыв от учебы на сутки повлечет за собой отставание на недели и даже на месяцы. Вы не можете изучать материал десять часов подряд, а потом сделать перерыв на неделю. Намного эффективней заниматься час в сутки, но каждый день. Если у вас серьезные намерения продвинуться в учебе, то это условие является обязательным, и здесь не может быть никаких компромиссов.

***Очень важно в течение дня работать с каббалистическими материалами.***

Целью таких занятий является подготовка к работе на уроке, а также построение внутренней базы общей информации, запоминание терминов и определений.

Вот несколько примеров заданий по работе с текстами. Задание выполняется после изучения всей темы, раздела или урока.

1. Определить основную тему урока.

2. Написать резюме и определить, какой из двух нижеперечисленных подходов использовал автор статьи:

а. когда сразу же дан конечный результат, а затем объяснение, каким образом к нему прийти?

б. когда автор поступенчато, шаг за шагом ведет читателя к конечному результату?

3. Описать причинно-следственную связь, с помощью которой автор статьи приводит нас к решению поставленной задачи.

4. Попробовать прийти к такому же результату, но используя другой метод, примеры из других наук.

## Возможности изучения

Существуют несколько способов изучения каббалы:

1. Через Интернет-сайт по каббале [www.kabbalah.info](http://www.kabbalah.info). Сегодня этот сайт обеспечивает пользователям неограниченный доступ к аутентичным текстам более чем на 20 языках без обязательной

регистрации или указания личной информации. Это один из крупнейших сайтов Интернета по количеству учебно-образовательного и информативного материала по каббале. Здесь вы найдете переводы оригинальных статей Баль Сулама и других каббалистов.

2. Международная академия каббалы под руководством ученого-каббалиста, профессора онтологии и теории познания М. Лайтмана проводит ежедневную прямую видео- и аудио- Интернет-трансляцию уроков и лекций по всему миру с синхронным переводом на 5 языков, с демонстрацией чертежей; возможностью задавать вопросы и получать ответы в реальном времени. Все записи занятий помещаются в медиархив.

3. На базе Международной академии каббалы создан Институт исследования каббалы имени Й.Ашлага. Преподаватели Института разработали дистанционную форму обучения в Интернете с использованием современных информационных технологий, которые позволяют дополнить учебный процесс аудио- и видеофрагментами, виртуальными занятиями «он-лайн», участием в форуме и другими интерактивными функциями.

4. Существует возможность самостоятельного ознакомления с каббалой по книгам. М. Лайтман – автор более 30 книг по каббале, которые, по существу, являются углубленными комментариями ко всем оригинальным каббалистическим источникам.

# Раздел I

## Восприятие реальности

*Всегда есть достаточно света для тех,  
кто желает видеть, и  
достаточно тьмы для тех,  
кто желает обратного.  
Блез Паскаль<sup>23</sup>*

---

23. (*Pascal. Oeuvres completes. Paris, 1954*)



## **Содержание:**

В данном разделе дается подробное объяснение трех элементов, составляющих действительность: Сущность Творца, Бесконечность *души* и способы восприятия этой действительности человеком. Описывается каббалистический метод восприятия реальности и его отличие от традиционного, естественного способа исследования мира с помощью пяти органов чувств. Излагается каббалистический взгляд на *мир*, который спасает человека от множества заблуждений и неверных расчетов и тем самым выводит его на другой, более высокий, уровень существования.

## Глава 1

**Постижение действительности***1.1. Предисловие.**1.2. Три составляющие реальности.**1.3. Как мы изменяем мир.**1.4. Каббала - наука о восприятии реальности.**1.5. Что такое мир.**1.6. Закон подобия свойств.**1.7. Вопросы и ответы.**Тест.**Дополнительный материал.***1.1. Предисловие**

Естественным способом мы воспринимаем реальность посредством пяти органов чувств<sup>24</sup>, и нам сложно ориентировать себя таким образом, чтобы сквозь эту реальность ощутить *духовный мир*<sup>25</sup>. Мы видим, как ошибаются люди, воображающие себе иные формы существования, принимая их за духовные.

Для того чтобы проникнуть в глубь материи и ощутить силы, действующие внутри нее, необходимо пользоваться определенной методикой и прилагать особые усилия. Все действующие в мироздании силы в конечном итоге соединяются в одну, именуемую Высшей

силой, или Творцом. Творец организует, создает и содержит в Себе все частные силы, приводит их в действие и через них актуализирует материю, поскольку в любой материи всегда заключена частичка Его всеобъемлющей силы. Мы же ощущаем исключительно материю, то есть воздействие этой силы на нас.

Материей, или материалом, каббала называет *желание*<sup>26</sup>, за которым стоит еще одно желание, приводящее его в действие. Изначальное желание называется Творцом. Нашему восприятию трудно прорваться сквозь материю и увидеть Творца — ту внутреннюю силу, приводящую ее в действие.

24. **Пять органов чувств** — зрение, слух, обоняние, осязание и вкус.

25. **Духовный мир** — реальность, ощущаемая в дополнительном, шестом, органе чувств, где находятся и действуют только силы без их материальных облачений.

26. **Желание** — недостаток наслаждения и стремление к определенному виду наполнения (образу, предположительно несущему наслаждение). Так, например, голод, как недостаток наполнения, при наличии даже мысленного образа пищи формируется в желание поесть.

Здесь уместен пример со стереограммой: на первый взгляд мы не видим на ней ничего, кроме беспорядочных мелких штрихов. Однако, когда мы перестаем фокусировать на них свое зрение, то проникаем как бы внутрь картины и начинаем видеть трехмерное изображение.

*Как перестать фокусироваться на внешней стороне реальности? Как сконцентрировать взгляд таким образом, чтобы разглядеть за картиной нашего мира силу, приводящую материю в действие?*

*На эти вопросы дает ответы каббала, в этом и заключается ее методика.*

Изучение данной темы поможет нам правильно настроить себя и увидеть единую всеобъемлющую силу, управляющую нами, приводящую материю в действие.

## 1.2. Три составляющие реальности

**Комментарий профессора М. Лайтмана на статью Б. Ашлага (РАБАШ) «Предисловие к книге «Плоды мудрости. Письма» (жирным шрифтом выделен текст статьи, обычным — комментарий)**

Мы различаем множество ступеней и множество определений в мирах<sup>27</sup>. То есть реальность многогранна.

*Необходимо знать: когда говорится о ступенях и определениях, то имеется в виду постижение душами, в соответствии с тем, что они получают в этих мирах, то есть мы судим обо всем, что нас окружает, исходя из увиденного и постигнутого.*

Мы находимся в реальности этого мира и видим, что существует земля, деревья, до-

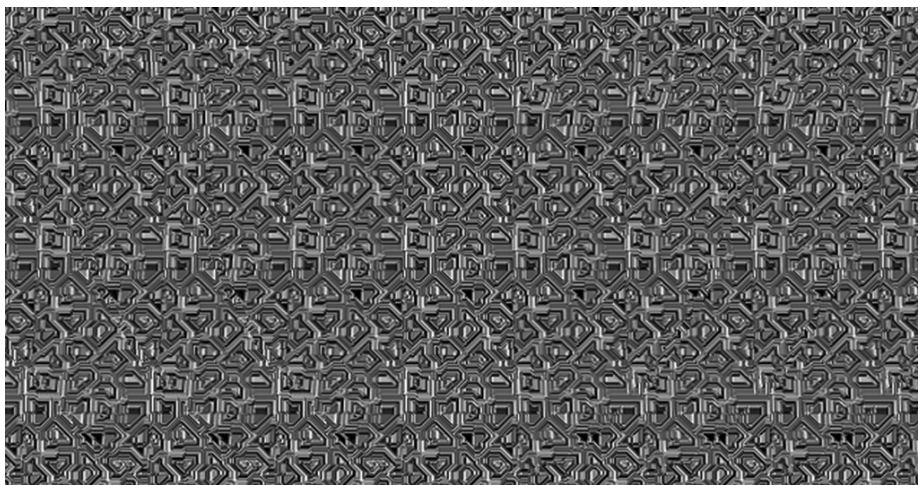

*Рис. 1.1.* Пример стереограммы. Изображение сердца.

ма, солнце, луна, небо, другие люди. Мы обзреваем действительность и выносим свои суждения, исходя из увиденного, из связей между объектами. Мы передаем свои ощущения от того, как они воздействуют на нас и как мы можем воздействовать на них. Мы судим обо всем, исходя из собственных ощущений, в результате своего постижения.

**...согласно правилу** (оно существует, в том числе и в каббале, как во всех других науках и методах познания): **«То, что не постигнем — не можем назвать по имени»**<sup>28</sup>.

Это означает: если мы что-то не ощущаем, то ничего об этом не знаем и не можем дать этому никакого названия. Напротив, если говорится о чем-либо, имеющем отношение к каббале, то речь идет о личном постижении. То, что постигаем, мы именуем. Название присваивается нами, согласно собственному ощущению. Определения «горячий» или «холодный» соответствуют тому, как мы воспринимаем данный объект; «большой» или «маленький» — тому, каким он кажется относительно нас, и так далее. Все имена и названия, которые мы

даем объектам, местам, силам, действиям и поступкам, соответствуют тому, что проходит через нас, определяются нашим отношением к наблюдаемому.

**...Слово «имя» указывает на постижение, подобно тому, как человек дает название чему-нибудь лишь после того, как постиг в нем что-либо, и в соответствии с постигнутым им.** Согласно тому, что мы постигаем, ощущаем и в соответствии с нашим отношением к чему-либо, мы именуем это явление.

**Поэтому вся действительность делится, с точки зрения духовного постижения, на 3 части:**

1. *«Ацмута»*<sup>29</sup>, сущность Творца;
2. *Бесконечность*<sup>30</sup>;
3. *Души*<sup>31</sup>.

**1. О Его сущности мы вообще не говорим,** — поясняют каббалисты<sup>32</sup>. Однако, если мы постигаем Его, почему не можем говорить о Нем?

**Поскольку корень и место творений начинаются с Замысла творения**<sup>33</sup>, в ко-

27. **Миры** — вся совокупность наших ощущений (реакций на внешнее воздействие) создает в нас сугубо субъективную внутреннюю картину, называемую «наш мир». С помощью каббалистической методики человек развивает свои ощущения и начинает видеть мир в его истинной форме. Состояние, в котором мы сейчас находимся, называется мир Бесконечности (полное удовлетворение всех потребностей). Из всего этого уровня Бесконечности человек может ощущать различные степени получения, восприятия и постижения. Эти уровни постижения реальной, единственной и бесконечной действительности, в которой существуют творения, называются мирами.

28. *И. Ашлаг* Плоды Мудрости. Письма. Иерусалим, 1999 (иврит). С. 64.

29. **Ацмута** — непостижимая суть, сущность Творца. Наше восприятие внешнего материала всегда субъективно, так как мы ощущаем лишь воздействие на нас Творца, а Его самого мы познать не можем (как и вообще все, что находится за пределами нашего тела). Поэтому все, что существует за границами наших ощущений, мы называем Ацмута.

30. **Бесконечность** — состояние, когда все желания удовлетворены полностью, без ограничения, то есть творение (желание наслаждаться) не ограничивает распространение света (наслаждения).

31. **Души** — в начале замысла творения была создана единая душа, называемая Адам Ришон (Первый Человек). Она разбилась на 600 тысяч частей. Теперь у каждой части есть возможность уподобиться Творцу. Душа человека состоит из двух компонентов — света (наслаждения) и сосуда (желания к этому наслаждению), причем сосуд — это суть души, а свет, наполняющий его, и есть задуманное, уготовленное Творцом наслаждение.

32. **Каббалист** — ученый, обладающий дополнительным органом ощущения, который позволяет исследовать духовный мир, воздействие Творца на себя.

33. **Замысел творения = замысел Творца** — создать творения с целью доставить этим творениям максимальное наслаждение.

тором они заключены, и смысл этого скрыт в словах: «Окончание действия — в его замысле».

Пока еще мы ничего не постигаем в Ацмута. Мы осознаем только, что есть некая сила, охватывающая всю реальность, однако не различаем в ней ничего, кроме самой констатации этого факта.

**2. Бесконечность** (ее мы уже ощущаем) представляет собой замысел творения, скрытый в выражении «Его желание — насладиться свои творения».

Здесь мы ощущаем, как *Ацмута* — единая сила — относится к нам, чувствуем, что Он — «Добрый и Творящий добро». Тот, кто постигает бесконечность, говорит, что отношение этой силы к нам исключительно положительное.

**Это связь, существующая между Ацмута и душами, — Ацмута** относится к

*душам* через бесконечность позитивно, без какого бы то ни было различия. Это означает, что свыше на нас поступает только положительное воздействие.

*Бесконечность — это начало всего (относящегося к нам) процесса — есть максимум того, что могут постичь каббалисты. Это означает, что если я существую в этом мире, в своем теле и развил свое кли<sup>34</sup> из точки в сердце<sup>35</sup>, поднялся вверх и в этом кли начинаю постигать, то в нем я постигаю все менее и менее ограниченную реальность — до тех пор, пока не постигну все, что способен постичь в своем кли, то есть бесконечность.*

Под бесконечностью подразумевается отсутствие границ постижения: во мне нет ничего, что мешало бы пости-

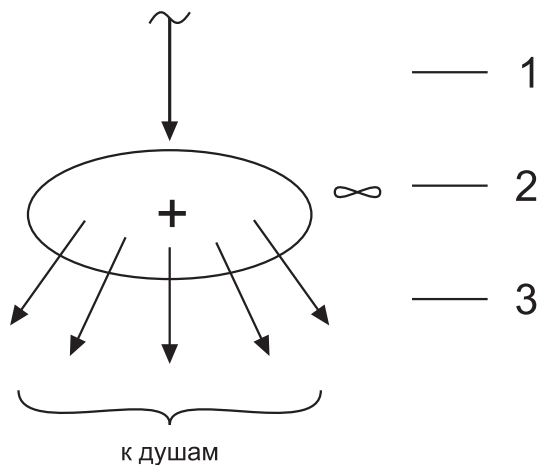

**Рис. 1.2.** Связь между Ацмута и душами: 1. Ацмута, 2. Бесконечность, 3. души.

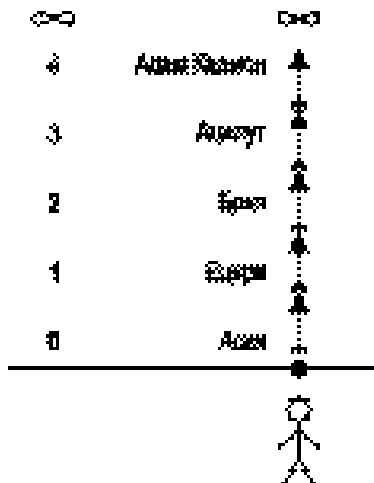

*Рис. 1.3.* Подъем человека через духовные миры Асия, Ецира, Брия, Ацилут, Адам Кадмон в мир Бесконечности. Цифры от 0 до 4 соответствуют уровням авиюта. Горизонтальная линия — это барьер (максом), граница между миром материальным и Высшим. Точкой (.) изображен зародыш будущей души — точка в сердце человека.

гать, я не ограничен в ощущении, постижении, понимании, восприятии, измерении. Я воспринимаю все, поднима-

юсь через *мир Асия*<sup>36</sup> в *мир Ецира*<sup>37</sup>, *Брия*<sup>38</sup>, *Ацилут*<sup>39</sup>, *Адам Кадмон*<sup>40</sup>, пока не достигну *мира Бесконечности*.

34. **Кли** («сосуд») — желание получать в творении. Эгоистические желания и стремления не называются кли. Кли — это исправленные, пригодные для получения света, желания, то есть обладающие экраном (силой сопротивления эгоизму), трансформирующим эгоизм в альтруизм.

35. Термин **«сердце»** употребляется для обозначения всех желаний человека. Точка в сердце — зародыш будущей души, экрана (силы сопротивления эгоизму).

36. **Мир Асия** — полностью эгоистичный мир, наиболее удаленный от Бесконечности, в котором человек либо вообще не ощущает Творца, либо ощущает Его управление, как злое, несущее страдания.

37. **Мир Ецира** — первое раскрытие «лица Творца» (осознание Его доброго управления).

38. **Мир Брия**. Основа этого мира — желание отдавать, услаждать. Относительно себя человек ощущает управление Творца как абсолютно доброе, но в нем существует недостаток познания действий, отношения Творца ко всем остальным творениям.

39. **Ацилут** — мир полного ощущения Творца и слияния с Ним.

40. **Адам Кадмон** («адам» — человек, «кадмон» — первичный) — прообраз, предчеловек. Замысел, вследствие реализации которого человек может полностью уподобиться Творцу.

Я развил свое *кли* с нулевого уровня *авиюта*<sup>41</sup> до четвертого. Уровням авиюта соответствует определенный объем *кли*. Я достиг бесконечного объема *кли* и потому воспринимаю реальность без ограничения. Поскольку я воспринимаю ее во всех частях своей *души*, она наполняет меня, я охватываю ее, поглощаю, ощущаю и измеряю во всем, что есть во мне, будучи уверенным, что никогда не смогу познать ее больше. После этого я говорю, что отношение ко мне

этой единственной в природе силы — абсолютно добро. Я постигаю ее всей силой и глубиной своих ощущений и своего понимания.

В этом случае я постигаю то, о чем говорят каббалисты:

*«Если ты еще не постиг, то не ощущаешь этого, но если постигнешь, то увидишь, что постигаешь самую положительную силу, наполняющую тебя и желающую наполнением доставить тебе наслаждение»*



Рис. 1.4. Этапы развития творения. Объяснения в тексте.

*и в разуме, и в сердце, то есть дать тебе позитивное ощущение и неограниченное знание»<sup>42</sup>. В этом и состоит связь между нами и Высшей силой<sup>43</sup>.*

И она, эта связь, называется светом<sup>44</sup> без кли, однако оттуда берет свое начало корень творений, то есть отношение Творца к творению, при котором Он создает его в такой форме, чтобы творения после их создания прошли огромный круг истории (под историей подразумевается развитие) и достигли состояния, в котором все сотворенное познает Его.

Родившись и начав существовать в качестве творения<sup>45</sup>, мы не ощущаем ничего. Мы подобны семени, которое начинает развиваться в материнском чреве, и пока еще не может быть речи о какой-либо независимости. В процессе развития мы проходим стадию *разбие-*

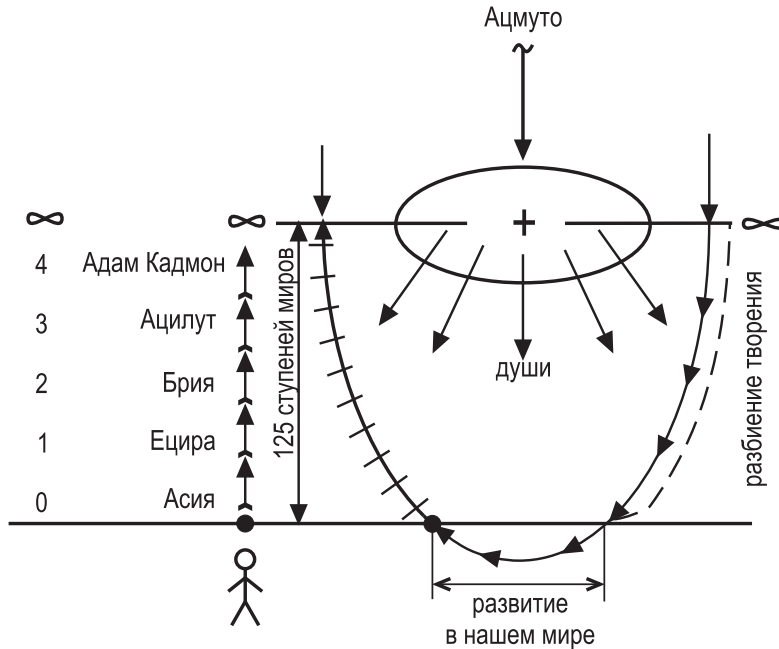
*ния*<sup>46</sup>, спускаемся из мира *Бесконечности* и затем развиваемся в *нашем мире*<sup>47</sup> на протяжении многих лет истории человечества вместе со Вселенной, земным шаром, нашим телом — до тех пор, пока не начинаем ощущать «точку в сердце».

Тогда с помощью такой науки, как каббала, мы начинаем подниматься по *125 ступеням миров*<sup>48</sup> и приходим к постижению того, что создавшая нас сила бесконечна и желает нам только блага. Раскрывая отношение Творца к нам, мы представляем собой уже не просто *точку, созданную Им*<sup>49</sup>, не малое желание. Напротив, когда это малое желание, спускаясь<sup>50</sup> из бесконечности, достигает состояния, в котором мы осознаем его, мы начинаем самостоятельно развивать это желание до тех пор, пока оно не достигнет уровня бесконечного *кли*.

41. **Авиют** — сила, глубина желания (измеряется по шкале от 0 до 4).

42. *Ashlag Y. Pri Chacham Igrot. Bnei Brak, 1999. — P.64 (hebrew).*

43. **Высшая сила = Творец** — это общий замысел и природа мироздания, глобальный закон, который нисходит на нас, строит нас, создает нашу Вселенную, управляет всем, ведя к изначальной цели — развить творения до своего уровня.

44. **Свет** — воздействие Творца, ощущаемое как наслаждение, желание насладиться.

45. **Творение** — сосуд, душа, созданное из ничего («еш ми айн») желание насладиться Творцом, ощущением Творца, светом.

46. **Разбиение** — исчезновение связующего «экрана» (намерения «ради отдачи») между различными свойствами, желаниями. Изменение альтруистического принципа взаимодействия на эгоистический.

47. **Наш мир** — свойство абсолютного эгоизма, ощущаемого в наших пяти органах чувств, который не способен получить свет (наслаждение) внутрь себя, поэтому ощущается как пустота (страдание).

48. **125 ступеней = 125 уровней восприятия**. Мы и сейчас находимся в мире Бесконечности и ощущаем его, но лишь в самом минимальном проявлении, называемом «этот мир», «наш мир». Кроме мира Бесконечности и нас, в действительности ничего нет. Уровни постижения реальной, единственной и бесконечной действительности, в которой мы существуем, называются мирами. Существует пять миров, каждый из которых делится еще на пять небольших частей, и каждая из них — еще на пять частей. Таким образом, существует 125 ступеней осознания, понимания, постижения и ощущения нашего истинного состояния, в котором мы на самом деле существуем.

49. **Точка, созданная Творцом = «еш ми айн» (сущее из ничего)** — созданное вне Творца микроскопическое желание насладиться. Вначале эта точка, это состояние лишь немного темнее, чем свет.

50. **Спускаясь = удаляясь**. Основной закон, действующий в мире, — принцип подобия свойств. Он гласит, что два объекта сближаются, вплоть до слияния, в мере подобия, сходства свойств и отдаляются — ввиду отличия свойств. Этот принцип близости в мере подобия свойств существует также и в нашем мире: чем более схожи между собой люди по вкусам, взглядам, тем они ближе друг другу, а ненавидящие друг друга — далеки один от другого.



Мы обретаем бесконечное, неограниченное восприятие и в такой мере воспринимаем Его.

Далее мы переходим к *душам*, поскольку, в сущности, все определено внутри *душ*.

### 3. Души, которые получают благо, заключенное в Его желании насладиться.

**Бесконечность называется бесконечностью, поскольку представляет собой связь, существующую между Ацмуто и душами.**

Связь между нами и Творцом всегда остается бесконечной, но мы воспринимаем ее в той степени, в какой позволяет нам наше состояние (величина нашего *кли*). Это означает, что и сейчас мы находимся в бесконечной связи. Высшая сила, со своей стороны, создала только одно состояние — *души*, соединенные в одну систему, называемую *Адам*<sup>51</sup>.

*Души*, созданные изначально в такой форме, не ощущают себя пребывающими в бесконечной реальности, а начинают чувствовать себя находящимися в *этом мире*<sup>52</sup>. С какого момента человек начинает осознавать себя? Спустя какое-то время после рождения в этом мире он вдруг начинает понимать, что находится в нем, допустим, в возрасте одного, двух или трех лет: «Я существую в этом мире. Есть я и есть *мир*, мои родители, моя комната». С этого ощущения начинается *наш мир*, наше осознание.

***Где мы находимся на самом деле? На самом деле мы находимся в мире Бесконечности. Однако то, что мы в состоянии постичь из него, определяется объемом наших келим<sup>53</sup>, которые развивались с нуля и постепенно пришли к раскрытию материала. На данный момент они раскрывают нам минимальную часть материала — нашего желания получить.***



Рис. 1.5. Адам — совокупность всех созданных душ.



Рис. 1.6. Постижение действительности.

Это означает, что я воспринимаю в своих *келим* все ту же бесконечную реальность, но чрезвычайно незначительную, сокращенную, ограниченную. Затем я развиваю органы ощущений за счет свойств, имеющихя во мне, и используя то, что предоставляет мне мое окружение — родители, детский сад, школа, книги, учеба: я раскрываю свои инструменты восприятия.

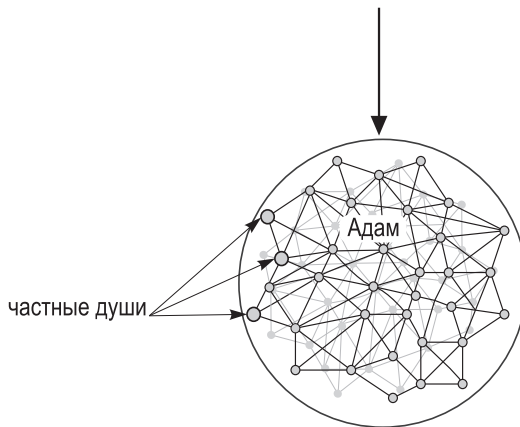
До какой степени я их раскрываю? До некоторого предела, определяемого моими внутренними свойствами и окружением, помогающим мне развивать их. То есть вместо изначального постижения на нулевом уровне, при котором я на самом деле не осознаю себя, я начинаю осознавать себя и на протяжении жизни развиваю свое постижение до некоторой определенной величины. Такое

восприятие я называю *этим миром*, моим миром, *нашим миром* — миром, в котором мы сейчас живем и ощущаем себя.

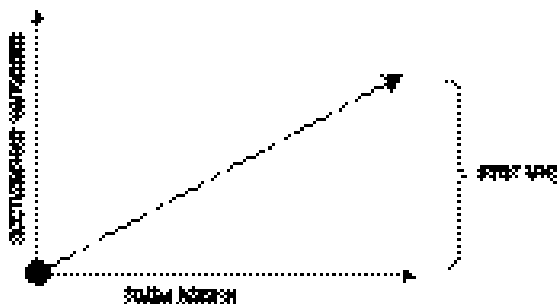
Однако и это восприятие ограничено, оно является лишь фрагментом *мира Бесконечности*. Я всегда ощущаю бесконечность. Вопрос заключается лишь в том, в каких *келим* я ощущаю ее, насколько ясно, насколько глубоко осмыслю? Это зависит от параметров моего восприятия.

Воспитание и гены — то есть то, с чем мы родились и что получили от окружения — помогают нам осознать бесконечность лишь в той малейшей степени, которая называется *этим миром*. Мы находимся в состоянии связи со всеми созданиями, кого называем людьми. Люди ощущают эту реальность в одинаковой форме, у них идентичные органы

51. **Адам** = **Адам Ришон** — совокупность всех созданных душ, связь между ними на основе взаимоотдачи.

52. **Этот мир** — абсолютный эгоизм, который не способен получить свет (наслаждение) в себя, поэтому ощущается нами как пустота (страдание). Это состояние — следствие чувства отрыва от общей души (Адама).

53. **Келим** — мн.ч. от «кли» = желания = инструменты восприятия, которые появляются в результате полученного опыта.

чувств. Мы воспринимаем друг друга и вместе осознаем бесконечность и самих себя в той степени, которая называется «этот мир».

Если у человека есть желание, то существует возможность продолжить развитие. К нашей жизни, к раскрытию *этого мира* у нас есть желание, мы приобретаем его в тот момент, когда ощущаем себя родившимися в телах. Затем, на определенном этапе, мы получаем еще одно желание. Оно требует осознанного развития с помощью маленькой точки — личных начальных условий — и при содействии окружения.

Если я развиваю свои духовные данные (под духовными данными понимаются задатки, находящиеся за пределами земных, телесных органов ощущений, полученных от рождения) с помощью правильного окружения, нацеленного именно на их развитие (так же, как я развивал врожденные желания за счет родителей, детского сада, школы), то достигаю восприятия *духовного мира*. То есть необходимым условием для получения этого результата служит правильное окружение и развитие точки в сердце.

В этом направлении я могу продвигаться по пяти уровням<sup>54</sup>, пока не достигну бесконечного восприятия. Тогда я обнаруживаю, что, в сущности, у меня нет иной реальности, я всегда пребывал в *мире Бесконечности* и *миры* не существуют. *Миры* — это сокрытия состояния, в котором я постоянно нахожусь. Я могу пребывать в большей или меньшей сте-

пени сокрытия бесконечности, а могу быть скрыт настолько, что вообще не ощущаю, кто я такой (как не осознавал себя в младенческом возрасте).

**«Я» и мир раскрываются вместе. Я постигаю мир благодаря своим ощущениям, своему восприятию. Следовательно, дело не в том, чтобы изменить что-то извне, а в том, чтобы увидеть сокрытия, завесы, отгораживающие от меня истинное состояние, в котором я нахожусь. Именно с этими сокрытиями, с этими мирами мы и работаем<sup>55</sup>. Мне необходимо лишь снять с себя сокрытия — со своих органов чувств, со своего разума — и тогда я обнаружу, что пребываю в ином мире.**

### 1.3. Как мы изменяем мир

В процессе улучшения<sup>56</sup> нашего восприятия мы обнаруживаем более глубокий материал творения, дополнительные силы, действующие в Природе. С трансформацией инструментов восприятия меняются наши понятия времени, движения, пространства. Изменяется все. Внезапно мы начинаем ощущать, насколько иными стали наши чувства, наши внутренние определения.

Поэтому наука, раскрывающая наше *кли*<sup>57</sup> до такой степени, что мы начинаем ощущать себя, словно в другом *мире*, называется наукой восприятия реальности. Когда человек воспринимает реальность уже на более высоких духовных

54. **Пять уровней** — миры Асия, Епира, Брия, Ацилут, Адам Кадмон.

55. **Работаем** = развиваемся = изменяем восприятие.

56. **Улучшение** (восприятия) — изменение себя в соответствии с эталоном, со свойствами мира Бесконечности.

57. **Кли** — исправленные, пригодные для получения света (наслаждения), желания.

ступенях, ему становится ясно, что он в состоянии регулировать этот процесс. То есть он может закрыть себя от восприятия так, что будет способен испытать: восприятие младенца, взрослого человека, серьезного каббалиста, бесконечности — без какого бы то ни было ограничения в ощущениях. Он сможет находиться в такой степени сокрытия, что будет способен спуститься в состоянии, в котором он словно не существует. Тог-

да он на самом себе поймет, что означает «не существовать». «Не существовать» — значит, ничего не чувствовать.

Это можно уподобить состоянию младенца: его ощущения совершенно не развиты, он ничего не знает о себе, не может оценить, чувствует он что-либо или нет, существует он или не существует. То же самое можно сказать о животных, растениях и неживой материи.



Рис. 1.7. Подъем по ступеням восприятия, начиная с нашего мира и до мира Бесконечности.

Человек, выходящий на уровень неограниченного восприятия, который начинается (в большей или меньшей степени) за пределами *этого мира*, в *духовных мирах*, отличается способностью видеть себя со стороны. В постижении *этого мира* он пользовался своими желаниями для восприятия таким образом, что стремился впитывать в них максимум возможного. Однако в этом случае восприятие весьма ограничено в виду того, что любое наполнение, входящее в желание, немедленно аннулирует его. Внутри желания попросту невозможно достичь большего, чем получить незначительное количество восприятия и минимальное ощущение реальности.

*Что касается точки в сердце, то человек развивает ее уже в ином восприятии: с целью отдавать, установить связь с другими людьми. В этом случае он начинает чувствовать свою жизнь и реальность в окружающих, а не в самом себе. Через него начинает постоянно протекать духовная информация, и потому ощущение реальности не исчезает.*

После этого человек может прокладывать себе путь, направлять себя: «Кто «Я», что представляет собой *мир*, как я воспринимаю его извне?» Он видит себя со стороны.

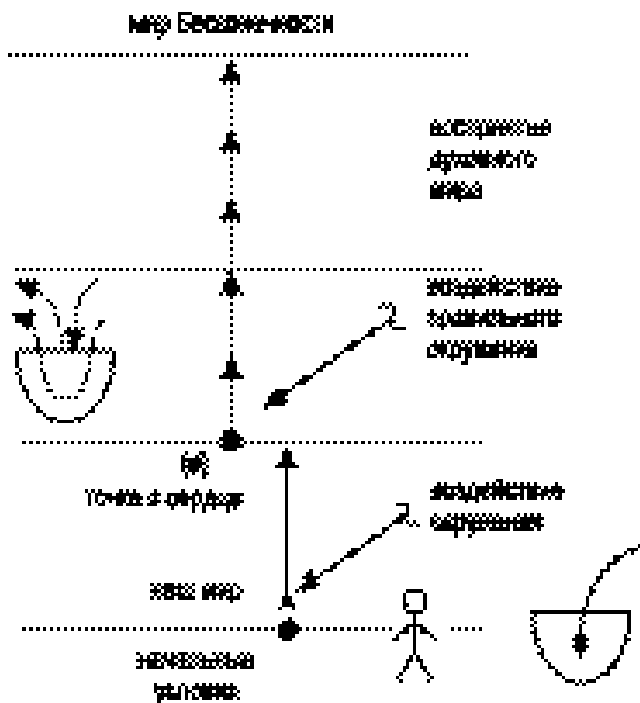
*Келим* человека становятся подвластны ему, он начинает направлять себя таким образом, словно одновременно является младенцем и в то же время обла-

дает властью над этим младенцем как взрослый человек. Он чувствует себя так, будто ему дано в руки две власти: одна — из материального *мира*, другая — из духовного, от *малхут*<sup>58</sup> и от *бины*<sup>59</sup>.

Видя *мир* и себя со стороны, человек может направить себя так, чтобы использовать свою власть над собой. Поэтому каббалисты и могут рассказать нам, что видят себя вне тела, вне *кли* — со стороны Творца. Находясь исключительно внутри своего материала, называемого *малхут*, внутри желания наслаждаться, человек ограничен в своих ощущениях возможностями пяти органов чувств. Поэтому он и не способен выйти из рамок этого восприятия и увидеть себя со стороны.

*Малхут — это души, а бина — сила Творца, свойство отдачи. Располагая обеими силами, сочетая одну силу с другой, человек самостоятельно формирует себя и свое восприятие реальности. Благодаря этому он становится независимым от малхут и бины — этих созданных Творцом сил. Человек — не материя, а общее восприятие, которое устанавливается между получающим и отдающим, нечто такое, что мы строим внутри самих себя.*

Если я хочу постичь духовное ощущение, я должен воспринять нечто, находящееся за пределами моего *кли*: **не внутри кли, а вне его пределов**. Это возможно лишь в том случае, если я присоединю к своему *кли кли* другого челове-

58. *Малхут* — намерение получить, наслаждаться. Это наш корень.

59. *Бина* — свойство света, в котором ощущается наслаждение от чувства отдачи.



Рис. 1.8. Схема создания духовного кли. Сочетание свойств бины (Творец) и малхут (творение), построение человеком с помощью этого сочетания правильного восприятия реальности (средняя линия на рис.).

ка. Если не говорить о других келим, вне моего кли находится только *свет бесконечности*<sup>60</sup>, который я не воспринимаю. Чтобы воспринять его, мне нужна некая основа, на которую будет воздействовать сила<sup>61</sup>. Я не могу воспринять силу без действия. Эта сила воздействует или на меня, или на других. Поэтому понятие «вне моего кли» означает действие этой силы на других людей.

Как это осуществить? Наша работа заключается в том, чтобы соединиться,

создать совокупность *душ*. Чем крепче будет единение, тем ближе станут мне остальные *души*: они образуют *кли*, находящееся как бы вне меня. Присоединив их к себе, я начну ощущать то, что происходит в них. Процессы, протекающие в них, я ощущаю в силе *бины*, а их желания, которые я присоединяю к себе, — суть дополнительные силы *малхут*.

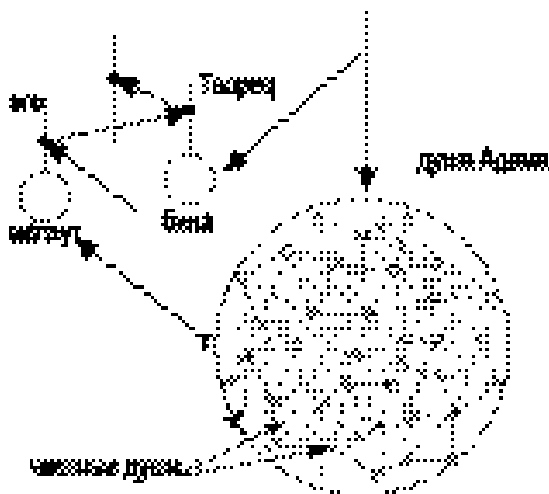
Таким образом, единственное, что есть у меня, это маленькая точка, в которой я ощущаю *этот мир*. Весь *духов-*

60. **Свет Бесконечности** — свет (наслаждение), исходящий из сущности Творца, воспринимаемый нами, как Творец. Этот свет, Высшая мысль, замысел включает в себя все творение — от начала и до его окончательного состояния (ощущения человеком совершенства, ввиду полного слияния с Творцом).

61. **Сила** — имеется в виду сила света, наслаждения, отдачи.

ный мир я получаю в своем восприятии в других душах, развивая в отношении к ним силу *бины*. Чтобы развить в отношении к ним отдачу, силу *бины*, мне необходим *окружающий свет*<sup>62</sup>, нужно, чтобы свыше пришла сила и дала мне возможность относиться к другим с отдачей. Эту силу мы получаем за счет изучения каббалистических источников: в них говорится о том, каким образом соединиться с другими, как функционирует система, когда ее части соединены между собой.

**В каббале изучается не наша нынешняя ситуация, а состояние слияния, в котором все человечество находится в мире *Ацилут*.**

Пока я изучаю это слияние и устремляюсь к *миру Ацилут*, из *мира Бесконечности* (где все мы уже находимся, не видя этого за сокрытиями) ко мне поступает окружающий свет в качестве небольшого свечения, дающего мне силу *бины*. В этом случае я, действительно, получаю возможность относиться к другим душам с отдачей и присоединять к себе все недостатки их наполнения, все их *малхут*.

Получается, что во мне есть сила *бины*, полученная свыше, а от всех остальных душ я получаю силу *малхут* и тем самым объединяю в себе *бину* и *малхут*. Силу *бины* мы получаем свыше, от Творца, а силу *малхут* — снизу, от творений. Однако сила *малхут* тоже создана в нас

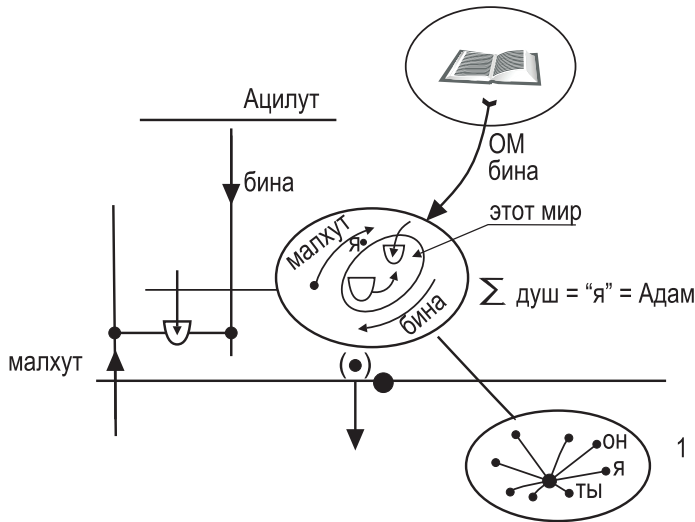

**Рис. 1.9.** Создание и развитие духовного кли. Объяснения в тексте.

Творцом. По мере получения силы *бины* и силы *малхут* и путем правильного их соединения я создаю свое духовное *кли*. То, что я постигаю внутри этого *кли*, называется *духовным миром*. Внутри своей точки в сердце я никогда не постигну ничего, кроме ощущения *этого мира*.

*Мир Бесконечности* я постигаю только в том случае, если увеличиваю эту точку и строю над ней правильное отношение к другим душам ради объединения, ради того, чтобы самому стать всей суммой *душ*, *Адамом*<sup>63</sup>.

*Чтобы стать Адамом и присоединить к себе все остальные души, каждый человек обязан построить для себя такую систему. В сущности, это и есть жизнь в исправленном теле. В правильной системе каждая клетка соединена со всеми остальными и обслуживает их: получает, отдает и так существует.*

Итак, я ни у кого ничего не похищаю. Напротив, присоединяя к себе остальных, я создаю из себя большое *кли*, и это *кли* — Я. Твое большое *кли*, созданное из твоего отношения, — это Ты. Каждый человек строит из себя совершенную систему, называемую *Адамом*.

Получается, что система *Адам* выстраивается в каждом человеке, в каждой душе, отделившейся от других в момент *разбиения*<sup>64</sup>. Теперь представьте себе, во сколько раз больший свет у нас нако-

пится, какой силы излучение притянет каждый из нас!

Мы увеличиваем *мир Бесконечности*, созданный изначально, приумножаем наше ощущение пребывания в нем в бесконечное число раз. **Поэтому такое восприятие и называется бесконечным.**

Я представляю собой всего-навсего коробку, наделенную пятью входами. То, как я осмысляю поступающую в них информацию, сумма всех моих впечатлений называется *моим миром*. Вне этой коробки существует лишь свет, неизменно пребывающий в абсолютном покое. Все изменения происходят во мне.

*Я существую в постоянном силовом поле. Поэтому говорится, что Творец — «Добрый и Творящий добро всем своим созданиям — и плохим, и хорошим», Он не меняется. Что же меняется? Происходит моя личная, внутренняя перестройка. Я существую в этом поле, внутри которого на меня действует давление Творца — «Доброго и Творящего добро». Любые действия являются моей внутренней работой по развитию моего желания. Когда это желание меняется, я ощущаю себя изменившимся. Исключительно от этого зависит мое восприятие.*

Сейчас я тоже ощущаю себя пребывающим в некой реальности, вижу *этот мир*, людей, живущих в нем, — все это является суммой моих внутренних со-

62. **Окружающий свет** — свет, который пока находится вне *кли*, но своим давлением, целенаправленным воздействием вынуждает *кли* изменяться, совершенствоваться.

63. **Адам** = **Адам Ришон** — созданная Творцом единая душа, состоящая из частей (частных душ), содержащих в себе все остальные части.

64. **Разбиение** — исчезновение связующего экрана (намерения отдавать) между различными свойствами, желаниями. Изменение альтруистического взаимодействия на противоположное, эгоистическое.



стояний, так я ощущаю бесконечность. Если мои внутренние келим изменятся, я увижу бесконечность — ту самую постоянную силу — в иной форме.

**Изменения происходят только внутри человека, вне его ничего не меняется.**

Обобщая, можно сказать, что реальности в нашем понимании не существует. Есть бесконечность — одна сила, одно поле, и то, что мы в состоянии воспринять от нее, мы называем *своим миром*.

Будь у нас другие свойства, мы бы не увидели здесь людей, а увидели бы другие силы и иначе их восприняли. Все это зависит от наших внутренних свойств.

#### 1.4. Каббала — наука о восприятии реальности

*Каббала — это наука о восприятии («каббала» в переводе с иврита означает «получение», «восприятие»), о том, как я воспринимаю реальность.*

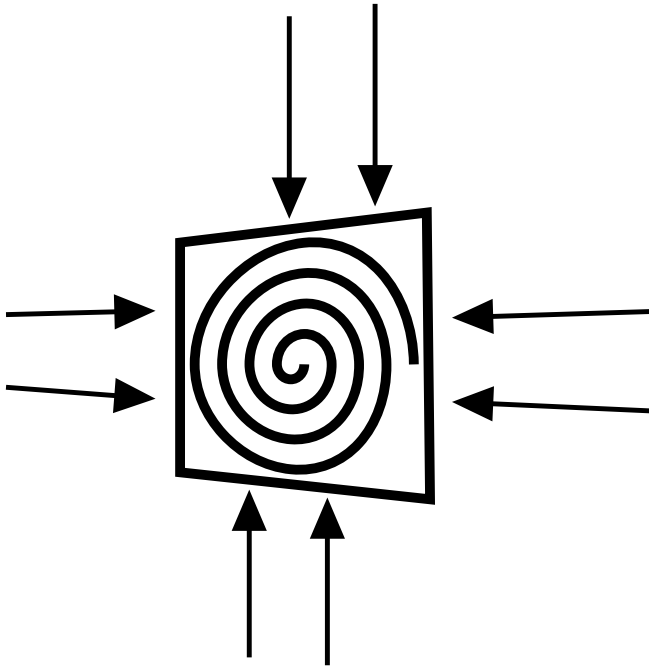

**Рис. 1.10.** Развитие желания под воздействием духовного поля. Стрелками с четырех сторон обозначено воздействие Творца на человека.

*Каббала дает понять, что следует остановиться и подумать не о мире, находящемся вокруг нас, а о самих себе. Если мы изменим себя, окружающий мир тоже будет выглядеть по-другому, мы увидим его иным.*

Я увижу, что мир прозрачен, что я прохожу сквозь него, в нем нет стен и перегородок. Я воспринимаю его разгороженным потому, что так устроены мои органы чувств. Будь они устроены иначе, я проходил бы сквозь стены, подобно рентгеновским лучам. Однако мои органы чувств устроены таким образом, что один материал кажется мне твердым, другой — жидким, третий — газообразным. Так я все это ощущаю.

Поэтому самое главное — знать, как мы можем изменить наше восприятие, и не просто изменить, а достичь состояния, при котором увидим вместо *этого мира* истинную картину, называемую *миром Бесконечности*. Бесконечность означает отсутствие границ постижения, устранение предела в осмыслении, глубине воспринимаемой реальности. Тогда мы обнаружим единую силу. Мы не видим нюансов, не различаем ни красного, ни белого, не чувствуем ни сладкого, ни горького, ни давления, ни вакуума, никаких объектов, никаких иных сил. Все силы и все законы соединяются в одном поле, называемом *светом бесконечности*.

*Что я собой представляю и какова эта реальность? Это реальность наивысшего духовного восприятия. Что происходит с моим телом? Я начинаю ощущать, что тела не существует, что оно — лишь мое впечатление от самого себя. Подобным образом изменяется и вся действительность. Я начинаю понимать, что мои представления о собственном рождении и*

*жизни в каком-то мире, в некоем окружении, на Земле, во Вселенной, являлись не более чем внутренними. Содержание этих представлений определялось спецификой моих инструментов восприятия. Таким образом, человек выходит из своей ограниченности к бесконечному неограниченному восприятию и обнаруживает, что существует в иной форме. Это существование в иной форме называется душой.*

Итак, мы постоянно пребываем в одной реальности — в поле, называемом светом бесконечности, или Творцом. Творец создал каждого из нас в виде точки, ощущающей саму себя. В конечном итоге, существует одна сила, и в ней имеется точка, ощущающая индивидуальность, свою собственную жизненную силу. Эта точка развивается до тех пор, пока не начинает воспринимать реальность как бесконечность. *Миры, души* и все, что кажется нам существующим в *этом мире*, — суть временные феномены, присутствие которых в воспринимаемом нами поле обусловлено несовершенством способов нашего постижения.

По мере совершенствования *келим этот мир* становится все более прозрачным и, в конце концов, исчезает. Вместо него возникают картины, в большей степени соответствующие бесконечности и называемые духовными *мирами*: *Асия, Ецира, Брия, Ацилут, Адам Кадмон* и *мир Бесконечности*. Так совершенствуется мое восприятие. Поэтому Бааль Сулам говорит, что все, воспринимаемое душами, определяется их внутренними свойствами. В той мере, в какой меняются эти свойства, меняется и окружающий мир.

## 1.5. Что такое мир

В понятии «мир» заключено два смысла:

1. «Мир» (*олам*) означает *сокрытие (алама) — мира Бесконечности*. Я воспринимаю не саму бесконечность, а лишь небольшой ее фрагмент, называемый *духовным миром* или *этим миром*. Такое ограниченное, неполное восприятие называется *миром* — от ивритского слова «сокрытие».

2. Слово «мир» происходит также от слова «исчезающий» (*нээлам*), потому что миры уходят, заканчиваются. Когда мы говорим: «Я нахожусь в каком-то *мире*», это означает, что я пока еще пребываю — в соответствии с восприятием своих *келим* — не в бесконечности, а на какой-то стадии усеченного восприятия. Наиболее ограниченное восприятие называется «*этим миром*».

Бесконечность — это тоже вид восприятия. Это означает, что я ощущаю и воспринимаю все без какого бы то ни было ограничения. Бесконечность — это «отсутствие конца», «отсутствие границы», «отсутствие ограничения». Напротив, за пределами всех преград, всех расстояний я воспринимаю бесконечным зрением, бесконечным слухом, бесконечным ощущением во всех направлениях. Бесконечность не означает отсутствие понимания и ориентации. Напротив, я понимаю и ощущаю все в неограниченно ясной форме.

Я должен развить имеющиеся у меня сейчас *келим* (желания, инструменты

восприятия), а именно: зрение, слух, обоняние, осязание, вкус. Мне необходимо до такой степени расширить диапазон возможностей этих пяти *келим*, чтобы они стали моими духовными органами ощущений, называемыми *кетэр, хохма, бина, За и малхут*<sup>65</sup>.

*Разница между материальным и духовным восприятием состоит в том, что в новых духовных келим я начинаю постигать мир помимо себя, извне, через другие души. Поэтому новые келим уже не называются глазами, ушами, носом или языком, а называются кетэр, хохма, бина, За и малхут. Начиная их совершенствовать, я поднимаю эти келим по ступеням миров.*

Граница между *миром* материальным и духовным пролегает по первой, низшей ступени — *миру Асия*. Затем следуют *миры: Ецира, Брия, Ацилут, Адам Кадмон и Бесконечность*. Поднимаясь по пяти *мирам*, я повышаю свою чувствительность и получаю возможность воспринимать бесконечную неограниченную картину мироздания. Во все мои *келим* — *кетэр, хохма, бина, За и малхут* — свет начинает входить без всякого ограничения. Для того чтобы воспринять свет, сами *келим* уподобляются свету. Это и называется «неограниченным восприятием».

## 1.6. Закон подобия свойств

Есть я и есть то, что я постигаю. Чтобы иметь возможность что-либо воспринять, мои органы ощущений должны быть аналогичны тому, что я восприни-

маю. Соответственно, наша способность воспринимать духовный мир определяется степенью нашего подобия свету.

Именно поэтому мы должны приобрести свойство *бины*<sup>66</sup>, свойство *света*. Его мы обретаем в единении с остальными душами: если я присоединяю к себе все другие души, то внутренне начинаю относиться к ним так же, как к ним относится Творец. Таким образом, я обретаю свойство *бины* и уподобляюсь свету. Когда я достигаю отношения к остальным душам, подобного отношению к ним Творца, то приобретаю аналогичные с Ним свойства, начинаю существовать в неограниченной реальности и становлюсь единым целым с Творцом. Ничего не меняется, кроме меня самого, но эта перемена полностью меняет мое восприятие.

*Мир — это то, что я ощущаю внутри своих келим. Если я изменяю келим, то ощущаю другой мир. В нашем мире я могу чувствовать себя более-менее здоровым или бодрым, просто изменив свое настроение. В этом случае я замечаю, что мир тоже словно изменился. Я испытываю от него другие впечатления, воспринимаю вещи иным образом. Однако мое восприятие ограничено теми же самыми келим (я воспринимаю все внутри своего кли). Если же я выхожу из своего кли и начинаю улавливать восприятие извне, через остальные души — так же, как это делает*

*Творец, то обретаю восприятие, не ограниченное моими свойствами.*

Такой способ восприятия достигается опытом, практикой. Необходимо просто работать над собой и своими келим: начать ощущать их ограниченность и понимать, насколько истинная реальность не соответствует той, которую мы видим. Нужно усвоить, что мы воспринимаем все противоположным образом.

«Противоположным образом» не означает, что сейчас мы видим объекты в перевернутом виде, а затем наш мозг исправляет изображение. Мы воспринимаем все противоположным образом во всех органах чувств и во всех измерениях.

Все, что я вижу внутри себя, во всех субъективных определениях, противоположно тому, что я начинаю видеть, выходя за пределы своих возможностей. Поэтому у Бааль Сулама написано, что человек, выходящий за эти пределы, говорит: «Увидел обратный мир». Начните воспринимать реальность, исходя исключительно из этой картины. В отличие от «бабушкиных сказок» или историй про чертей, духов и крылатых ангелов, такое восприятие даст вам объяснение всего происходящего и приведет в правильное состояние. Вы увидите, что нет ничего, кроме единой силы и человеческого восприятия изнутри этой силы. Ничего, кроме этого!

65. Кетэр, хохма, бина, ЗА и малхут — пять частей желания, в которых творение ощущает Творца. Кетэр — отдача и в замысле, и в действии. Хохма — еще неосознанное, несамостоятельное желание насладиться, в котором доминирует создавший его свет. Бина — желание отдавать. Зейр анпин (ЗА) — уровень, на котором творение уже начинает применять принцип «получение ради отдачи», то есть использовать желание получать, наслаждаться ради Творца. Малхут — законченное, самостоятельное творение, которое само хочет получать и ощущает себя получающим.

66. **Свойство бины** — свойство света, в котором ощущается наслаждение от чувства отдачи, подобия Творцу. Это наслаждение называется ор хасадим.

Вдруг начнешь понимать, что называется жизнью и смертью, когда человек, находящийся рядом с тобой, умирает, а когда живет. Почему видишь вещи в той или иной форме, благодаря чему они изменяются **в твоих глазах**, отчего одно плохо, а другое хорошо. Изменяются **не вещи**, изменяется тот, кто их **воспринимает**.

Этот новый опыт чрезвычайно сильно отличается от нашего обычного восприятия. Вначале это вносит путаницу, но впоследствии начинаешь ощущать истинную картину и видеть за ней силы, приводящие ее в действие. Начинаешь понимать, что **ты** рисуешь эту картину, что, в сущности, **ты** — режиссер разворачивающегося перед тобой фильма, что **ты** сейчас создаешь его. Если ты перенаправишь свои силы и изменишь собственное восприятие, изменится и этот фильм. Это означает, что человек начинает изменять *мир*, за счет власти над своими силами привносить перемены в свои ощущения.

## 1.7. Вопросы и ответы

**Вопрос: Каббала исследует различные способы восприятия реальности?**

Восприятие реальности не имеет прямого отношения к данной науке. Это второстепенный фактор. Производя свое исправление<sup>67</sup>, мы, прежде всего, открываем новые ощущения, новую

картину, новый взгляд и вследствие этого восстанавливаем реальность, в которой существовали прежде.

Человек не способен осознать свое текущее состояние. Нужно подняться на более высокую ступень, чтобы с ее уровня исследовать ступень, находящуюся внизу. Почему мы успешно исследуем неживую, растительную и животную природу, но ошибаемся в том, что касается человека? Так происходит потому, что для разрешения человеческих проблем необходимо подняться выше уровня «человек»<sup>68</sup>.

Начав с помощью изучения каббалы ощущать более высокое состояние, мы оцениваем состояние предшествующее. Таким образом происходит наше продвижение. Мы не исследуем принципов восприятия и видения реальности, не ищем возможностей еще глубже проникнуть в ее тайны, как это делают ученые.

У каббалистов это происходит иначе. Они проникают в суть данного состояния на уровне ощущений и, испытывая, переживая его, раскрывают предыдущее, а также отчасти текущее состояние. Каббалист всегда прежде восходит на более высокую ступень и уже с нее исследует низлежащую.

К примеру, я не узнаю, что значит быть ребенком, пока я им являюсь. Нужно повзрослеть, чтобы понять, что собой представляло мое детство. Так происходит на любом этапе. Человек

67. Исправление — изменение намерения наслаждаться ради себя на намерение наслаждаться потому, что этого желает Творец (Высшая сила).

68. Уровень «человек» — четвертая ступень развития желания наслаждаться, которая рождает возможность ощущать кого-то, находящегося вне его (ближнего), в результате чего «человек» является обладателем свободы выбора, то есть имеет возможность подняться над своим естеством, познать природу Творца, уподобиться Ему.

испытывает какое-либо состояние и не может охватить его, оставаясь внутри него.

*Каббала не исследует реальность, переходя от узкого диапазона восприятия к более широкому, как это делают ученые. Каббалисты вообще не считают, что такое возможно, поскольку при этом исследуется только материя. Нам необходимо лично пережить и прочувствовать каждое состояние. Правильно исследовать реальность можно лишь поднявшись на уровень сил, действующих над материалом. Ощущая эти силы, мы присваиваем их. Находясь на их уровне и вследствие этого мы понимаем, что происходит. Это наша жизнь, наше жизнеобеспечение. Мы не воспринимаем их разумом — они даны нам в переживаниях.*

С помощью внешнего разума, путем одного умственного восприятия мы не сможем исследовать реальность на уровне более высоком, чем тот, на котором работают естествоиспытатели. Чтобы перейти к более высокой реальности, нужно проникнуть в нее органами чувств. Научные приборы, какими бы высокотехническими они ни казались, здесь не помогут. Можно, конечно, вообразить высшую реальность, на вид противоположную нашей, реальность, в которой все устремлено на отдачу. Можно представить, что над нашей эгоистической природой все работает в единой спайке. Ученые уже высказали предположение, что, вероятно, за всем стоит единая мысль и любовь. Эта идея возникла у них потому, что они обнаружили: все соединено, все части реальности

спаяны воедино, составляют общий механизм и пребывают в гармонии. Каждая содействует и помогает другой, является важным элементом системы, и все заботятся друг о друге, как клетки одного тела.

Это понимание и приводит ученых к предположению, что, по-видимому, всю действительность охватывает общий закон — закон любви. Если бы в ней действовали противоположные силы, она не могла бы поддерживать свое существование и развиваться. Так называемые антагонистические силы необходимы лишь для того, чтобы формировать систему от состояния к состоянию: ведь всегда существует необходимость отвергать худшие состояния ради лучших. Потому силы развития и кажутся нам антагонистическими.

Возьмем, к примеру, дыхание. Мы вдыхаем и выдыхаем воздух, легкие расширяются и вновь сжимаются. Однако силы, участвующие в этом процессе, нужно рассматривать не как противоположные, а как помогающие друг другу и действующие на основе взаимной любви.

Ученые догадываются об этой взаимосвязи, когда обнаруживают, насколько все в природе соединено в прекрасное единство. Однако сами они не выходят на тот уровень, чтобы жить этой природой. Если бы они смогли изменить свое естество в соответствии с собственными ожиданиями, то обнаружили бы, что за темной материей и исчезающими частицами, предьявляющими вместо себя лишь неведомые и неуловимые волны, кроется иная реальность. Они ощутили бы ее так же, как мы чувствуем реаль-

ность твердых тел. Они воспринимали бы силы, их взаимосвязь и принципы взаимодействия. Однако для этого нужно определенное видение, соответствие, ощущение на уровне этих сил.

Например, при включении в комнате света можно увидеть находящиеся в ней предметы — но разве прежде их там не было? Просто было произведено исправление и сейчас появилась возможность видеть их, поскольку произошла адаптация к новой картине реальности. Сосуд восприятия был приведен в соответствие с воспринимаемым состоянием. То же самое здесь: человек обязан приводить себя в соответствие с действующими силами. Подобная адаптация и является методикой кабалы.

### **Вопрос: Существует ли одновременно несколько реальностей?**

Нет никакой реальности, кроме той, которая называется «*малхут мира Бесконечности*»<sup>69</sup>. Все остальное является мнимой реальностью, предстающей пред взором *малхут мира Бесконечности* ступень за ступенью, погружающейся в туман затмения чувств. Она как бы теряет сознание, все в меньшей степени ощущая себя и свое наполнение, пока не доходит до состояния наиболее низкого, наиболее смутного и наиболее оторванного от единственно существующей

реальности — бесконечности. Такое состояние называется «*этот мир*».

Состояние *этого мира* характеризуется тем, что *малхут* бесконечности пребывает здесь в виде человеческих душ. Души чувствуют себя оторванными друг от друга — так им представляется, хотя в действительности ничего подобного не существует. Отталкиваясь от этой реальности, люди должны стремиться достичь реальности бесконечного *мира*.

Каждое мгновение жизни в человеке пробуждаются «*решимот*»<sup>70</sup>. *Решимо* включает в себя текущее состояние и отчасти состояние более высокое, то есть будущее. Если я правильно реализую *решимо*, то поднимаюсь на следующую ступень. Это происходит за счет того, что стремление к Высшему<sup>71</sup> обнаруживает во мне новые желания. Затем я удаляюсь от их исправления и восхождения.

Таким образом, предо мной никогда не открывается огромное число возможностей. В каждый момент жизни у меня лишь одно *решимо*. Я могу или реализовать или не реализовать его. Во втором случае оно реализуется в какой-то иной форме — через страдания или посредством *Высшего света*<sup>72</sup>.

***Одно решимо постоянно сменяется во мне другим, подобно звеньям цепочки.***

69. **Малхут мира Бесконечности** — состояние малхут (желания получать, творения), безмерно, без всяких ограничений наполнившей себя. Эта «малхут мира Бесконечности» и есть сам «мир Бесконечности», или «Бесконечность».

70. **Решимо**, мн.ч. «**решимот**» — «духовный ген», «запись» духовной (не облаченной ни в какую внешнюю оболочку) информации об определенном состоянии.

71. **Высший** — мое будущее, более совершенное состояние, Творец.

72. **Высший свет** — ощущение присутствия Творца; определенный вид излучения свыше, положительные внешние энергетические поля.

*В зависимости от степени желания участвовать в процессе своего развития, в процессе выхода решимот я начинаю целенаправленное относиться к жизни, стремлюсь найти истинную реальность, изыскиваю средства ее достижения и так далее.*

**Вопрос:** *Наш мир* — воображение или реальность?

Мы говорим, что *наш мир* является воображаемым. Вообще, мы всегда исходим из образа мыслей и уровня понимания отдельного человека. Если человек постигает реальность как реальность — то она является таковой, если он считает ее воображаемой — значит, она воображаемая. Определяет это именно сам человек, а не кто-то со стороны. Есть люди, которым наша реальность представляется мнимой, однако они работают с ней, поскольку понимают, что речь идет об одном из этапов, который человек обязан пройти.

Точно так же мы не пытаемся развеять фантазии ребенка: они — часть его мировосприятия. Малышам свойственны определенные ошибки в видении мира: ребенок боится, что за дверью медведь, он придумывает всевозможные персонажи, населяющие его мир. Мы, со своей стороны, стараемся не разрушать без необходимости мир ребенка, поскольку знаем, что для той ступени развития, на которой он находится, это вполне нормально.

Подобным же образом человек, перешедший из одной реальности в дру-

гую, воспринимает прежнюю как воображаемую. Она является таковой именно для него, но не для тех, кто все еще находится на предыдущей ступени. Для них это, возможно, единственная реальность, поскольку они никогда еще не поднимались со своей ступени восприятия на более высокую.

Человек, не прошедший *махсом*<sup>73</sup>, не видит, что за *этим миром* стоят силы, рисующие в нем текущую картину реальности так же, как невидимые электрические силы прорисовывают картинку на экране компьютера. Мы задаем в настройках 16 миллионов цветов, устанавливаем нужное разрешение и любимемся красочным изображением — а ведь это всего-навсего комбинация электрических сил. Однако посмотрите, что они позволяют нам делать: мы можем пересылать эти изображения, сохранять и обрабатывать.

В *этом мире* мы тоже видим картинку, только не на экране, а в своем восприятии. За этой картинкой стоят прорисовывающие ее силы. Тот, кто поднимается на их уровень, понимает, насколько эти силы реальны, а рисунков — мним. Изображение очерчивается каждый раз по-иному, однако силы остаются теми же, только их взаимосвязь подразделяется на уровни. Речь идет о духовных ступенях, по которым человек приближается к истине, все глубже постигая связь этих сил, пока не доходит до такого их соединения, которое называется бесконечностью. При этом человек понимает, что все предварительные этапы и

73. **Махсом** — граница между духовным и материальным миром.



первоначальные постижения были вообразаемыми.

Реальна ли картинка на экране компьютера? Вообще, что значит «реальный» и «вообразаемый»? Если бы у меня были другие органы чувств, я бы ее не воспринимал, для меня бы не существовало этих тонкостей. Следовательно, первая аксиома утверждает — речь идет о восприятии человека, однако вне человека ты остаешься без инструментов восприятия — кто же тогда смотрит на реальность, кто постигает, кто определяет, кто воспринимает ее? Потому мы все время должны оставаться последовательными и не выходить за рамки восприятия постигающего.

**Вопрос:** Останутся ли *миры*, когда все человечество исправится?

Нет, не останутся. Потому что эти *миры* — суть ограничение света Творца при Его нисхождении к нам. Поднимаясь к Творцу, мы возвышаемся над этими *мирами*. Они остаются под нами, мы их не ощущаем, мы поднимаемся над ними. Поэтому относительно нас они вообще исчезают.

**Вопрос:** Что такое душа?

Душа — это еще один орган ощущения, который человек должен сформировать из своего первоначального стремления к чему-то Высшему, к своему корню. В процессе ее развития человек начинает внутри расширяющейся точки ощущать дополнительную, ранее скрытую область мироздания.

**Вопрос:** Что определяет различие между духовными ступенями и *мирами*?

Из каббалистических источников мы узнаем, что у творения есть множество состояний. Самое возвышенное из них — это *мир Бесконечности*, затем происходит нисхождение по ступеням *миров*, вплоть до «этого *мира*». Различие между ступенями заключается не в самих деталях творения. Ведь все ступени и все **миры** — от этого *мира* и до *мира Бесконечности* — состоят из одних и тех же элементов. Отличие — только в их материале, которым является *желание насладиться*. Вернее сказать, отличие — в использовании этого материала: либо ради себя, в угоду нашим мелким желаниям, либо ради отдачи, с альтруистическим *намерением* в огромных желаниях, устремленных на Творца.

*Намерение*<sup>74</sup> зависит от человека, и лишь оно определяет различие между всеми ступенями и всеми мирами, а в остальном они совершенно подобны. Все ступени и миры — только определенное восприятие действительности человеком, то, как он ощущает единственное существующее состояние — мир Бесконечности — согласно сути своего угла зрения, то есть в зависимости от своего экрана<sup>75</sup> или в силу условия о подобии свойств, в мере равновесия между ним и миром Бесконечности.

Поэтому, хотя мы и говорим, что духовные *миры* находятся наверху, один

74. *Намерение* — расчет, мотивация по отношению к свету (наслаждению).

75. *Экран* — «сила сокращения», которая пробуждается в творении относительно Высшего света с целью предотвратить самонаслаждение. Сила преодоления, сопротивления эгоизму (желанию получить ради себя).

над другим. Может быть, такая последовательность путает человека, и, возможно, нам следует рассматривать это иначе: будто мы уже пребываем в *мире Бесконечности*, только видим его сквозь искажающие очки, ощущаем в своих неисправленных органах чувств.

В той мере, в какой мы исправляем, излечиваем свои органы ощущения, мы начинаем видеть в том же самом окружающем *мире* все большую глубину, большее количество связей между одними и теми же элементами, пока не понимаем, что всеэто — поистине бесконечность, пребывающая в единстве, общности и подобии с Высшей силой.

Поэтому, когда каббалисты рассказывают нам о «поле, которое благословил Творец»<sup>76</sup>, — это именно то поле, в котором мы и сейчас находимся. Все, что я вижу перед собой, — это, по сути, то самое поле, тот самый *мир*. Если я буду относиться к нему, как к месту своей работы, понимая, что только от меня, от исправления моих органов восприятия зависит, в каком *мире* я нахожусь, что я вижу перед собой и что наполняет мои келим, то я, безусловно, стану пребывать в благословенном состоянии. Исправление заключается в изменении связи между душами, в результате которого человек развивает и совершенствует свои инструменты восприятия — так называемое *кли Адам Ришон*.

Каждый человек должен развить в себе такой орган восприятия. Если он

понимает, что ему в распоряжение дано его небольшое окружение, а затем и всечеловечество, чтобы он смог соединиться с ним и установить отношения, присущие исправленному состоянию, то он находит место для благословения, то есть место, «которое благословил Творец».

Однако при этом ничего никуда не должно перемещаться: нет верха и низа, нет времени и пространства — все находится перед нами. В этом случае мы увидим: то, что кажется нам сейчас *этим миром*, есть на самом деле *мир Бесконечности*.

## Тест

### 1. Что называется материалом творчества?

1. материя;
2. желание отдавать;
3. желание наслаждаться;
4. человек.

### 2. На какие 3 части делится окружающая действительность с точки зрения духовного постижения?

1. Творец, творение, свет;
2. *души*, свет, Творец;
3. *миры*, человек, Творец;
4. Сущность Творца (*Ацмута*), Бесконечность, *души*.

### 3. Каким образом человек приобретает силу бины?

1. Сила *бины* дается человеку от рождения.

76. Писание, Бытие 27:27

2. Получает от окружающего света при изучении каббалистических источников.

3. Силу *бины* человек получает с помощью медитации.

4. Силу *бины* человек получает от окружающего его общества.

#### **4. В чем разница между материальным и духовным миром?**

1. в уровне желаний;

2. в количестве воспринимаемого света;

3. они находятся в разных измерениях;

4. в том, что в духовном восприятие осуществляется посредством других *душ*.

#### **5. Что такое мир?**

1. *мир* – это фрагмент действительности, который человек способен воспринять в соответствии с объемом своих келим;

2. окружающая меня живая и неживая материя;

3. Творец, создающий для меня окружающую действительность;

4. среда существования моего «я».

### **Дополнительный материал**

*Вселенная – это гигантская голограмма*<sup>77</sup>.

Теории, положившие начало открытию голографического эффекта, были

впервые разработаны в 1947 году Денисом Габором (*Dennis Gabor*), получившим за это открытие Нобелевскую премию. Голограмма представляет собой явление, в котором целое содержится в каждой из его составляющих. Ученые приходят к выводу, что реальность, по своей сути, тоже является голограммой. На голографическом эффекте основывается и работа головного мозга. Наши мыслительные процессы имеют много общего с низшим уровнем развития Вселенной и состоят из того же вещества. Мозг – это голограмма, отражающая голографическую Вселенную<sup>78</sup>.

Авторами этой необычной идеи являются двое выдающихся мыслителей – физик Лондонского университета Дэвид Бом (*David Bohm*), ученик Эйнштейна, и один из светил мировой квантовой механики, нейрофизиолог Стэнфордского университета Карл Прайбрам (*Karl Pribram*). По воле случая они совершили свои открытия совершенно независимо друг от друга, работая в разных областях науки.

Бом пришел к выводу о голографической природе Вселенной после нескольких лет неудачных попыток объяснить все процессы и явления квантовой механики с помощью традиционных теорий.

Прайбрам, занимаясь изучением человеческого мозга, также убедился в неспособности традиционных теорий

77. По отрывку из книги Джона Кехо «Подсознание может все», гл. 1, изд. «Попури», Минск, 2005

78. Представление о мозге как о голограмме близко к теории ассоциативного мышления, одной из фундаментальных, давно существующих в науке теорий.

разгадать многочисленные загадки его устройства. Для обоих ученых голографическая модель внезапно наполнилась определенным смыслом и послужила ответом на многие прежде неразрешимые вопросы.

Оба автора опубликовали свои открытия в начале 70-х годов прошлого столетия. Их работы нашли живой отклик в научной среде, но, к сожалению, так и не получили широкой известности за ее пределами. Некоторые исследователи отнеслись к ним скептически (а какая научная теория избежала подобной участи?), однако многие ведущие ученые мира пополнили ряды их сторонников.

Ученый из Кембриджа, лауреат Нобелевской премии по физике 1973 года, Брайан Джозефсон (*Brian Josephson*) назвал теорию Бома и Прайбрама «прорывом в понимании сущности реальности». С этой точкой зрения согласен и доктор Дэвид Пит (*David Peat*), ученый-физик Канадского королевского университета и автор книги «Мост между материей и мозгом». Пит утверждает, что «наши мыслительные процессы значительно теснее связаны с физическим миром, чем многие предполагают».

В 1979 году Роберт Дж. Джан (*Robert G. Jahn*), декан Школы технических и прикладных наук Принстонского университета, разработал программу по изучению «роли сознания в выявлении материальной действительности». Проведя тысячи экспериментов, Джан и его помощники опубликовали свои открытия, обнаружив, что имеются все осно-

вания утверждать: **мозг может непосредственно влиять, и влияет, на материальную действительность.** В 1994 году ведущие ученые и педагоги мира собрались в Принстонском университете, чтобы обсудить, как можно развить эту поразительную теорию и применить ее на практике в конкретных областях науки. Это открытие настолько необычно, что попытки применить его результаты на практике неизбежно связаны с многочисленными сомнениями и колебаниями.

Взаимодействие сознания и материального мира уже не представляется сегодня чем-то фантастическим: сознание — энергия в ее тончайшей и наиболее динамичной форме. Это помогает понять, почему наши фантазии, мысленные образы, желания и страхи оказывают влияние на реальные события, и объясняет, как материализуется созданный мозгом образ.

Подобные открытия, касающиеся сущности реальности, могут стать движущей силой для нашего дальнейшего совершенствования и роста. Осознавая себя частью открытой и динамичной Вселенной и понимая, что его мозг играет решающую роль в создании реальности, человек сможет развить более активный и творческий подход к жизни. Теперь ему не нужно стоять на обочине, наблюдая за происходящим со стороны, — новые открытия позволяют понять, что обочины нет и никогда не было. Все основано на взаимном влиянии. Куда бы мы ни шли и что бы мы ни делали, наши мысли творят окружающую действительность.

Эйнштейн как-то сказал: «Открытие новой теории подобно восхождению на гору, когда взору открывается новая и более широкая панорама».

## Глава 2

**Способы восприятия действительности**

*2.1. Множественность подходов к восприятию реальности.*

*2.2. Каббалистический метод восприятия реальности.*

*2.3. Человек определяет свой мир.*

*2.4. Все миры находятся внутри человека.*

*2.5. Воображаемый мир.*

*2.6. Вопросы и ответы.*

*Заключение.*

*Тест.*

*Дополнительный материал.*

**2.1. Множественность подходов к восприятию реальности**

Исследования внешнего мира сконцентрированы внутри человека. Ощущать что-либо, находящееся извне, человек не способен. Он может лишь до некоторой степени расширить диапазон своих органов чувств, повысив их природные возможности: для усиления зрения использовать микроскоп и телескоп, для усиления слуха — гидрофон и т.д.

***Несмотря на то что мир постоянно меняется, человеческие органы чувств остаются неизменными. Какие бы приборы мы ни конструировали, сколько бы ни узнавали о своем теле, мы способны регист-***

***рировать лишь наши реакции на нечто, находящееся вне нас. С конца XX столетия ученые стали понимать, что традиционная система исследования природы, в сущности, исчерпала себя. Изучая реакции на поступающую извне информацию, человек не может достичь контроля над реальностью и своим существованием.***

Естественные науки демонстрируют, что для поддержания жизни и дальнейшего развития любая клетка или целый организм должны находиться в равновесии с окружающей средой. Внутренние свойства клетки или организма должны быть сбалансированы с естественной средой обитания по принципу гомеостаза<sup>79</sup>. Если равновесие не соблюдается, организм испытывает дискомфорт,

79. **Гомеостазис** (греч. homoios — подобный, одинаковый и stasis — неподвижность, стояние). Относительное динамическое постоянство состава и свойств внутренней среды и устойчивость основных физиологических функций организма.

негативные последствия которого могут привести к его гибели.

*Знание законов природы и функционирования Высшего мира<sup>80</sup> позволит человечеству ознакомиться с действующими на нас естественными силами, о которых мы сегодня ничего не знаем. Если мы сможем войти с ними в гомеостазис, то обретем наилучшую форму существования.*

Следовательно, овладение знаниями о внешнем мире в том виде, в каком он предстает сам по себе, вне наших телесных ощущений, даст нам возможность полностью ему соответствовать и, таким образом, достичь наилучшего состояния.

Одним из важнейших следствий получения информации о духовном мире является исчезновение понятия времени и абсолютное знание всех своих будущих состояний. В результате этого человек получает возможность в полной мере управлять своей судьбой. Современная наука тоже начинает признавать необходимость выхода за пределы возможностей пяти органов чувств, однако не имеет методики для подобной инверсии.

Вплоть до начала прошлого столетия ньютоновская наука формировала у людей весьма ограниченный взгляд и лимитировала раскрытие их потенциальных возможностей. В течение более чем

двух столетий ньютоновским мировоззрением диктовались критерии приемлемости и неприемлемости переживания реальности. В соответствии с этим «нормально функционирующим» считается тот человек, который способен точно отражать описанный ньютоновскими законами объективный внешний мир. Согласно этой точке зрения, наши ментальные функции ограничиваются восприятием информации через органы чувств, ее хранением в наших «ментальных банках данных», а затем, возможно, перетасовкой сенсорных показаний с целью создания чего-то нового. Любое значительное отклонение от такого восприятия «объективной реальности» могло быть квалифицировано как продукт бурного воображения или расстройства психической деятельности<sup>81</sup>.

Однако поистине фантастические открытия в области природы материи, на которые столь щедрым оказался прошлый век, разрушили многие привычные стереотипы. Постепенно ученые пришли к выводу, что природа — вероятностный мир, и в ней господствует закономерный выбор возможностей, а не принудительный фатализм. По мере продолжения исследований сверхмалого и сверхбольшого — субатомных сфер микромира и астрофизических сфер макромира — исследователи обнаружили, что в некоторых из основных ньютоновских принципов имеются серьезные ограничения и изъяны. В первой поло-

80. **Высший мир = Духовный мир** — существующий по законам свойства отдачи. «Высшим» называется потому, что свойство отдачи — это причина, корень нашего мира, который является его следствием, полностью управляем им.

81. Цит. по М. Лайтман, В.М. Розин Каббала в контексте истории и современности. — М.: Едиториал УРСС, 2005. — (Теоретические дискурсы культурологии)

вине XX в. экспериментальным путем удалось выяснить, что атомы, которые ученые считали неделимыми строительными блоками материального мира, на самом деле состоят из элементарных частиц — протонов, нейтронов и тому подобных.

Обнаруженные субатомные частицы демонстрировали не типичное поведение, которое ставило под сомнение ньютоновские принципы. В одних экспериментах они вели себя как материальные частицы, а в других проявляли волновые свойства. Это явление стало известно как «квантово-волновой парадокс». На субатомном уровне наши старые определения материи были заменены статистическими вероятностями, описывающими их «тенденцию существовать», и, в конечном счете, старые определения материи растворились в так называемом «динамическом вакууме». Дальнейшее исследование микромира вскрыло тот факт, что Вселенная, которая, по нашим наблюдениям, состоит из плотных дискретных объектов, в действительности является сложной сетью, объединяющей события и отношения. В этом новом контексте сознание играет активную роль в творении самой реальности, а не только пассивно отражает объективный материальный мир.

В исследовании астрофизической сферы ученые обнаружили столь же по-

разительные откровения. Например, в теории относительности Эйнштейна пространство не трехмерно и время не линейно, они существуют нераздельно и скорее объединены в четырехмерный континуум, известный как «пространство — время». При таком взгляде на Вселенную то, что мы воспринимали некогда как границы между объектами и различие между материей и пустым пространством, ничем новым не заменяется.

Напротив, вся Вселенная, состоящая из дискретных объектов и пустых промежутков между ними, рассматривается как единое протяженное поле переменной плотности. С точки зрения современной физики материя и энергия превращаются одна в другую. Согласно этому новому знанию сознание считается неотъемлемой частью вселенской канвы и не ограничивается деятельностью нашего мозга. По этому поводу британский астроном Джеймс Джинс<sup>82</sup> сказал, что Вселенная современного физика намного больше походит на великую мысль, чем на сверхгигантскую машину.

Исследования известного американского физика Д. Бома<sup>83</sup> в области квантовой механики и физики микромира также опровергают традиционное описание бытия как мозаики разъединенных элементов. Мир в его экспертизе оказывается целостной и неделимой ре-

82. **Джеймс Хопвуд Джинс (Jeans)** (1877—1946), английский физик и астрофизик. Основные труды по кинетической теории газов, теории теплового излучения, фигурам равновесия вращающихся жидких тел, строению и эволюции звезд, звездных систем и туманностей. Вывел (1905—1909, независимо от Дж. У. Рэлея) закон излучения Рэлея — Джинса. Выдвинул гипотезу образования двойных звезд из единого облака. Автор космогонической гипотезы (гипотеза Джинса). Автор научно-популярных книг по астрономии.

83. **Дэвид Джозеф Бом (David Joseph Bohm)** (20.12.1917—27.10.1992), один из выдающихся физиков XX столетия, оригинальный мыслитель, внесший значительный вклад в развитие и интерпретацию квантовой механики. Был учеником Эйнштейна и Оппенгеймера.



альностью, подобной описаниям каббалистов. В этой констатации нет ничего удивительного. Бом считает ограниченной и незавершенной любую теорию космоса, если она не включает в себя сознание как существенный ингредиент бытия. Скажем еще откровеннее: Бом, как и ряд других физиков, склоняется к мысли, что Вселенная сама похожа на какой-то всепроникающий Разум.

Квантовая теория возрождает каббалистическое воззрение о том, что Вселенная — это множество миров: космос, можно полагать, определенным образом закодирован в каждой клетке.

## 2.2. Каббалистический метод восприятия реальности

*Каббала обучает методике достижения верного восприятия реальности. Рисуя себе картину реальности, человек оживает ее. Образы и ситуации, которые он создает в своем воображении, в сущности, и являются миром, в котором он живет (собственно, поэтому такой мир и называется «воображаемым»). Если человек построит правильные модели для ощущения высшей, бесконечной, реальности, это будет означать, что он достиг вечной и совершенной жизни.*

К этому выводу приводит каббала, утверждая, что в творении не существует ничего, кроме нас и света бесконечности, имеющего единственную цель — уподобить себе творение и сделать его таким же вечным и совершенным. Мы изучаем науку, разработавшую метод обретения такой формы существования и с ее помощью занимаемся построением правильных образов для восприятия *нашего мира*, постижением высших форм существования. Мы должны нарисовать себе правильные образы света бесконечности, пребывающего вне нас.

Формы света бесконечности мы создаем в себе не сразу. Вначале мы строим различные промежуточные фазы, называемые *ступенями*<sup>84</sup>, *мирами*<sup>85</sup>, *парцуфим*<sup>86</sup>, *сфирот*<sup>87</sup>. Постепенно, после постижения всех этих духовных объектов, мы приходим к истинной и единственно существующей картине. Каббала обучает тому, как поступенчато прийти к ее осмыслению.

При этом не важно, что ты представляешь себе в своих желаниях, не важно, как твои желания сочетаются в каждое мгновение жизни, во время существования в текущем состоянии. Важно в каждом своем состоянии позаботиться о том, чтобы твои желания были направлены вовне, чтобы ты не оставался внутри своего эгоистического *мира*, а изучил, в со-

84. *Ступени* — уровни желания отдавать, приобретаемые человеком, называются ступенями духовных миров (всего существует 125 ступеней).

85. *Миры* («олам» — от слова «сокрытие») — всевозможные частичные меры ощущения Творца. Существует пять миров (уровней сокрытия): Асия, Ецира, Брия, Ацилут, Адам Кадмон (АК).

86. *Парцуф* (мн. ч. *парцуфим*) = «духовное тело» — желание наслаждаться Творцом, снабженное экраном (то есть способное получить свет).

87. *Сфира* (мн. ч. *сфирот*) — различные свойства, которые принял на себя Творец относительно творений. Всего их 10 — кетэр, хохма, бина, зфир анпин (который состоит, в свою очередь, из хэсэд, гвура, тифэрэт, нэцах, ход, есод), малхут.

ответствии с рекомендациями каббалистов, что представляет собой *Высший мир* для того, чтобы правильно его понять.

В каббале это называется «раскрытие глаз»<sup>88</sup>. В конечном итоге, все книги каббалистов служат тому, чтобы правильно откалибровать наши органы чувств и настроить наше *кли* таким образом, чтобы достичь восприятия *простого Высшего света*.

Раскрываемые нами промежуточные фазы являются воображаемыми. Даже *Высшие миры* — *Асия, Ецира, Брия, Ацилут, Адам Кадмон* — также представляют собой частичные формы *мира Бесконечности*, картины которых мы рисуем в наших *келим*, пока еще не полностью уподобленных *простому Высшему свету*.

Когда мы достигаем совершенной картины, все *миры* исчезают, мы включаемся внутрь бесконечной силы, и это является правильной формой существования. Мы пребываем в ней и в настоящий момент, но не воспринимаем ее, рисуя себе другую картину, которая предстает перед нами.

*Получается, что работа должна осуществляться не над самими желаниями, а над их направленностью, то есть мы обязаны обрести намерение отдачи вне нас, поменять способ постижения. Тем самым мы достигаем духовного восприятия, бесконечности. Наше ощущение жизни, смерти, болезней, здоровья и всего существующего изменится соответ-*

*ствующим образом, поскольку все это мы создаем в собственном воображении.*

### 2.3. Человек определяет свой мир

Миры и все, что присутствует в реальности, включено в бесконечность. Когда *души* придут к исправлению, составляющие реальности раскроются в соответствии со степенью исправления. Сейчас потенциал этой реальности находится в *мире Бесконечности*, чтобы проявиться перед тем, кто раскроет его на деле, и остаться потенциалом для того, кто этого не сделает.

Таким образом, раскрытие — это совершенно индивидуальный фактор, личное дело каждого. Сообразно со своими *сосудами*<sup>89</sup> человек определяет, в каком *мире* и в какой реальности он находится, какую часть бесконечности ощущает. О том, что остается вне человеческого ощущения, невозможно ничего сказать. Мы не знаем, что находится вне нашего восприятия, вне *кли*. *Кли* всегда ощущает то, что присутствует внутри него. Ни в *этом мире*, ни в духовных *мирах* мы не можем чувствовать вне своих *келим*. Поэтому и *миры* не существуют вне того, кто их ощущает. Однако потенциально *сосуд* и *свет* в бесконечности уже готовы к тому, чтобы *души* получали оттуда — каждая в мере уподобления свойствам света.

88. **Простой Высший свет** — не составной, не разложенный на части, не дифференцированный, так как только получающий выделяет в этом однородном свете определенные качества (согласно своим свойствам).

89. **Сосуды** («келим», ивр.) = желания = инструменты восприятия, которые появляются в результате пережитого опыта.

Мы говорим о «нисхождении миров»<sup>90</sup>, о «возникновении души»<sup>91</sup>, о «разбиении»<sup>92</sup>. Души нисходят до ступени этого мира, и отсюда, с наихудшей точки, начинается процесс *исправления*. Кто же ощущает этот процесс? Имел ли он место? Вершилась ли наша история? Можем ли мы ответить на эти вопросы утвердительно? Нет, не можем.

Можно сказать лишь одно: сегодня я в своих *сосудах* обнаруживаю, что нечто послужило **фактором**, вызвавшим мои ощущения. Фактор этот по отношению ко мне присутствует в потенциале, а не в действительности. Все происходившее было включено в бесконечность. Для меня все, что находится вне моих *сосудов*, — это бесконечность.

Так вершилась ли история? Произошло ли падение из бесконечности на наихудшую ступень? Началось ли затем развитие неживого, растительного, животного и говорящего уровня в *нашем мире*? Имел ли место исторический процесс, продолжающийся вплоть до наших дней? Сегодня мы с вами слышим обо всем этом — так было это или нет?

Это имело место в *мире Бесконечности* — в потенциале. На это заявление можно возразить: люди писали книги, совершали определенные действия. Однако все это **мы** сегодня обнаруживаем. Несмотря на то, что они писали о событиях тысячелетней давности, неправом-

мерно говорить, что это **происходило**. Все в потенциале включено в *мир Бесконечности*.

«Вчера я жил и ощущал себя существующим. Вчера рождались и умирали люди, вчера в моем *мире* происходили различные события, и я был тому свидетелем. Сегодня я тоже живу и рассказываю вам о том, что было вчера». Этого вчерашнего дня не существует. Есть состояния, которые мы, в большей или меньшей степени, улавливаем из бесконечности, и они представляются нам историческим процессом. Однако в действительности каждое состояние — это вырванный из бесконечности кусок картины. Если выбрать другой фрагмент, картина окажется иной. Все части картины пребывают в бесконечности в потенциале, а мы в своем *кли* выделяем какую-либо из них.

В бесконечности эти фрагменты не разложены по полочкам, словно в архиве, каждый элемент которого доступен по отдельности. Там картина бесконечна, но я извлекаю из нее сегменты сообразно со своими сосудами. Мои келим, мои внутренние инструменты восприятия устроены так, что бесконечность всегда предстает предо мною в двояком виде: «я и нечто вне меня».

Важнейшим в данной связи является понятие *духовного времени*. История кажется нам развивающимся во времени

90. **Нисхождение миров сверху вниз** — их постепенное отдаление от света Творца, ослабление света в них. Оно происходило для того, чтобы можно было создать человека, который, изначально находясь в полном отрыве от Творца, имел бы возможность достичь полного слияния с Ним.

91. **Возникновение душ** — процесс «рождения» Адама Ришона (Первого Человека), единой души, затем ее разбиение на частные души, нисхождение в этот мир. Когда душа уже находится в этом мире, разбитая на мелкие части, есть возможность посредством работы поднять ее обратно, в состояние Адама Ришона.

92. **Разбиение** — исчезновение связующего экрана (намерения отдавать) между душами.

процессом, происходящим на неживом, растительном, животном и говорящем уровнях. Однако в действительности этого нет. Речь идет исключительно о процессе развития инструментов восприятия, который никак не связан с категориями времени, движения и места: мне в моих нынешних сосудах восприятия всего лишь кажется, что время, движение и место существуют. Иначе я не могу видеть картину, поскольку воспринимаю ее в эгоистических сосудах, снабженных *намерением*<sup>93</sup> ради получения.

В моем восприятии эгоизм «растягивает» точку и создает эффект расстояния, пространства. Он «растягивает» мое действие и создает эффект времени. На самом деле времени нет. Я или делаю что-то, или нет. Совершив действие, я перехожу из одного состояния в смежное с ним. Сделал еще что-то — перешел в следующее и, сообразно с этим, вижу другой *мир*, иную картину реальности. Однако, если я ничего не сделал, то остаюсь в том же самом состоянии. Откуда в нем взяться течению времени? Что такое «время»? Разве другой может выполнить что-либо вместо меня?

Итак, из одной точки наш эгоизм «выдувает» целое виртуальное пространство с измерениями, пролегающими вдоль координатных осей. В этом «раздутье» из точки пространстве мы воспринимаем процессы, идущие как бы

сами по себе, то есть протекающие на уровне, расположенном ниже *экрана*<sup>94</sup>. Они не обусловлены какими-либо моими действиями по реализации желаний. Я могу ничего не делать, и все равно какие-то события будут происходить. Так работает эгоизм.

***Все, что расположено ниже экрана, является ложным проявлением картины мира. Эта форма, воспринимаемая исключительно внутри нашего эгоизма. Как только мы делаем на него сокращение<sup>95</sup> и поднимаемся над ним, нам становится очевидно, что картина мнима, ее не существует. Потому и сказано Бааль Суламом, что наш мир — воображаемый мир.***

## 2.4. Все миры находятся внутри человека

Реальность происходит от *Высшей силы*, от Творца, от *света*. *Высший свет* строит *кли*. Вначале Он создает *миры*, а вслед за ними приходит творение — *душа Адам Ришон*. Эта *душа* разделяется на множество частей, спускающихся в плоскость *нашего мира*. Вопрос заключается в том, существует ли *этот мир* или *духовные миры* сами по себе? Является ли *мир творением*?

Каббалисты постигают *духовный мир* и обнаруживают, что *творение* — это

93. **Намерение** — расчет, мотивация по отношению к свету (наслаждению).

94. **Экран** (масак) — «сила сокращения», которая пробуждается в творении относительно Высшего света с целью предотвратить самонаслаждение. Сила преодоления, сопротивления эгоизму (желанию получить ради себя).

95. **Сокращение** (цимцум) — решение скрыть от самого себя свою природу, вообще не использовать свои желания.

существующий в *этом мире* человек, то есть *желание наслаждаться*.

*Творение пребывает в особом состоянии, в котором собственные ощущения называет своим миром. Это ощущение меняется по мере изменения свойств самого творения. Изменяется ли что-нибудь извне? Мы не можем говорить, что снаружи вообще что-то существует, потому что никогда не ощущаем этого. Мы всегда чувствуем только то, что происходит внутри нас.*

Что же происходит внутри нас? Самые разнообразные процессы. С помощью каббалы я могу изменить свои свойства и почувствовать перемены в ощущении. Если я не меняю своих свойств с помощью данной методики, во мне все равно что-то меняется, в соответствии с неизвестным мне, заранее заданным процессом. Благодаря этому я ощущаю изменения в самом себе и в *окружающем мире*.

Существует ли этот *мир* без меня? Он существует исключительно в моем ощущении. Если меня нет, есть ли *мир*? Продолжают ли в нем жить другие люди? Существовал ли он до моего рождения и останется ли после того, как я его покину? — Мы можем говорить только, исходя из ощущений человека. Вне ощущений ничего не существует.

То же самое касается *духовного мира*. Мы можем исправить себя так, что у нас появится дополнительный орган восприятия еще одного измерения, и тогда мы почувствуем его и назовем *духовным*. Однако существует ли *духовный мир* вне меня? Этого я не знаю. Он существует только в моем ощущении. Я могу изме-

ниться, и он тоже изменится. Изменения же во мне происходят независимо от меня.

Это означает, что вне человека нет ничего, кроме простого Высшего света, пребывающего в неизменном покое. Все изменения происходят исключительно внутри души. Все души, в сущности, являются единой душой, ощущающей себя разделенной на множество противоположных друг другу и удаленных друг от друга составляющих. Они находятся либо в измерении, называемом *этим миром*, либо пребывают в ином измерении — *духовном*.

Каббалисты говорят, что все ощущаемое нами находится внутри нас. Внутри себя мы постоянно изменяемся в соответствии с *решимот*, с непрерывно меняющимися данными. В соответствии с этим мы ощущаем реальность, которая делится на внутреннее «Я» и окружающую среду. Когда мы исправим себя, то ощутим, что никакого разделения нет. «Я» и среда представляют собой одно целое: «Я» и *наполнение во мне* — Творец.

Не следует разделять реальность на *духовные миры* и *этот мир*, на души и тела, на неживой, растительный, животный и человеческий уровни. Напротив, все это не существует вне человека, а наличествует внутри него в потенциале. То есть человек имеет возможность ощутить вид реальности, исходя из пробуждающихся в нем *решимот*.

*Нет миров вне человека. Миры — это внутренние ступени, по которым он поднимается или спускается в ощущении самого себя и окружающей среды. По мере исправления ступени и миры исчезают.*

*Остается человек в виде желания, уподобленного по свойствам своему наполнению — свету. После исправления человек существует в простой форме, не включающей в себя другие части, не разделенной на них и не состоящей из них.*

Все пребывает в простом единстве, в тождестве частей, связанных между собой в одно целое, в слиянии с единым наполнением. Это, безусловно, существующая форма. Другие формы, кажущиеся нам реальными, существуют только относительно души, в зависимости от степени ее исправленности.

Такой **взгляд на реальность** спасает человека от множества заблуждений, неправильного мироощущения, неверных расчетов. Необходимо представлять себе это состояние вместе с тем, которое человек видит перед собой. С одной стороны, как сказано мудрецами в Вавилонском Талмуде<sup>96</sup>: «Нет у судьбы ничего, кроме того, что видят его глаза». С другой стороны, представление истинного состояния рядом с мнимым всегда стабилизирует человека относительно реальности.

Названия, которые каббалисты дают своим постижениям и ощущениям, в сущности, присваиваются согласно решимот, когда в них раскрываются те или иные впечатления от наполнения<sup>97</sup>. Реализуя всевозможные решимот, каббалисты получают различные впечатления и именуют каждую их степень.

Продвигаясь вслед за каббалистами по той же цепочке духовного возвышения, мы приводим в действие все новые и новые решимот и сами постигаем имена, о которых говорят каббалисты. Таким образом, каждый человек раскрывает для себя каббалу, то есть науку о личном получении и наполнении своего *кли*.

## 2.5. Воображаемый мир

Комментарий профессора М. Лайтмана на статью Бааль Сулама «Введение к Книге Зоар» (оригинальный текст Бааль Сулама выделен жирным шрифтом, комментарий приводится непосредственно под текстом оригинала.)

Й. Ашлаг пишет в своей статье<sup>98</sup>: «**И не вопрошай о сем, так как тот же принцип действует также и в нашем постижении материального мира, как например: наше зрение, которым мы видим перед собой огромный мир, во всем его чудесном наполнении, однако на самом деле, не видим все это, а эти картины возникают внутри нас. Иначе говоря, в задней части нашего мозга есть действующая, словно глаз, фотомашина, которая рисует там все, что мы видим, и ничего из того, что было бы снаружи нас.**

**И для этого сделал нам Творец в нашем мозгу словно бы зеркальный глаз, переворачивающий все, что в нем отображается, чтобы виделось оно нам как будто находящееся вне нас, перед нами.**

96. Трактат Санэдрин, лист 6, с.1

97. **Наполнение.** Человек создан, как чувствующий элемент («кли», «сосуд») с желанием наслаждаться. Наполнением называются переживания, впечатления от раскрывающейся действительности в нашем желании наслаждаться.

98. Й. Ашлаг Введение в «Книгу Зоар». П.34. // М. Лайтман Введение в каббалу. — М.: ИД София, 2006. — С. 47-54

**И хотя то, что мы видим вне нас, не является истинным, мы должны благодарить управление Творца за то, что сделал Он в нашем мозгу это зеркало, позволяющее нам видеть и постигать находящееся вне нас. Этим Он дал нам силу осмыслить каждую вещь в знании и достоверном постижении, измерить каждую вещь изнутри и снаружи. Без этого пропала бы большая часть из нашего познания».**

Мы постигаем окружающий *мир*, который находится словно вне нас. Это дает нам возможность ощущения дополнительных свойств Творца, единственного, что присутствует извне в виде простого света.

Я постигаю исключительно реакции на информацию, поступающую в мои органы чувств. Например, если я пробую что-то на вкус, то ощущаю это изнутри. Однако вижу я то, что расположено снаружи. В действительности, мои вкусовые рецепторы тоже постигают нечто, поступившее извне. Я пробую что-то внешнее, соприкоснувшееся с моим органом чувств. На самом деле и в том, и в другом случае я постигаю исключительно *внутренний свет*, точнее, свою реакцию на него.

По мере накопления различных реакций на внешние раздражители я начинаю представлять себе, что находится снаружи. Я воображаю доносящийся до меня звук, который приникает в ухо и проходит через всю нервную систему; различаю его и в соответствии с этим могу сказать, что снаружи что-то присутствует. На самом деле там нет

ничего, но по реакции нервной системы я домысливаю себе, что есть. Мое внутреннее *желание получить* возбуждается настолько, что его реакция на находящийся снаружи свет доставляет мне оттуда ощущение чего-то особенного.

Получается, что, основываясь на внутренней реакции, я представляю внешнюю форму и строю перед собой представление о Творце. У меня существует множество желаний, в них я начинаю ощущать реакции на альтруистические свойства. Таким способом в каждом желании я постепенно постигаю *свойство отдачи*. Вместе с тем я постигаю свойства Творца и Его отношение ко мне. Так, в *отраженном свете*<sup>99</sup> я создаю представление о Творце, образ Творца, который находится как бы вне меня. Без возможности чувствовать изнутри и представлять снаружи у меня не было бы способа связи с Творцом. Я пребывал бы исключительно в своих внутренних ощущениях, вне союза с Давлющим.

***Все изменения внутри душ (исправления, подъемы, падения, отношение к свету и к происходящему с ними) являются внутренними ощущениями, «однако выглядят это так, как будто изменения происходят в самом Давлющем» — словно Творец находится непосредственно перед каббалистами, создает с ними взаимную связь и действует заодно. Только таким путем они удостоиваются знаний и постижения прелести Замысла творения.***

99. **Отраженный свет** (ор хозэр) — («ор» — наслаждение, «хозэр» — возвращающийся, т.е. отраженный свет) — желание дать наслаждение Творцу так же, как и Он дает мне.

**«Несмотря на то что мы видим все как бы происходящим перед собой»** — по нашей реакции на Высший свет нам кажется, будто мы строим перед собой Творца, тогда как Высший свет пребывает в совершенном покое, и только наши реакции постоянно меняются в соответствии с внутренними исправлениями. Я то и дело корректирую состояния своих желаний: в глубине, силе сопротивления им и т.д. Каждый раз, когда я внутренне меняюсь, мне кажется, что перемены происходят снаружи.

**«Несмотря на то, что мы видим все, как бы происходящим перед собой, любой, обладающий разумом, ясно видит, что все, что мы видим, находится внутри, в нашем мозгу. Так же и души: несмотря на то, что все образы они видят в Дающем, у них нет никакого сомнения, что все эти образы находятся у них внутри, в мозгу, а вовсе не в Дающем. Разберись в сказанном, со всей тщательностью, так как не в моих силах раскрыть это больше...»**

Я вижу собственные изменения и внутреннее видение как бы находящимися снаружи, но именно это создает во мне картину Творца, с ней я связываюсь, с ней веду диалог. Творение должно видеть, то есть чувствовать (зрение — есть высшая степень ощущения) Творца. Самого Творца, Его суть мы не постигаем. Абстрактная форма воспринимается нами нечетко, случайным образом и является вещью обманчивой. Мы ясно постигаем форму, облаченную в материю, и саму материю, то есть себя (свои желания). В этом случае она становится формой Творца, облаченного в материю творения.

Почему «формой Творца»? Материя творения — суть желания. Если творе-

ние сможет исправить свои желания с наибольшей силой, получаемой от Творца, то каждое желание, максимально работающее на отдачу, станет изначально сотворенной формой. Это печать Творца, которую Он запечатлел в творении в качестве желания.

Со стороны Творца это была *сила отдачи*. Его след в желании творения получить проявился как *желание насладиться*. Присутствовало ли в печати Творца это желание отдавать? Был простой Высший свет, называемый Суть. Однако, проявившись путем определенного развития в материи, он создал в ней множество желаний. Связь творения с Творцом может осуществляться только через эти желания.

Что видит творение в этих желаниях? Оно видит источник изливаемого на него наслаждения.

Если я направляю все свои желания на отдачу, то постигаю с их помощью отношение Творца ко мне как Дающего. В этом случае мне кажется, что эту картину я и вижу извне. Однако, по сути, это моя внутренняя картина, которую я постиг благодаря тому, что поступал как дающий. Дающий, которого я сам из себя создал, видится мне находящимся передо мной.

Если бы я не вообразил Дающего снаружи, то не смог бы с Ним связаться, потому что сути Его я не постигаю. Обманчив ли образ Дающего, которого я постигаю и вижу как бы перед собой? Нет, это не обман. Это подлинное отношение Творца ко мне. Фантазией является то, что Он находится передо мной как источник отдачи, наполняющий келим моей *души*. У самого Творца нет та-



кой формы. Это каббалисты так представляют Его. У Него самого нет никакого образа.

Точно так же в *нашем мире* мы естественным путем представляем себе, что впечатления, возникающие в нас благодаря органам восприятия, суть происходящие вне нас, снаружи. Бааль Сулам говорит, что каждый, обладающий разумом, понимает в своих исследованиях, что **«все, что мы видим, находится только в нашем мозгу»**. Если выпадает из обращения какой-то орган чувств, исчезает и часть окружающего *мира*. Утрать мы все свои сенсоры, то увидели бы совершенно другой *мир*, в иной его форме.

*В конце концов, весь мир — сумма внутренних ощущений в пяти органах чувств. Изменив даже их диапазон, мы увидим другой спектр, будем слышать другие частоты и т.д. То есть получим совершенно иную картину мира.*

В каббале это называется придуманным *миром*, потому что наши чувства охватывают очень узкий диапазон, они статичны и дают нам случайную, обманчивую картинку. Однако этого нам вполне достаточно для того, чтобы про-

двигаться в развитии шестого органа чувств.

Почему человек сотворен именно в таком виде и с такими сенсорами? Из собственного опыта мы приходим к заключению, что весь *наш мир* является результатом того, что построили в нас наши ощущения. Люди, удостоившиеся духовного зрения, действительно, видят, что картина *нашего мира*, которую мы строим перед собой, есть неизменный Высший свет, наполняющий всю реальность. Только наши чувства, реагируя на Высший свет, подразделяют отпечаток Творца на четыре вида природы: неживую, растительную, животную и человека.

Картинка, рисуемая нашим воображением, выглядит настолько живой, что мы не можем вырваться из искаженного представления, пока не разовьем дополнительного шестого чувства. Начиная жить его ощущениями, мы обнаруживаем, что можем словно внедриться в пять природных чувств и существовать в них, а можем выйти за их пределы. Погружаясь в ощущения, получаемые при помощи пяти органов восприятия, человек, как говорится, начинает жить, выходя же из них, он умирает.

Человек представляет собой всего лишь желание получать, которое может

100. **Человек** (уровень) — четвертая ступень развития желания наслаждаться, которая создает возможность ощущать кого-то, находящегося снаружи (ближнего). В результате этого «человек» становится обладателем свободы выбора, то есть получает возможность подняться над своей природой, познать природу Творца, уподобиться Ему.

101. **Неживой** (уровень) — имеющий единственное свойство — сохранять свое стационарное состояние: получать и наслаждаться, выполняя те желания, ту программу творения, которая в нем заложена.

102. **Растительный** (уровень) — начало зарождения самостоятельного желания, благодаря которому появляются силы преодолеть свое стремление насладиться и действовать с желанием отдавать. Однако находящийся на этом уровне еще не в состоянии идти против желаний своего окружения.

103. **Животный** (уровень) - уровень развития желания получать, который рождает в каждом частном элементе индивидуальные ощущения - особую жизнь каждого, отличающуюся от остальных. Однако на этой ступени еще отсутствует чувство сопереживания ближнему, то есть нет необходимого сострадания или радости за себе подобных.

принимать всевозможные оттенки. В духовном мире оно называется «человек»<sup>100</sup> и является последней ступенью в ряду: «неживое»<sup>101</sup>, «растительное»<sup>102</sup>, «животное»<sup>103</sup>, «человеческое». Видоизменив желание получать, можно почувствовать себя животным, растением или представителем неживого мира — все это ощущения духовных ступеней. Наша материальная оболочка неизменна, но если бы мы были к этому способны, то опытным путем сделали бы камнем, животным или цветком. Все зависит исключительно от уровня желания получать, от степени его развития и исправленности, то есть от того, как оно взаимодействует со светом.

Это значит, что одеяния, которые мы себе воображаем в качестве картины внешнего мира и внутри которых создаем представление о свете мира *Бесконечности*, суть реакции наших пяти органов чувств, прообразами которых являются 5 духовных *сфирот*<sup>104</sup>. Используя эти органы чувств, мы можем представить себя человеком с его внешним миром, или собакой с ее миром, или растением с его миром, или чем-то неживым. Даже у камня существует собственная связь с окружающей природой и свое впечатление от нее.

Поскольку у нас нет способности воспринимать суть Творца, мы постигаем не Его самого, а лишь образ, сложившийся на нашем уровне понимания. Как творение, мы не в состоянии выйти за собственные рамки и почувствовать нечто вне нас.

Если наше *кли* будет совершенно исправлено, мы сможем представить *отдачу* Творца в наиболее истинной форме, без искажений и помех в личных свойствах. Однако даже такое постижение подразумевает ощущение, поступающее через органы чувств, с которыми Он нас создал. Он мог заложить в нас совершенно другие способности к восприятию. Или вообще лишит каких бы то ни было ощущений...

Однако уже сама возможность представить, что существует нечто вне меня, за пределами моих чувств, не ощущаемое мною, говорит о наличии другого состояния, которого я смогу достичь по окончании исправления, и когда мои чувства будут приведены в соответствие с Творцом. В конце исправления я увижу Его таким, каким Он желал предстать передо мной. Что же случится после?

Возможно, по достижении этого состояния существует выход на какую-то принципиально новую ступень, открытие небывалых возможностей, которые сейчас не наблюдаются. Все, что рассказывают нам каббалисты в своих трудах, доводит нас только до этого порога... До тех же пор я вижу Творца согласно мере своего исправления, и мое представление о Нем всегда более-менее ограничено. Только так я и могу сказать о Нем что-то или представить Его. «Каждый, видящий изъяны, видит их в мере своей испорченности, и каждый оправдывающий оправдывает в мере своего исправления»<sup>105</sup>.

104. 5 *сфирот* = кетэр, хома, бина, зфир анпин, малхут - части общего желания насладиться светом Творца, разделенные по образу будущего человека (пять органов чувств). Каждая сфира ограничивает получение света по-своему, в зависимости от своего «характера».

105. Вавилонский Талмуд, трактат «Кидушин», лист 70.

## 2.6. Вопросы и ответы

**Вопрос:** *Мир, окружающий меня, это фантазия или реальность?*

Все происходит внутри человека. Когда я прикасаюсь к чему-то материальному, это не более чем мое представление. Все обусловлено только восприятием постигающего.

Я беру в руки стакан. Существует ли он относительно меня? Стоит ли на столе? Протягиваю ли я к нему руку? Да, и есть ли у меня рука? Существует то, что я воспринимаю. «Я» — это мое сиюминутное ощущение. Если я вижу свои руки, чувствую их, значит, они у меня есть. Здесь не следует пускаться в фантазии.

*Человек реально существует потому, что в материи и форме, воплощенной в материю, здраво и достоверно ощущает действительность, согласно принципу: «сужу по тому, что вижу». Воображая себе абстрактные формы, он теряет ориентацию и уже не представляет, в каком направлении продвигается.*

**Вопрос:** *Как воспринимает мир исправленный человек?*

Человек, который себя исправил, поднялся на духовный уровень, видит, что все мироздание представляет собой абсолютный альтруизм, просто раньше у него было неверное представление о нем, так он воспринимал его благодаря своим органам чувств.

**Вопрос:** *Материя функционирует эгоистически или альтруистически?*

Она функционирует так, как ты ее воспринимаешь.

**Вопрос:** *Есть ли ощущение у материи?*

Этого мы сказать не можем, поскольку всегда судим только с точки зрения ощущающего. Можно исходить лишь из личных постижений. Говорить об ощущениях другого неправомерно. Реальность воспринимается только с позиции того, кто непосредственно ее ощущает. Нужно находиться внутри данной материи, чтобы испытать то же, что испытывает она, и только тогда делать выводы.

## Заключение

Наука всегда утверждала, что мы воспринимаем мир по определенным законам, вне зависимости от личности исследователя. Когда выяснилось, что все зависит от наших изменений, картина мира пошатнулась. Таким образом начала выявляться связь между естественными науками и каббалой.

Сегодня каббалисты и представители других наук совместно обсуждают проблемы правильного восприятия реальности и обращаются к человечеству с новым объяснением устройства мира. Это настоящий переворот в мировоззрении, и последствия его огромны, их трудно переоценить. Вся система законов *этого мира*, все наблюдаемые нами связи и соответствия между частями мира зависят только от нас самих.

*Не существует никакой объективной реальности. Если это так, то нам необходимо знать только одно: каким образом стоит измениться, под каким углом зрения следует рассматривать абстрактный Высший свет, пребывающий в абсолютном покое, чтобы он проявился наи-*

*лучшим для нас образом, в оптимальном виде. Этим и занимается такая наука, как каббала.*

Картина мира, в том виде, в каком она сегодня перед нами предстает, ужасна. Мир погружен в полное отчаяние; отсюда — непомерная тяга молодежи к наркотикам, кризис личности и общества в целом. Однако это вовсе не потому, что так устроен мир. Это лишь слепок растущего в нас желания: ведь именно желание порождает нашу картину мира, проецируя себя на свойства Высшего света.

Каким образом правильно сопоставить свои внутренние свойства с Высшим светом, можно понять, изучая каббалу. Она объясняет, что это делается с помощью *экрана* — антиэгоистического намерения «получать ради отдачи». Установив его на желание получать, мы тем самым уподобляем наши внутренние свойства свойствам внешнего света. В этом случае мы достигаем ощущения реальности, которая не довлеет над нами и устраняет все противоречия. Свет воспринимается как наслаждение, мудрость, знание, постижение. Каббала открывает перед человечеством совершенно новые горизонты, показывая, как мы влияем на действительность своими мыслями и желаниями, как взаимодействуем с ней и изменяем ее.

### Тест

**1. Какое представление о Вселенной возрождает квантовая теория?**

1. Творец существует;

2. В природе существуют постоянно действующие законы развития;

3. Вселенная стремится к хаосу;

4. Вселенная представляет собой множество миров.

### **2. В чем состоит работа человека?**

1. Необходимо работать над желаниями;

2. Необходимо работать над направленностью своих желаний (намерением);

3. Нужно подготовить келим к получению света;

4. Нужно победить свой эгоизм.

### **3. Что существует вне ощущений человека?**

1. Две противоборствующие силы воздействия;

2. Ничего не существует;

3. Духовные *миры*;

4. То, что существует, зависит от характера ощущений.

### **4. Что представляет собой материя творения?**

1. Желание;

2. Замысел творения;

3. Силы взаимодействия творения и Творца;

4. *Свет*.

### **5. Что представляет собой система «Адам»?**

1. Система причинно-следственных связей.

2. Совокупность всех *душ*, соединенных между собой правильным (исправленным) образом.

3. Система *миров*.

4. Сумма впечатлений человека от *Высшего света*.

## Дополнительный материал

### Иной взгляд на реальность

*Есть многое на свете, друг Горацио,  
что и не снилось нашим мудрецам.*  
Шекспир

Чтобы использовать силу головного мозга, совсем не обязательно знать законы физики или понимать сущность реальности: нам не обязательно знать устройство карбюратора или системы зажигания, чтобы водить автомобиль. Лишь немногие разбираются в автомобилях, но это не мешает большинству людей управлять ими. Точно так же обстоит дело и с силой мозга — любой может овладеть основами этой системы и успешно применять ее на практике, в повседневной жизни.

Мы начнем с изучения сущности реальности и особенно поразительных открытий, сделанных в науке за последние двадцать лет. Эти открытия помогут лучше понять, как мозг создает свою собственную реальность. Они объясняют, почему визуализация или мысленное представление не просто ненужные мечтания, а творческий процесс, помогающий человеку контролировать и направлять энергетические потоки, способные склеивать вещи, превращать жидкость в пар или вызывать набухание и рост семян.

Осознав сущность этих энергетических потоков, вы придете к пониманию сущности работы мозга и увидите, что

вдохновение, молитва и интуиция не являются чем-то сверхъестественным, а подчиняются законам, которые могут применяться по воле человека. Как и все, известное человеку во Вселенной, силы мозга управляются законами, которые, если освободить их от научной терминологии и представить в доступном виде, может понять каждый.

Современная физика рассматривает Вселенную как безграничную неделимую сеть динамической активности. Она не только живет и постоянно изменяется — все ее составляющие влияют друг на друга. На первичном уровне Вселенная представляется цельной и неделимой — таким бездонным морем энергии, пронизывающей каждый предмет и каждое действие. **Мы — не отдельные элементы, а части гигантского единого целого.**

«Когда срывают травинку, вздрагивает вся Вселенная».

*Фраза из древних Упанишад*

Современная физика изменила наши взгляды на материальный мир. Сегодня уже никто не утверждает, что частицы состоят из какого-то основного вещества: их считают пучками энергии. Они могут совершать внезапные перемещения, так называемые «квантовые прыжки», в одних случаях действуя как единое целое, в других — как волны чистой энергии. Реальность течет, ничто не постоянно, все является частью модели, находящейся в непрерывном движении. Даже скала — это результат бешеной «пляски» энергии. **Вселенная жива и динамична, и мы сами, находясь в ней и будучи ее частью, живы и динамичны.**

## Раздел II

# Каббалистическая теория развития мира

*«Творец — не благообразный и добренький старичок, который где-то сидит и думает о нас. Творец, примерно то, что представлял себе Эйнштейн — единый закон мироздания. Это самый глобальный закон, нисходящий на нас, строящий нас, создающий Вселенную и управляющий всем — начиная с мельчайшей клетки, через все организмы, до целой космогонической структуры. Творец — общая природа мироздания. Когда мы углубляемся в нее, то видим, что это — мысль. Ученые начинают сегодня приближаться к такому пониманию, они говорят, что за физическими законами ощущается мысль, ими управляющая. Практически, это приближение к потолку интеллектуального познания, которого мы можем достичь в этом мире. Далее начинается, исключительно, чувственное познание».*

*М. Лайтман.*

Поскольку ни один каббалистический источник не дает непосредственного описания материи *нашего мира*, настоящий материал предлагает первый опыт реконструкции развития материальной Вселенной с точки зрения каббалы. Тема состоит из двух частей. В первой дается сравнительная характеристика двух основных концепций сотворения мира: эволюционная теория Дарвина и теория креационизма — божественного создания Вселенной. Во второй представляется каббалистическая модель сотворения мира, воссозданная на основе каббалистических источников. В связи с этим целая глава посвящена правильной интерпретации каббалистических текстов, некорректное понимание которых привело к появлению множества теорий, которые увели человечество от постижения истинной цели сотворения мира.

В следующих главах рассматривается процесс образования материи *нашего мира*, причины появления первого живого организма и ряд других вопросов. Надеемся, что представленный материал приведет вас к мысли, что эволюция человека еще не закончена и всем нам в ближайшее время предстоит претерпеть огромные изменения.

---

# Часть 1:

## Эволюционная теория Дарвина и теория креационизма

### Глава 3

## Сравнение теорий Дарвина и креационизма

### *3.1. Предисловие*

### *3.2. Теория Дарвина и креационизм (основные положения)*

### *3.3. Сравнительный анализ двух теорий*

### *3.4. Выводы*

### 3.1. Предисловие

Современная астрономия в вопросе возникновения Вселенной опирается на космологический сценарий, известный как теория Большого Взрыва или инфляционная теория, подтверждаемый результатами анализа данных измерений и наблюдений. Согласно теории, 13,7 миллиарда лет назад во Вселенной произошел мощный взрыв. Все множество планет, звезд и галактик, которые открыли или еще откроют, является его следствием. Ученые предполагают, что до взрыва существовала лишь точка, сгусток энергии в условиях настолько необычных, что к ним не применимы привычные представления о пространстве и времени. Составляющими Вселенной в первые мгновения после взрыва ( $10^{-43}$ с —  $10^{-36}$ с) являются все известные фундаментальные частицы, разо-

гретые до невероятных температур порядка  $10^{28}$ К.

За счет расширения происходило охлаждение Вселенной. Примерно через минуту после Большого Взрыва температура снизилась до  $10^9$ К, Вселенная остыла настолько, что при столкновениях протонов и нейтронов стали эффективно образовываться ядра дейтерия, а при их соударениях — ядра гелия. За короткое время (примерно 3 часа) 20 — 25% вещества Вселенной (по массе) превратилось в гелий, то есть в материю, которую стало возможно ощутить органами чувств.

Примерно через 400 миллионов лет началось зарождение первых звезд, затем, стали формироваться галактики и планетные системы. Солнечная система образовалась около 5 миллиардов лет назад, и, наконец, 4,6 миллиарда лет назад образовалась планета Земля. Возникновение жизни на ней произошло прибли-



зительно 3,8 миллиарда лет назад.<sup>107</sup> Теории зарождения Вселенной и развития жизни на Земле, а также датировка этих процессов постоянно меняются.

Сегодня ученые находятся в затруднительном положении и не знают, как освещать процесс развития мироздания. Некогда люди верили, что Бог создал человека: неизвестно, как именно это происходило, но они представляли себе разнообразные сценарии этого события. Поэтому теория Дарвина с легкостью обрела множество сторонников, которые попросту не представляли, что можно ей противопоставить. Приверженцы дарвинизма считали, что в этой теории присутствует легко прослеживаемая логика, а на некоторые противоречия можно было закрыть глаза.

Не беда, что в дарвинизме не хватало каких-либо доказательств. Допустим, нашлись бы и они. Проблема состоит в том, что все факты, приводимые этой теорией, можно рассматривать лишь относительно человека, и невозможно полностью удостовериться, соответствуют ли они действительности.

Человечество не понимает, что наука, в принципе, не может дать истинных ответов на стоящие перед ней вопросы, ибо основана исключительно на том, *как* человек осмысляет реальность. После постановки задачи строится некая модель, которая кажется в какой-то мере соответствующей искомой истине. До раскрытия самой истины человек не добирается, поскольку вообще не способен к объективному восприятию окружающего *мира*.

Еще Хью Эверетт (1930—1982) доказывал, что, вопреки постулатам классиче-

ской механики, наблюдение за любым объектом является взаимодействием, меняющим как состояние объекта, так и состояние наблюдателя. Наблюдатель — это не только человек, но и любая механическая или электронная система, обрабатывающая результаты экспериментов. Все исследования зависят от свойств самого наблюдателя, от органов восприятия, ограниченных рамками времени, пространства и скорости. Сейчас уже понятно, что материи, из которой состоят звезды и межзвездное вещество, во Вселенной всего около 4%. 25% приходится на скрытое вещество, остальные же примерно 71% — на так называемую темную энергию. Таким образом, 95% материи Вселенной находится в неизвестном нам состоянии, а то, что мы наблюдаем, не может считаться объективно существующим.

#### **Примечание:**

*Главы данного раздела составлены на основе лекций и публикаций ученого-каббалиста профессора М. Лайтмана и ряда других ученых, специалистов в области эволюции и различных теорий развития мира.*

### **3.2. Теория Дарвина и креационизм (основные положения)**

Теория эволюции — одна из самых больших загадок всех времен. Наблюдаемая в природе иерархия живых форм издавна приводила человека к идее «лестницы существ» и в дальнейшем позволила усмотреть явление эволюции.

107. Цит. по Джон Гриббин. Большой Взрыв // Курьер Юнеско. 1984. №10

Мощный импульс развитию эволюционистской гипотезы придал труд Жана-Батиста де Моне, известного под именем Ламарка (1744—1829), «Зоологическая философия» (1809). Другие естествоиспытатели и философы продолжили разрабатывать данное направление, однако исследователем, окончательно утвердившим теорию эволюции, считается британский натуралист Чарльз Дарвин (1809—1882). В книге «Происхождение видов» (1859) он доказывает, что одни виды превращались в другие в результате борьбы за существование и естественного отбора, в котором побеждали сильнейшие. В 1871 году Дарвин опубликовал двухтомный труд «Происхождение человека», в котором распространил теорию трансформизма на человека.

Вместе с теорией эволюционизма развивалась и теория креационизма — учения о божественном творении мира в целом, небесных тел, Земли и форм жизни на ней из «ничто». **В «научном» креационизме можно выделить особо активное направление, настаивающее на абсолютной истинности буквального толкования Библии.** Оно детально сформулировано Г. Моррисом (1995), основавшим в 1972 г. Институт креационных исследований в Сан-Диего (США, Калифорния).

Креационизм (от латинского «*creatio*» — сотворение, создание) — это направление в естественных науках, которое на основании научно достоверных фактов пытается доказать, что наш мир возник в результате акта сверхъестественного творения. В этом вопросе креационизм диаметрально противостоит эволюционизму. Они расходятся между

собой и в понимании процессов, происходящих во Вселенной.

Эволюционизм придерживается униформистского взгляда, согласно которому все процессы развития происходили и происходят постепенно и равномерно. Процессы, происходящие сегодня, ничем не отличаются от имевших место в прошлом.

Напротив, сторонники теории творения осмысливают прошлое Земли в понятиях катастрофизма, предполагающего, что Земля пережила, по крайней мере, один всемирный катаклизм. Этой глобальной катастрофой стал потоп, резко изменивший характер многих естественных процессов на планете. Униформизм же полностью исключает фактор катастроф в развитии истории Земли.

Главным доводом креационистов остается их ссылка на то, что теорию творения нельзя назвать богословской наукой, так как она опирается исключительно на данные естественных наук. Труды ученых-креационистов отвечают абсолютно всем требованиям научности. При этом они убеждены, что теория творения не только соответствует накопленным научным данным, но и объясняет их гораздо лучше, чем теория эволюции.

Вместе с тем, обе теории не могут экспериментально доказать свои исходные постулаты. Креационисты не имеют возможности в лабораторных условиях воспроизвести акт творения, ибо это под силу только Богу. С другой стороны, эволюция протекает так медленно, что совершенно не поддается фиксации в короткие промежутки времени. Последователей этих двух теорий сближает вера. **Креационисты верят в изна-**

чальный акт творения, эволюционисты – в постепенное развитие всего живого. Проведем сравнительное сопоставление этих двух моделей.

### 3.3. Сравнительный анализ двух теорий

#### 1) Процесс возникновения Вселенной и зарождения жизни на Земле.

Эволюционная модель основана на принципе постепенной изменчивости и полагает, что жизнь на Земле достигла сложного и высокоорганизованного состояния в процессе естественного развития. Креационная модель выделяет особый, начальный момент творения, когда важнейшие неживые и живые системы были созданы в законченном и совершенном виде.

#### 2) Движущие силы.

Эволюционная модель утверждает, что движущими силами являются неизменные законы природы. Благодаря этим законам осуществляется генезис и совершенствование всего живого. Сюда же эволюционисты относят законы биологического отбора, основывающиеся на борьбе видов за выживание.

Креационная модель: исходя из того, что естественные процессы в настоящее время не создают жизни, не осуществляют формообразования видов и их совершенствования, креационисты утверждают, что все живое было создано сверхъестественным образом. Это предполагает наличие во Вселенной Высшего Разума, способного замыслить и воплотить все ныне существующее.

#### 3) Движущие силы и их проявление в настоящее время.

Эволюционная модель: в силу неизменности и поступательности движущих сил, естественные законы, создавшие все живое, действуют и сегодня. Будучи производной их действия, эволюция происходит и поныне.

Креационная модель: после завершения акта творения процессы творения уступили место процессам сохранения, поддерживающим Вселенную и обеспечивающим выполнение ею некоего предназначения. Поэтому в окружающем мире мы не можем больше наблюдать процессов творения и совершенствования.

#### 4) Отношение к существующему миру.

Эволюционная модель: ныне существующий мир изначально находился в состоянии хаоса и беспорядка. С течением времени и благодаря действию естественных законов он становится все более организованным и сложным. Процессы, свидетельствующие о постоянном упорядочении мира, должны происходить и в настоящее время.

Креационная модель представляет мир в уже созданном, совершенном виде. Так как порядок был изначально совершенным, то улучшаться он уже не может, а должен с течением времени терять свое совершенство.

#### 5) Факторы времени.

Эволюционная модель: чтобы привести Вселенную и жизнь на Земле в современное сложное состояние по-

средством природных процессов, необходимо достаточно длительное время, поэтому возраст Вселенной определяется эволюционистами в 13,7 миллиарда лет, а возраст Земли – в 4,6 миллиарда лет.

Креационная модель: мир был создан в непостижимо короткое время. В силу этого креационисты оперируют несравнимо меньшими цифрами в определении возраста Земли и жизни на ней.

### 3.4. Выводы

Вопрос о соотношении между библейскими историями и данными современной науки издавна занимал и продолжает занимать воображение как верующих, так и атеистов. Первые хотели бы примирить религиозную и научную точки зрения, вопреки их очевидным расхождениям, а вторые – найти доказательство в пользу либо Библии, либо науки.

Проблема состоит в том, что ученые в большинстве своем придерживаются теории Дарвина, но не могут объяснить, как было создано мироздание и почему зародилась жизнь. Базовые принципы теории эволюции сами по себе не объясняют ни разнообразия видов, ни их однообразия; ни усложнения или упрощения организмов. В конечном итоге, все определяется заданными начальными условиями. Можно пролить свет на вопрос, почему в благоприятной среде должны были возникнуть млекопитающие, но чему приписать появление этой среды? Как объяснить, почему в условиях, сочетающих наличие морской воды,

насыщенного углекислотой воздуха и солнечного света, зародилось все многообразие жизни?

Второй автор теории естественного отбора, А. Р. Уоллес (1823 – 1913), вообще не решался применить ее к человеку, не находя объяснения таким свойствам, как «способность постигать идеи пространства и времени, вечности и бесконечности, способность к глубокому эстетическому наслаждению определенными сочетаниями форм и красок. Наконец, способность к отвлеченным понятиям о формах и числах, порождающую математические науки. Каким образом та или иная из этих способностей могла начать свое развитие, если они не могли принести никакой пользы человеку в его первоначальном, варварском состоянии?». Уоллес предположил, что эволюцию человека направляло «высшее разумное существо, подобно тому, как мы руководим развитием домашних животных и растений». «Лестница» живых существ от основания и до самых верхних ступеней возводилась какой-то властной силой, предпочитавшей не афишировать своих *намерений*.

Религиозные источники, интерпретируя Писание дословно, утверждают, что мир был создан Богом в течение шести дней. В последние годы делаются попытки научного доказательства того, что описано в Библии. Примером здесь могут послужить две книги, написанные известным физиком Дж. Шредером, в которых он утверждает, что библейский рассказ и данные науки не противоречат друг другу. Одной из важных задач Шредера было согласование библейского рассказа о сотворении мира за

шесть дней с научными фактами о существовании Вселенной в течение 15 миллиардов лет.

Объяснения, которые нередко выдвигаются и другими учеными, сводятся к предположению, что слово «день» в Библии не следует толковать буквально, так как то, что нам представляется миллиардом лет, для Бога вполне может означать один «день». Некоторые пытаются объяснить сотворение мира за шесть дней, используя теорию относительности и утверждая, что в различных системах отсчета время течет с разной скоро-

стью. Археологические данные свидетельствуют, что все теории, направленные на доказательство совпадения между библейским рассказом и данными науки, не выдерживают элементарного рассмотрения.

Таким образом, ни одна из теорий пока не обладает такой силой, чтобы предъявить человечеству решительную, смелую идею, которая могла бы распространиться, как некая основа, объединяющая все религии, народы и интеллектуально-философские течения в одно целое.

## Часть 2:

# Каббалистическая модель сотворения мира

### Глава 4

## Правильная интерпретация каббалистических источников

#### *4.1. Каббала и тайный смысл «Пятикнижия»*

#### *4.2. «Пятикнижие» — описание ступеней постижения Творца*

#### *4.3. Замысел творения и язык каббалы*

#### *4.4. Язык ветвей — средство для объяснения понятий Высшего мира*

#### Заключение

#### Тесты к главам 3 и 4

### 4.1. Каббала и тайный смысл «Пятикнижия»<sup>108</sup>

По мнению каббалистов<sup>109</sup>, попытки научного доказательства истинности библейского текста не имеют под собой никакой реальной основы, так как в «Пятикнижии» не содержится ни единого слова о *нашем материальном мире*<sup>110</sup>. Все события и персонажи являются описанием внутренних состояний и переживаний. Людям, способным видеть только *наш мир*, кажется, что «Пятикнижие» повествует об устройстве земных дел, о взаимодействиях

между людьми, о том, как должен вести себя человек, как общаться с другими членами коллектива, как организовано человеческое общежитие и каковы его законы. На самом деле, это абсолютно не так.

В Библии посредством объектов *нашего мира* описываются закономерности *Высшего мира*<sup>111</sup>. Например, как строить Храм, как в Нем работать, как выполнять некие непонятные ритуалы, называемые заповедями, большая часть которых в *нашем мире* вообще не имеет рационального объяснения (кроме нескольких, наподобие «Возлюби ближнего своего»).

108. «Пятикнижие» (перевод с греческого PentateucoV, употребленный Оригеном) — общее название для первых пяти книг Библии: Бытия, Исхода, Левита, Чисел и Второзакония. *Ефрон И.А., Брокгауз Ф.А.* Энциклопедический словарь. М.: ЭКСМО, 2006.

109. **Каббалист** — ученый, обладающий дополнительным органом ощущения — «экраном», позволяющим исследовать воздействие Высшего мира на себе.

110. Ощущения, возникающие в наших пяти органах чувств (зрение, обоняние, осязание, вкус, слух) мы называем «наш мир».

111. **Высший мир** — мир причин, в котором находятся и действуют только силы и чувства без их материальных облачений.

***В основном заповеди не имеют целесообразного применения, потому как описывают Высший мир словами нашего мира. Поэтому обычные люди, видящие только наш мир, воспринимают Библию как историческое повествование. Каббалисты, читая ту же самую книгу, понимают, что она рассказывает о Высшем мире и о его законах.***

Библия написана на языке причины и следствия: следствие в *нашем мире* дает название силе, которая его создала. В *духовном мире*<sup>112</sup> нет названий. Когда человек смотрит сквозь материальный объект или действие, он называет всю цепочку, создавшую данный объект, его именем.

Возьмем для примера описанное в Библии нисхождение семейства Якова в Египет: семь тучных лет и семь голодных в египетском рабстве, бегство от фараона, переход через Красное море, вход на Синай, раскрытие Творца, сорокалетнее скитание по пустыне и далее — до построения Первого Храма.

В *нашем мире* все эти исторические события, несомненно, происходили: и египетское рабство, и разрушение Храма, и скитание по пустыне, и восхождение Моисея на гору Синай. Этому есть

археологические доказательства. Каббалисты же, изучая, исследуя Высшие силы через земные объекты, явления и события, видят их проекцию, движение, влияние на *наш мир*, выясняют, к чему оно приводит.

Почему история Вселенной и человечества началась и развивается, с определенного момента, именно таким образом? К чему это придет? Через такого рода, якобы, исторические рассказы ученый-каббалист видит всю палитру воздействия Высших сил на *наш мир*. Кроме того, исследуя эти силы на высшем уровне, их соотносят не только с человеком или объектом, но также и с *душами*<sup>113</sup>.

Все, о чем говорится в Библии, в итоге исполнилось вплоть до нашего поколения, до конца XX века. Начиная с XX века и далее, наступает особый период в истории человечества, когда оно вновь получает древнюю каббалистическую мудрость, идущую от *Адама*<sup>114</sup>. С ее помощью можно начать проникать внутрь природы, постигать ее корни и, таким образом, найти смысл бытия человека в мироздании. Человечество сегодня пребывает в затяжном кризисе, который вынуждает нас искать причину нашего существования и его цель.

112. **Духовный мир** — существующий по законам свойства отдачи. «Высшим» мир называется потому, что свойство отдачи является причиной, корнем нашего мира, а наш мир является следствием, полностью управляемым из него.

113. **Душа** — «Я», ощущаемое каждым человеком, делящееся на наше тело, *силу*, его оживляющую («животную» душу) и *силу* влечения к духовному («духовную» душу), отсутствующую практически в духовно неразвитом человеке. Развитие души означает постепенное появление в человеке ощущения духовных сил, воздействующих на него, новых альтруистических желаний, появление минимального ощущения Высшей управляющей силы (Творца). [Отсюда и далее имеется в виду «духовная душа».

114. **Адам** — первый человек, который получил желание к познанию Высшего мира (почти 6000 лет назад). Автор книги «Разиель Малах» («Тайный ангел»).

## 4.2. «Пятикнижие» — описание ступеней постижения Творца

Давайте раскроем «Пятикнижие», где на первой же странице идет описание сотворения мира.

*«В начале сотворил Бог небо и землю. Земля же была безвидна и пуста, и тьма над бездною, и дух Божий носился над водою. И сказал Бог: да будет свет. И стал свет».*

Представьте себе нашу Вселенную: бесконечное количество галактик, звездных скоплений, звезд с их планетарными системами. Теперь представьте, что мы убираем Вселенную из того объема, в котором она существует. Как можно вообразить себе образовавшуюся пустоту, где нет ничего, что дало бы основу для ее измерения, описания?

*Все явления мы воспринимаем в движении и во времени, связываем с определенным местом. Если остановить движение, прекратится наша жизнь. Мы не можем представить себе нечто, абсолютно статичное, застывшее во времени, не имеющее габаритов. Отсюда вытекает особое правило, которое мы обязаны усвоить, как самое основное, касающееся нашего отношения к «Пятикнижию»: мы должны раз и навсегда запомнить, что Библейский текст — суть только слова (но не объекты!) нашего мира, и то, что стоит за ним, — это духовные объекты, корни, не имеющие отношения к нашему миру.*

«Пятикнижие» — это святые имена Творца, то есть меры постижения Творца<sup>115</sup>, потому что имя означает постижение. Это похоже на то, как в *нашем мире* мы даем название объекту в соответствии с его проявлением в наших ощущениях. Каббалисты описывают ступени сближения с Творцом, свои ощущения Творца.

В духовном *мире* нет ни тел, ни времени, ни пространства. Значит, духовные категории не имеют никакой связи с нашими представлениями, нашей природой, нашими ощущениями, и не существует в нашем лексиконе слов для выражения таких понятий. Духовный *мир* не затрагивает человеческих ощущений. Хотя мы и не можем вообразить себе *мир*, не имеющий пространства, времени, движения, тем не менее, мы должны принять, что таких понятий в духовном *мире* нет.

## 4.3. Замысел творения и язык каббалы

*Все миры, включая наш, и объекты, в них находящиеся, объединяются в едином замысле Творца — дать бесконечное наполнение творению-душе<sup>116</sup>. Эта, единственная мысль и цель, замыкает на себе весь процесс сотворения — от начального момента до завершения. Ощущаемые нами страдания, наша работа над собой и вознаграждение, определены лишь этой мыслью.*

115. Творец — сила отдачи, желание отдавать, наслаждаться.

116. Душа человека [творение] состоит из двух компонентов — света (наслаждения) и сосуда (желания к этому наслаждению), причем сосуд — это суть души, а свет, наполняющий его, — наслаждение, уготованное Творцом.



Описание духовного *мира* — есть описание человеческой *души* и ступеней ее сближения с Творцом, то есть, все большего ощущения Создателя. Каббала делит общую *душу*<sup>117</sup> на части, дает каждой из них определенное название согласно ее свойству и описывает действия этих составляющих.

Все это является языком чувств, позволяющим применять графики, чертежи, формулы. Однако как можно применять в таких точных исследованиях и описаниях неточный, ограниченный земной язык, возникший на основе субъективных ощущений «*нашего мира*», и тем более передавать с его помощью объективные ощущения духовного? Даже если взять самое тонкое, самое близкое к духовному *миру*, понятие «*свет*», то и оно будет восприниматься как свет солнца или свет разума, что никак не станет соотноситься со *светом* духовным. (Кстати, и в *нашем мире* свет — самое неизученное явление, несмотря на все корпускулярно-волновые и прочие теории.).

Есть и иное представление о свете в *нашем мире*. К примеру, когда речь идет о каком-то наслаждении, мы говорим: светло на *душе*, это — как луч света.

Я подбираю слова сообразно своим ощущениям, говорю их другому человеку, и они вызывают в нем чувства, соответствующие, по его понятию, моим словам. Так где же тот единый эталон, с помощью которого мы можем измерить

подобие наших ощущений одного и того же понятия, переданного словом?

Мои ощущения, вовсе не обязательно, должны быть тождественны ощущениям собеседника. Я вызываю у него лишь впечатление подобия — и на этом заканчивается вся наша «общность языка». Однако, если даже в *нашем мире* мы не в состоянии точно выразить свои ощущения, то как же можно применять этот язык для описания духовных категорий? Ведь духовный *мир* — это мир ощущений, в нем отсутствуют тела и объекты, а присутствуют только желания и их ощущение. Причем, как говорят каббалисты, это абсолютно точные восприятия, а потому они требуют совершенно четкого, подходящего языка описания.

Попробуйте дать верную оценку вашему эмоциональному состоянию, сравните его графически с настроением другого человека, сопоставьте в процентах с собственными вчерашними чувствами и переживаниями, попробуйте выразить все оттенки самочувствия в цифрах, в зависимости от ощущений — тревоги, усталости, страха, времени суток, окружения, недомогания и пр. В *нашем мире* мы не можем четко градуировать явления, относящиеся к нашим внутренним ощущениям.

Взаимосвязь между моим прикосновением к чему-то горячему и эмоциональным всплеском в головном мозге зависит также от моего настроения, самочувствия, натренированности и дру-

117. **Общая душа** (Адам Ришон) — созданная Творцом единая душа, состоящая из частей (частных душ), содержащих в себе все остальные составляющие.

гих факторов, которые у каждого человека очень индивидуальны.

Мы не умеем сравнивать в процентном отношении, количественно и качественно наслаждение от музыки с наслаждением от вкусного блюда. Однако, если наш язык настолько примитивен, ограничен, субъективен и неточен, то как каббалисты могли использовать его для описания духовных, абсолютно точных, чувственных действий и почему взяли именно его, а не изобрели особый способ языковой передачи?

Ведь если в точной науке неверно использован хотя бы один символ, то тот, кто с ним знаком, но не знает, что он употреблен по ошибке, не поймет, почему получились такие результаты. Для него это будет совершенно недостоверное научное утверждение. Незнающий же символов примет описание за истину и ошибется!

#### 4.4. Язык ветвей — средство для объяснения понятий Высшего мира

Каббалисты выбрали для своей науки особый язык, который называли «язык ветвей». Причина такого выбора заключается в том, что все в *нашем мире* создано и управляемо: *неживое, растительное, животное, человек*. Все, что с ними происходило, происходит и будет

происходить, то есть все объекты и их управление, нисходит<sup>118</sup> от Творца, пронизывает все *духовные миры*<sup>119</sup>, пока не проявляется в *нашем мире*.

*Все, что существует в нашем мире, в обязательном порядке начинается в мире Высшем, а затем постепенно нисходит в наш. Все объекты нашего мира — это порождение Высшего мира. Каббалисты видят высший объект, корень и низший объект в нашем мире, неосознанно, неощутимо получающий воздействие от Высшего, являющийся Его порождением и находящийся под властью Высшего. Они могут точно сказать, что с чем связано. Поэтому каббалисты могут называть объекты-корни в Высших мирах именами их материальных следствий, ветвей, в нашем мире.*

Отсюда и наименование: «язык ветвей», а не язык корней — ведь это корням дается название ветвей, а не наоборот. Таким образом, каббалисты нашли язык, который четко описывает духовный мир нашими словами. Иного языка быть не может, потому что не существует слов, которые были бы понятны тем, кто находится в обоих мирах.

Итак, чтобы описать *Высший мир*, каббалисты берут названия в *нашем мире* и с их помощью описывают высшие объекты<sup>120</sup>, являющиеся корнями *нашего мира*.

118. Нисходит = порождается = является следствием

119. Духовные миры (Высшие миры) — всевозможные частичные меры ощущения Творца. Ступени постижения называются Асия, Ецира, Брия, Ацилут, Адам Кадмон. Когда человек полностью завершает исправление, его состояние (ступень) называется мир Бесконечности.

120. Высшие объекты — каждая сила, объект духовного мира представляет собой желание (ивр. «рацон»), являющееся частью общего желания насладиться творение.



Рис. 4.1. Схема описания Высшего мира с помощью названий из нашего мира.

Если человек не знает об этом, он видит в содержании каббалистической книги лишь рассказ о *нашем мире*. Каббалиста эти слова не путают, он ясно представляет себе, о чем на самом деле идет речь, потому что точно знает, какой ветви, какому следствию в *нашем мире* соответствует его корень в *Высшем мире*.

Для наглядности приведем пример каббалистического объяснения сказанного в «Пятикнижии»:

«Пятикнижие» начинается словами: «В начале» (*Берешит*) — с начала процесса отдаления творения<sup>121</sup> от Творца.

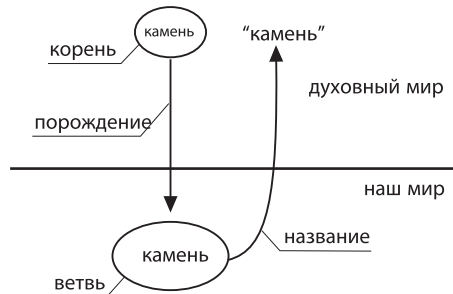
Само слово «*Берешит*» происходит от слова «бар» — то есть вне. Таким образом, там говорится о выходе из Творца в отдельное состояние, между небом и землей.

«В начале создал Творец небо и землю». Небо — *сфира бина*<sup>122</sup> с ее альтруистическими свойствами. Земля — *сфира малхут*<sup>123</sup> с ее земными, эгоистическими качествами. Между этими двумя полярными свойствами, на основе которых действует вся система мироздания, находится *душа*<sup>124</sup> человека.

«Пятикнижие» начинается с рождения творения, *Высшего мира*, и сотворе-

121. **Процесс отдаления творения** — процесс создания *духовных миров*, постепенно скрывающих свет и тем самым отдаляющих творение от Творца вплоть до потери ощущения связи с Ним (состояние «наш мир»).

122. **Сфира бина** — сфира представляет собой отдельное желание, часть общего цельного желания мира Бесконечности. Каждая сфира (всего их десять) ограничивает получение света по-своему, в свойственном только ей виде количества и качества света, в зависимости от своего «характера». Бина — свойство света, в котором ощущается наслаждение от чувства отдачи Творцу, подобия Ему. Это наслаждение называется ор хасадим.

123. **Сфира малхут** — законченное, самостоятельное творение, которое само хочет получать и ощущает себя получающим.

124. **Душа** человека состоит из двух компонентов — света (наслаждения) и сосуда (желания к этому наслаждению). Этот духовный орган (душа) постепенно развивается в человеке, находящемся в нашем мире, если он изучает и выполняет духовные законы.

ния человека, *души-Адама*<sup>125</sup>, а не с завершающей фазы творения. Назначение «Пятикнижия» в том, чтобы дать нам в *этом мире* инструкцию, каким образом мы можем подняться к самому наилучшему, совершенному состоянию.

В своем исходном состоянии творение (*душа*) не исправлено. Оно само должно исправить<sup>126</sup> себя, достичь состояния «*окончательного исправления*»<sup>127</sup>. Представьте, что у вас есть неисправный инструмент, которым вы должны совершить работу. Вначале вы должны его починить, а уж затем использовать. «Пятикнижие» говорит именно о том, как исправить этот испорченный инструмент — данную нам свыше *душу*.

***В процессе исправления человек находится между двумя мирами***<sup>128</sup> — *Высшим и нижним. В этот период его душа приобретает необходимые навыки, знания, опыт, а главное — у человека появляются новые ощущения, новые духовные свойства. Когда человек полностью заканчивает исправление души, он приобретает качества, благодаря которым сможет существовать в Высшем мире, в вечности, покое, совершенстве.*

Это особое состояние не описывается ни в каббале, ни в Пятикнижии просто потому, что его невозможно описать, так как ему нет аналогов в нашем языке. Оно постигается только теми, кто проходит все предварительные состояния исправления и достигает *конца исправления*.

За пределами *конца исправления* находится область, которая вообще нигде не описана. Эти состояния, эти духовные области невозможно изобразить словами, потому что наши слова, наши буквы, наши понятия взяты из стадии *исправления* и только в ней действительны. То, что находится выше системы *исправления*, совершенно не ощущается нами и поэтому никак не может быть переложено на человеческий язык, втиснуто в наши координаты, определения, представления.

«В начале создал Творец небо и землю...» — имеется в виду сотворение двух свойств: эгоистического<sup>129</sup> и альтруистического<sup>130</sup>. С помощью альтруистического свойства — «неба» исправляется эгоистическое качество «земли» — *души*. Исправление происходит на протяжении семи состояний, называемых «семью днями творения».

Это условное название, естественно, никакого отношения к земным дням не имеет. Здесь вообще не подразумевается

125. **Человек, душа-Адам** — то же «Первый Человек», «Адам Ришон» — созданная Творцом единая душа, состоящая из частей (частных душ), содержащих в себе все остальные части по принципу голографической картины (все во всех).

126. **Исправить, исправление** — изменение намерения «наслаждаться ради себя» на намерение наслаждаться потому, что этого желает Творец (Высшая сила).

127. **Окончательное исправление** — конечное состояние всего мироздания, когда самая низшая точка творения достигает той же ступени, что и самая высшая. Полное исправление своих свойств и, соответственно, полное слияние с Творцом.

128. **Мир, миры** (ивр. «олам» — от слова «скрытие») — каждый мир — это определенная степень ослабления (скрытия) света Творца.

129. **Эгоистическое** (свойство) — желание насладиться ради себя.

130. **Альтруистическое** (свойство) — желание отдавать, намерение «ради отдачи».

свет или тьма в их физическом понимании. В этом месте говорится о духовных состояниях, духовных ощущениях человека, проходящего соответствующие стадии исправления, о системе, в которой исправляется *душа*, пребывающая пока еще на уровне «земли».

Необходимо поднять *душу* с уровня *сферы малхут* на уровень *сферы бина*, то есть эгоистическое свойство *малхут* преобразовать в альтруистическое свойство *бины*. Это достигается семью последовательными исправлениями, называемыми «семь дней творения». Таким образом, «Пятикнижие» объясняет, что в «каждый день» человек должен сделать со своей *душой*.

## Заключение

Каббала — это наука о духовном постижении действительности. Проблема

состоит в том, что она пока не может приблизиться ко всем людям, между ними и ею еще существует разрыв. Слишком большая дистанция разделяет способности восприятия человечества, его способность впитать и осмыслить каббалистические понятия, ту картину мироздания, которая раскрывается в результате духовного постижения<sup>131</sup>.

Для изменения этой ситуации необходимо существование некоторой тенденции к сближению как со стороны академической науки, так и со стороны каббалы. Дело в том, что материальная действительность воспринимается человеком в трех параметрах: время, движение, пространство. Науки *нашего мира* исследуют материю в замкнутом объеме, ограниченном восприятием с помощью пяти органов чувств. Каббалисты же ведут свои исследования совсем в другой реальности, где существуют совершенно иные понятия, законы и определения.



Рис. 4.2. Ощущение человеком материальной действительности и духовного мира.

131. **Постижение** — явное ощущение, осознание источника наслаждения (Дающего), со всеми Его замыслами, планами. Глубина этого осознания зависит от ступени, на которой мы находимся. Основано на понимании первопричин духовной природы.

Вот несколько цитат из каббалистических источников.

«Движение духовное — это не физическое перемещение с места на место, оно заключается в обновлении свойств, которое мы и называем движением».

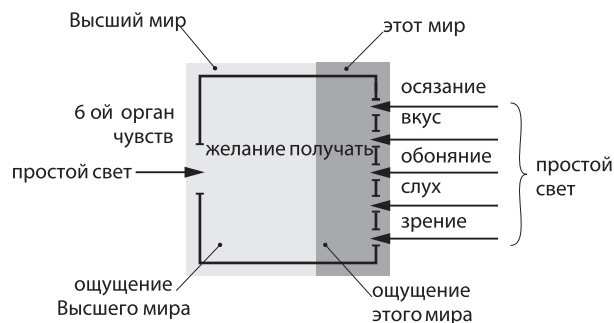
*Бааль Сулам,  
«Учение Десяти Сфирот», ч. 1,  
«Внутреннее Созерцание», г. 1, п. 33.*

«В нашем мире время — это ощущение движения, ибо мозг воображает картины перемещения объектов, копируя их в своем представлении. Если бы человек и его окружение находились в абсолютном покое, то понятия времени не существовало бы вообще».

*Бааль Сулам,  
«Учение Десяти Сфирот», ч. 1,  
«Внутреннее Созерцание», г. 1, п. 34.*

«Понятие времени — даже прошлого, настоящего и будущего — понятие человеческое, оно не является абсолютным. Поэтому в силе ничего не существует без действия со стороны абсолютно наличествующего Высшего, ибо все присутствует в силе, затем воплощается в действии в течение времени. Сама протяженность времени

не влияет на высшую действительность...».

*А. Кук, «Письма», том 2, 38.*

«Истина в том, что «Книга Зоар»<sup>132</sup> совершенно не говорит об *этом мире*, а только о *Высших мирах*, где нет порядка времени, как в материальном, а духовное время — это изменение свойств, и потому оно выше материальных места и времени».

*«Книга Зоар»,  
часть «Ваяц», стр. 62.*

Существует возможность, постигнув корни, причины всех духовных<sup>133</sup> процессов, объяснить их материальные следствия, используя язык ветвей<sup>134</sup>. Однако это будет лишь объяснением, тогда как сама действительность постигается чувственно по четкой, проверенной веками методике.

## Тест к главам 3 и 4

### 1. Какие высказывания характерны для эволюционной теории?

а. Странники этой модели могут экспериментально доказать свои исходные истины.

б. Странники этой модели считают, что для того, чтобы мир пришел в совре-

132. «Книга Зоар» — широко известная каббалистическая книга, написана примерно в 120 году н.э. Автор: рабби Шимон бар Йохай (сокр. РАШБИ). В ней впервые описана зависимость и влияние наших действий на различные явления, обмен информацией, свойствами, качествами между двумя мирами. Она охватывает практически полное развитие событий в течение всей истории человечества. Однако книга эта очень скрытая, сжатая. Кроме того, многое из этой книги утрачено.

133. Духовное — абсолютный альтруизм, совершенно не связанный с животным телом, реализация которого возможна только в той мере, в которой душа связана с Творцом (свойством отдачи), ощущает Его, наполнена Им.

134. Язык ветвей — язык причины и следствия, когда определенный материальный объект в нашем мире дает название силе, которая его создала, удерживает.

менное состояние, необходимо длительное время.

в. Странники этой модели считают, что мир был создан в непостижимо короткое время.

г. Все утверждения верны.

## **2. Основные характеристики креационизма.**

а. Это направление в естественной науке, которое пытается научно обосновать акт творения.

б. Странники этой модели не могут экспериментально доказать свои исходные истины.

в. Странники этой модели считают, что мир был создан в непостижимо короткое время.

г. Все характеристики верны.

## **3. В чем заключается замысел творения?**

а. В эволюции видов;

б. В продолжении рода;

в. В создании творения;

г. Дать бесконечное наполнение творению.

## **4. Каково отношение каббалы к понятиям, описанным в «Пятикнижии»?**

а. За содержанием «Пятикнижия» стоят духовные объекты, не имеющие связи с нашим миром.

б. Содержание «Пятикнижия» следует воспринимать буквально.

в. Восприятие смысла «Пятикнижия» индивидуально, он для каждого свой.

г. Каббала никак не относится к «Пятикнижию».

## **5. Язык ветвей — это..?**

а. Описание наших духовных основ;

б. Способ передачи информации между каббалистами;

в. Числовое выражение слов;

г. Язык, описывающий духовный мир словами нашего мира.

## Глава 5

**Возникновение и развитие творения***5.1. Ацмудо и замысел творения**5.2. Творец и творение**5.3. Исходная точка возникновения творения**5.4. Постигающая действительности**5.5. Разделяющая перегородка**5.6. Промежуточные состояния**5.7. Возникновение нашего мира**5.8. Промежуточные фазы и естественный отбор**Заключение**Тест**Дополнительный материал**(Кембрийский парадокс)**бина — сила развития***5.1. Ацмудо и замысел творения**

Существует Высшая сила, которая называется *Ацмудо*<sup>135</sup>, что в переводе означает — «сама по себе» или суть, сущность. Эта сила непознаваема в принципе, потому что не имеет связи с творением. Мы относимся к творению<sup>136</sup>, а *Ацмудо* — сила, существующая сама по себе. Говорить о ней мы можем только с позиций ее влияния на нас.

Объяснения в каббале всегда сопряжены с определенными трудностями, поскольку мы находимся в рамках пространства, времени и движения. В этих координатах постоянно происходят какие-то изменения: есть протяженность

по времени, перемещение внутри какого-либо пространства. Из этих рамок мы выйти не можем. Как бы мы ни пытались вырвать себя оттуда, мы лишь видоизменяем их тем или иным образом.

В итоге нам все равно придется пользоваться понятиями: раньше — позже, выше — ниже, быстрее — медленнее, ближе — дальше и тому подобными. Избежать этого не удастся, но постепенно мы выясним для себя истинное, духовное значение этих слов.

Итак, в *Ацмудо* возникла мысль: создать творение с целью его насладиться. Мы сразу же говорим, что нечто не существовало, а потом появилось: у нас нет другой возможности показать при-

135. *Ацмудо* — непостижимая суть, сущность Творца; окружающий свет мироздания, то, что выходит за пределы наших ощущений (находится за гранью органов восприятия) и потому непознаваемо.

136. *Творение* — созданное из ничего («еш ми айн») желание насладиться Творцом, ощущением Творца, светом.



чинно-следственную цепочку, кроме как в рамках времени. Можно сказать, что существует Высшая сила, и у нее есть некоторое отношение к будущим творениям. Однако следует учитывать, что будущее означает не категорию времени, а причины и следствия: между *Ацмудо* и творениями — разница не временная, а причинно-следственная.

*Ацмудо* — это категория, означающая нечто само по себе. Зарождение мысли о будущем творении является уже внешним проявлением и непосредственно к *Ацмудо* отношения не имеет. Оно относится исключительно к будущему творению. Существуют ли у *Ацмудо* какие-либо иные внешние проявления и могут ли быть другие замыслы, творения и создания, мы не знаем и не известно, узнаем ли когда-нибудь.

Мы постигаем лишь Замысел: создать творение для того, чтобы дать им наслаждение. Из этого Замысла и исходит существование самого творения. Создать творение для того, чтобы насладиться его, значит, создать нечто, что существовало бы помимо самой мысли «создать творения», то есть творение должно выходить за рамки этой мысли.

*Мысль создать творение для того, чтобы наполнить его абсолютным наслаждением, называется «Творец». Сама эта мысль! Результатом этой мысли, ее отпечатком, является творение, которое наслаждается этой мыслью. В какой мере оно может наслаждаться ею? В мере своего подобия. Эта мысль — совершенство, она наивысшая. Поэтому*

*привести творение к совершенству, к наслаждению, значит, поднять его на уровень этой мысли, Замысла творения. Подобие этой мысли означает в творении его исправление и возвышение, достижение им наивысшего, наилучшего состояния.*

## 5.2. Творец и творение

Божественной целью творения является создание новой, ранее отсутствовавшей субстанции, называемой в дальнейшем «творение» или «создание», и наполнение его абсолютным наслаждением. Поэтому в природу своего создания Творец заложил всепоглощающее желание получить наслаждение.

«Желание получать» образно можно представить в виде *сосуда (кли)*, емкость которого соответствует величине желания, а получаемое наслаждение — количеству *света*, наполняющего этот *сосуд*.

Следует отметить, что *свет*, исходящий от Творца, существовал и до появления творения. Он является неотъемлемой частью самого Творца. Желание же получать наслаждение в самом Творце отсутствует, оно относится к вновь созданному.

*Вся окружающая действительность — суть различные величины «желания получить». Все миры, с прообраза начальных стадий до конечного оформления, все многообразие созданного — известное и еще не доступное нам — не что иное, как различные степени, формы и проявления желания насладиться светом Творца.*



Рис. 5.1. Свет создает желание и наполняет его.

Мы как части этого *кли-малхут*<sup>137</sup> созданы так, что тянемся к теплу, пище и другим удовольствиям — микродозам *света в нашем мире*. Попробуйте убедить себя, что желание насладиться не является вашим, а посылается таковым свыше. Это не поможет, поскольку мы ощущаем его как свое «Я». Поэтому мы изучаем и постигаем лишь воздействие *света* на *кли*, чувствуем только нашу реакцию на *свет*. Наше познание замкнуто на нас самих. Для Творца все мы абсолютно совершенны, а вот что касается нас самих, мы еще должны пройти долгий путь исправления.

Итак, все многообразие желаний, все мыслимые виды наслаждений, характеризующих творения, сводится к одному — желанию *света*<sup>138</sup>. Кроме этого, нет ничего, так как существует лишь *Создатель и творение — наслаждение и желание*.

Творением называется низшая ступень относительно высшей. Все развилось сверху вниз именно по такой цепочке: Творец-творение-Творец-творение и т.д. Это развитие произошло вследствие распространения *света бесконечности*<sup>139</sup> в *малхут*<sup>140</sup>.

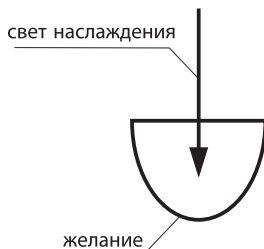
***Любую верхнюю ступень относительно нижней мы называем Творцом лишь условно. Что такое на самом деле Творец, мы не ощущаем и не постигаем. Для нас каждая высшая ступень во всех наших чувствах и понимании является абсолютным Творцом. Ступень еще более высшую, чем предыдущая, мы никогда не ощущаем. Даже оказавшись на том уровне, откуда исходил свет, мы не становимся этим уровнем, а лишь поднимаемся на него, и тогда следующая ступень выступает для нас как Творец.***

137. **Кли** (сосуд) — самостоятельное (осознанное) желание получить удовольствие от света.

138. **Свет** — воздействие Творца, ощущаемое как наслаждение.

139. **Свет бесконечности** — свет (наслаждение), исходящий из сущности Творца, воспринимаемый нами как Творец. Этот свет, Высшая мысль, замысел включает в себя все творение от начала и до его окончательного состояния (ощущение человеком полного совершенства и слияния с Творцом).

140. **Малхут** — законченное, самостоятельное творение, которое само хочет получать и ощущает себя получающим. Корень всего творения.

### 5.3. Исходная точка возникновения творения

*«Исходная точка возникновения творения — это ноль, «сущее из ничего». Первоначальная точка от нас просто скрыта. Если человек отождествляет себя со своим желанием насладиться, то он действительно произошел из «ничего», из нуля. Если же он отождествляет себя не с желанием насладиться, а с намерением отдачи (свойством Творца), следует примеру Творца и строит это намерение самостоятельно, то он возник не из нуля и не из «ничего». Он строит себя с нуля из «ничего», но это говорит о его истинности, исключительности, самостоятельности».*<sup>141</sup>

Нас не интересует, как Творец создал нечто, Свою противоположность. Это получилось в несвязанной непосредственно с Творцом форме — слепка с Него.

Если мы говорим об *Ацмудо*, то там нет ни того, ни другого. Существует *Ацмудо*, под Ним есть желание насладиться творение, и против этого желания возникло творение.

Оба они появились одновременно, и одно не существует без другого. Невозможно, чтобы прежде возник замысел насладиться творения, а затем из него произошло бы само творение. Творение родилось в момент появления Мысли. Мы говорим о развитии творения вместе с этой Мыслью. Мы должны понять необходимость развития двух противоположных явлений: желания насладиться творения и желания получить наслаждение.

Несмотря на полную свою противоположность, *свет* и *кли* должны развиваться вместе в четырех стадиях (четыре *бхинот*<sup>142</sup>), одно внутри другого (более подробно это развитие рассматривается в разделе «Схема мироздания»).



Рис. 5.2. Возникновение творения.

141. *Й. Ашлаг* Суть науки каббала // Дарование Торы. Иерусалим, 1995 (иврит).

142. **Четыре бхинот** (ед.ч. **бхина**): бхина алеф (1), бхина бэт (2), бхина гимэль (3), бхина далет (4). «Бхина» — от слова «авхана» — анализ или отделение одного от другого. Четыре бхинот отображают этапы построения духовного сосуда, желания, в них заложен весь замысел Творца, то есть все, что исходит из Творца, проходит через эти четыре стадии развития.

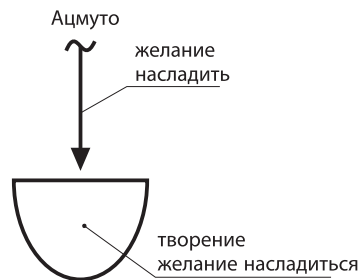

Рис. 5.3. Стадии развития творения — этапы построения духовного сосуда, желания.

Есть *Ацмута*, и под Ним возникают одновременно *желание насладиться* и *желание насладиться*. Отличие между ними состоит в том, что *желание насладиться* — это форма, возникшая непосредственно от Творца, а *желание насладиться* — отпечаток, слепок желанья насладиться. Поэтому говорят: **ничто, возникшее из ничего**. В нашем несовершенном состоянии мы не можем себе представить, как **ничто** может **возникнуть из ничего**.

*«Существующее из ничего» не подразумевает появления неизвестно откуда.*

*Это вопрос, который возникает у человека, потому что он находится в замкнутой системе действительности. «Ничто из ничего» подразумевает отсутствие прямой связи с Творцом (Ацмута), и что существует только косвенная. Это концепция взаимоотношений.*

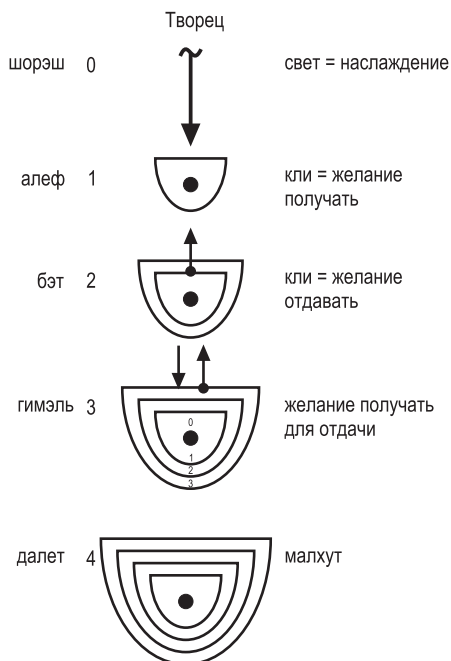
«Из ничего» — не ответ на вопрос: «Откуда, из какого места?». Это лишь определение свойств отдачи и получения, находящихся друг против друга, но еще не знающих один другого. Это называется «нулевая стадия».

Когда мы говорим: «есть только свет<sup>143</sup> и нет *кли*<sup>144</sup>», это означает, что между ними еще нет такой степени соприкосновения, чтобы ощутить друг друга, но следует понимать, что *свет* и *кли* всегда находятся вместе. Когда мы говорим о *свете*, то подразумеваем, что *кли* находится внутри. Вопрос только в том, какова степень восприятия одного другим, как они ощущают друг друга?

Таким образом, в нулевой стадии есть *свет* и *кли*, только *кли* существует в форме «точки». Это значит, что само *кли* еще совсем не ощущает себя, и только затем оно начинает развиваться. *Кли* начинает ощущать, что **чем-то** наполнено (**стадия 1**). Затем *кли* начинает чувствовать, что **Кто-то** наполняет его, и оно желает стать таким же, как Тот, Кто его наполняет, — происходит развитие (**стадия 2**).

Сам *свет* при этом совершенно не изменяется. Желание развивается и, находясь вместе со *светом*, определяет различные формы своих взаимоотношений с ним (**стадия 3**). Система его взаимоотношений со *светом* изменяется до тех пор, пока не достигает состояния, в котором *кли* хочет уподобиться *свету* (**стадия 4**). Именно Он дает отношение, связь, любовь, наполнение, но творение хочет насладиться самой Его сутью.

В сущности, на этой последней стадии развитие и завершается. Необходимо лишь его дальнейшая реализация, которая происходит посредством взаимодействия *света* и *кли*, вследствие существующего в *кли* противоположного

желания. С одной стороны — с точки зрения *материала творения*<sup>145</sup> — *кли* желает получить все и насладиться. С другой стороны, *кли* желает уподобиться *свету*, и отсюда возникает *намерение творения отдавать*. Два эти явления начинают действовать в противоречии друг с другом. Таким образом происходит все развитие *миров* сверху вниз.

## 5.4. Постижение действительности

*Одной мыслью создана вся действительность, а затем она раскрывается творениям.*

Желание насладиться начинает постигать эту действительность и развиваться в ней. Однако вся действительность уже существует, она не появляется, а проявляется, становится видимой для меня. Это значит, что я не могу исследовать то, что произошло миллионы лет назад. Все эти миллионы лет находятся во мне.

Я благодаря своим органам чувств представляю себе, как выглядит действительность. Я представляю себе ее сегодня, сейчас. До этого момента я пребывал как бы в бессознательном состоянии, я не знаю, что со мной происходило тысячу лет назад и был ли я вообще. Вдруг у меня открываются глаза, я раскрываю все свои ощущения, начинаю видеть мир. Я иду в библиотеку и читаю о том, что написано двести, тысячу лет

143. Свет — воздействие Творца, ощущаемое, как наслаждение, желание насладиться.

144. Кли — самостоятельное (осознанное) желание получить удовольствие от света.

145. Материал творения — желание получать наслаждение.

назад. Затем узнаю, что нашли кости, которым миллион лет. Ученые говорят: «Мы сегодня наблюдаем галактики, но видим те изменения, которые произошли с ними миллиарды лет назад».

Что означает это время и мои ощущения на его счет? Это мои сегодняшние келим<sup>146</sup>. Сейчас это мое восприятие от чего-то такого, что находится как бы вне меня.

***Каббала утверждает, что вне человека ничего нет — это мои келим организованы так, что в них я ощущаю категории времени, движения и пространства<sup>147</sup>. Поскольку я ощущаю эти категории, как имеющие отношение к этому миру и только к нему (в духовном их нет), то все впечатления от света, приходящие ко мне, в мое кли, я разделяю на эти три параметра: время, движение, пространство. Действительность ощущается человеком именно в этих трех измерениях.***

Наше *кли*, расширяясь, дает нам ощущение времени, которое отсутствует у животных. По мере нашего развития мы начинаем обнаруживать и осознавать объекты, существование которых словно отдалено от нас во времени. Это результат нашего материального, животного, эгоистического развития.

Поэтому сейчас мы воспринимаем во времени гораздо больше, чем прежде: не потому, что раньше мы не находили останки динозавра, просто мы не различали ничего, не воспринимали в наших *келим*. Это подобно тому, как в процессе учебы мы постепенно умнеем и начинаем понимать изучаемый материал глубже, в большем объеме.

Есть расстояние — десять миллионов световых лет, которое одновременно является и временем. (Мы измеряем расстояние временем, поскольку, зная постоянную скорость, объединяем для себя две эти категории).

Я начинаю получать впечатление от света в келим, которые подразделяют действительность на время, движение и пространство. Теперь уже может существовать место за пределами Земли или на Земле, та или иная галактика, теперь уже можно предполагать, существовала ли Вселенная около четырнадцати миллиардов лет назад, возникла ли Солнечная система пять миллиардов лет назад и так далее. Я начинаю получать впечатления как бы извне, организованные согласно месту, расстоянию, времени и движению. Так устроены мои келим.

По мере исправления келим категории времени, движения и пространства исчезнут. Я перестану ощущать этот мир.

<sup>146</sup> **Келим** — мн.ч. от «кли» = желания = инструменты восприятия, которые появляются в результате пережитого опыта.

<sup>147</sup> **Время, движение, пространство** — категории (параметры), существующие относительно наших пяти органов чувств, в нашем мире. Движение означает, что объект с одного места переместился на другое. Время воспринимается нами как ощущение движения. Хотя понятия времени, движения, пространства — это совершенно разные вещи (в нашем мире), но они взаимосвязаны: если время «ноль», то есть скорость бесконечна, то все пространство сжимается в точку. Ведь его можно преодолеть за мгновение ввиду бесконечной скорости.

Я увижу за ним силы, рисующие для меня этот мир<sup>148</sup>, как электронный луч на экране телевизора или компьютера. Здесь нет изображения, а есть электронная система, регулирующая сочетания различных сил, плюсов и минусов, а я вижу изображение в соответствии с цветом, движением и всем существующим в нем. Так же образуется и картина этого мира. Таким образом, мы не можем говорить о теории Дарвина или других систем развития жизни, если не имеем в виду восприятие реальности. В конечном итоге мы воспринимаем себя, сегодняшнюю действительность и делаем аппроксимацию назад.

### 5.5. Разделяющая перегородка

Первоначально из бесконечности одновременно возникли и начали развиваться *свет* и *кли*, далее из корня (нулевая стадия) постепенно образовалась первая стадия, а затем появилась вторая. Желание внутри первой стадии полностью завершило свое развитие, и лишь тогда образовалась вторая стадия. На каждом уровне — *неживом*, *растительном*, *животном* и *человеческом* — есть также внутренние уровни — *неживой*, *растительный*, *животный* и *человеческий*.

Когда начал развиваться *растительный* уровень, образовался первый *парцуф*<sup>149</sup>: нечто, называемое «*неживой уровень растительного*». Он завершил свое развитие, и возник «*растительный уровень растительного*». Каждый следующий уровень отрезан от предыдущего.

Как это выглядит в материальном выражении? Что такое — «*неживой уровень растительного*» и что такое — «*растительный уровень растительного*» здесь, на земном шаре? Как из полного отсутствия на Земле *растительного* уровня образовалось первое растение? Ответ однозначный: из внутреннего *решимо*<sup>150</sup>.

Первое растение на Земле появилось в результате того, что его внутреннее *решимо* дало толчок к развитию, то есть к поглощению и выделению веществ. Первое растение не возникло из предшествующего ему камня. Напротив, когда камень завершил определенный этап формирования, образовалось растение, но оно не возникло из самого предыдущего состояния, а просто *вслед* за ним, и только из *решимо*, находящегося в нем.

Закончили развиваться *растения*. Раскрылось соответствующее *решимо*, и на его основе сформировался материал, который начинает вести себя как *животное*. Так происходила эво-

148. **Этот мир** — вся совокупность ощущений (реакций на внешнее воздействие), поступающих в пять органов чувств (зрение, обоняние, осязание, вкус, слух), создает в нас сугубо субъективную внутреннюю картину, называемую нами «этот мир».

149. **Парцуф** — духовное «тело», состоящее из головы (часть, принимающая решения), тела (получающая часть) и конечностей (частей, которые создают ограничение, окончание получения света).

150. **Решимо** — «духовный ген», «запись» духовной информации. Решимо представляет собой чистую суть, силу — то, что остается после исчезновения прошлой формы. Это энергия, не облаченная ни в какую внешнюю форму.



Рис. 5.4. Ступени в уровнях развития желания.

люция: от одной формы существования к другой, от самых примитивных видов до самых сложных. Все отличие между ними *в уровнях желания наслаждаться*. Малейшее отличие создает новую разновидность. Именно поэтому мы и видим такое разнообразие *в нашем мире*, что оно является четким отражением соответствующих духовных процессов.

Проблема в том, как объяснить наличие разделяющей перегородки между двумя состояниями, то есть отсутствие какого-либо плавного перехода от одного к другому, полный разрыв, преграду. Откуда она возникает? Получается, будто связь между одним и другим состоянием отсутствует, одно не возникает в результате другого, а появляется только причина и следствие. Откуда взялись эти разделители?

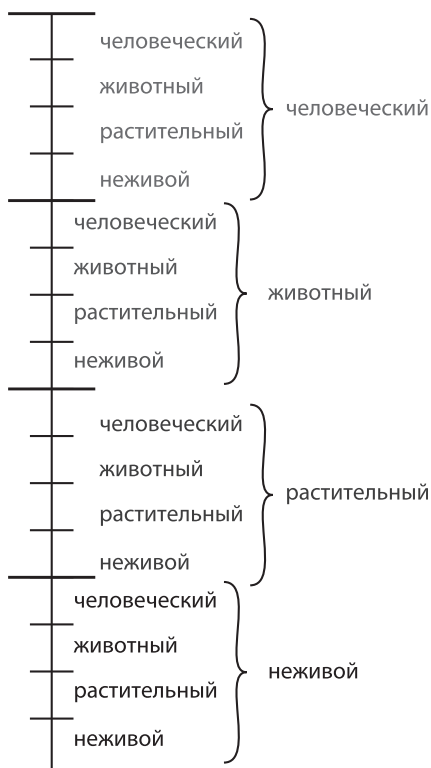

*Мир Бесконечности*<sup>151</sup> делится на пять частей, каждая из которых, в свою очередь, подразделяется еще на пять, и так далее — за счет экрана<sup>152</sup>, то есть альтруистического намерения, надстроенного над каждым *парцуфом*<sup>153</sup>, над каждой частью *малхут мира Бесконечности*<sup>154</sup>. В нашем мире эти экраны перестали быть альтруистическими, поэтому они стали разделяющими перегородками между всеми частями реальности.

Что называется «растительным» по сравнению с «неживым»? В духовном мире *растительное* по отношению к *неживому* — это обладание большим экраном и большей возможностью отдачи. Что называется *растительным* в этом мире? То, что является живым относительно *неживого*, то есть обладает большим эгоистическим желанием.

В духовном мире различие устанавливается экраном, оно очень четко разграничивает каждый отдельный *парцуф* и все частные *парцуфим* внутри него, вплоть до мельчайших составляющих. У нас в этом мире тоже есть разделение между уровнями, но оно осуществляется за счет перегородок, поскольку один уровень противоположен другому.

***В духовном мире все функционирует за счет экрана, который то поднимается, то опускается, а в этом мире — за счет реализации желания. Когда желание одного уровня реализовано, активизируется желание более высокой ступени. Однако оно отрезано от желания низшей ступени и не имеет к нему никакого отношения.***

В духовном мире все разделяется в соответствии с *парцуфим*. Например, в мире *Асия*<sup>155</sup> есть миллиарды *парцуфим*, отделенных друг от друга экранами. В нашем же мире существуют миллиарды желаний<sup>156</sup> (именно желаний, а не *парцуфим*, так как *парцуф* — это уже желание с намерением ради отдачи), отделенных друг от друга, подобно экранам в мире духовном. Однако в этом мире присутствует лишь отсечение одного от другого, и различные уровни начинают действовать друг за другом, развываясь согласно общему механизму развития.

Запускается общий двигатель развития, активизируя весь процесс формирования мироздания от начала до конца, и тогда все эти *парцуфим* поочередно начинают раскрываться и вступать в

151. **Мир Бесконечности** — состояние, когда все желания удовлетворены полностью, без предела, без ограничения, то есть творение (желание наслаждаться) не ограничивает распространение света (наслаждения).

152. **Экран** (масах) — это «сила сокращения», которая пробуждается в творении относительно Высшего света с целью предотвратить наслаждение ради себя. Сила преодоления, сопротивления эгоизму.

153. **Парцуф** = «духовное тело» — желания, распределенные по величине экрана.

154. **Малхут мира Бесконечности** — состояние малхут (желания получать, творения), безмерно, без всяких ограничений наполнившей себя, называется Бесконечностью (Эйн Соф). Эта малхут Бесконечности (малхут дэ-Эйн Соф) и есть мир Бесконечности.

155. **Мир Асия** — мир двойного и одинарного скрытия, в котором человек либо вообще не ощущает Творца (Его управление), либо воспринимает Его управление как зло, страдание. Самый удаленный мир от Творца, то есть наиболее эгоистичный.

156. **Желания** — ощущение нехватки (недостатка) «света», определяемое, как страдание.

действие, но при этом *одно* не превращается в другое.

Это можно пояснить на следующем примере: я смотрю фильм и вижу отдельные кадры, однако в моем восприятии они объединяются в общую картину. Разве существует одна картина, которая движется? Это только мне кажется, что она движется, одно превращается в другое, и присутствует один и тот же человек, только что сделавший какое-то движение. На самом деле эти движения происходят в разных желаниях, в разных отделенных друг от друга картинах.

Соответственно духовному строению, в материальном *мире* находятся тысячи отдельных желаний, причем одно точно соответствует другому, то есть существует четкая взаимосвязь ветви и корня.

## 5.6. Промежуточные состояния

В духовном *мире* между четырьмя основными состояниями (*неживое, растительное, животное и человеческое*) существуют промежуточные. Имеется некоторый набор элементов, порядок которых определяет передачу информации. В *животной* природе — это клетки, в компьютере — математические символы. То же самое существует и в духовном *мире*. Ветвь и корень есть в любой части, только нельзя замыкать их друг с другом. Основные отличия между всем, что существует, сводятся к величине желания получить. Эта величина проградуирована — от нуля и до большого, но неизвестного нам показателя, находящегося где-то в

бесконечности, на самой высшей ступени.

***На каждой ступени существуют четыре основных компонента. Какова взаимосвязь между ступенями? Неверно полагать, что многообразие изменений и всего существующего в любом виде природы (неживом, растительном, животном и человеческом) происходит от возникновения промежуточных состояний. Промежуточные состояния являются особенными и строго фиксированными.***

Допустим, существуют радиочастоты, измеряемые в мегагерцах или килогерцах, и они делятся между собой по соответствующей шкале. Или, скажем, птицы захватывают какой-то определенный диапазон из всех желаний в *малхут мира Бесконечности*. Внутри этого диапазона «птичье желание», то есть, желание, создающее пернатых в *нашем мире*, градуируется на множество частей, и это дает нам все их многообразие. То же самое — с камнями, растениями и со всеми объектами и явлениями в *нашем мире*. Все сущее — не многообразие промежуточных состояний, а следствие основных состояний, причем они настолько малодискретны, что практически непрерывно следуют друг за другом. Промежуточные состояния относятся к переходу из одного вида в другой. Таким образом, внутри всех категорий присутствуют переходные ступени.

Мы выяснили, что непременно должна существовать промежуточная ступень между Творцом и творением, потому что имеющееся между ними удаление, подобно необозримому рас-

стоянию, так же как и между любимыми смежными категориями. Как из одного может произойти другое, если они представляют собой противоположности? Между ними должно присутствовать нечто среднее, что объединяло бы их и являлось составляющей, одновременно близкой и к творению, и к Творцу. Это среднее называется *кетэр*<sup>157</sup>, потому что в нем нет никаких основ (из четырех основ — *хохма*<sup>158</sup>, *бина*<sup>159</sup>, *тифэрэт*<sup>160</sup>, *малхут*<sup>161</sup>), он находится выше их. Поэтому на него нет даже намека в четырехбуквенном имени Творца<sup>162</sup>. *Кетэр* — это и есть среднее звено между Творцом и творением. Он подобен первичному материалу, в котором присутствует корень всех четырех основ — в замысле, но не в действии.

## 5.7. Возникновение нашего мира

Рождение *нашего мира* произошло в полном соответствии с процессом,

происходящим в *Высшем мире*<sup>163</sup>. Нисходя по ступеням, *малхут* более высокой<sup>164</sup> ступени прорывается через энергетический барьер на более низкую ступень и образует ее *кетэр*. Когда, распространившись до конца, до самой последней точки, сквозь энергетический барьер прорывается *малхут дэ-малхут*<sup>165</sup> *мира Асия*, она порождает то, что мы в *нашем мире* называем материей. Это тоже энергия, но инверсная духовной, построенная по обратному принципу.

В этом состоит отличие процесса возникновения *нашего мира* от преобразований, происходящих на духовных ступенях, где *малхут* высшего становится кетэром низшего, также совершая прорыв. В *духовном мире* маленькая искорка от *малхут* высшей ступени, прорываясь против законов природы в низший уровень, порождает там *кетэр*.

Это демонстрирует, насколько детерминированы, насколько точно разделены все уровни мироздания.

157. **Кетэр** — свойство Творца, света — желание отдавать и в замысле, и в действии. Кетэр является источником всего, что есть необходимого, для последующих ступеней, и практически нами (творением) не постигается.

158. **Хохма** — весь исходящий от Творца свет, который включает в себя все, что желает дать нам Творец.

159. **Бина** — свойство света, в котором ощущается наслаждение от отдачи, подобия Высшей силе (Творцу). Это наслаждение называется ор хасадим.

160. **Тифэрэт** (ЗА, зир анпин) — свойство, сфера, которая уже начинает применять принцип «получение ради отдачи», использовать желание получить, насладиться ради отдачи Творцу.

161. **Малхут** — законченное, самостоятельное творение, которое само хочет получать и ощущает себя получающим. Последняя стадия ступени.

162. **Четырехбуквенное имя Творца (АВАЯ)** — то же «юд-хей-вав-хей» — отражает четыре стадии построения в нас ощущения Творца (кли) и Его имени (наполнения). Скелет, основа всех имен творений.

163. **Высший мир** — это мир ощущения Творца (желания отдавать, свойства отдачи), в котором находятся и действуют только силы и чувства, без их материальных облачений.

164. **Более высокий, высший** — пребывающий в свойстве отдачи более, нежели низший; причина, породившая низшего. Низший является производным от высшего.

165. **Малхут дэ-малхут** — последняя бхина (самая низшая ступень) Высшего мира называется малхут дэ-малхут, она спускается и образует из себя кетэр в низшем мире. Эта часть является границей экрана высшей ступени.

Переход с одного на другой происходит не в виде изменяющейся материи, а путем передачи энергии, информации. Один уровень заканчивает свое образование — возникает *решимо*<sup>166</sup>, причем, не из него, а из бесконечности — и тогда он прорывается и порождает следующий уровень. Так, зерно в земле должно разложиться, чтобы из него появился следующий колос с зернами.

### 5.8. Промежуточные стадии и естественный отбор

*Природа абсолютно жестко запрограммирована четырьмя стадиями развития, и ни одна стадия никогда не переходит в другую. Между ними существуют промежуточные стадии, но они строго зафиксированы в качестве таковых. Никаких отклонений — ни в одну, ни в другую сторону — быть не может. В этой иерархии все имеет свое строго отведенное и неизменное место.*

Динозавр в результате своего развития не может стать человеком. Он может или умереть, или превратиться в более развитого динозавра. Даже на уровне видов: один вид не может развиваться в другой. Разумеется, можно искусственно скрестить собаку с кошкой, получив

неизвестно что. Однако природа против подобного рода скрещиваний, это противостоит естественно. У любого вида есть свой заранее заданный ген, определяющий рамки, в которых будет происходить его развитие. Каждый уровень должен развиваться до своего *исправленного состояния*. Перехода с одного уровня на другой быть не может.

Вот несколько высказываний каббалистов и современных ученых о промежуточных состояниях и их строгой детерминации:

Великий каббалист XVI века АРИ объясняет нам<sup>167</sup>: «Между каждыми двумя частями есть промежуточная ступенька, включающая в себя их обе».

Бааль Сулам в своей книге «Учение Десяти Сфирот» пишет<sup>168</sup>: «Промежуточная часть между *неживым* и *растением* — это кораллы, а между *растением* и *животным* — так называемый «келев саде», который описан в Вавилонском Талмуде (трактат Килаим). Пуповина у него прикреплена к земле, и из земли он питается. Когда эту пуповину отрезают, он умирает. Промежуточное состояние между *животным* и *человеком* — это обезьяна».

В 1982 году Дэвид Шиндел (*David E. Schindel*), профессор геологии из Йельского университета, в своей статье пи-

166. **Решимо** — «духовный ген», запись духовной информации. Решимо представляет собой чистую суть, силу — то, что остается после исчезновения прошлой формы, — энергия, не облаченная ни в какую внешнюю оболочку.

167. АРИ. Древо жизни // Собрание сочинений АРИ. Иерусалим, 1927 (иврит).

168. *Й. Ашлаг* Учение Десяти Сфирот. Т. 3, стр. 403. Международная академия каббалы [Электронный ресурс]: **Ошибка! Закладка не определена.** 2004.

шет<sup>169</sup>: «Ожидаемые, постепенные фазы перехода между предполагаемыми предками и потомками... отсутствуют».

Профессор Стивен Стэнли (*Steven M. Stanley*) в своей книге «Новый эволюционный график» пишет<sup>170</sup>: «В действительности, в ископаемой истории нет ни одного убедительно подтвержденного случая перехода одного вида в другой. Кроме того, виды существовали поразительно длительные периоды времени».

Никому, например, не удавалось найти ископаемого жирафа с шеей среднего размера. Если ископаемая история отказывается демонстрировать ожидаемые связи, что же она тогда демонстрирует? И что она доказывает?

Появление разнообразия форм жизни было столь внезапным и загадочным, что ученые говорят о кембрийском взрыве, произошедшем, согласно их данным, около 530 миллионов лет назад.

Самым поразительным открытием было то, что тогда зародились *животные* всех известных форм — как ископаемые, так и ныне существующие. В этот период жизнь избрала свои основные формы и больше их не меняла.

Поражает внезапность, с которой эти формы появляются и в последующем исчезают. Новые формы возникают в ископаемой истории, не имея очевидных предков; точно так же нежи-

данно они исчезают, не оставляя каких-либо очевидных потомков. Можно сказать, что ископаемые свидетельства представляют историю огромной цепочки творений, объединенных лишь выбором формы, а не эволюционными связями».

Профессор Гулд (*Stephen Jay Gould*) так подытоживает ситуацию<sup>171</sup>: «Во всяком отдельном районе вид не возникает постепенно, путем планомерной трансформации его предков; он появляется вдруг, сразу и полностью сформировавшимся».

М. Бейджент пишет в своей книге:<sup>172</sup> «Мы можем наблюдать этот процесс едва ли не повсеместно. Когда, скажем, около 450 миллионов лет назад появились первые ископаемые наземные растения, они возникли без каких-либо признаков предшествовавшего развития. Однако даже в ту раннюю эпоху налицо все основные разновидности. Согласно теории эволюции, этого не может быть — если только мы не допустим, что ни одна из ожидаемых связующих форм не фоссилизовалась, то есть не превратилась в окаменелость, что представляется весьма маловероятным».

Вся ископаемая история изобилует пробелами и загадками. Неизвестно, к примеру, никаких ископаемых связей

169. David E. Schindel (Curator of Invertebrate Fossils, Peabody Museum of Natural History), "The Gaps in the Fossil Record" *Nature*, Vol. 297, 27 May 1982.

170. Steven M. Stanley, *The New Evolutionary Timetable: Fossils, Genes and the Origins of Species* (New York: Basic Books, 1981), p. xv.

171. Stephen Jay Gould, "Evolution's Erratic Pace", *Natural History*, May 1977, p. 12.

172. М. Бейджент *Запретная археология*, М., Эксмо, 2004.

173. **Нечто из ничего** (ивр. «еш ми аин») — возникшее (созданное) вне Творца желание насладиться из не существовавшего ранее, до Замысла Творца.

между первыми позвоночными и примитивными существами более раннего периода — хордовыми, которых считают предками позвоночных. Современные земноводные разительно отличаются от первых известных амфибий: между древними и позднейшими формами в ископаемой истории зияет пробел в 100 миллионов лет. Дарвиновская теория эволюции буквально на глазах рассыпается в прах. Вероятно, как-то можно спасти дарвиновскую идею «естественного отбора», но только в существенно видоизмененной форме. Ясно, что нет свидетельств развития каких-либо новых форм, растений или животных и, возможно, естественный отбор играет роль лишь в момент появления новой формы».

## Заключение

Каббала утверждает, что нет форм жизни, отличных от земных. Звезды, галактики и все, что существует во Вселенной, в точности соответствует духовному строению *Высшего мира*.

Можно спросить: «Почему Вселенная развивается, расширяется? Какие процессы в ней происходят?» Мы формируемся в духовном пространстве, вступив в последнюю стадию своего развития, и эволюция физической материи есть отпечаток данного процесса — Вселенная расширяется. Это не значит, что она расширяется сама по себе.

*Есть постоянная программа, называемая общим управлением, в соответствии с которой развивается все. Однако присутствует во всем этом и личное вмешатель-*

*ство человека — частное управление, означающее, что он может ускорить свое развитие. В таком случае человек одновременно влияет как на развитие нашего мира, так и всех остальных миров.*

Все изменения на каждой ступени и в любом месте являются следствием управления сверху, и включения человека в это управление снизу. Когда человек начинает вмешиваться в управление? С того времени, когда появились каббалисты в разных поколениях, и до настоящего момента. Если мы сейчас включимся в Высшее управление, то изменим все *миры* вплоть до *этого мира*.

Как при этом изменится Вселенная? Вы увидите, что с ней станет. Нет смысла в это углубляться, поскольку нет более низкой ступени, чем восприятие лишь на уровне нашей материи. Это просто отпечаток нашего внутреннего состояния, и не более.

Бесчисленное количество объектов во Вселенной и внушительные космические расстояния производят на нас большое впечатление. Однако по сравнению со всей реальностью это не расстояния и не количество, все это даже не считается за ступень, не существует в действительности. Реальность — это измерение подобия свойствам Творца, отдаче.

Когда мы приходим к обретению меры отдачи, то видим, что в материи нет смысла, она действительно не больше той самой силы, первоначального материала («*коах юли*»), которую Творец создал, как точку — «нечто из ничего»<sup>173</sup>.

*Духовные объекты во всех мирах, силы миров с их огромным желанием наслаж-*

*даться, материал нашей галактики и вообще вся наша Вселенная, бесконечная материя с огромными скоплениями вещества — все это существует лишь в нашем воображении, внутреннем ощущении, поскольку мы не видим это в свете, в силе отдачи, в бине. Если мы посмотрим на это подлинным, истинным образом, то увидим лишь корневую точку — «нечто из ничего». Все, что к ней добавляется, происходит от бины, находящейся там.*

Любая картина *нашего мира* удерживается в нас, в зависимости от личных умственных способностей, и удерживается потому, что мы рождаемся уже с *келим*, с ячейками, в которые можем эту картину вобрать, с памятью, на которой эта картина может запечатлеться и сохраниться.

Любая духовная форма не имеет у нас своих *келим*, чтобы отложиться в этих ячейках. Поэтому совершенно бесполезно пытаться воображать какие бы то ни было духовные категории. До появления духовного органа чувств — *души или экрана* — невозможно увидеть истинную картину *мира*, и ничего близкого к духовным понятиям в наших ощущениях нет. После обретения *экрана* появится совершенно явное чувство постижения, во много раз большее, чем понимание какого-либо объекта или действия в *нашем мире*.

## Тест

### 1. Что называется Ацмудо?

- а. суть, сущность;
- б. решимо;

- в. гематрия слова;
- г. основа, неизменная часть материи.

### 2. Что означает явление «нечто из ничего»?

- а. отсутствие прямой связи с Творцом;
- б. первичный материал;
- в. первая стадия развития творения;
- г. все ответы правильные.

### 3. Каково отличие в духовном мире между растительным и животным уровнями?

- а. нет отличия;
- б. причинно-следственная связь;
- в. большая реализация желаний;
- г. обладание экраном и большей возможностью отдачи.

### 4. Что является промежуточной фазой между неживым уровнем и растением, по определению Бааль Сулама?

- а. многоклеточные организмы;
- б. кораллы;
- в. бактерии;
- г. нет правильных ответов.

### 5. Что является промежуточной ступенью между Творцом и творением?

- а. кли;
- б. кетэр;
- в. малхут;
- г. парцуф.

## Дополнительный материал

### Кембрийский парадокс

(Материал взят из статьи Р. Нудельмана, журнал «Знание — сила», № 8—9, 1998 г.)<sup>174</sup>

Примерно 530 миллионов лет назад, в начале кембрийской эпохи, на Земле произошло уникальное событие: внезапно, быстро и почти одновременно возникло множество новых биологических форм, ставших предшественниками важнейших типов современных организмов, вплоть до человека. Многим биологам до сих пор трудно примириться с мыслью о реальности Кембрийского взрыва. В одном из стандартных учебников биологии для американских университетов можно, например, и сейчас прочесть утверждение, что «формы, жившие в кембрийский период, наверняка должны были произойти от предков, существовавших за сотни миллионов, а то и миллиарды лет до этого». Однако в том-то и загадка Кембрийского взрыва, что никакие переходные, промежуточные формы не соединяли появившиеся тогда новые типы организмов с бактериями и простейшими водорослями, населявшими земные океаны до них. Отсутствие привычного «мостика» ставит перед биологами труднейшую задачу: объяснить, каким образом мог произойти такой загадочный эволюционный скачок.

Кембрийская эпоха была уникальной поворотной точкой в истории эволюции. Это означает, что и причи-

ны, вызвавшие этот неповторимый биологический взрыв, тоже должны были быть уникальными. Но что это за причины? Одна или много? Были ли они чисто биологическими? Физико-химическими или геологическими? Или и теми, и другими, и третьими сразу?

В статье «Происхождение телесного строения многоклеточных организмов» трех американских ученых-биологов — Валентайна, Яблонского и Эрвина (*Valentine, Jablonski & Erwin*) — говорится, что среди многочисленных загадок биологического прошлого Земли Кембрийский взрыв занимает особое место. В отличие от всех прочих катастроф, неизменно связанных с вымиранием тех или иных живых видов, этот взрыв привел к стремительному появлению множества новых биологических форм.

Рождение новых форм было совершенно внезапным. Нет никаких свидетельств, что ему предшествовало длительное накопление постепенных изменений и усложнений.

Далее это непонятное появление новых форм не растянулось на всю кембрийскую эпоху или на значительную ее часть, а произошло почти одновременно, в течение каких-нибудь трех-пяти миллионов лет. В геологических масштабах времени это совершенно ничтожный срок: он составляет всего одну тысячную от общей длительности эволюции, что и заставляет назвать этот эволюционный скачок «биологическим взрывом».

174. Права на использование статьи Р.Нудельмана «Кембрийский парадокс» переданы журналом «ЗНАНИЕ-СИЛА».



Последствия этого взрыва имели уникальное значение для эволюции жизни на нашей планете: они разделили историю эволюции на две неравные части. Если до-кембрийская эпоха была временем господства одноклеточных организмов, то после-кембрийская стала эпохой многоклеточных форм. В ходе Кембрийского взрыва впервые в истории эволюции возникли многоклеточные организмы современного типа, сложились все основные характеристики телесного строения, по которым эти организмы строятся до сих пор, были заложены предпосылки будущего выхода этих организмов из морей на сушу и завоевания ими всей поверхности Земли.

Исходя из современных научных представлений, все это выглядело следующим образом. Земля образовалась около четырех с половиной миллиардов лет тому назад. Первые одноклеточные организмы в ее океанах появились около трех с половиной — четырех миллиардов лет назад.

Иными словами, жизнь на Земле возникла почти сразу после того, как сложились необходимые для этого условия: остывание планеты, образование земной коры и океанов. Тем не менее, сделал первый, самый важный шаг, эволюция почему-то затормозилась на три миллиарда лет. Перед нею как будто бы стоял некий невидимый барьер, которого она не могла преодолеть. Все это время она ограничивалась лишь изменением и совершенствованием уже существующих видов — микроскопических бактерий и простейших водорослей. Затем за кратчайшее время, за три-пять миллионов лет, возникает «новая жизнь», прообраз и протечка современной.

Что же случилось 530 — 540 миллионов лет назад?

Уникальность и загадочность Кембрийского взрыва привлекают к нему внимание биологов на протяжении последних ста пятидесяти лет.

Сложность проблемы состоит, однако, не только в загадочности «биологического Большого Взрыва» и причин, его породивших. Не менее важным толчком к острым и непрекращающимся спорам вокруг него служит тот факт, что проблема Кембрийского взрыва имеет еще и прямое отношение к дарвиновской теории эволюции. Точнее говоря, попросту ей противоречит. Первым, кто это осознал, был сам Дарвин. Он же первым и предложил возможный выход из этого противоречия. Однако предложенная Дарвином гипотеза не удовлетворила многих его последователей, и в результате биологи-эволюционисты разделились на два враждующих лагеря, спор между которыми длится вот уже полтора столетия. Попробуем разобраться в этом споре.

Первооткрывателем Кембрийского взрыва был сэр Родерик Импи Мэрчисон (*Sir Roderick Impey Murchison*) — английский аристократ, решивший заняться наукой под влиянием своей честолюбивой жены. Изучая окаменелости древних эпох, обнаруженные в соответствующих отложениях, он обнаружил, что слои этих отложений разделяет резкая граница. Ниже этой границы они крайне бедны биологическими останками и демонстрируют повсеместное распространение простейших одноклеточных организмов — бактерий и водорослей, а начиная с кембрийской эпохи

(около 550 миллионов лет назад), внезапно обзаводятся невиданным богатством новых биологических форм.

Будучи человеком верующим и разделяя убеждение Линнея, что «существует ровно столько видов, сколько их первоначально сотворил Создатель», Мэрчисон расценил открытое им явление как прямое свидетельство вмешательства Божьей руки в развитие жизни. Понятно, что такое креационистское объяснение было несовместимо с представлением о естественной эволюции биологических форм.

Мэрчисон опубликовал результаты своих исследований в тридцатые годы XIX века. Несколько десятилетий спустя вышла в свет знаменитая работа Дарвина «Происхождение видов», в которой впервые последовательно излагалась и подробно аргументировалась теория развития жизни на Земле, основанная на представлениях о наследуемых изменениях и естественном отборе. Разумеется, Дарвин не являлся последователем креационизма. Однако он сразу же увидел, что Кембрийский взрыв является камнем преткновения для его теории в другом, не менее важном аспекте.

Дело в том, что, по Дарвину, эволюция должна была происходить постепенно, плавно и непрерывно, то есть, как сегодня говорят, градуально. В своей книге он недвусмысленно писал: «Естественный отбор ежедневно и ежечасно подвергает строжайшему придирчивому об-

следованию все происходящие в мире изменения, даже самые малейшие, отвергая то, что плохо, сохраняя и улучшая то, что хорошо... Мы не замечаем этих медленных изменений в их постепенном становлении и видим их лишь тогда, когда ход времени отмеряет огромные промежутки целых исторических эпох».

Как мы уже говорили, кембрийский эволюционный скачок составляет принципиальную трудность для «ортодоксальной» теории Дарвина, в которой эволюция считается обязательно «плавной» и «непрерывной». Чтобы обойти эту трудность, одни биологи вообще отрицают реальность Кембрийского взрыва, а другие — предлагают внести радикальные изменения в «ортодоксальный дарвинизм». В последние годы каждая из сторон выдвинула новые доводы в свою пользу, и это резко обострило спор вокруг основ дарвинизма. Спор этот заслуживает отдельного рассказа.

## Бина — сила развития

Сила Творца и сила творения спускаются по ступеням *миров*, пока не доходят до *нашего мира*, где они присутствуют в виде двух противоположных форм: *бины*<sup>175</sup> и *малхут*<sup>176</sup>, отдачи и получения, альтруизма и эгоизма. От их наложения друг на друга, от их столкновения и связи между ними начинается развитие.

175. **Бина** — сила отдачи, свойство света, в котором ощущается наслаждение от отдачи, подобия Высшей силе (Творцу).

176. **Малхут** — законченное, самостоятельное творение, которое само хочет получать и ощущает себя получающим. Основа всего творения.

*Эгоистическое желание — это статическое желание. На него необходимо повлиять, чтобы привести его в движение: больше желания или меньше, больше отдачи — меньше получения. Нужно начать с ним работать, инициировать воздействие на желание, насладиться с двух сторон: в положительном направлении и в отрицательном, в эгоистическом и в альтруистическом.*

Такие воздействия должны работать также и на нашей ступени, в нашей материи. Это и вызывает развитие *бины* и *малхут*, которые работают с материалом желания насладиться. В результате развития желание насладиться достигает своего насыщения, оно выражает внутри себя столько видов получения и отдачи на уровне *неживой* материи, сколько может. Образуются протоны, электроны, фотоны — всевозможные частицы материи.

Можно отдельно рассмотреть вопрос о том, каким, предположительно, должно быть строение атома, если перенести законы каббалы на нашу материю. Физики открывают ничтожную часть из того, что в ней есть в действительности.

Когда в ходе внутреннего развития материя путем сочетания своих составляющих достигает, в итоге, полной ступени, больше которой быть не может, это будет означать, что данный материал произвел свое исправление. Эгоистическое и альтруистическое желания соединились в нем во всех возможных формах, и поэтому приходит время для развития *растительного* уровня.

*Растительный* уровень, развиваясь, также будет влиять на более низкую ступень,

которая явилась его причиной. Как он включает в развитие нижнюю ступень? Он развивает ее тем, что она служит его пищей. *Животное* живет благодаря тому, что поедает *растения*, а *растение* живет тем, что питается *неживым*: ему нужны минералы, содержащиеся в почве вещества. *Животное* поднимает их на уровень *растения*, и, таким образом, они развиваются дальше, включаются и участвуют в процессе роста, в процессе жизни. Затем *человек* поднимает *неживое*.

Что происходит у нас внутри? Электрические импульсы, химические процессы: то, что, в сущности, относится к *неживой* природе. Растение подняло это *неживое* на уровень *растения*, *животное* подняло его на уровень *животного*, а *человек*, обладая разумом, поднимает его на ступень *человека*. Все поступает с *неживого* уровня. *Неживой* уровень, завершивший свое формирование, вызывает стартовый «щелчок», после которого начинает развиваться *растительное*.

*Растительное* не происходит из *неживого*. Оно приходит от формы, первичной основы всех творений, действующей так, что в *неживом* материале вдруг возникает ощущение Творца на совершенно другом уровне. Речь идет не о том, что *неживой* материал вдруг начинает чувствовать Творца, а о том, что сила *бины* действует в нем на новом уровне. Сила *бины* становится настолько большой, высокой и особенной, что начинает развивать жизнь в *неживом*, и оно начинает оживать.

Что значит «живое»? Это значит, что в нем уже есть развитие. Все это происходит за счет *бины*. *Малхут* тут ничего не может сделать, она лишь поставляет ма-

териалы, а сила, развивающая все, — это сила бины.

*Растительный* уровень развивается по ступеням: «неживое», «растительное», «животное», «человеческое» — в растительном. Это развитие происходит поступенчато. Внутри тоже есть отсечение одной формы от другой.

**Невозможно, чтобы менялся сам материал, изменяется не он, а ступень бины в нем, намерение<sup>177</sup> над ним, и это называется новой ступенью, новым уровнем развития. Во всех состояниях содержится один и тот же материал: отли-**

**чается друг от друга только бина, присутствующая на этой ступени, и бина следующей ступени.**

Между парцуфим тоже существует отсечение одного парцуфа от другого. Один является причиной, а другой — следствием, но один — Хохма, другой — Бина, третий — Зэир Анпин, а четвертый — Малхут. Они совершенно отличаются друг от друга. Если разделить их на тысячи тысяч форм и парцуфим, будет такое же рассечение между всеми.

Итак, растительное развивается и поглощает неживое, то есть поднимает его на



Рис. 5.5. Рождение пяти парцуфим.

177. **Намерение** — расчет, мотивация творения по отношению к получаемому свету (наслаждению).

ступень роста тем, что в большей степени включает его в *бину*. Это происходит так, что различные элементы, минералы и соли, атомы *неживой* материи превращаются в растения. Они сами не становятся растениями — они участвуют в процессе, который выше их и который называется «растение». Там уже происходит деление, разложение, соединение и размножение. Все это делает *бина* — силы отдачи. Однако внутри участвует *неживое*, которое облачается в форму растения, — дополнительная *бина*.

Затем по такому порядку появляется *животная* форма, которая одевается на *растительную* и на *неживую*, заключенную внутри *растительной*, и начинает становиться *животным*.

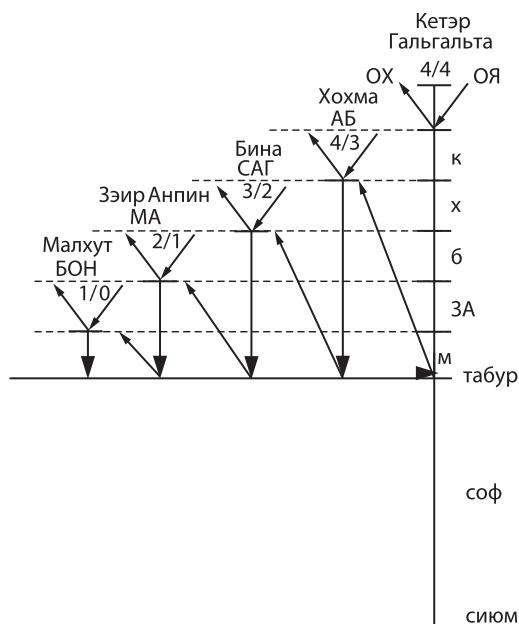
Если сравнить *животный* и *растительный* уровни — оба они живое, так, в чем же разница между ними? Разница заключается в том, что *растительное* — подобно *бине*, а *животное* — *хохме*. *Животное* уже знает, как самостоятельно принимать участие в своем росте. В нем происходит добавление *бины* на стадии понимания, «кто я, что я, как я».

Это пока еще *животное*, а не *человек*, но в нем уже есть некоторое начальное понимание. *Бина* уже работает в нем совместно с его материалом, есть обратная связь между ними — *малхут*, и *бина* работает в связи с ней.

Затем приходит уровень «человек», использующий *неживое*, *растительное* и *животное* только в качестве основы су-

ществования, чтобы подняться над ними и не жить в них.

***Разница между животным и человеком состоит в том, что животное живет внутри своего материала, используя материал неживого, растительного и самого животного для существования, а человек использует неживой, растительный и животный материал для того, чтобы подняться над этим материалом и использовать бину на ступени выше неживого, растительного и животного.***

На всех предыдущих ступенях присутствуют *бина* и *малхут* во взаимном включении друг в друга, и на каждой ступени происходит более сильное проникновение со стороны *бины* в *малхут*, то есть в *неживое*, *растительное* или *животное*. Создание, находящееся на ступени «человек», использует свои силы для того, чтобы освободиться от своего материала, от *малхут*, и присоединить себя к *бине*.

Несмотря на то что *бина* — сила роста, развития, это не сила творения. Это божественная сила, исходящая из Творца, которая находится выше творения. Однако творение хочет как будто оторваться от своей природы и присоединиться к развивающей его силе. Это называется силой веры, альтруистической силой, и это называется «человек».

***Человек — это тот, кто стремится к отдаче, к свойству бины, к свойствам Творца.***

## Глава 6

**Эволюция продолжается***1. Закон причинно-следственного ступенчатого развития**6.2. Целенаправленность поэтапного развития**6.3. Основа – неизменная часть творения**6.4. Поиск в темноте или целенаправленное развитие**6.5. Эволюция продолжается**6.6. Давление сил природы**6.7. Состояние равновесия**6.8. Развитие уровня «человек»**6.9. Конечная цель развития человечества**Заключение**Тест**Заключительные выводы по разделу «Каббалистическая модель сотворения мира»**Дополнительный материал***6.1. Закон причинно-следственного ступенчатого развития**

Бааль Сулам в статье «Последнее поколение»<sup>178</sup> выводит закон причинно-следственного ступенчатого развития мироздания, всех его составляющих, каждого из *миров*, включая неорганическую и органическую природу *нашего мира*, вплоть до человека (имея в виду как его материю, так и идеологию). Во всем вышеперечисленном нет ничего, что не подпадало бы под действие этого закона, являющегося следствием столкновения двух сил: позитивной, то есть созидающей, и негативной, то есть отрицающей и разрушающей.

«Возьмем для примера Землю. Вначале она напоминала подобный туману газовый шар. Посредством заключенной в нем силы притяжения в течение определенного периода он сконцентрировал находящиеся в нем атомы в более тесную группу, в результате чего газовый шар обрратился в шар жидкого пламени. Далее в течение периодов грозных схваток двух заключенных в земном шаре сил – позитивной и негативной – охлаждающая сила одолела силу жидкого пламени, охладила тонкую оболочку вокруг шара и укрепила там».

Одна сила, назовем ее отрицательной, необходима для охлаждения и сжатия, вторая, положительная – для нагревания, увеличения роста. Они действуют вместе.

178. Й. Ашлаг Последнее поколение // М. Лайтман Последнее поколение. – М.: НПФ Древо жизни, изд. группа kabbalah.info, 2004. – С. 247-248.

Почему постоянно не может действовать лишь одна положительная сила? На что, в таком случае, она будет воздействовать? Она может воздействовать только на отрицательную силу, которая реализуется в процессе взаимодействия. Как только происходит ее исправление, работа положительной силы заканчивается.

Отрицательная сила снова должна вступить в действие, проявить себя, чтобы предоставить поле деятельности для своего исправления положительной силе. Так происходит все время. Это можно уподобить нашему дыханию: мы вдыхаем и выдыхаем воздух. Почему же все-таки необходимы два действия, а не одно? Только с одним из них невозможно было бы продолжать развитие.

**«Однако земной шар еще не успокоился, не утихла борьба сил, и спустя какое-то время вновь одержала верх сила жидкого пламени, и изверглась с великой яростью из недр, поднялась и разбила холодную твердую оболочку в осколки, и шар вновь стал жидким пламенем. Начался период новых битв, пока охлаждающая сила снова не одолела силу огня, и во второй раз остыла твердая и холодная оболочка вокруг земного шара.**

**На этот раз она стала толще, и в большей степени была способна выстоять против извержения жидкости из недр шара. Ее силы хватило на более продолжительное время. Все же жидкости вновь обрели силу, изверглись из недр и разбились оболочку на осколки, и опять все разрушилось, став жидким шаром. Так периоды сменялись один другим. Каждый раз, ког-**

**да одерживала верх охлаждающая сила, отвоєванная ею оболочка становилась все толще, пока, в конце концов, позитивные силы не одержали верх над негативными и не пришли к абсолютной гармонии».**

*Положительные силы повышают уровень развития, исправляют отрицательные силы и поднимают их с неживого уровня на растительный. Положительные силы, позволяющие отрицательным захватить место, сконцентрировать его и удержаться там, тем самым обязывают их начать раскрывать желание наслаждаться на растительном уровне, затем на животном и затем на человеческом.*

Не следует думать, что эти процессы подобны тем, которые описывает теория Дарвина. Мы уже говорили, что развитие происходит посредством раскрытия *решимот*<sup>179</sup>, а не путем развития клетки естественным образом, когда она выделяет из самой себя следующие состояния, без предопределенности, исходя из внутриклеточной необходимости.

Нам представляется, что весь процесс развития определяется природой, принимающей решения на месте. Это неверно: сверху спускается цепочка *решимот* для каждого частного элемента творения. Эти *решимот* и обязывают их реализовывать подъем. Последовательность развития *неживого, растительного, животного и человеческого* уровней определяется порядком причины и следствия по пути выхода *решимот*, желаний. Однако это не значит, что разви-

179. Решимо — «духовный ген», запись духовной информации. Решимо представляет собой чистую суть, силу — то, что остается после исчезновения прошлой формы, энергия, не облаченная ни во что внешнее.

тие от *неживого* к *растительному*, от *растительного* к *животному* и от *животного* к *человеческому* уровню происходит посредством того, что один уровень порождает другой.

*Ни один вид не рождает другой: раскрывается желание наслаждаться, уже разделенное на соответствующие формы. Оно действует только как движущая сила, как пресс, выталкивающий следующую форму. Закончилось развитие одной, нажимаем на пресс — из «коробки» выходит другая форма, реализуется, затем появляется третья. Содержимое «коробки» существует в готовом виде.*

«Жидкости заняли свое место в глубинах Земли, а охлажденная кора обрела вокруг них свою окончательную толщину. Тогда стало возможным образование на ней органической жизни, как в наши дни».

## 6.2. Целенаправленность поэтапного развития

Продолжительность периода развития зависит от того, на каком уровне действуют две силы — положительная и отрицательная. Если речь идет о *неживом* уровне, то он складывался на протяжении геологических эпох — миллионы или миллиарды лет. Развитие *растительного* уровня протекало гораздо быстрее, потому что на этом уровне *осознание зла*<sup>180</sup> и целенаправленность проявлены больше. *Живот-*

*ный* уровень эволюционировал на протяжении еще более короткого периода времени, а развитие *человеческого* уровня, по сравнению с ними, может занимать секунды.

Есть различные схемы, изображающие соотношение между продолжительностью жизни *человеческого* рода на поверхности Земли и временем существования всей остальной природы. Если весь период развития жизни на Земле приравнять к одному году, то относительно него человек существует всего несколько секунд в самом его конце.

Почему? Разве выяснения на *человеческом* уровне не должны быть гораздо более длительными, чем на *неживом*, ведь человек должен выявить всю глубину четырех уровней развития желания? Отчего же для его эволюции отводится столь короткое время? Потому что мы выясняем все это целенаправленно и сокращаем срок так, что вместо миллиардов лет законченное развитие какого-либо процесса занимает у нас мгновение. В этом заключается разница между *неживым*, *растительным*, *животным* и *человеческим* уровнями.

*Растительный* уровень, по сравнению с *неживым*, выясняет более качественное, глубинное желание наслаждаться, проходит намного большие исправления, но, поскольку это связано с целью, то занимает значительно меньшее время. *Животный* уровень проходит еще большие исправления за еще более короткий период времени,

180. Осознание зла — осознание противоположности свойствам Творца (силе бины, отдаче).





Рис. 6.1. Развитие желания.

а *человеческий* уровень вообще существует в *этом мире* всего несколько десятков тысяч лет.

Бааль Сулам пишет: «Точно таким же порядком развиваются и все органические тела: с момента посева и до полного созревания с ними происходят несколько сотен смен состояний вследствие борьбы двух сил — позитивной и негативной, как в примере с земным шаром. Именно эта борьба ведет к окончательному созреванию плода».

*Дело в том, что развитие может осуществляться только в результате*

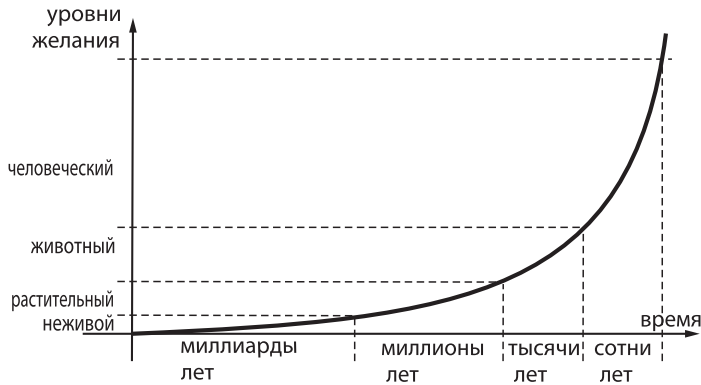
*взаимодействия двух противоборствующих сил. Если бы внутри объекта, творения не действовали две антагонистические силы, он не мог бы развиваться.*

Возьмем для примера *неживой* уровень творения. Две действующие внутри его атомов и молекул противоположные силы находятся в равновесии, и при этом между ними нет борьбы, в которой одна сила побеждала бы другую, а потому отсутствует и развитие. Каждая из этих сил определила свое точное место, объем, сферу влияния, и тем самым они уравновесили друг друга. Поэтому *не-*

181. Четыре стадии распространения прямого света — этапы построения духовного сосуда, желания. При распространении света сверху вниз сначала строится стадия хохма (желание получить), далее бина (желание отдать), затем ЗА (реализация бины, которая хочет уподобиться Творцу — то есть отдавать, получая) и, наконец, малхут (окончательно сформированное желание получать, которое не желает уподобляться Творцу, а хочет получить все Его «состояние», «статус»).

*живой* уровень не развивается, хотя в нем тоже присутствуют две силы.

Не может быть творения, в котором не было бы взаимодействия противоположных сил, этот закон проистекает еще из четырех стадий распространения *прямого света*<sup>181</sup>.

На *растительном* уровне действие двух сил уже приводит к развитию: там наблюдается их противоборство, попеременно одна побеждает другую, существуют этапы разложения, роста, происходит поглощение, вывод отходов наружу и т.д. На *животном* уровне действие противоположных сил ощущается еще больше, но в любом случае, как говорит Бааль Сулам, их воздействие ограничивается материальным, телесным развитием творения.

*В человеке основным видом развития является не соматическое, а ментальное*<sup>182</sup>, когда между людьми и в каждом из них соединяются, сталкиваются различные мысли и мнения. Все это воздействует на личное развитие человека и общества в целом. Чем противоречивее возникающие у человека суждения, тем больше у него шансов развиваться и стать обладателем более широких взглядов. Чем более разносторонними помыслами и желаниями он отличается, тем больше включает в себя из того, что его окружает.

Поэтому невозможно относиться отрицательно к контрастным состоя-

ниям, которые каждый человек претерпевает в ходе своего формирования, находясь в согласии или несогласии с самим собой и с другими людьми. Все они являются обязательными этапами становления, потому человек, постоянно пребывающий в крайних, полярных внутренних состояниях, в сущности, и находится в процессе развития. Бааль Сулам пишет, что в отличие от природы человек обязан пройти собственный дополнительный путь поступчатого развития мышления, а кроме этого, еще и в совокупности с себе подобными, внутри общества.

### 6.3. Основа — неизменная часть творения

*Любой объект нашего мира имеет свой «образ» в мире Бесконечности, но не внешнюю форму, а внутреннюю. Из мира Бесконечности он, трансформируясь, но не меняя своей сути, нисходит в наш мир. Изменяется только его внешняя форма. Когда он предстает пред нами в этом мире, его внутренняя суть остается неизменной. Если бы мы могли проникнуть внутрь этого объекта и каким-то образом ощутить эту суть, мы бы почувствовали, какой она была в корне, когда он появился из ничего в мире Бесконечности. Его суть неизменна.*

182. **Ментальный** (от позднелатинского mentalis — умственный) — определенный образ мыслей, совокупность умственных навыков и духовных установок, присущих отдельному человеку или общественной группе. *Современный энциклопедический словарь*. Изд. «Большая Российская Энциклопедия», OCR Палек, 1998 г.

Это можно рассмотреть на примере разложения зерна пшеницы в земле, вызывающего появление нового ростка того же вида. Зерно распадается, то есть его *внешняя форма* полностью исчезает, подобно тому, как наше тело разлагается в земле, но основа остается и дает новый побег. Точно так же наша *душа* побуждает родиться новое тело, чтобы облачиться в него. Информационная часть, которая остается после разложения тела (так же как информационная часть, сохранившаяся после распада зерна в земле), вынуждает снова воссоздать вокруг себя соответствующую внешнюю оболочку.

Эта духовная информация не имеет вокруг себя никакого материального облачения. Она представляет собой либо *решимо*, вынуждающее работать с *Высшим светом*<sup>183</sup> и создавать *кли*, либо *душу*, желание (то есть то же *решимо*), которое может реализоваться только будучи облаченным в тело. Уже из тела благодаря его внешним свойствам оно постепенно развивает себя, переходя от эгоистических желаний к альтруистическим.

Например, зерно пшеницы, потявшее свою внешнюю оболочку, будет приобретать новую. По своей сути она будет такой же, как и прежняя, но в ней произойдут всевозможные видоизменения. Именно внешние видоизменения, происходящие над постоянной внутренней информационной частью, нас и интересуют: только они и пере-

менны. Внутренняя же информация не изменяется, поэтому нам до нее нет дела. Первые информационные данные (*основа*) — не самые важные, хотя и основополагающие. Они говорят нам о виде, но не о его качестве.

Таким образом, сущность зернышка пшеницы, которое мы посеяли и которое изменило свою предыдущую форму, приняв новую на фоне разложившейся, называется основой, свободной от всякой формы. После распада оно стало пригодным для принятия другой формы, то есть формы, способной произрасти и выйти из той основы, которой является семя.

Всем известно, что основа пшеницы никогда не примет форму других хлебных злаков, например, овса, а примет ту, которая ей предшествовала и ныне утраченную, то есть форму пшеницы. Несмотря на то что есть определенные изменения в количестве и качестве (ведь в предыдущей форме было одно зерно, а теперь их несколько), во внешнем виде и вкусе, сама основа формы пшеницы изменений не претерпевает.

В этом прослеживается порядок причины и следствия, относящийся к свойству самой основы, который не меняется никогда, так что пшеница не станет другим хлебным злаком. То же самое наблюдается между творением и *решимот*. Разница между ними очень большая. *Решимот* все время меняются, а творение остается постоянным.

183. **Высший свет** — определенный вид излучения свыше, положительные внешние духовные энергетические поля; то, что исходит из Сущности Творца и ощущается творением как «замысел творения»: насладиться творения.

*Творение — это та часть желания получить, часть общей души Адам Ришон<sup>184</sup>, строение которой неизменно и должно пройти все состояния по ступеням решимот. Решимот меняются, а она остается постоянной. Это означает, что мое «Я» является частичкой Адама, которая во мне неизменна, она перемещается по определенным ступеням развития, тоже неизменным. Эта частичка называется основой. Решимот, которые находятся во мне, как спирали в ДНК, тоже неизменны, и все их я обязан пройти.*

*Единственное, что здесь важно, — как я их пройду. Если сделаю правильный выбор и захочу пройти их сам, то пройду их с удовольствием, с наслаждением. Потому что, при этом, я уподобляюсь по свойствам Творцу. Это уже мои изменяющиеся параметры, а мое исконное желание и весь мой путь развития — постоянны. Я всего лишь изменяю свое отношение к этому пути.*

#### 6.4. Поиск в темноте или целенаправленное развитие

Каббала, в принципе, согласна с тем, что говорит наука по поводу генезиса физического мира. Зародившись, жизнь эволюционирует от простейших форм ко все более сложным. Однако эта эволюция происходит на иной основе, чем полагал Дарвин. По Дарвину эволюция — это поиск в темноте, хаотичес-

кое разыскивание варианта, который в данный момент является лучшим для следующего мгновения: он и отбирается для дальнейшего развития. Что из этого получилось — то и получилось. В дальнейшем, из нескольких вариантов вновь производится беспорядочный отбор лучшего.

Другими словами, эволюция по Дарвину — это поиск без заранее заданной цели. Это не случайное развитие: в результате в набор включается все, что только возможно, на основании природных законов. Однако поиск этот изначально не является целенаправленным. Теория Дарвина не учитывает формулу — «окончание действия — в начальном замысле».

Теория Дарвина сама по себе верна, но утверждение, что все развивается по материалистическому закону, не совсем соответствует истине.

*Закон таков, что развитие происходит по мере проявления и реализации решимот (духовных генов). Решимот находятся как в нас, так и в любом организме, на любом уровне (неживом, растительном, животном) и развиваются по цепочке. Конечное звено этой цепочки развития, самое последнее, заранее известное — это совершенное состояние каждого элемента природы.*

Всякое мгновение очередной ген проявляет себя и требует своей реализации. Он обнаруживается не только в

184. Адам Ришон — созданная Творцом единая душа, единое желание, наполненное общим светом (наслаждением).



Рис. 6.2. Развитие, раскрытие решимот.

каждом из нас: во всех организмах на неживой, растительной, животной и человеческой ступенях одновременно проявляются всевозможные уровни различной генной информации, которые принимаются к реализации изнутри этих организмов, и все они взаимосвязаны.

Разумеется, эта взаимосвязь не означает, что сейчас могут появиться динозавры или вернется нечто, относящееся к другой эпохе. Просто развитие происходит одновременно на всех тесно связанных между собой уровнях. Случающиеся на земле катаклизмы тоже целенаправленны и заранее спланированы для того, чтобы в итоге привести всю систему к ее совершенному состоянию. В этом процессе не происходит ничего случайного, как нам иногда кажется из-за отсутствия информации.

***Наше развитие является поступенчатым, причинно-следственным и вынужденным. В нем нет ничего добровольного, каких-либо просчетов, воли случая или вероятности. Ничего не происходит тут по теории вероятности или комбинаторики. Нам только кажется в виду отсутствия полных данных, что случайность возможна. На самом деле все заранее спланировано и находится внутри нас, как в спирали ДНК, но на нашей низшей ступени реализуется именно таким образом.***

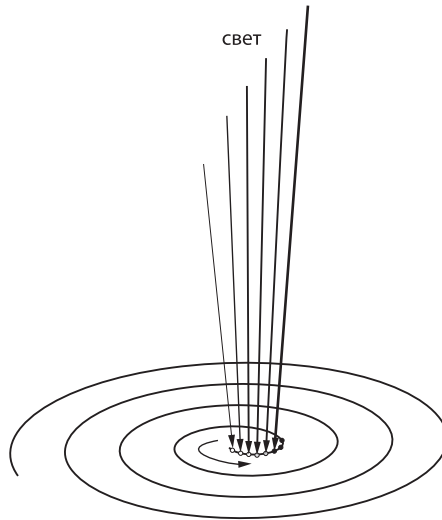
Смена *reshimot* на всех уровнях: неживой, животной, растительной и человеческой природы обуславливается общим механизмом, который «запускает» все развитие. *Высший свет* оказывает на *reshimot* постоянное давление. Под этим воздействием *reshimot* реализуется, по-

сле чего немедленно вызывается следующее, затем — следующее и т.д. Этот процесс станет повторяться до тех пор, пока не будут реализованы все *решимот*.

## 6.5. Эволюция продолжается

Если мы смотрим на человеческое тело и говорим, что человек в качестве одного из элементов эволюции достиг своего совершенства, то мы рассматриваем его физическую, *животную* безупречность, абсолютно игнорируя личностное, общественное и мировое развитие. Мы не принимаем в расчет, что в природе есть разум, мудрость большая, чем в человеке, и эти силы развивают его, направляя к особой цели, которую природа поставила перед собой.

Творец (на ивр. — *Элоким*) в *гематрии*<sup>185</sup> — это природа (на ивр. — *тэва*). Если человек не задумывается о необходимости развивать себя, этим он изолируется от природы, а именно оттуда поступает давление и все воздействия на нас. Мы не думаем, что у материальной природы существует разум, который движет всем и развивает *неживое, растительное, животное и человека*.

**Ошибочное представление об отсутствии высокой и всеобъемлющей мысли, охватывающей всю природу, существующей на ступени более мудрой, чем человек, заставляет нас игнорировать необходимость подниматься и развиваться выше животного уровня.**

Если бы мы приняли предположение, что наше становление носит обязательный характер и от ступени к ступени природа развивает нас в очень логичной и точной форме, с мудростью и огромной рациональностью, то стало бы понятно, что процесс формирования не окончен и пришло время задуматься о его направлении.

Если природа оказывает давление на *человеческую* часть в нас, значит, это желательное направление развития. В таком случае мы должны к ее стремлению добавить собственную готовность развиваться в том же направлении. Так, растущий человек: чем взрослее он становится, тем больше развивается за счет личного участия в этом процессе.

Это этап развития, на котором мы, пройдя все его предыдущие стадии, должны стать человеком<sup>186</sup>. Характерным здесь является то, что сделать это можно только при полном осознании нами своего места в природе.

## 6.6. Давление сил природы

Развитие, действительно, происходит, то есть *мир* на самом деле развивается от *неживого к растительному*, затем к *животному* и *человеческому* уровням. Однако нам, существующим сейчас в *нашем мире*, кажется, что его формирование прекратилось. Некогда земной шар был весь объят пламенем, затем он несколько охладился. Бааль Сулам пишет, что для этого потребовался длительный период

185. **Гематрия** — численное значение букв в слове. Математическая запись духовных состояний.

186. **Человек** (Адам) — означает «подобный Творцу» (Эдомэ ле-Элион), самостоятельно строящий себя, чтобы стать Ему подобным.

времени – порядка тридцати миллионов лет. Когда Земля остыла, началась эпоха развития растений, также продолжавшаяся многие миллионы лет, пока не образовалась биологическая жизнь на *животном* уровне. Затем последовал генезис человека, длящийся тысячи лет. Ученые предполагают, что эволюция, по всей видимости, не закончена.

Так, группа американских ученых из университета Чикаго (*University of Chicago*) установила, что человеческий мозг продолжает свое формирование. Сравнивая генотип современного человека и его предка, жившего 37 тыс. лет назад, исследователи обнаружили значительное расхождение в строении двух генов, отвечающих, предположительно, за объем головного мозга.

Одна из мутаций произошла по эволюционным меркам совсем недавно – 5,8 тыс. лет назад. Такой ген присутствует примерно у 30% ныне живущих. Основные изменения в этом гене (*microcephalin*) связаны с крупными культурными явлениями, такими как музыка, искусство, письменная речь, а также требующими сложных навыков ремеслом.

Вариант второго гена (*ASPM*) появился как следствие развития сельского хозяйства, возникновения городов и первых, дошедших до нас образцов письменного языка.

Руководитель исследования доктор Брюс Лан (*Dr Bruce T. Lahn*) подчеркнул, что эти два гена объясняют тенденцию постепенного увеличения объема головного мозга и усложнения его стро-

ения, которая наблюдается у людей. Этот процесс все еще продолжается, считает доктор Лан.<sup>187</sup>

Когда мы бросаем взгляд на историю, нам кажется, что природе уже некуда развиваться. Только сейчас мы начинаем понимать, что, по всей видимости, земной шар тоже продолжает свое развитие. Когда-то была ледниковая эпоха, затем наступил период благоприятный для существования человека, и теперь, судя по экологическим проблемам, начинается новый геологический период. Земной шар снова начинает нагреваться, в нем происходят определенные изменения. Вследствие этого ураганы, штормы и тайфуны становятся еще интенсивнее. К такому выводу пришли американские ученые, проведя простое исследование, взбудоражившее всех морских климатологов.

Кэрри Эммануэль (*Kerry A. Emanuel*), климатолог из технологического университета в Массачусетсе (*Massachusetts Institute of Technology*), полагает, что морские штормы, заметно усилившиеся в последнее время, будут иметь такую тенденцию и впредь, даже если их количество останется прежним. На мощность ураганов может влиять повышение температуры воздуха по всему миру. К 2100 году на земле станет теплее на несколько градусов, и это может спровоцировать десятки страшных разрушительных штормов.

Метеоролог Кевин Тренберт (*Kevin E. Trenberth*) говорит, что результаты этого исследования – один из тревож-

187. Работа опубликована в Scientific American Magazine, (Volume 309 Number 5741) September 9, 2005.

ных звонков глобального потепления. Сегодня ураганы и без него оказывают значительное влияние на климат прибрежных регионов.<sup>188</sup>

**Наблюдая природные катастрофы, которые еще усилятся, анализируя причины их возникновения, мы начинаем понимать, что формирование не закончилось, что в нашей внутренней и внешней природе мы все еще находимся в процессе развития.**

До сих пор мы преодолевали периоды развития с нулевого по третий, а сейчас входим в четвертый период. Наступает фаза духовного развития, когда люди стремятся узнать, для чего они существуют.

В нас пробуждается вопрос: «Для чего мы живем?». Однако это интерес к нашему духовному Источнику, корню: «Откуда я появился в *этом мире* и куда, в конечном итоге, должен прийти?» Он свидетельствует о том, что сейчас мы вступаем в последний период развития.

Изначально Высшая сила, Творец сформировал четыре стадии распространения *прямого света*, которые описаны в статье Бааль Сулама «Введение в науку каббала»<sup>189</sup>. Теперь эти четыре стадии должны раскрыться и развиваться до тех пор, пока не сформируются окончательно. Человек не желает принять этот факт. Он сопротивляется собственному изменению, не хочет осмыслить течение своей жизни, осознать, что трансформация заложена внутри него, в

его духовном гене, что окружающая природа развивается в соответствии с тем же законом на протяжении миллионов лет от *растительного* к *животному* уровню, от *животного* — к *человеческому*. Все предопределено.

Сейчас внутри человека и вне его начинает развиваться четвертый период. Человеку и природе некуда сбегать друг от друга, они уравновешены друг с другом. Необходимо смотреть на это развитие с научной реальной точки зрения, а не видеть в нем некую абстрактную «духовность».

## 6.7. Состояние равновесия

Особенность четвертого периода состоит в том, что человек должен начать формировать самосознание. Как происходило его становление во всех предыдущих периодах? Природа развивает каждую внутреннюю часть с помощью давления, развитие совершается неосознанно, по необходимости. Точно так же соединяются между собой молекулы и атомы, происходят все процессы в природе — под воздействием давления на всевозможных уровнях и ступенях.

Это является нормой формирования на *неживом*, *растительном* и *животном* уровнях, а также на *животном* уровне, внутри нас. Когда же мы приступаем к развитию духовного, *человеческого* уровня, в нас должно образоваться желание к Творцу, к *духовному миру*. Это может

188. Данные взяты с сайта журнала Nature: [www.nature.com](http://www.nature.com)

189. *И. Ашлаг* Введение в науку каббала // Книга Предисловий. Иерусалим, 1976 (иврит).



происходить только в том случае, если мы желаем достичь того же высшего состояния, в котором находится Творец или природа *Высшего мира*.

*Наилучшим состоянием, называемым истинным взаимодействием с миром, является полное равновесие человека с окружающей средой обитания, абсолютное понимание ее, подобие сил, желаний и мыслей всему миру, в котором он живет. Это означает: все желания человека, силы, мысли, намерения полностью соответствуют желаниям, мыслям, намерениям окружающих, когда все понимают его и желают того же, что и он. Такая ситуация называется состоянием равновесия. Выражаясь языком науки — гомеостазис (от гомео — подобный и стазис — покой). Это равенство состояний, к которому стремится каждый живой организм: растение, животное и, конечно же, человек.*

Природа будет подталкивать нас вперед, на нас будут обрушиваться ураганы и беды, до тех пор пока мы не поймем, что должны измениться. «Измениться» — означает вернуться к нашему корню в своем осознании и осведомленности.

## 6.8. Развитие уровня «человек»

Наше развитие не закончилось. В каббале этот процесс разбирается очень детально: как наше окружение — *неживой, растительный и животный* уровни — будет принуждать нас, приводя в состояние крайнего внутреннего

дискомфорта, продвигаться по пути духовного развития. У нас просто не останется иного выбора.

*Как можно избежать катастроф на четвертом этапе? Это возможно только в том случае, если каждый из нас пожелает развиваться самостоятельно в правильном направлении.*

*Для этого мне необходимо знать, какими должны стать мои свойства, когда я достигну цели, и в каком состоянии я нахожусь сейчас. Есть мое нынешнее состояние, называемое «наш мир», и состояние Творца — «духовный мир». Между двумя этими уровнями я должен начать работать.*

*Человек своим желанием, стремлением, осознанным развитием может предотвратить давление сил природы, которое проявляется во всевозможных страданиях. Когда человек достигает цели творения, то становится подобным Творцу. Он должен подняться до уровня, на котором равен Творцу во всем.*

Все это мы должны совершить в течение ближайших лет. В сущности, согласно всем признакам, время сокращается, течет намного быстрее, и в ближайшие годы мир поймет необходимость изменения под воздействием всевозможных давлений, таких как распространение наркотиков, терроризм, кризис в семье и в системе воспитания, ухудшение экологии. Баль Сулам говорит о возможности третьей и четвертой мировых войн — уже атомных. Испытывая на себе все эти негативные проявления, человек обязан понять, какие перемены долж-

ны произойти с ним в самое ближайшее время. Это качественное, внутреннее становление уровня «человек в человеке». Если на *неживой, растительной и животной* ступенях развитие было вынужденным, то на ступени «человек» мы должны восполнить себя за счет собственного разумного участия.

## 6.9. Конечная цель развития человечества

*Целью и самой последней ступенью развития человечества является такое состояние, когда все миры, включая наш мир, существуют в полной гармонии и между ними нет никакого различия в перетекании информации, света. Ничто не является препятствием, и вся природа как духовная, так и материальная пронизана общим для всех потоком знаний, энергии и света.*

Однако остается вопрос: как все это происходит в *нашем мире*? Материя в нем существует и функционирует на основе потребления или отдачи? Материи, основу которой составляет потребление, просто не существует. Абсолютно все работает по принципу полной отдачи, кроме человека, которому кажется, что он функционирует на основе потребления. Однако это ему только кажется! Именно это «ка-

жется» он и должен в себе осознанно исправить.

Тогда он начнет воспринимать мироздание в истинном виде и обнаружит, что действительность — проявление Творца абсолютно на всех уровнях — пребывает в состоянии полного бескорыстия.

О том, каким станет существование человека после завершения его исправления, в каббале говорится лишь намеками. Природа бесконечна и развитие нескончаемо. Хотя наивысшим состоянием и является *полное исправление*<sup>190</sup>, это всего лишь *завершение исправления*.

После этого, очевидно, начинается настоящая «здоровая» жизнь. Какова она, нам пока не известно. Каббалисты не отображают это в своих книгах, потому что не имеют возможности описать ввиду ограниченности нашего восприятия.

Чтобы мы смогли воспринять информацию, ее передача должна происходить лишь в доступных для нас диапазонах волн, соответственно нашим *сосудам*<sup>191</sup>, понятными нам средствами. Происходящее в «тех» состояниях нужно передавать совершенно другими «средствами информации», которые в нашем материале никак не отпечатываются. Поэтому каббалисты и не могут нам ничего передать. По отношению к нам каббала является только методикой исправле-

190. **Полное исправление** — конечное состояние всего Мироздания, когда самая низшая точка творения достигает того же состояния, что и самая высшая.

191. **Сосуды** (ивр. «келим») = желания = инструменты восприятия, которые появляются в результате пережитого опыта.

ния. Она ведет нас до состояния *полного исправления*.

## Заключение

Каббала на тысячелетия обогнала дарвинизм и креационизм, она предшествовала им, и мы видим, что эти теории отражают всего лишь разные взгляды на многомерную картину Вселенной.

Каббала дает ответ на древний и вместе с тем современный вопрос: «Почему мы рождаемся, почему был сотворен мир?»

Физик Стивен Хоукинг (*Stephen W. Hawking*) писал в 1988 году<sup>192</sup>: «Вся история науки – постепенное осознание того, что события не случаются произвольно, что все они отражают кроющуюся за ними закономерность». Причина этой закономерности сегодня уже не является загадкой. Научный анализ каббалы показывает, что на самом деле тысячекратно осмеянный альтруизм имеет прочные природные основы. Созидательная же роль человека заключается в том, что, являясь синхронным элементом, он пропускает через себя Высшее управление, донося его до остальных составляющих природы путем включения. Тем самым он вызывает в них синхронные реакции и ускоряет их включение в мироздание.

## Тест

### 1. Закон причинно-следственного ступенчатого развития является:

- а. следствием действия позитивной силы;
- б. следствием законов природы;
- в. следствием действия разрушающей силы;
- г. следствием столкновения двух сил.

### 2. Как проявляется «отрицательная» сила в процессе образования земного шара?

- а. способствует концентрации атомов в более тесную группу;
- б. способствует нагреву и расширению;
- в. вызывает появление шара жидкого пламени;
- г. способствует охлаждению и сжатию.

### 3. Какой уровень творения проходит развитие в самый короткий промежуток времени?

- а. неживой;
- б. растительный;
- в. человеческий;
- г. животный.

### 4. Как, по мнению каббалистов, выглядит процесс развития на сегодняшний день?

- а. эволюционные процессы продолжают развиваться и поныне;
- б. развитие происходит случайно, в соответствии с теорией вероятности;
- в. развитие происходит в направлении цели, поставленной Творцом (природой);
- г. процесс развития уже закончился.

<sup>192</sup> Стивен Хоукинг. «От большого взрыва до черных дыр. Краткая история времени». М.: Наука, 1990.

**5. Чем отличается четвертый период развития человечества от всех предыдущих?**

- а. человек в нем должен развиваться за счет собственного разумного участия;
- б. в человеке появляется желание к духовному постижению;
- в. в человеке пробуждается вопрос «Для чего я живу?»;
- г. все ответы верны.

**6. Какова конечная цель развития человечества?**

- а. максимальное удовлетворение всех наших потребностей;
- б. достижение состояния *полного исправления*;
- в. полная гармония и свободное перетекание информации между всеми *мирами*;
- г. о цели развития можно только предполагать.

**7. Что такое основа?**

- а. неизменная внутренняя информационная часть;
- б. *экран*;
- в. материя;
- г. последовательность состояний, которые проходит творение;

**8. Чем отличается четвертый этап развития человечества от всех предыдущих?**

- а. человек в нем должен развиваться, полностью осознавая весь процесс;
- б. развитие проходит в непосредственной связи с Творцом;
- в. развитие нестабильно.
- г. может длиться вечно.

**Заключительные  
выводы по разделу:  
«Каббалистическая модель  
сотворения мира»**

*Каббала — наука о духовном постижении действительности. Существует разрыв между каббалой и человечеством, точнее, способами его восприятия, способностью людей принять и переработать понятия и осмыслить картину мироздания, которая раскрывается в результате духовного постижения.*

1. Существует Высшая сила, которая называется *Ацмудо*, что в переводе означает — «сама по себе» или суть, сущность. Она непознаваема ввиду того, что не имеет никакой связи с творением.

2. В *Ацмудо* возникла мысль: создать творение для того, чтобы его насладиться. Между *Ацмудо* и творениями разница не временная, а причинно-следственная.

3. Изначально существовал только простой, ничем не ограниченный *свет*. Этот свет является для нас Творцом, потому что сотворил нас — творение, желание Им наслаждаться. Кроме этого света вначале не существовало ничего.

4. Решив осуществить процесс сотворения, свет начал сокращать себя, то есть создавать ступени сокрытия, называемые *мирами* (*мир* — «*олам*», «*алама*» — *сокрытие*). В том месте, где свет скрывает себя, появляются творения.

5. Когда Творец полностью скрыт, творение ощущает себя единственно существующим в мироздании. Из этого состояния творение должно самостоятельно раскрыть Творца: выявить Его

совершенство, то есть постичь Его уровень и стать таким, как Он. Творец совершенен в том, что делает творение совершенным, равным Ему.

6. Все *миры* и населяющие их объекты, в том числе и *наш мир*, объединяются в едином замысле Творца — дать бесконечное наполнение *творению-душе*. Эта единственная мысль и цель замыкает в себе все творение, от его создания до конца.

7. Исходная точка возникновения творения — это ноль, «существующее из ничего». Есть *Ацмута*, и под Ним возникают вместе — желание насладиться и желание насладиться. Не существует понятия места — это лишь определение свойств отдачи и получения, находящихся друг против друга, которое называется нулевой стадией.

8. Мысль — создать творение, для того чтобы насладиться, называется «Творец». То, что рождается из нее — обратное этой мысли, ее отпечаток, негатив, — является творением, которое наслаждается этой мыслью.

9. Творение может наслаждаться только в той мере, в какой оно уподобляется этой мысли, которая сама по себе является наивысшим совершенством. Уподобление этой мысли означает исправление и возвышение творения до такого же совершенного состояния.

10. Цель творения — создание новой, ранее отсутствовавшей субстанции, называемой «творение» или «создание», и наполнение ее абсолютным наслаждением. Поэтому в природе этого создания заложено огромное, всепоглощающее желание получить наслаждение.

11. Вся окружающая нас действительность — различные величины желания получать. Все *миры*, с прообраза начальных стадий до конечного оформления, все многообразие созданного — это различные степени, формы, проявления желания насладиться *светом* Творца.

12. Относительно Творца все творение находится в совершенстве, но относительно самого себя оно должно пройти долгий путь исправления, чтобы ощутить это совершенство.

13. Творением называется низшая ступень относительно высшей. Любая верхняя ступень по отношению к нижней называется «Творцом».

14. *Свет* (Творец) совершенно не изменяется. Желание (*кли*) развивается и, взаимодействуя со *светом*, определяет различные формы этих взаимоотношений. Система взаимоотношений желания со *светом* изменяется до тех пор, пока не достигает состояния, в котором *кли* хочет стать подобным *свету*.

15. *Свет* и *кли* начинают взаимодействовать друг с другом: с точки зрения материала творения, *кли* желает получить все и насладиться, с другой стороны, *кли* желает быть подобным *свету*, и отсюда возникает *намерение* творения отдавать. Эти явления, находясь в противоречии друг к другу, производят развитие *миров* сверху вниз.

16. Отличия между существующим положением заключаются только в величине желания получить. Эта величина проградуирована от нуля и до бесконечности. На каждой ступени присутствуют четыре ее основных компонента.

17. Творение состоит из четырех основ: огонь, ветер, вода и земля. Они же представляют собой четыре *бхино́т*, или четыре *сфирот* — *хохма*, *бина*, *тифэрэт* (*ЗА*), *малхут*; четыре *мира* — *Ацилут*, *Брия*, *Ецира*, *Асия*, а также четыре уровня — *неживой*, *растительный*, *животный* и *человеческий*.

18. Эти четыре основы произошли вследствие распространения *света бесконечности* в *малхут*. Мироздание состоит из четырех частей, называемых четырьмя *мирами*: *Ацилут*, *Брия*, *Ецира*, *Асия*. Эти четыре части как бы впечатаны в каждой частной детали мироздания. Разница между ними заключается только в силе *экрана*.

19. Самая незначительная и самая важная часть в мироздании в равной степени обязаны состоять из десяти *сфирот*. Это следует из духовного закона «общее и частное равны».

20. Между каждыми двумя частями есть промежуточная ступень, включающая в себя обе. Природа жестко запрограммирована четырьмя стадиями развития, причем ни одна стадия не переходит в другую. Между ними существуют промежуточные этапы, строго зафиксированные в качестве таковых.

21. Промежуточная ступень между Творцом и творением, их объединяющая, одновременно близкая и к творению, и к Творцу, называется *кетэр*. Он подобен праматерии, в которой есть корень всех четырех основ, в замысле, но не в действии.

22. Рождение *нашего мира* произошло в полном соответствии с процессом, происходящим в *Высшем мире*. Нисходя, *малхут* более высокой ступени прорыва-

ется через энергетический барьер на более низкую ступень и образует ее *кетэр*. Когда своим распространением до самой последней точки сквозь энергетический барьер прорывается *малхут дэ-малхут мира Асия*, она порождает то, что в *нашем мире* мы называем материей. Это тоже энергия, но инверсная духовной, построенная по обратному принципу.

23. Сила Творца и сила творения спускаются по ступеням *миров*, пока не доходят до *нашего мира*, где они присутствуют в виде двух противоположных форм: *бины* и *малхут*, отдачи и получения, альтруизма и эгоизма. От их наложения друг на друга, от их столкновения и от связи между ними начинается развитие.

24. В результате такого развития желание насладиться достигает своего насыщения, когда оно отражает внутри себя все виды получения и отдачи на данном уровне. (На *неживом* уровне образуются протоны, электроны, фотоны и прочие составляющие материю частицы). Эгоистическое и альтруистическое желания соединяются во всех возможных формах, и приходит время для развития следующего уровня. Существуют: *неживой*, *растительный*, *животный* и *человеческий* уровни.

25. Сам материал не изменяется. Изменяется ступень *бины* в нем, *намерение* над ним, и это называется новой ступенью.

26. Каждый следующий уровень включает в себя предыдущие уровни и поднимает их на следующую ступень, в большей степени включая их в *бину* (*бина* — сила Творца, развивающая альтруистическая сила).

27. Причинно-следственное ступенчатое развитие является естественным законом развития мироздания, всех его составляющих, всех *миров*, включая неорганическую и органическую природу *нашего мира*, вплоть до человека. Это развитие является вынужденным, в нем нет ничего добровольного, воли случая или вероятности.

28. Развитие может осуществляться только в результате взаимодействия двух противоборствующих сил: позитивной, то есть созидающей, и негативной, то есть отрицающей и разрушающей. Если бы внутри любого творения не действовали две эти силы, оно не могло бы развиваться. Как только отрицательная сила реализуется, происходит ее исправление, и работа положительной силы сразу же заканчивается. Затем вновь вступает в действие отрицательная сила для последующего исправления.

29. Положительные силы поднимают уровень развития (с *неживого* на *растительный* и т.д.), то есть обязывают отрицательные силы начать раскрывать желание наслаждаться на новом уровне.

30. Переход с одного уровня на другой происходит не в виде изменяющейся материи, а в виде передачи энергии, информации. Один уровень заканчивает свое рождение — возникает *решимо*, причем не из него, а из *мира Бесконечности*. Энергия прорывается и порождает следующий уровень.

31. Развитие происходит по мере проявления и реализации *решимот* (духовных генов). Желание наслаждаться раскрывается и действует как движущая

сила, как пресс, выталкивающий следующую форму. *Решимот* находятся как в нас, так и в каждом организме, на любом уровне и развиваются по цепочке. Конечное звено цепочки развития заранее известно: им является совершенное состояние каждого элемента природы.

32. Смена *решимот* на всех уровнях обуславливается общим механизмом, «запускающим» все развитие. *Высший свет* оказывает на *решимо* постоянное давление. Под этим воздействием *решимо* реализуется, после чего немедленно вызывается следующее, затем — следующее и т.д. Этот процесс повторяется до тех пор, пока не будут реализованы все *решимот*.

33. Один уровень противоположен другому. Когда желание одного уровня реализовано, активизируется желание более высокой ступени. Оно отрезано от желания более низкой ступени и не имеет к нему никакого отношения. Получается, что между одним и другим состоянием нет связи, одно не появляется в результате другого, а существует только причина и следствие.

34. Разделение в духовном *мире* происходит за счет *экрана*, то есть за счет альтруистического *намерения*, надстроенного над каждым *парцуфом*, над каждой частью *малхут мира Бесконечности*. В *нашем мире* эти экраны перестали быть альтруистическими, поэтому они становятся разделяющими экранами между частями реальности.

35. В *нашем мире* существует четкое подобие духовных сил. При нисхождении эти силы образуют соответствующие законы, которые, по подобию с ду-

ховными, реализуются в *мире* материи. Все в *нашем мире* создано и управляемо, все объекты и их управление нисходят от Творца, проходят через все духовные *миры*, пока не появляются в *нашем мире*. Есть строгая связь между объектами *нашего мира*, следствием и их причиной, источником в духовном *мире*.

36. Любой объект *нашего мира* имеет свой «образ» в *мире Бесконечности*, но не внешнюю форму, а саму суть. Из *мира Бесконечности* он, трансформируясь, нисходит в *наш мир*, не меняя своей сути. Меняется только его внешняя форма.

37. Соответственно духовному строению в материальном *мире* существует множество отдельных желаний. Причем одно точно соответствует другому, то есть существует взаимосвязь ветви и корня.

38. Материальный *мир* — это лишь отпечаток нашего внутреннего состояния. Каббала утверждает, что вне человека ничего нет. Человек благодаря информации, поступающей в его органы чувств, выстраивает образ действительности. Все впечатления от *света*, приходящие в *кли*, человек разделяет на три параметра: «время», «движение» и «пространство». При исправлении *келлим* эти категории устраняются. В результате этого человек видит за *этим миром* только силы, рисующие картину *мира*.

39. Духовные объекты во всех *мирах*, их силы с огромным желанием наслаждаться, материал нашей галактики и вся Вселенная — бесконечная материя с огромными скоплениями вещества — существуют только внутри нашего вообра-

жения, нашего ощущения, поскольку мы не видим это в *свете*, в силе отдачи, в *бине*. Если мы посмотрим на это истинным образом, то увидим лишь корневую точку «нечто из ничего». Все, что добавляется к ней, приходит от *бины*, находящейся там.

40. Наше развитие является обязательным, от ступени к ступени природа развивает нас в очень логичной и точной форме, с мудростью и бесконечной рациональностью, для того чтобы привести к наилучшему состоянию — истинному взаимодействию с *миром*. Это такое состояние, когда человек находится в подобии сил, желаний и мыслей со всем своим окружением. Оно называется состоянием равновесия.

41. Особенность ступени «человек» состоит в возможности освободиться от своего материала — *малхут* и присоединить себя к *бине*. Есть постоянная программа, общее управление, в соответствии с которой развивается все. Человек может ускорить свое развитие, одновременно влияя на развитие всех *миров*.

42. Мы должны вернуться к нашему корню в своем осознании и знании. Человек работает между двумя уровнями: своим нынешним состоянием, называемым «*наш мир*», и состоянием Творца («*духовный мир*»). Своим желанием, стремлением, осознанным развитием человек может предотвратить отрицательное давление сил природы.



## Дополнительный материал

Обладая абсолютным знанием о происхождении мироздания, каббалисты разных времен оставили «свидетельские» описания процесса творения. Наиболее подробным и современным (а не аллегорическим, иносказательным, как это принято у большинства каббалистов) языком об этом пишет величайший каббалист АРИ<sup>193</sup>, живший в начале XIV века.

Перевод оригинального текста:

**Знай, до начала творения был лишь  
Высший, все собой заполняющий, свет.  
И не было свободного,  
незаполненного пространства —  
Лишь бесконечный, ровный свет  
все собой заливал.  
И когда решил Он сотворить миры  
и создания, их населяющие,  
Этим раскрыв совершенство Свое,  
Что явилось причиной творения миров,  
Сократил себя Он  
в точке центральной своей —  
И сжался свет и удалился,  
Оставив свободное,  
ничем не заполненное пространство.  
И равномерным было сжатие света  
вокруг центральной точки ,  
Так, что место пустое  
форму окружности приобрело,  
Поскольку таковым было  
сокращение света.  
И вот, после сжатия этого, в центре  
заполненного светом пространства**

**Образовалась круглая пустота,  
лишь тогда  
Появилось место, где могут создания и  
творения существовать.  
И вот, протянулся от бесконечного света  
луч прямой,  
Сверху вниз спустился,  
внутри пространства пустого того.  
Протянулся, спускаясь по лучу,  
свет бесконечный вниз,  
И в пространстве пустом том сотворил  
все совершенно миры.  
Прежде этих миров был бесконечный,  
В совершенстве настолько  
прекрасном своем,  
Что нет сил у созданий постичь  
совершенство Его —  
Ведь не может созданный разум  
достигнуть Его.  
Ведь нет Ему места, границы и времени.  
И лучом спустился свет  
К мирам, в черном пространстве,  
пустом, находящимся.  
И круг каждый от каждого мира,  
и близкие к свету — важны,  
Пока не находим мир материи наш  
в точке центральной,  
Внутри всех окружностей,  
в центре зияющей пустоты.  
И так удален от бесконечного —  
далее всех миров,  
И потому,  
материально так окончательно низок —  
Ведь внутри окружностей всех  
находится он —  
В самом центре зияющей пустоты.**

193. АРИ — полное имя Ицхак Лурия Ашкенази (1534-1572). Основоположник методики постижения Высшего мира, приспособленной для масс. Основной труд — книга «Древо жизни».

Попытаемся подробнее разобрать это уникальное сообщение о сотворении мира, написанное около 500 лет назад.

(Комментарий ученого-каббалиста доктора М. Лайтмана).

**Знай, до начала сотворения был лишь Высший, все собой заполняющий, свет.**

АРИ говорит, что изначально существовал только *простой*, ничем не ограниченный *свет*. Этот *свет* является для нас Творцом, так как Он создал нас – творение, желание Им наслаждаться. Кроме этого *света*, вначале не существовало ничего.

**И не было свободного, незаполненного (этим светом) пространства.**

Что значит – свободного? Это означает, что не было ничего в этом пространстве, что мешало бы *свету*, оттесняло его. Не существовало пространства, не заполненного *светом*, свободного от него.

**Лишь бесконечный ровный свет все собой заливал.**

**Лишь бесконечный** – безграничный, ничем не ограниченный, **ровный** – без всяких изменений, потому что изменения тоже говорят об определенных границах. Когда мы говорим о таком состоянии, речь идет о *мире Бесконечности*, потому что мы имеем в виду проявление *Высшего света* в каком-то месте, которое он заливает полностью, бесконечно, абсолютно ровно, без всяких изменений.



Рис. 6.3. Модель мира Бесконечности.

**И когда решил Он сотворить миры и создания, их населяющие...**

**И когда решил Он – этот Высший ровный свет – сотворить миры**, то есть Он решил начать скрывать себя, постепенно

сокращать свое присутствие в том месте, которое прежде заполнял абсолютно, где полностью раскрывал себя. Это значит, создавать ступени сокрытия, называемые *мирами* (*миры* = скрывающие Творца).

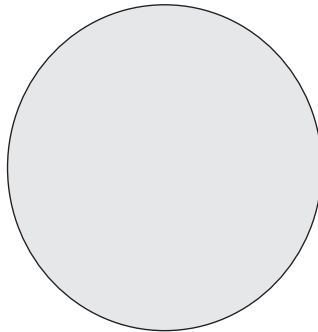

Рис. 6.4. Сокращение Высшего света.

Отсюда понятно, для чего Он начал скрывать себя, постепенно сокращать свое присутствие: чтобы благодаря *сокращениям* появились создания, населяющие эти *миры*. В какой мере *свет* (Творец) скрывает себя, в той мере в этих местах могут появляться творения.

#### **Этим раскрыв совершенство свое.**

Именно Своим *сокращением*, тем, что скрывает Себя, Он проявляет Свое совершенство. Нам это абсолютно непонятно, но на самом деле это так, потому что сократиться для Творца намного сложнее, чем раскрыться, так как *сокращение* для Него означает уменьшение количества изливаемого *света*, совершенства, блага.

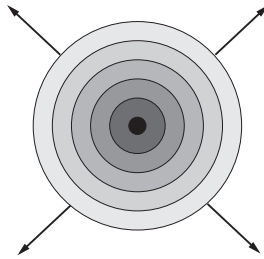
Он подготавливает творения к тому, чтобы они появились и смогли существовать самостоятельно. В той мере, в какой Он скрывает себя, творение чувствует себя существующим самостоятельно, без Творца. Этот процесс продолжается вплоть до такого состояния, когда Творец скрыт полностью и творение ощущает себя единственно существующим в мироздании. Отсутствие Творца — это то, что мы и ощущаем в *нашем мире*. Такое состояние создано для того, чтобы сейчас, ис-

ходя из него, мы могли постепенно, самостоятельно раскрыть Творца — именно раскрыть Его совершенство. Об этом и говорит далее АРИ.

#### **Что явилось причиной творения миров.**

То есть все, что сотворено — *миры* и творения в них, — существует для того, чтобы постичь совершенство Творца. Это не подобно тому, как в *нашем мире* мы постигаем чье-то совершенство. Мы находимся внизу и смотрим на него снизу вверх.

***Постигать совершенство Творца — значит подниматься до Его уровня, становиться таким, как Он. Творец совершенен не тем, что мог бы явить нам Свое совершенство. Он делает нас совершенными и равными Ему!***

Как это было сделано Им?

**Сократил себя Он в точке центральной своей.**

Это было самым первым Его действием: из центральной точки *света* Творца Он начал удалять Себя. Произошло *сокращение*.

#### **И сжался свет и удалился.**

*Свет* качественно сжался и удалился, то есть произошла регрессия по его качествам и по интенсивности.

**Оставив свободное, ничем не заполненное пространство.**

Свободное от Его влияния на нас (как кажется нам). Относительно нас Он сократил, скрыл Себя. Именно относительно нас, но не Себя Самого. Сейчас мы с вами существуем в многомерном пространстве, где есть различные плоскости и различные измерения, только мы их не ощущаем – они сквозные. Присутствуют здесь и *Высшие миры*, и Творец, и мир *Бесконечности*; все находится в одном месте, только относительно творений Творец скрывает Свое присутствие, и в этой мере они ощущают себя свободными. Это и значит – **оставив свободное, ничем не заполненное пространство** – относительно творения.

**И равномерным было сжатие света вокруг центральной точки.**

Что значит – равномерным? Творец скрыл себя так, что ни одно из Его свойств не ощущается творением. Более того, ни одно из Его свойств не ощущается в большей или в меньшей степени, когда мы начинаем постигать Его. Проявление Творца относительно нас равномерно, мы воспринимаем Его словно возникающим из тумана, когда постепенно проступает весь Его образ, все Его качества, в соответствии со всеми исправлениями в наших десяти *сфирот*<sup>194</sup>.

*Кли* всегда состоит из десяти *сфирот*, и всегда его заполняет хотя бы минимальный *свет*, ощущение Творца.

**И равномерным было сжатие света вокруг центральной точки.**

Эта точка сначала была центральной точкой *света*, сейчас она стала центральной точкой творения (нас) – *малхут мира Бесконечности*<sup>195</sup>. Она является *лев а-эвен*<sup>196</sup> – нашей сутью, которую мы не в состоянии исправить.

**Так, что место пустое форму окружности приобрело,**

**Поскольку таковым было сокращение света.**

Творец намеренно сократил себя именно таким образом, чтобы оставить пустой окружность, где нет верха, низа и никаких границ.

**И вот, после сжатия этого, в центре, заполненного светом пространства, образовалась круглая пустота, лишь тогда**

То есть образовалась совершеннейшая пустота, когда творение ощутило себя словно в подвешенном состоянии и находящимся в своей собственной власти без всякой связи с Творцом.

**Появилось место, где могут создания и творения существовать.**

В мере отсутствия влияния Творца может существовать власть желания получить – творения. Когда возникло такое условие,

194. **Десять сфирот** – части общего желания насладиться светом Творца, разделенные по образу будущего человека. Разбиение цельного желания на отдельные части, сфирот (свойства) необходимо для того, чтобы можно было перенести эти желания в человека, в его эгоизм, и привести его из крайне удаленного состояния «этого мира» в «мир Бесконечности».

195. **Малхут мира Бесконечности** – состояние малхут (желания получать, творения), безмерно, без всяких ограничений наполнившей себя, называется Бесконечностью (Эйн Соф). Эта малхут Бесконечности (малхут дэ-Эйн Соф) и есть мир Бесконечности.

196. **Лев а-эвен** (досл. «каменное сердце») – часть в малхут, которая совершенно не в состоянии ощутить свойства света, а потому измениться. Эта часть называется нашим «Я», она навсегда, до Конца исправления остается эгоистической.

**Протянулся от бесконечного света** – от *окружающего света*, удалившегося за пределы этой окружности, – **луч прямой**.

То есть внутри нее образовалось пустое пространство, окруженное *светом*; из этого *окружающего света* внутрь круга как бы по радиусу спустился луч света.

**И вот протянулся от бесконечного света луч прямой,**

**Сверху вниз спустился внутрь пространства пустого того.**

**Протянулся, спускаясь по лучу, свет бесконечный вниз,**

**И в пространстве пустом том сотворил все совершенно миры.**

Постепенное нисхождение *света* извне внутрь окружности, относительно центральной точки, порождало проявление и скрывание Творца, что называется *мирами* (меры сокрытия *света*, меры сокрытия Творца). То есть от бесконечной

меры – полного проявления Творца до самой центральной черной точки – абсолютного Его сокрытия, теперь существуют *миры* – относительные сокрытия.

Итак, вначале была окружность, абсолютно заполненная *светом*. Затем следующее состояние: *свет* полностью исчез, из центральной точки он вышел наружу, оставив пустое пространство. Следующее состояние: пустое пространство и центральная точка, в которой смогут существовать творения. *Окружающий свет*<sup>197</sup>, существующий вокруг пустого места, начинает постепенно нисходить относительно черной точки.

Сначала *свет* был бесконечным, безграничным, затем он начинает себя постепенно сокращать относительно центральной точки так, что она остается абсолютно пустой. Меры *сокращения света* – концентрические окружности – называются *мирами*. Всего таких *сокращений* – пять.



Рис. 6.5. Миры – пять мер сокращения света.

197. **Окружающий свет** – свет, предназначенный для облачения в ступень, который пока задерживается из-за какой-то границы в ней. Это свечение гарантированное, то есть не оставляющее никакой возможности «спастись» от него и своим давлением вынуждающее кли изменяться, очищаться.

**Протянулся, спускаясь по лучу, свет бесконечный вниз,**

**И в пространстве пустом том сотворил все совершенно миры.**

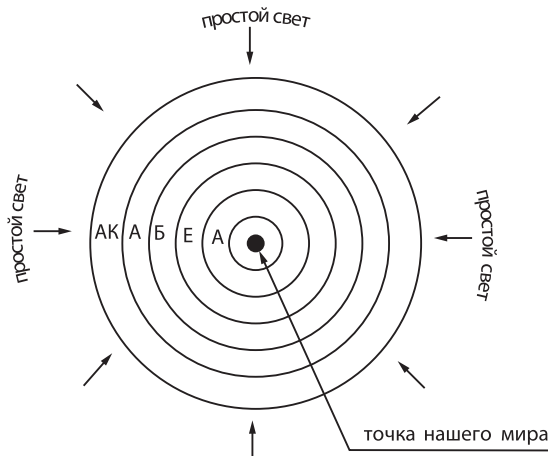
Что значит «протянулся свет по лучу»? Существует окружность с находящейся в центре точкой, и в этой окружности Творцом создается тонкий луч света до центра, который называется

«кав эйн соф» (линия бесконечности). Этот луч проходит до определенного уровня и рассекается здесь, как велосипедное колесо, образуя мир – проявление бесконечности, которая через какой-то промежуток времени<sup>198</sup> проявляется уже в меньшей степени.

Первый мир – Адам Кадмон<sup>199</sup>, затем, свет нисходит по этому лучу и снова со-

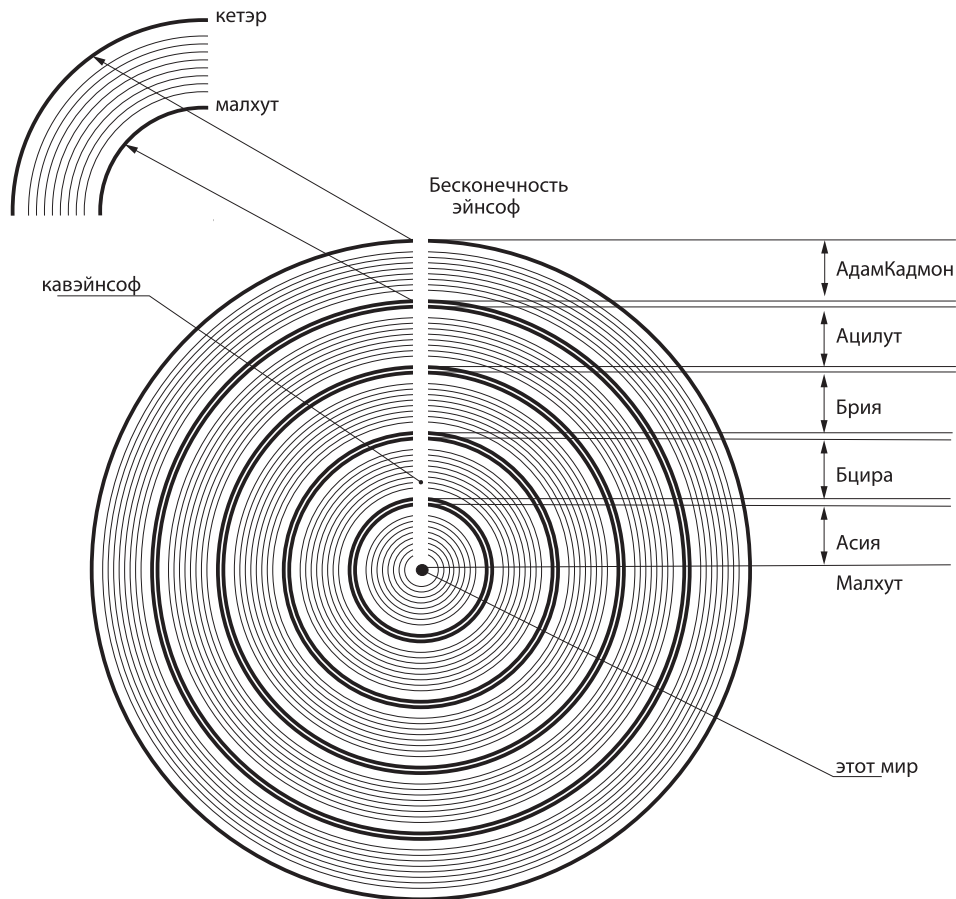

**Рис. 6.6.** Миры и управление ими по линии сверху вниз.

198. **Время** – последовательность действий в духовном мире.

здает окружность, которая называется уже *мир Ацилут*<sup>200</sup>, и так далее. Таких *миров* существует пять. Однако эта линия — *кав*<sup>201</sup> — не достигает центральной точки. *Кав* доходит до *сиюм*<sup>202</sup>, а *наш мир* находится под *сиюм*<sup>203</sup>, и все другие *миры* являются окружающими. Мы же с помощью этой линии должны выйти за пределы всех *миров* и слиться с бесконечностью. Подробнее о создании *миров* вокруг *нашего мира* можно узнать из второго тома ТЭС<sup>204</sup>.

**И в пространстве пустом том сотворил все совершенно миры.**

**Прежде этих миров был бесконечный, В совершенстве настолько прекрасном своем,**

**Что нет сил у творений постичь совершенство Его —**

Именно это и явилось проблемой. **Прежде этих миров — до сокращения — был бесконечный — свет**, который заполнял всю окружность, то есть полностью заливал собой это состояние, **в со-**

**вершенстве настолько прекрасном своем, что нет сил у созданий постичь совершенство Его.** Потому *свет* и удалился — чтобы позволить существовать творениям.

**Ведь не может созданный разум достигнуть Его.**

**Ведь нет Ему места, границы и времени.**

То есть *свет* удаляется для того, чтобы создать своим отсутствием три параметра: место<sup>205</sup>, перемещение<sup>206</sup> и время<sup>207</sup>. Это категории, без которых мы не в состоянии постичь *свет*. Овладевая же этими тремя параметрами изначально, в нашем неисправленном состоянии, в *нашем мире*, мы затем их духовно исправляем и возносимся выше времени, выше перемещения — в то место, которое абсолютно заполнено *светом* Творца. Каким образом?

Еще в XI веке великий каббалист РАМБАМ<sup>208</sup> (Маймонида) (1135—1204) писал<sup>209</sup>, что в *нашем мире* максимальной является скорость света. (Интерес-

199. Адам Кадмон (АК) (ивр. «адам» — это человек, «кадмон» — первичный) — мир, который предшествует человеку. Замысел, вследствие реализации которого человек сможет полностью уподобиться Творцу.

200. Ацилут — система управления, воздействующая на последующие миры: Брия, Ецира, Асия.

201. Кав (линия) — луч света — означает наличие разницы верх — низ, чего не было прежде (в мире Бесконечности), а также означает, что его свечение очень мало по сравнению с прежним неограниченным свечением.

202. Кав доходит до сиюм — свет распространяется в три стадии, кроме четвертой, где образуется сиюм (граница распространения света).

203. Сиюм — нижняя граница *соф* (конечная часть, которая остается незаполненной ввиду отсутствия соответствующего экрана) называется *сиюм* (окончание).

204. ТЭС (Талмуд Эсер Сфирот) — «Учение Десяти Сфирот» — основной учебник по каббале. Главное наследие Бааль Сулама. Хотя Бааль Сулам знаменит как создатель комментария «Сулам» на «Книгу Зоар», но для стремящихся войти в Высший мир, труд «Учение Десяти Сфирот» дает силы, необходимые для преодоления границы, разделяющей наш и Высший духовный миры.

205. Место — желание насладиться является «местом», в котором мы ощущаем все наши чувства: радость — горе, сладкое — горькое, любовь — ненависть, злость — радость, другими словами, страдание или наслаждение.

206. Перемещение (движение) — это изменение желаний, приводящее к появлению, рождению новых келим (сосудов).

207. Время — это последовательность действий в духовном мире.

208. РАМБАМ — сокр. от рабину Моше бен Маймон, русск. Моисей Маймонида (1135–1204) — великий ученый: каббалист, философ, врач. Автор труда «Путеводитель растерянных» (1190 г.).

209. Послания Маймонида / Изд. араб. текста, перевод на ивр., комм. И. Шилата, тт. 1–2. Иерусалим, 1987–1988.

но обнаружить такое высказывание у человека, жившего в XI веке, в то время как благодаря науке нам это стало известно лишь в XX столетии). Далее он писал, что, обретая с помощью *экрана* исправления на наши ощущения, мы выходим «на уровень, находящийся выше скорости света». Это называется «выйти на уровень неподвижности» — туда, где нет движения и времени.

Поскольку выше уровня скорости света все застывает и развивается лишь внутри исправленных или неисправленных желаний, то движение воспринимается человеком только как сближение или удаление относительно свойств Творца. Все остальное не имеет никакого движения и вообще не ощущается.

Чтобы дать человеку возможность постичь это совершенное состояние, необходимо сначала удалиться, оставив ему способность ощутить эти состояния в их самом минимальном проявлении: при наличии времени, движения и места. Ни пространство, ни время, ни действие не исправляются. Это наши внутренние ощущения, так названные нами, на самом же деле таких категорий в природе нет.

***Исправляя наши ощущения, поднимая их на более высокий, истинный уровень, входя в более широкий объем мироздания, мы достигаем того состояния, когда для нас пропадает ощущение времени, движения и пространства.***

РАМБАМ так и пишет, что все остальные *миры*, по сравнению с нашим, находятся «выше скорости света». Наш же *мир* находится «ниже скорости земного света». Переход из *нашего мира* в Высший означает переход из земного света в духовный.

**Прежде этих миров**, то есть специально созданных Творцом *сокращений*, **был совершенный бесконечный свет.**

**В совершенстве настолько прекрасном** своем заливал собой все пространство,

**Что нет сил у созданий постичь совершенство Его —**

**Ведь не может созданный разум постичь Его.**

**Ведь нет Ему места, границы и времени.**

**И лучом спустился свет**

**К мирам, в черном пространстве пустом находящимся.**

**И круг каждый от каждого мира...**

Образовался круг от каждого *мира*, от каждой ступени. Почему образовались эти ступени и эти пять *миров*? Потому что в созданном творении существует 5 уровней *авиюта*<sup>210</sup>. Согласно этому, как только *свет* проходит на нулевой уровень *авиюта*<sup>211</sup> и действует в нем, он сразу же наполняет его и тем самым образует первый *мир*. Когда *свет* проходит к уровню «*авиют один*»<sup>212</sup> и наполняет его, образуется следующий *мир*, и так далее. Следовательно, *мир* — это заполнение *светом* одного из пяти уровней *авиюта* созданного творения.

210. **Авиют** — сила, глубина желания (измеряется по шкале от 0 до 4).

211. **Нулевой уровень авиюта** (шорэш) — зародыш желания, состояние, когда человек полностью аннулирует себя и растворяется в Творце.

212. **Авиют один** (алеф) — неосознанное, неразвитое желание к свету (Творцу).



**И лучом спустился свет к мирам**

**В черном пространстве пустом находящимся.**

**И круг каждый от каждого мира и близкие к свету — важны,**

Чем ближе круг к бесконечности (внешней окружности), тем выше, важнее *мир*, потому что в нем *сокращение* меньше, так как он более удален от центральной (пустой, черной) точки.

**Пока не находим мир материи наш в точке центральной,**

**Внутри всех окружностей в центре зияющей пустоты.**

То есть там, где абсолютно отсутствует проявление любого *света* — центр окружностей, *этот мир*. Все окружности расположены вокруг этой центральной точки. С одной стороны, для того чтобы сократить *свет бесконечности* относительно нее, с другой стороны, если центральная точка — *душа*, то есть мы желаем подняться, то эти же *миры* помогают нам, они становятся ступенями нашего расширения. Центральная точка в итоге должна овладеть всеми *мирами*, расширяться и заполнить снова всю окружность *светом*. Почему?

Сначала она заполняет окружность своими исправленными свойствами. Творец удалился, оставив здесь только наш *авиют*, а мы сейчас должны с помощью *экрана* исправить на отдачу весь этот *авиют*. Тогда снова проявим *свет*, который существует в этой окружности, но скрыт от нас. Он проявится в наших *келим* с помощью *экрана*, и окружность снова зальется *светом бесконечности*. Однако это уже произойдет за счет наших усилий.

Таким образом, мы постигнем все творение — получим весь *свет* Творца и станем по мощности, объему, действию равными Творцу.

**И так удален от бесконечного — далее всех миров,**

**И потому материально так окончательно низок —**

Ведь внутри всех окружностей находится он —

**В самом центре  
зияющей пустоты...**

Раздел III

# **Схема мироздания**

## КРАТКОЕ ОГЛАВЛЕНИЕ

Введение

Глава 7. Замысел творения

Глава 8. Развитие желания

Глава 9. Зарождение творения

Глава 10. Возникновение миров

Глава 11. Повторение пройденного материала (главы 7-10)

Глава 12. Соединение свойств Творца и творения

Глава 13. Разбиение сосудов

Глава 14. Исправление, создание души

Глава 15. Повторение пройденного материала (главы 12-14)

Глава 16. Дополнительное занятие. Строение души Адама

### Содержание:

Самый большой по объему новой информации материал: здесь рассматривается вся схема мироздания от Замысла творения до появления духовной конструкции, прототипа общей души, называемой *Адам Ришон*, частицами которой мы являемся. Тема основана на статье Бааль Сулама «Введение в науку каббала» и считается ключевой для дальнейшего изучения каббалистической литературы. Материал не прост для усвоения, так как в нем задействовано множество каббалистических терминов и определений, требующих четкого запоминания. Предлагается большое количество схем и чертежей, воспроизводящих строение и механизм воздействия Высшей природы на человека. Особый язык позволяет каббалистам описывать реальность, постигнутую ими чувственным образом, но еще неявную для нас.

# Введение

Не подлежит сомнению, что человек не в состоянии жить в *нашем мире* без определенных знаний о природе, о среде, которая его окружает.

Так же точно *душа*<sup>213</sup> человека не может существовать в *Высшем мире*<sup>214</sup>, если не постигнет устройство духовных *миров* и их действия. Рождаясь на свет, то есть появившись в *нашем мире*<sup>215</sup>, младенец не знает ничего, и всю необходимую для жизни информацию ему сообщают родители.

Он существует и развивается благодаря заботам отца и матери. Постепенно, подрастая и накапливая знания и опыт, ребенок учится самостоятельно ориентироваться в окружающей среде. Повзрослев и научившись использовать в своих интересах приобретенные знания, человек выходит из-под родительской опеки в большой мир.

Подобные стадии развития проходит и *душа* человека, пока не удостоивается понять истинную мудрость каббалы в ее абсолютной полноте. Без этого *душа* не может достичь совершенства. Не то чтобы знание каббалы обеспечивало само развитие *души*, просто такова ее внут-

ренняя природа. Она не в состоянии самостоятельно функционировать без запаса определенного количества знаний, потому рост *души* зависит от их уровня.

Дело обстоит так, что если бы *душа* развивалась в отсутствии знаний, она могла бы пострадать. Так, Природа предусмотрительно не дала новорожденному способности самостоятельно передвигаться. Ведь у ребенка нет разума, и будь у него силы, он мог бы навредить себе.

Итак, право на существование в духовных *мирах* получает лишь тот, кто загодя приобрел знания об их устройстве. Приступая к изучению системы духовных *миров*, необходимо прежде всего рассмотреть, как действуют в них главные факторы *нашего мира*.

В *Высших мирах* отсутствуют такие физические понятия, как время, пространство, движение (уже в *нашем мире* они видоизменяются: при скоростях, близких к скорости света, время стремится к нулю, масса — к бесконечности, а пространство сжимается в точку).

Вместо времени в духовных *мирах* рассматриваются причинно-следствен-

---

213. *Душа* — духовный орган, постепенно рождающийся в человеке, находящемся в нашем мире. Рождение души означает поэтапное появление ощущения от воздействия духовных сил, возникновение минимального ощущения Творца.

214. **Высший мир** = **Духовный мир** — существующий по законам свойства отдачи. «Высшим» называется потому, что свойство отдачи является причиной, корнем нашего мира, а он сам — следствием, полностью управляемым из духовного мира.

215. **Наш мир** — картина, ощущаемая нами (творениями) посредством пяти органов чувств (зрение, обоняние, осязание, вкус и слух).

ные связи, переход одного состояния в другое, видоизменения формы. Если вы спросите, сколько времени понадобилось для протекания тех или иных процессов, то вопрос не будет иметь смысла, так как под временем понимается лишь последовательность действий.

Поэтому в каббале материал изучается по цепочке — от причины каждого явления к его следствию, или, что одно и то же, от начала творения<sup>216</sup> до его грядущего окончания.

Место — это не определенная, занимаемая телом часть пространства, а положение на шкале духовных свойств, качеств, где за сто условно принимается свойство Творца<sup>217</sup>, а за нулевую отметку — первоначальное качество творения.

Таким образом, перемещение в духовном *мире* — это изменение духовным объектом своих свойств. Он как бы перемещается в духовном пространстве по шкале соответствующих ценностей (ближе или дальше относительно Творца). Однако в духовном *мире* объект не исчезает, там лишь возникает его новая форма.

Другими словами, с появлением новых качеств от духовного объекта отделяется его обновленная форма, а прежняя продолжает существовать, как и ранее. Было одно духовное тело, оно изменило свои свойства, тотчас же отделилось от старого тела и стало существовать самостоятельно.

Таким образом, теперь появилось два духовных тела. Так рождаются новые духовные объекты. (Кстати, и в *нашем мире* зародыш, находящийся в чреве матери, является одновременно и частью ее организма, и отдельным новым существом. Причина же окончательного отделения — приобретение им определенных собственных, отличных от материнских качеств).

Пытаясь найти каббалистические определения понятий пространства, времени, движения, необходимо установить, какой терминологией мы можем пользоваться. Ведь мы должны говорить о вещах, которые не наблюдаем воочию, хотим передать информацию о *мирах*, которых не чувствуем. Как же мы можем быть уверены, что правильно поняли друг друга?

У людей в *нашем мире* существует общность ощущений, но как передать собеседнику знания об объекте, которого он никогда не видел? В таком случае мы переходим на язык аналогий: «похож на то-то...», «подобен тому-то». Ну, а если я пришелец из другого мира, в котором все совершенно не похоже на ваш мир? Как же мне описать мой мир? Это возможно только при наличии связи миров.

*Бааль Сулам в своем предисловии к книге «Сияющий и объясняющий лик», (п. 144)<sup>218</sup> пишет, что все существующее в нашем мире — порождение мира духовного. По-*

216. **Творение** — созданное из ничего желание получать наслаждение

217. **Творец** — общая природа всего мироздания; желание отдавать, наслаждаться

218. **Й. Ашлаг** Предисловие к книге «Паним Меирот» // Й. Ашлаг Произведения. — Наука каббала. Международная академия каббалы: Электронный ресурс: <http://www.kabbalah.info/rus> (2006).

*сколько все сущее исходит от Творца и, проходя через систему миров, нисходит в наш мир, то нет ничего в нем, что не имело бы корня в мире духовном. Поэтому каббалисты сочли возможным использовать понятия нашего мира для описания объектов мира духовного. Ведь существует строгая связь между корнем (духовным) и ветвью (материальной), и не может произрастать из одного корня несколько ветвей. Поэтому можно именами объектов нашего мира называть их духовные корни-силы, вызывающие данные ветви к жизни.*

Естественно, подобный язык может разработать лишь тот, кто имеет способность видеть одновременно корень и ветвь, причину и следствие, то есть находящийся одновременно в обоих мирах. Как мы рассмотрим в дальнейшем, человек, находясь в нашем мире, может одновременно войти и в мир духовный — бесконечный вечный мир душ. Жить одновременно в обоих мирах, осознать вечность, постичь духовные миры, находясь в нашем материальном мире — это ли не достойная цель для человека!

Однако пока мы вынуждены использовать «язык ветвей», не видя корней. Поскольку, как было уже сказано, существует точное соответствие духовных и материальных объектов, то нельзя произвольно менять каббалистическую терминологию.

В каббале существует три основных раздела, и все они говорят о постижении Общего Закона мироздания. Есть раздел

науки, изучающий нисхождение<sup>219</sup> миров<sup>220</sup> и сигналов, поступенчато, вплоть до нашего мира. Он занимается изучением исключительно *Высших миров*: их функционированием, управлением, воздействием на нас, тем, как мы своими поступками влияем на них и как, в зависимости от наших реакций, они снова воздействуют на нас.

Следующий раздел каббалы занимается методикой развития души, внутренней части человека, которую он получает из *Высшего мира*.

В данном разделе каббалы мы будем изучать материал, в котором говорится о создании математического аппарата для описания определенных процессов, происходящих с душой. Он позволяет каббалисту использовать научный подход в исследовании; изучать на себе воздействие духовных миров, анализировать, градуировать, формулировать связи сигналов воздействия свыше с собственными реакциями и наоборот; получить практический результат для оптимальной реализации духовно-энергетической части — души. Математический аппарат каббалы состоит из:

1. гематрий — цифровых записей духовных состояний миров и души;
2. графиков состояния и зависимости влияния миров на душу и влияния души, человека на духовные миры;
3. таблиц и матриц всевозможных включений свойств миров и душ.

**Примечание.** При чтении всех каббалистических текстов следует непременно

219. **Нисхождение** = удаление от первоначального состояния.

220. **Миры** — меры, степени скрытия Творца.

но помнить, что каббала, как и всякая наука, пользуется специфической терминологией. Для человека, который с ней незнаком, эти тексты могут представляться несущими некий описательный, образный или этический характер. Во избежание подобной ошибки, приводящей многих к трудности и даже невозможности изучения каббалы, необходимо постоянно обращаться

к словарю терминов за пояснением значений слов.

Изложение материала следует «хронологическому» порядку создания *духовных миров*: *Творец*<sup>221</sup> – *кли*<sup>222</sup> – *мир Бесконечности*<sup>223</sup> – *первое сокращение*<sup>224</sup> – *мир Адам Кадмон*<sup>225</sup> – *мир Некудим*<sup>226</sup> – *разбиение келим*<sup>227</sup> – *мир Ацилут*<sup>228</sup> – *миры БЕА*<sup>229</sup> – сотворение человека – *грехопадение*<sup>230</sup> – *олам азэ (наш мир)*<sup>231</sup>.

221. **Творец** = первопричина = Источник света (наслаждения).

222. **Кли (сосуд)** – осознанное желание получить удовольствие от света, присущее творению.

223. **Мир Бесконечности** – состояние, когда все желания удовлетворены полностью без предела, без ограничения.

224. **Первое сокращение** – решение никогда более не наслаждаться светом ради себя.

225. **Мир Адам Кадмон** – прообраз, замысел, вследствие реализации которого человек сможет полностью уподобиться Творцу.

226. **Мир Некудим** – особый мир, образовавшийся (*в мире Адам Кадмон*) на решимо (*информационная запись, воспоминание*) 2/1 – о том, что можно использовать только альтруистические (отдающие) желания.

227. **Разбиение келим** (сосудов) – исчезновение связующего звена – «экрана» (намерения «ради отдачи») между различными свойствами, желаниями. Изменение альтруистического принципа взаимодействия на эгоистический.

228. **Мир Ацилут** – система управления всеми расположенными ниже мирами вплоть до нашего мира.

229. **Миры БЕА** – система миров Брия, Ецира, Асия, созданная из отдающих сосудов, находящихся внутри получающих сосудов (ГЭ в АХАП), с помощью которой души способны поступенчато создать экран (мотивацию, намерение) для трансформации эгоистических свойств в альтруистические.

230. **Грехопадение** – разбиение сосудов (швират келим), в результате которого смешались альтруистические (отдающие) и эгоистические (получающие) сосуды, желания.

231. **Наш мир** – свойство абсолютного эгоизма, ощущаемого благодаря нашим пяти органам чувств, неспособность получить свет (наслаждение) в себя, поэтому ощущается как пустота (страдание).

## Глава 7

## Замысел творения

- 7.1. Первопричина (Творец)
  - 7.2. Действие света
  - 7.3. Постигжение действительности
  - 7.4. Восприятие мира
  - 7.5. Свет бесконечности, экран
  - 7.6. 125 уровней восприятия
- Тест

## 7.1. Первопричина (Творец)

*Первопричиной (Творцом) в каббале называется Высшая управляющая сила, которая характеризуется учеными-каббалистами как Абсолютное добро.*

Приведем некоторые положения о Творце:

а) Его природа не поддается непосредственному исследованию, так как любое исследование возможно лишь при соблюдении закона подобия свойств. Можно анализировать лишь Его влияние: одна из принятых в науке методик исследования состоит в том, что некоторый объект с заданными свойствами подвергается воздействию, свойства которого нам неизвестны, и по изменению качеств объекта де-

лаются выводы о свойствах влияния;

б) Его влияние («свет»<sup>232</sup>) постоянно, неизменно, и состояние Его определяется как абсолютный покой, так как движение является следствием ощущения недостатка;

в) Его влияние воспринимается творениями как желанное и доброе.

*Творец — это глобальный нисходящий на нас закон, который строит нас, создает нашу Вселенную, управляет<sup>233</sup> всем, начиная с элементарных частиц, клеток и через все организмы целой громадной структурой.*

Творец — это общая природа мироздания. Когда мы вникаем в эту природу глубже, то видим, что Творец — есть мысль. Примерно так представлял себе

232. Свет — передача информации, чувств, наслаждений (по аналогии со светом в нашем мире, дающим жизнь, тепло и т.д., или светом мысли, осмысления, постижения).

233. Управляет = целенаправленно развивает.



единый закон мироздания Эйнштейн. Сегодня ученые приходят к мнению, что за физическими законами ощущается мысль, ими управляющая. Практически это означает приближение к пределу возможностей постижения в *этом мире*. Далее начинается только чувственное познание.

Все ощущения человека происходят внутри него. Даже тот, кто еще не почувствовал воздействие Высших сил и не увидел *свет* внутренним зрением, может себе представить: существует нечто высшее, и как бы мы его ни именовали, в этом имени будет отражаться наше восприятие, а не Он сам. Например, Высший относительно нас – Творец, потому что Он нас создал. Этот Высший представляет собой однородное поле, подобное силовому.

В Самом Себе этот Высший выделил место, где никак не проявляется. Поэтому оно называется пустым, свободным от *света* местом. Там Высшая сила создала человека – нечто ощущающее себя. Человек способен чувствовать и окружающего его Творца, но только в той мере, в какой его свойства уподобляются Его свойствам. В своем изначальном состоянии человек ощущает только себя, а искаженное восприятие Творца воспринимает как *мир*, который его окружает, называемый поэтому «*наш мир*».

С точки зрения Творца мы существуем в абсолютном слиянии и согласии с Ним, и Он полностью управляет нами, пронизывая и наполняя нас и все пространство. Сокрытие Творца существует только относительно нас.

*Задача человека состоит в том, чтобы, начиная от первоначального духовного уровня, в котором он родился и ощущает только себя, через субъективное восприятие окружающего мира достичь полного постижения Творца. Добиться такого состояния в своих ощущениях, когда желание насладиться не будет мешать его слиянию с Создателем, как это было до момента облачения души в эгоистическую<sup>234</sup> и материальную<sup>235</sup> форму.*

## 7.2. Действие света

Есть три основных действия, которые выполняет *свет*, или Творец. Вначале Он создает желание<sup>236</sup>, то есть строит *душу* человека. Затем совместно с человеком, по его просьбе, при активном его участии Творец исправляет<sup>237</sup> человека. Последнее действие может быть произведено только по желанию самого человека и в случае его готовности к этому.

Когда Творец исправляет человека, Он одновременно, в зависимости от степени его исправленности, как бы облача-

234. **Эгоистическая (оболочка души)** – силы, действующие против сближения творения с Творцом.

235. **Материальная оболочка души** – чувство, ощущение на самом низком уровне желания [практически без стремления к свету, Творцу], воспринимаемое как материя этого мира.

236. **Желание** – недостаток наполнения (света, наслаждения).

237. **Исправление** – изменение намерения наслаждаться ради себя на намерение наслаждаться потому, что этого желает Творец (Высшая сила), что приводит к получению, наполнению ради Творца.

ется в человека, наполняет его Собою. Говоря каббалистическим языком, свет создает *кли*<sup>238</sup> (сосуд), свет исправляет *кли*, и свет наполняет *кли*. Вместо слова «Творец», мы обычно говорим «свет», то есть ощущение проявления Творца.

Чтобы принять активное участие в исправлении и наполнении, мы должны знать, каким образом это делать, где именно находится точка приложения наших усилий. Иначе мы можем на протяжении долгого времени находиться в поисках и кажущемся движении, а необходимого результата так и не добьемся. Очевидно, есть какой-то ключик, специальное слово, код, действительно раскрывающий связь между человеком и Творцом — надо лишь набрать правильный номер (ведь существует же между нами какая-то связь) и восстановить, прочистить этот канал.

*Дело здесь в том, что достижение конечного результата зависит от того, что именно человек требует у Творца во время учебы. Учеба — это та аудиенция, то время, когда человеку позволено что-то просить у Него. Главное — знать, что просить и не упускать возможность изложить свою просьбу. Как тяжелобольной постоянно думает о том, что ему надо вылечиться и ничто другое его в жизни не волнует, так и нам*

*следует помнить только об одной нашей болезни: о том, что у нас отсутствует связь с Творцом. Если эта связь осуществится — все остальное приложится.*

### 7.3. Постигание действительности

В начале разберем, что представляет собой понятие *Ацмута*<sup>239</sup> (непостижимая сущность). Для выяснения этого вопроса обратимся к статье Бааль Сулама «О духовном постижении» из книги «Услышанное»<sup>240</sup>: (жирным шрифтом выделен оригинальный текст статьи, обычным — комментарий)

**«Мы различаем множество ступеней и множество определений в мирах. Необходимо знать: когда говорится о ступенях и определениях, речь идет о постижении душ с точки зрения того, что они получают от миров, но в соответствии с правилом: «То, что не постигнем — не назовем по имени». Таким образом, слово «имя» указывает на постижение, подобно тому как человек дает имя (название) какой-либо вещи лишь после того, как постиг в ней что-либо и в соответствии со своим постижением.**

Действительность делится, с точки зрения духовного постижения<sup>241</sup>, на 3 ступени:

238. *Кли* (сосуд) — это исправленные, пригодные для получения света, желания, т.е. уже неэгоистические, а с намерением «ради отдачи», обращающим эгоизм в альтруизм.

239. *Ацмута* — непостижимая суть, сущность Творца. Наше восприятие внешнего всегда субъективно, т.к. мы ощущаем лишь воздействие на нас Творца, а Его самого мы не можем познать (как и вообще все, что находится за пределами нашего тела). Поэтому все существующее за гранью наших ощущений мы называем *Ацмута*.

240. *Й. Ашлаг* О духовном постижении// *Й. Ашлаг. Услышанное. Статьи.* — Иерусалим, 1998 (иврит)

241. **Духовное постижение** — постижение, внутри которого мы явно ощущаем источник того, что постигаем. В духовном постижении свет несет в себе, кроме наслаждения, четкое осознание источника наслаждения (глубина этого осознания зависит от ступени, на которой мы находимся) со всеми его замыслами, планами.

1. Его сущность «Ацмудо»
2. Бесконечность «Эйн Соф»
3. Души

Рассмотрим каждую ступень более подробно.

1. О Его сущности мы вообще не ведем речи, поскольку корень и место творений начинается с замысла творения<sup>242</sup>, куда они включены по принципу: «Конец действия в начальном замысле».

2. Бесконечность представляет собой замысел творения, желание Творца насладиться творения на уровне бесконечности, называемом «Эйн Соф»<sup>243</sup>. В этом состоит связь между Его сущностью и душами<sup>244</sup>. Связь эта понимается нами как желание насладиться творения.

Бесконечность — это начало всего процесса, она называется «свет без кли», но в ней — корень творений, то есть связь между Творцом и творениями, называемая «Его желанием насладиться творения». Это желание начинается с мира Бесконечности и исходит до мира Асия<sup>245</sup>.

3. Души — получатели наслаждения, имеющегося в Его желании насладиться.

«Бесконечность» обозначает связь между Его сущностью и душами, понимаемую нами как желание насладиться творения. Помимо этой связи с желанием насла-

дить мы ничего не обсуждаем. Там начало всего процесса (это называется светом без кли), там корень творений. Относительно самих себя все миры определяются как свет без кли, и они не обсуждаются. Они определяются как Его сущность, и нет им никакого постижения».

Итак, нам необходимо различать два понятия:

- а. Творец;
- б. то, что от Него исходит.

Уровень (а), определяемый как Его сущность, не позволяет нам вести о Нем речь, как сказано выше. Уровень (б) — то, что от Него исходит, определяется как *свет*, распространяющийся внутрь наших *келим*<sup>246</sup>, то есть внутрь нашего желания получать, и называется бесконечностью. Это связь, имеющаяся у Творца с творениями, Его желание насладиться творения. Желание насладиться определяется как распространяющийся *свет*, приходящий, в итоге, к желанию получать.

*В духовном постижении достигается слияние постигающего и постигаемого. В отсутствие постигающего у постигаемого нет формы, поскольку нет никого, кто принял бы форму постигаемого.*

242. Замысел творения = замысел Творца создать творения, чтобы доставить им максимальное наслаждение.

243. Эйн Соф (олам) = нет конца (ивр.) = мир Бесконечности — состояние, когда все желания удовлетворены полностью без предела, без ограничения, то есть творение (желание получать) не ограничивает распространение света (наслаждения).

244. Души — в начале замысла творения была создана единая душа, называемая Адам Ришон (Первый Человек). Она разбилась на 600 тысяч частей. Теперь у каждой части есть возможность произвести работу по исправлению и уподобиться Творцу. Душа человека состоит из двух компонентов — света (наслаждения) и сосуда (желания к этому наслаждению). Причем сосуд — это суть души, а свет, наполняющий его, и есть задуманное, уготовленное Творцом наслаждение.

245. Мир Асия — полностью эгоистичный мир, наиболее удаленный от Бесконечности, в котором человек либо вообще не ощущает Творца, либо ощущает Его воздействие как злое, несущее страдания.

246. Келим (мн.ч. от «кли») = составные части кли = желания = инструменты восприятия.



Рис. 7.1. Замысел.

**Поэтому эта ступень определяется как Его сущность, которую невозможно обсудить.**

Мы можем начинать обсуждение лишь с того места, где наши чувства реагируют на распространяющийся свет, на Его желание насладиться Свои творения, действительно, приходящее к получающим.

Можно сравнить этот процесс с тем, как мы рассматриваем, предположим, стол: благодаря нашему осязанию мы чувствуем, что он твердый; мы можем оценить его длину и ширину в соответствии с информацией, поступающей в органы чувств. Однако совершенно не-

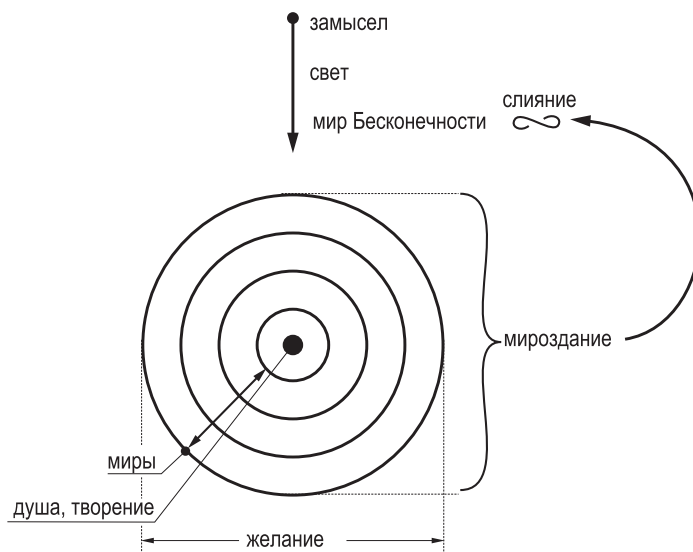
бязательно, что стол будет выглядеть так же с точки зрения обладателя иных органов восприятия — например, с точки зрения животного, которое видит его сообразно своим органам чувств. Мы не можем определить форму с позиций животного, поскольку не пользовались возможностями его сенсоров.

Отсюда следует: как у нас отсутствует способность постижения Самого Творца, точно так же мы не можем сказать, какова форма миров с Его точки зрения — мы лишь постигаем миры через свои органы чувств и ощущения. Его желанием и было, чтобы мы постигли Его именно так.

**В этом состоит смысл выражения: «Нет изменения в свете». Все изменения происходят только в сосудах, то есть в наших ощущениях; и все определяется нашим представлением (также: подобием).**

Из этого утверждения понятно, что если несколько человек будут рассматривать один духовный объект, то каждый постигнет его в соответствии с собственным представлением (подобием ему) и возможностями своих органов чувств. Поэтому каждый видит иную форму. Также и в самом человеке форма будет меняться соответственно его *подъемам*<sup>247</sup> и *падениям*<sup>248</sup>. Как написано выше: *свет*<sup>249</sup> — это *простой свет*<sup>250</sup>, все изменения — лишь в получающих его.

## 7.4. Восприятие мира

Ощущая себя живущими в *этом мире*, мы не можем представить себе другую картину постижения. Мы отличаемся по своему характеру, настроению, возрасту, образованию, однако в конечном итоге воспринимаем одну и ту же картину мира. Есть разного рода экстрасенсы, улавливающие чуть больше и тоньше чувствующие различные флюи-

ды и вибрации. Они могут несколько глубже разобраться в поведении человека и даже в какой-то мере разглядеть его прошлое, настоящее и будущее. Однако эти вещи не выходят за рамки возможностей наших органов чувств, обостренных или обычных. У всех нас одна картина реальности, поэтому нам и не кажется, что она совершенно необъективна и обусловлена нашими естественными способностями восприятия.

Если бы у нас были другие органы чувств, будь их больше или меньше — мы воспринимали бы совершенно иную реальность. Мы изучаем органы чувств животных: например, пробуем смотреть на *мир* глазами пчелы или использовать обоняние собаки. Настолько, насколько можем проникнуть в их сенсоры, мы обнаруживаем, до какой степени даже они видят *мир* иным. Однако, так или иначе, мы все-таки относимся к одной форме жизни в *этом мире* — *животному* виду, и наши органы чувств принадлежат *животной* ступени<sup>251</sup>.

Бывают очень странные и необычные с нашей точки зрения виды, которые по особому воспринимают *мир*. Действительность, отражающаяся в их мозге, отличается от нашей по цвету, запаху и другим параметрам. Картина мира у животных зависит от системы анализаторов,

247. **Подъем** в духовных мирах называется все большая связь с Творцом.

248. **Падение** — отдаление от Творца, то есть когда келим, желания человека становятся более грубыми, материальными.

249. **Свет** — воздействие Творца, ощущаемое как наслаждение.

250. **Простой свет** — не составной, не разложенный на части, не дифференцированный. Только получающий выделяет в этом однородном свете определенные (согласно своим свойствам) качества.

251. **Животный уровень** (ступень) — существуют четыре ступени развития желания получать: неживое, растительное, животное, человек. Животный уровень желания получать рождает в каждом частном элементе индивидуальные ощущения — особую жизнь, отличающуюся от других. Однако на этой ступени еще отсутствует чувство сопереживания постороннему, как на человеческом уровне.

которые являются определяющими (генетически) у данного вида. Так, у пчелы ведущей является зрительная система восприятия, коренным образом отличающаяся от нашей. Зрительный анализатор пчелы воспринимает сигналы не только видимого светового спектра, но и ультрафиолетовое излучение, которое определяет ее поведение и функции<sup>252</sup>. У собаки ведущими являются орган обоняния, который в 100—10000 раз чувствительнее, чем у человека, и слуховой, в 3—4 раза превышающий человеческий. Они и формируют мироощущение собаки<sup>253</sup>. Однако все равно речь идет о восприятии через пять органов чувств.

Мы не можем представить себе картину, которая возникла бы, обладай мы дополнительными органами чувств. У нас нет опыта, нет реакции на это, эмоций, *решимот*<sup>254</sup>. Поэтому, сколько бы в *этом мире* человек ни создавал приборов, ни изобретал приспособлений, он не сможет придумать ничего такого, что послужило бы ему в качестве принципиально нового органа чувств.

Все, что мы изобретаем, лишь усиливает глубину или широту восприятия тех же самых пяти органов чувств: микроскоп, телескоп, детектор частот различного диапазона (ведь все, что мы улавливаем, — это частоты, волны). Сколько бы волн мы ни открыли (зрительных, слуховых, осязательных, обонятельных и т.д.), сколько бы ни расширяли диапазон восприятия, все равно, в конечном итоге, за приборами стоит человек, ко-

торый получает от них информацию на свои природные сенсоры. Общая реакция всех пяти органов чувств составляет некую картину, и картина эта очень ограничена.

Человек никогда не сможет изобрести для себя дополнительный орган чувств или, скажем, совершенно аннулировав свои природные сенсоры, оснастить себя другими. Это невыполнимо. Мы даже не знаем, что это означает. Интересно, что наука движется вперед, и ученые говорят об ограниченности человеческого восприятия, однако они не могут вести речь о дополнительном органе чувств. Они имеют в виду повышение точности восприятия в ощущениях, большую чувствительность и глубину и не представляют, что у нас может быть другой орган чувств.

Есть множество примеров исследований, проводимых до и после физической смерти. В человеке была «душа», а теперь ее нет. Сколько же она весит? Человека взвешивают в обоих этих состояниях. Опыты подобного рода проводятся со всей серьезностью, поскольку отсутствует понимание того, что *душа* может находиться вне рамок человеческого восприятия. Это естественно.

Мы уже говорили, что в мировоззрении всегда главенствовал подход, согласно которому *мир* существует вне человека. Я живу и умираю, а *мир* остается тем же. Почему? Потому что таковы мои ощущения: я живу, рядом со мной живут

252. Опыты Фиша в 1914г. и Кюна в 1927г., по данным Института Зоологии АН Украины.

253. По данным исследований кафедры Зоологии Хельсинкского университета в 1966 г.

254. *Решимот* — воспоминание, запись, «след» о предыдущем состоянии.

и умирают люди, и *мир* не меняется от того, что они живут или умирают. Значит, и я могу жить или умереть, и это не повлияет на привычное существование *мира*. Таким образом, согласно нашему восприятию, *мир* — это константа, нечто стабильно существующее вне человека. В нем происходят изменения, но он существует.

Наконец, ученые начали признавать, что мировосприятие относительно, что оно зависит от того, кто воспринимает, — *от постигающего*, как это называется в каббале. Первым обратил на это внимание Альберт Эйнштейн. Согласно его утверждению, мировосприятие существует само по себе, однако оно меняется в зависимости от скорости передвижения того, кто ощущает. Относительно него же меняется и время, пространственные характеристики и соотношения.

Таким образом, теория относительности — есть теория относительного восприятия, зависящего от получающего. Однако и здесь получающий всего лишь меняет свою скорость, он не меняет *мира*, не меняет себя. Просто восприятие *мира* относительно него меняется, поскольку между ними присутствует некая переменная скорость. Очень ограниченный подход, однако все равно для своего времени это было революцией.

Затем другой ученый, Хью Эверетт (*Hugh Everett, III*) (1930—1982), пошел еще дальше. Он заявил, что мир не су-

ществует константно в том виде, в каком предстает перед нами, а совмещает нас и нечто существующее. Иначе говоря, имеется некая картина, форма, однако мы воспринимаем ее не как такую, а сообразно собственным ощущениям, своим качествам. Таким образом, воспринимаемая картина является результатом сочетания моих свойств и свойств *мира*.

Хотя Эверетт, возможно, менее известен, чем Эйнштейн, его концепция столь же революционна, как и теория относительности. По Эйнштейну, параметром, который изменяет восприятие, является скорость — нечто, не относящееся ни к миру, ни ко мне, нечто, существующее вне меня. Эверетт же утверждает, что, меняя свои органы чувств, я тем самым изменяю мировосприятие. Он вводит субъективную точку восприятия: воспринимаемое мною не есть действительность, но принадлежит моим органам чувств, зависит от них и определяется ими.

## 7.5. Свет бесконечности, Экран

Наконец, имеет место каббалистический подход, согласно которому, как объясняет Бааль Сулам, получающие воспринимают, по сути, собственные свойства, спроецированные на *свет бесконечности*<sup>255</sup>.

Таким образом, нет никакой картины или формы, существующей вне ме-

255. **Свет Бесконечности = свет мира Бесконечности** — свет (наслаждение), исходящий из сущности Творца, воспринимаемый нами как Творец. Этот свет — Высшая мысль, замысел насладиться творения без какого-то ни было облачения, ограничения, дифференциации, и только получающий выделяет его из этого однородного света определенные (согласно своим свойствам) качества.

ня и воспринимаемой мною тем или иным образом, сообразно моим органам чувств, как утверждает Эверетт, или же согласно некоему внешнему условию, как утверждает Эйнштейн. Картина эта сама по себе, независимо от меня (как считалось до Эйнштейна, согласно теории, называемой обычно «ньютоновским детерминизмом») не существует.

*Каббала утверждает: не существует вообще никаких форм. Мы воспринимаем собственные свойства на фоне Высшего света. Картина, представляющая нашему взору, есть картина наших свойств, и ее мы называем Творцом. Однако мы можем называть ее и творением, ведь мы воспринимаем взаимоотношения между ним и светом бесконечности. Поэтому существуют лишь души и свет бесконечности. Души — это желания получать<sup>256</sup>, оснащенные экраном<sup>257</sup>, то есть способностью приводить себя в соответствие Высшему свету. Воспринимаемая человеком картина обуславливается тем, насколько*

*он привел себя в соответствие Высшему свету. Эту картину он называет: «мой мир». Поэтому у каждого свое мировосприятие.*

## 7.6. 125 уровней восприятия

В духовном мире желание получать обладает экраном. Наше желание получать делится на 125 ступеней или уровней восприятия<sup>258</sup>. Тот, кто работает<sup>259</sup> со своим желанием получать, имея определенную меру экрана<sup>260</sup>, воспринимает соответствующую картину. Каждый, кто работает с той же мерой желания получать и с тем же экраном, воспринимает ту же картину. Каждый, кто находится на данной ступени, видит то же, что и все, кто на ней находится. Тому, кто изменяет свое желание<sup>261</sup> и, следовательно, экран, раскрывается иная форма, иная картина. Так происходит на духовных ступенях. Получающему, то есть душе — желанию получать с экраном, всякий раз раскрывается иная форма, являющаяся проекцией его экрана на Высший свет.

256. **Желание получить** — незаполненное пространство, пустующее место, которое стремится себя наполнить, получить наслаждение. Материал всего творения, состоящий из нескольких уровней: неживое, растительное, животное, человек.

257. **Экран** («масак» ивр.) — это «сила сокращения», которая пробуждается в творении относительно Высшего света с целью предотвратить самонаслаждение. Сила преодоления, сопротивления эгоизму (желанию получить ради себя).

258. **125 ступеней = 125 уровней восприятия**. Мы и сейчас находимся в мире Бесконечности и ощущаем его, но лишь на самом минимальном уровне, называемом «этот мир», «наш мир». Кроме мира Бесконечности и нас, в действительности ничего нет. Уровни постижения реальной, единственной и бесконечной действительности, в которой мы существуем, называются мирами. Существует пять миров, каждый из которых подразделяется еще на пять небольших частей, и каждая из них — еще на пять. Таким образом, есть 125 ступеней осознания, понимания, постижения и ощущения нашего истинного состояния, в котором мы на самом деле существуем.

259. **Работает** = исследует = развивает = изменяет.

260. **Мера экрана** = сила экрана — определяется в соответствии с силой, глубиной желания, требования (по шкале от 0 до 4).

261. **Желание** — недостаток наслаждения и стремление к определенному виду наполнения (образу, предположительно несущему наслаждение) образует желание. Так, например, голод как недостаток наполнения, при наличии образа пищи (мысли о пище) формируется в желание поесть.



Желание получать при любых обстоятельствах состоит из пяти частей, и его экран также делится на пять частей. Это сопоставимо с нашими пятью органами чувств. Поэтому и воспринимаемая картина улавливается, так сказать, в пяти измерениях, в пяти видах, в пяти параметрах. У нас есть зрение, слух, осязание, вкус и обоняние — точно так же и в духовном мире у нас пять ощущений. Картина воспринимается как включающая в себя пять параметров, которые, состыковываясь, предстают перед нами в качестве картины мира, где находится душа.

Тот, у кого нет экрана на желание получать, воспринимает мир внутри своего желая получить без экрана — минимального желая получить, которому можно существовать без экрана. Да и то, он воспринимает мир сообразно своим качествам. Это мы сейчас и воспринимаем, это и называется «нашим миром».

*Итак, мы воспринимаем все, исходя из возможностей своих органов чувств, и на основе этого даем названия тому, что воспринимаем. Мы именуем все в соответствии с собственным ощущением и пониманием, поскольку, безусловно, вне нас картина эта не существует и названия нет. Поэтому, если нет человека, то не существует и мира, отсутствуют имена и формы — имеется лишь свет бесконечности.*

Однако кто сказал, что есть свет бесконечности? Света бесконечности тоже нет — это отношение Ацмута (непозна-

ваемой сущности Творца) к творениям. Он создал в них пять видов восприятия и хочет, чтобы они раскрывали Его с помощью этих пяти органов чувств. Если бы Он создал нас в иной форме, которую мы не можем себе представить, мы, разумеется, иначе воспринимали бы мир, по-другому себя вели, понимали и ощущали. Как именно — сказать нельзя. То, что никогда не ощущалось и не воспринималось, представить себе невозможно.

*Поэтому все, что мы ощущаем, воспринимается нами в силу некоей общности между человеком, его органами чувств или желанием получать с экраном и светом бесконечности, в отношении которого нет слова, картины, имени — ничего, о чем можно было бы что-то сказать. Ничего, кроме одного — Его желая принести благо Своим творениям. Это отношение к нам свыше существует, и оно постоянно раскрывается в нас. Таким образом, наша картина мира — это, в сущности, определенное соотношение между нашими органами чувств. Она зависит от степени их соответствия свету бесконечности или от степени нашего понимания отношения к себе Творца как Доброго и Творящего добро.*

Сегодня мы не можем раскрывать в нашем мире все, что воспринимаем как добро или зло, наслаждение или страдания. Наши чувства недостаточно заострены. В органах чувств, работающих с экраном ради отдачи<sup>262</sup>, отношение к

262. Ради отдачи (аль менат леашпия) — намерение (стремление) отдать, насладить Творца. Использование своей природы, своих свойств с целью доставить удовольствие Творцу.

Творцу (мировосприятие) делится лишь в соответствии с ощущением наслаждения или страдания. Картина *мира* складывается из двух цветов, назовем ее черно-белой. Различие лишь в том, до какой степени я воспринимаю отношение Творца к себе как доброе — на фоне восприятия Его отношения как не доброго. Это зависит от меры исправленности моего желания получить.

Так я вижу весь *мир*. Вся раскрывающаяся предо мною картина вырисовывается лишь на фоне соотношения этих двух вещей: *света*<sup>263</sup> и *кли (сосуда)*<sup>264</sup>, добра и зла. Я раскрываю Творца как доброго и одновременно вижу противоположность Ему, следовательно, еще не раскрываю Его правильно. Так формируется картина восприятия. То же самое происходит с нами и сегодня, но мы не осознаем этого, не чувствуем, что это так.

***Итак, человек всегда видит картину себя самого, собственные свойства на фоне Высшего абстрактного света. Поэтому, исправляя себя, мы увеличиваем степень своего соответствия свету бесконечности, Доброму и Творящему добро, чтобы получить всю картину — ту, что исходит от Творца к нам, без всяких помех со своей стороны. Тогда мы включаемся, возвращаемся в свет бесконечности, в мир Бесконечности.***

Иными словами, тогда отношение Творца к нам раскрывается полностью, мы не отмечаем никакого оттенка в *свете бесконечности*, картина как бы исчезает — остается лишь *свет бесконечности* внутри наших *келим*. Наши *сосуды* не мешают, они пребывают в том же свойстве, что и *свет бесконечности*, исправленные на *намерение* ради отдачи без всякого ограничения и предела. Тогда и *кли*, и *свет* действуют как одно, без какого-либо различия между ними: происходит уподобление свойств. Таково состояние, к которому мы должны прийти — состояние *окончательного исправления*<sup>265</sup>.

С другой стороны, можно сказать: хотя это абсолютно белая картина без всяких оттенков, она, тем не менее, включает в себя все картины, все тона и формы, которые мы в своем исправлении прошли по пути из этого *мира* к *миру Бесконечности*. Ибо все формы, все перемены, все различия между нами и *светом бесконечности* остаются и, в конечном итоге, соединяются, чтобы стать сосудом, полностью соответствующим *свету бесконечности*. Таким образом, рассуждая с точки зрения *кли*, мы должны сказать, что оно раскрыло себя совершенно черным, неисправленным. На фоне противоположного *свету* качества (совсем черного, обратного белизне) мы использовали *экран* и сделали его белым, «отбелили» *сосуды*. Тогда все стало подобным *свету бесконечности*.

263. Свет — воздействие Творца, ощущаемое как наслаждение.

264. Кли (сосуд) — осознанное желание (недостаток наполнения) получить удовольствие от света, присущее творению.

265. Окончательное исправление (гмар тикун) — конечное состояние всего мироздания, когда самая низшая точка творения достигает того же состояния, что и самая высшая. Полное исправление своих свойств и, соответственно, полное слияние с Творцом.

### Тест

#### **1. Что такое Бесконечность?**

- а. связь *Ацмута* с душами;
- б. желание насладиться творения;
- в. бесконечное наполнение;
- г. все ответы правильны.

#### **2. Что такое желание получать, оснащенное экраном?**

- а. свет;
- б. душа;
- в. мир *Бесконечности*;
- г. Творец.

#### **3. Восприятие мира внутри своего желания получать без экрана называется...**

- а. *наш мир*;

- б. *простой свет*;
- в. *душа*;
- г. *Ацмута*.

#### **4. Состояние конца исправления — это...**

- а. противоположность свойств с Творцом;
- б. подобие свойств с Творцом;
- в. противоположность *намерений*;
- г. обретение формы.

#### **5. Сколько частей есть в желании получать?**

- а. 3 части;
- б. 4 части;
- в. 5 частей;
- г. 6 частей.

## Глава 8

**Развитие желания**

- 8.1. Стадии распространения прямого света
  - 8.2. Нулевая стадия – кетэр (бхина шорэш)
  - 8.3. Первая стадия – хохма (бхина алеф)
  - 8.4. Основные состояния творения
  - 8.5. Вторая стадия – бина (бхина бэт)
  - 8.6. Третья стадия – ззир анпин (бхина гимэль)
  - 8.7. Четвертая стадия – малхут (бхина далет)
  - 8.8. Развитие желания
- Тест*

### 8.1. Стадии распространения прямого света и развитие желания

Мы начинаем изучение каббалы с понятия о существовании единого и единственного Творца. Его желание состоит в том, чтобы насладиться творением. Желание насладиться творением – это высшая ступень. Если мы достигаем этой ступени, то ощущаем замысел Творца, согласно которому Он и начал творение, сотворил нас. До тех пор пока не достигнем *окончательного и полного исправления*, мы не постигнем замысел творения (создать творения для того, чтобы насладиться их) и не обретем совершенного наслаждения, насыщения, наполнения, подобия Творцу.

Находясь на высшем уровне, Творец желает создать нас, чтобы привести за-

тем к Своему уровню – слиянию с Ним. Если Он – Единственный и Совершенный, то естественно, единственно совершенное состояние – это стать равным Ему, находиться в том же состоянии, что и Он. Согласно этому состоянию Он и строит нас – наше *первоначальное желание получить наслаждение*.

### 8.2. Нулевая стадия – кетэр (бхина шорэш)

*Замысел Творца состоит в том, чтобы создать в творении желание наслаждаться, равное тому наслаждению, тому насыщению, которое испытывает Творец.*

Это состояние называется нулевым, или *шорэш (корень)*, *кетэр*. Оно относится к желанию самого Творца, к Его цели.



Рис. 8.1. Нулевая стадия, кетэр, бхина шорэш.

### 8.3. Первая стадия – хохма (бхина алеф)

Второе состояние, которое строит Творец, является первым из созданных.

Это желание насладиться – *1-я стадия «алеф», хохма. Свет*, наполняющий это *кли*, называется *ор хохма*<sup>266</sup>.

В этом состоянии творение просто желает получать *свет*, исходящий из



Рис. 8.2. Первая стадия, хохма, бхина алеф

266. **Свет (ор) хохма** – весь исходящий от Творца свет, то есть свет, который включает в себя все, что желает дать нам Творец, он определяется как сущность и жизнь творения.

Творца, *нулевой стадии*, делая это неосознанно (таким оно создано) и совершенно не воспринимая себя. Здесь не существует свободы воли, не присутствует личного, самостоятельного, исходящего от творения желания. Творение просто существует как *неживая* природа в *нашем мире*, которая и является следствием этого состояния. Почему *неживая*? Потому что она существует в том виде, в котором была создана для того, чтобы поддерживать свое существование на том же уровне, в том же состоянии. На этой ступени действует закон полного сохранения объема, созданного свыше.

Бааль Сулам пишет об этом в своей книге «Услышанное»<sup>267</sup>:

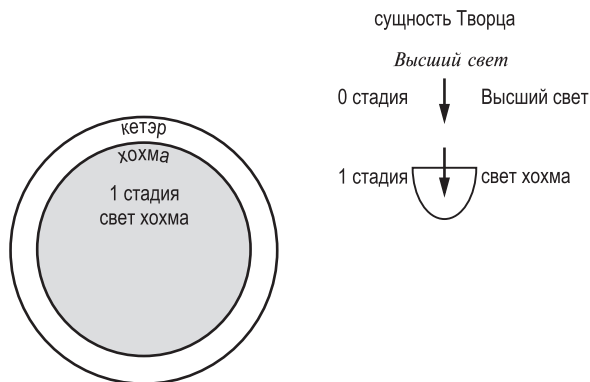
*«Неживое – это состояние, в котором нет свободы и власти над собой; неживое находится под властью хозяина и обязано выполнять все желания хозяина» – все, что делает Творец, полностью выполняется творением без всякого вмешательства с его стороны. «А поскольку Творец создал все творения ради Себя, то природа Творца, как Хозяина, отпечатана в творениях, и каждое творение все делает ради себя» – по желанию Творца, чтобы получать и наслаждаться. Такова наша первоначальная природа.*

Поэтому мы и рождаемся в *этом мире* именно в таком духовно *неживом* состоянии. Мы просто существуем как обычные

люди в *нашем мире*. Что в нас привнесено природой, то мы и выполняем – следуем законам, которые заложены в нас Творцом. Мы можем по-разному классифицировать людей, разделяя их на эгоистов, альтруистов, желающих чего-то, стремящихся к чему-то, совершающих определенные поступки – но это все не имеет значения. Главное, они осуществляют заложенные в них желания, программу творения. Она непрерывно возбуждается внутри них, а они просто ее выполняют – без всякого личного участия. Это и называется «духовно *неживое* состояние».

*Все, находящееся на ступени «духовно неживое» в нашем мире (имеется в виду не соответствующий уровень в человеке, а вся неживая природа нашего мира), существует абсолютно не меняясь. Единственное свойство неживого – сохранять свое постоянное состояние.*

#### 8.4. Основные состояния творения

Существует пять состояний, основ творения:

- корень;
- неживое;
- растительное;
- животное;
- человек.

Этим состояниям соответствуют духовные *миры Адам Кадмон*<sup>268</sup>, *Ацилут*<sup>269</sup>,

267. Статья 115 «Неживое, растительное, животное, человек»

268. *Адам Кадмон* (ивр. «адам» – человек, «кадмон» – первичный) – мир, который предшествует человеку. Замысел, вследствие реализации которого человек может полностью уподобиться Творцу.

269. *Мир Ацилут* – система управления. Управляя потоком нисходящего света, мир Ацилут воздействует на наш мир.

*Брия*<sup>270</sup>, *Ецира*<sup>271</sup>, *Асия*<sup>272</sup> (подробнее устройство этих миров мы будем изучать в последующих главах). Соответственно существует такое же разделение и в *душах*.

*Неживой* уровень — это желания к телесным наслаждениям (половым отношениям, пище и т.д.);

*Растительный* — к богатству;

*Животный* — к славе;

*Человек* — к знаниям;

Выше находится «*точка в сердце*»<sup>273</sup> — стремление к Творцу, к слиянию с Ним.

В нашем мире тоже есть *неживая* природа, *растительная*, *животная*, *человеческая*. В нем нет только подобия «*точки в сердце*», она находится выше *человеческой* природы.

Примерно так проецируются эти желания. Пусть вас не смущает, что *миры* и *души* как бы противоположны по своим знакам. Нисхождение «растит» желание, а подъем приводит к слиянию. Так сотворено наше желание и мы. Творец создает желание сверху вниз для того, что-

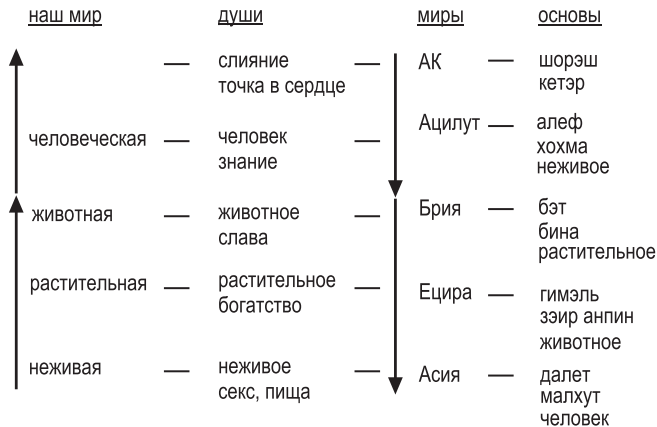

**Рис. 8.3.** Основные состояния творения, развитие желания: нисхождение и подъем.

270. **Мир Брия** — мир, в основе которого лежит желание творения отдавать, усладить. Такое желание (кли) считается очень светлым, неэгоистичным, поэтому мир Брия считается полностью духовным.

271. **Мир Ецира** — основа этого мира — желание отдавать, но здесь уже присутствует и желание получать. Хотя намерения кли в какой-то степени эгоистичны, тем не менее, альтруистические стремления все же преобладают, поэтому кли в мире Ецира еще считается духовным.

272. **Мир Асия** — полностью эгоистичный мир, наиболее удаленный от Творца, без всякого духовного движения.

273. «**Точка в сердце**» — духовный сосуд человека, еще не достигшего в своих ощущениях выхода в духовный мир, зародыш будущей души

бы затем мы вернулись к Нему снизу вверх.

Четыре стадии распространения *света* (миры и душа, которая потом в них рождается и нисходит до *нашего мира*) реализуются в природе вокруг нас и в том, как мы поднимаемся. Поэтому действие в нас *неживой, растительной, животной и человеческой* природы противоположно действию *неживого, растительного, животного и человеческого* уровней миров — экран противоположен желанию.

Когда Творец полностью властвует в творении, как в *1-й стадии (бхина алеф)*<sup>274</sup> или как в *неживой* природе *нашего мира*, со стороны творения какие-либо движения отсутствуют. Творение является полностью зависимым от программы и свойств, находящихся в нем в настоящее время. Они могут изменяться, но в любом случае они полностью закладываются Творцом. Такое состояние называется *неживым* в природе, *неживым* в душах и *неживым* в их корне — в *1-й стадии (бхина алеф)*.

## 8.5. Вторая стадия — бина (бхина бэт)

**Растительное желание.** Чем оно отличается от *неживого*? Тем, что желает уподобиться Творцу: или выполнять полностью программу творения — получать от Творца, или желать отдавать — быть подобным Творцу.

Лишь эти два желания могут наличествовать в творении — больше ему ничего не дано.

*Между двумя участниками мироздания — Творцом и творением — существуют только два движения: отдавать или получать. Поэтому если есть желание получать, в творении может возникнуть только желание отдавать, третьего не дано. Возникающее в творении желание отдавать, в принципе, противоположно первоначальному желанию, созданному в нем Творцом.*

Однако желание отдавать тоже является вынужденным, даже и с противоположным знаком, по сравнению с желанием в первоначальном состоянии: хотя движение и существует, это просто противоположное движение, оно неосознанное, как бы инстинктивное. Что в нем особенного? Дело не в том, что существует само движение, оно задано Творцом.

*Вторая стадия (бхина бэт)*<sup>275</sup> возникает оттого, что в конце первой стадии желание начинает ощущать свой Источник — Того, Кто дает, Кто наполняет его и потому желает уподобиться наполняющей высшей ступени. Отсюда и желание отдавать: оно возникает вслед за желанием получать в обязательном порядке. Однако в нем уже проявляется зачаток самостоятельного желания.

274. **1-я стадия (бхина алеф)** — первичное, полностью наполненное светом кли, то есть подавленное наслаждением и потому неразличимое.

275. **2-я стадия (бхина бэт)** — вторая стадия проявления Творца, желание отдавать, начало появления самостоятельной реакции кли на свет.





Рис. 8.4. Вторая стадия, бина, бхина бэт.

(Свет, который получает кли, называется *ор хасадим*<sup>276</sup> — наслаждение от подобия свойств с Творцом, от отдачи).

В начальной стадии это, практически, не ощущается, но когда появятся следующие стадии, они уже будут наблюдаться за процессом как бы со стороны: сначала я хотел только получать — потому что хотел, потому что я такой. Потом я хотел только отдавать — потому что хотел, потому что я такой.

Из этих двух противоположных состояний уже можно будет выбрать нечто среднее: почему я хотел получать, почему я хотел отдавать, кто я такой, что я хотел — получать или отдавать? Хотя эти два состояния и противоположны друг другу, они заданы в нас Творцом. Первое — как бы прямым Его указанием, второе — тем, что Он показывает Себя. Затем из этих двух состояний можно вырастить нечто

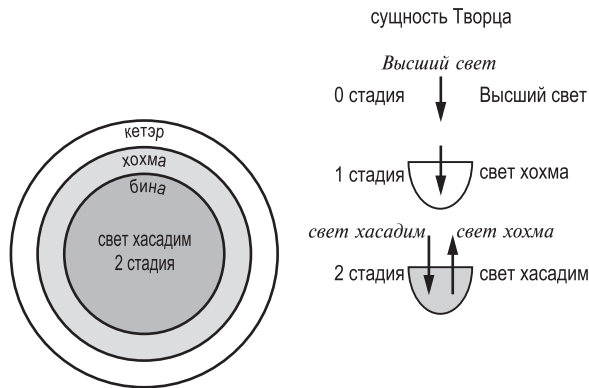
иное, особенное, и именно потому, что они противоположны.

**«На растительном уровне уже проявляется начало самостоятельного желания. Оно состоит в том, что творение может делать что-то против желания Хозяина».**

Желание Хозяина заключается в том, чтобы творение получало, а оно не хочет получать. (Это чисто природное действие, как вдох и выдох, расширение и сжатие: всегда существуют два полюса, две противоположные силы, и одно невозможно без другого). Однако здесь уже присутствует попытка сделать что-то противоположное желанию Хозяина.

**«То есть появляется возможность сделать что-нибудь не ради себя, появляется возможность отдавать, противоречащая**

276. **Ор хасадим** — свет, который творение желает дать, вернуть Творцу. Представляет собой огромное наслаждение от подобия Творцу, оттого, что ты находишься вместе с Ним, что в тебе есть та же информация, что и в Творце. Ты знаешь Его мысли, чувства, ты постигаешь то, что есть в Нем, находишься на одной ступени с Ним.

желанию получать, вложенному в сущее Хозяином при создании.

Однако мы видим на земных растениях, что, хотя они и могут меняться в ширину и в высоту, но у них у всех есть одна особенность: ни одно из них не может пойти против своей природы. Каждое растение подчиняется общим для всех растений законам, и у него нет возможности совершить что-либо несвойственное остальным, а значит, нет у него самостоятельной жизни. Его жизнь — это часть жизни всех растений».

Хотя растение растет и в нем есть нечто, позволяющее преодолевать притяжение земли (оно выходит из *неживого* состояния, хочет расти и изменяться), но это желание все еще очень невелико и является частью общего. В нем нет никакой индивидуальности, оно просто противоположно предыдущему *неживому* состоянию. Поэтому растения одного сорта в *нашем мире* растут в одно время, одновременно раскрываются и закрываются, живут, цветут, плодоносят, увядают и т.д. Все растения одного и того же сорта одинаковы, ни в одном из них нет самостоятельности. В них есть лишь присущее всему *растительному миру* отличие от *неживого*, однако самостоятельного движения изнутри себя на самом деле нет. Все происходящие в них изменения подчинены поступающим свыше законам, хотя эти законы и противоположны желанию Хозяина, как говорит Бааль Сулам в своей статье, то есть противоположны первоначально заданной программе, они все равно исходят из воли Хозяина.

*Хозяин, Творец Своим желанием насладиться создал творение — желание получить наслаждение, а потом проявил Себя внутри созданного желания. В творении сразу же возникло стремление стать таким же, как Творец, появилось желание отдавать.*

Так и массы людей в *нашем мире* находятся в духовно *неживом* состоянии, и поэтому, если взять отдельного человека из толпы, он будет таким же, как все остальные. В состоянии общего изменения все меняются одинаково, подобно растениям. Это еще *не индивидуальное движение*.

## 8.6. Третья стадия — эир анпин (тифэрэт) (бхина гимэль)

Следующее состояние — *3-я стадия (бхина гимэль)*<sup>277</sup>. Оно появляется, когда *второе состояние (бэт)* ощущает только одно желание — стремление быть таким, как Творец, но на самом деле оно не совершает никакого движения. (Оно не может еще отдавать так, как это делает Творец.) Тогда, кроме *намерения* отдавать Творцу, оно совершает также и действие. Как оно может отдавать Творцу? Тем, что получает. Откуда ему это известно? Благодаря своему *первому состоянию*.

Творец желает, чтобы я получал — я получаю. Теперь, когда я желаю Ему отдавать, я сам, сознательно буду выполнять Его желание — буду получать.

277. *3-я стадия (бхина гимэль)* — это первое действие кли, решение получить немного света вследствие осознания в стадии бэт (вторая стадия), что Творец желает, чтобы оно получило свет и наслаждалось им.



Рис. 8.5. Третья стадия, зэир анпин (тифэрэт), бина гимэль.

Третья стадия отличается от первой тем, что здесь *кли* выполняет то же самое действие, что и на первой стадии, но уже сознательно. *Кли* получает, потому что само решило, что будет получать. Естественно, это желание не самостоятельное, оно все еще полностью исходит от Творца. Как желание получать, так и желание отдавать — от Творца. Желание получать, чтобы давать наслаждение Творцу, тоже пришло от Творца. Оно еще не полностью самостоятельно, поэтому и называется всего лишь *животным состоянием*.

**Животное желание.** Вот что говорит Бааль Сулам о таком состоянии: «У каждого уже есть своя особенность, животное не находится в рабстве у окружающего, у каждого из животных свое ощущение, свои свойства».

Под *животными* подразумеваются те, кто находится на *животном* уровне. На *животном* уровне *духовного мира*, *животном* уровне *нашего мира*, на *животном* уровне в массах — везде присутствует это разделение на пять частей.

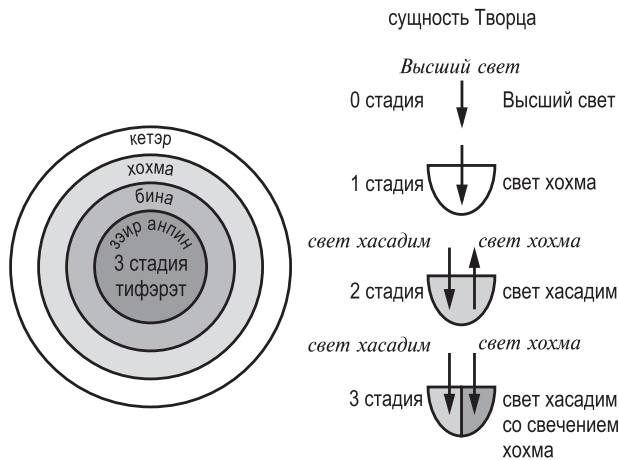
По сравнению с остальными, *животное* состояние — то, в котором уже есть проявление индивидуальности. У растений этой индивидуальности нет, все они одинаковы по своим свойствам, по способу существования. У каждого животного имеется в наличии своя особенность, индивидуальность, как и у человека, пребывающего на *животном* уровне: он не находится в рабстве у окружающего общества. Это значит, что он уже желает славы, жаждет власти. Ес-

ли это обычный человек в *нашем мире*, то он хочет выделяться из толпы себе подобных.

Богатство необходимо для того, чтобы обеспечить себя, для ощущения безопасности, стабильности, независимости. Желания славы, почестей, власти направлены уже на окружающее общество. Я желаю быть выше остальных и готов за это поступиться всеми телесными наслаждениями. Это более высокое желание, и, естественно, оно всегда сильнее.

У каждого, кто находится на *животном* уровне (включая *душу*, когда она поднимается), есть собственное ощущение, свои личные свойства. В отличие от *растительного* уровня, здесь уже проявляется индивидуальный характер. Мы видим, что животные, даже одного вида, отличаются по нраву. Если спросить ветеринара, он сможет многое рассказать о манерах поведения различных животных. Чем более высокоорганизованным является животное, тем ярче выражены в нем личные, индивидуальные, специфические качества. Оно может что-то делать против желания Хозяина, то есть получать ради Хозяина, ради того, чтобы отдавать Ему. Это уже совершенно не та мысль, с которой Творец создал его.

Кроме того, *душа*, находящаяся на *животном* уровне, неподвластна окружению, потому что у нее уже есть собственное «Я», личные свойства, желание выделяться, быть над всеми. Слава, власть, почести — все это присутствует здесь. Неподвластность окружению означает наличие личной жизни, не зависящей от других, хотя и не в полной мере.

Мы знаем, что у большинства животных существует фиксированное время, когда они производят потомство. В определенный период рыбы идут на нерест, птицы перелетают на другие места и так далее. Все равно животные совершают групповые действия, нельзя сказать, что они совершенно не подчинены обществу себе подобных. Властвующие над ними силы природы вынуждают их в одно и то же время совершать одни и те же действия.

Таким образом, особи класса животных еще не абсолютно индивидуальны. Так и человек желает славы, почестей в том виде, в котором это принято в окружающем его обществе. В этом он зависит от него. Он хочет выделяться по тем показателям, которые считаются там предпочтительными. Поэтому он не в состоянии ощутить больше, чем себя, то есть не может воспринять посторонних, а значит, и заботиться о других. Его индивидуальность определяется средой, в которой он живет. Человек не может выйти за ее рамки. Максимум, чего он хочет, — быть самым большим среди всех, быть королем в *этом мире* — но в *этом мире*.

Это и есть *3-я стадия (бхина гимэль)*. Почему только в этом мире творение хочет превзойти всех? Потому что *3-я стадия (бхина гимэль)* состоит из двух частей: она является следствием *2-й стадии (бхина бэт)*, а *2-я стадия* является следствием *1-й стадии (бхина алеф)*. Когда *2-я стадия, бина*, желает получать *свет*, она начинает понимать, что для того, чтобы доставить удовольствие Творцу, она должна получать. Она берет желание, бывшее у нее ранее, внутри

первой стадии, и начинает получать в него с *намерением* отдавать Творцу.

Все эти действия находятся внутри 3-й *стадии*. Хотя она и делает что-то, направленное якобы против желания Хозяина, но она уподобляется Ему по *действию*, а это все-таки *действие отдачи*. Она, действительно, отдает, а не получает, находясь, тем не менее, внутри своей природы, не выходя за рамки своего общества и присущих ей свойств. Это и порождает на *животном* уровне стремление к славе, богатству, почестям — ко всему, что считается самым главным в обществе.

Я хочу быть первым, но в том, что общество считает самым важным, не выше этого. Потому это желание еще называется *животным*: оно не может выйти за пределы своей природы.

## 8.7. Четвертая стадия — малхут (бхина далет)

Следующее состояние — «человек». Из него благодаря стремлению к знаниям можно осуществить переход в состояние «точка в сердце»<sup>278</sup> — *желание к слиянию с Творцом*. Какими особенными



Рис. 8.6. Четвертая стадия, малхут, бхина далет.

278. Термин «**сердце**» употребляется для обозначения всех желаний человека. **Точка в сердце** — зародыш будущей души, помещенный в сердце человека непосредственно Самим Творцом.

свойствами обладает человек, после того как *3-я стадия* совершает в нем то же самое, что делает Творец?

Движение Творца наполнить творение, *нулевая стадия*, полностью подобна *третьей стадии* — отдачи Творцу: я полностью отдаю Творцу, как Он дает мне. Из этого естественного подобия в моих природных, полученных от Творца свойствах внутри меня возникает понимание — Кто Такой Творец на самом деле.

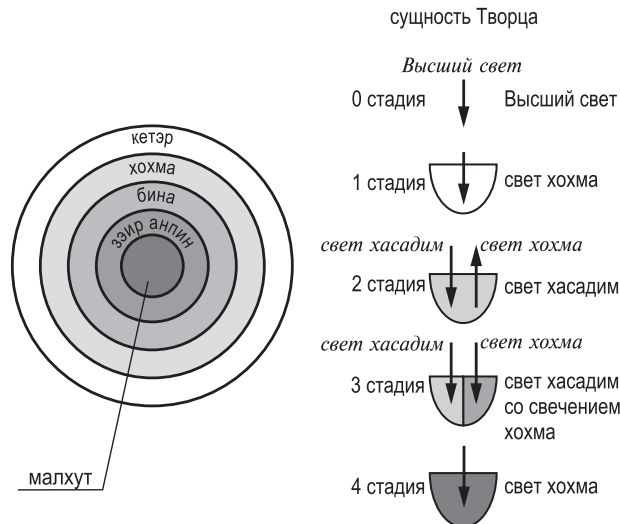
Это осознание и раскрытие того, Кто Он на самом деле (в отличие от простого ощущения Его желания отдавать, наполнить меня), вызывает во мне желание к Нему, стремление получить именно от Него, от Хозяина. Я желаю, чтобы именно Он меня наполнил, чтобы я был связан именно с Ним.

Желание *четвертой стадии* является абсолютно новым. Это желание получить от самого источника. В *третьей стадии* оно раскрыло Самого Творца из подобия Ему. Возникшая *4-я стадия* (*бхина далет — малхут*)<sup>279</sup> является принципиально новой, в ней присутствует отличительное качество. Не ощущение получения от Творца и реакции на него, а чувство, которого не было во мне прежде: оно называется ощущением *сути Творца*. Я начинаю испытывать нечто, выходящее за пределы желания получить, внутри которого я создан.

Я хочу отдавать, и в рамках этого желания действую на отдачу, но в *4-й стадии* я нахожусь *вне этих рамок*. Здесь у меня возникает желание, направленное к Самому Хозяину, я начинаю ощущать Его вследствие того, что уподобился Ему по *действию*, я начинаю понимать, Кто Он. У меня появляется *желание подняться на Его уровень*, ощутить Его состояние, а не то, что *исходит* из Него. Впервые во мне возникает чувство, что Кто-то находится вне меня. Это и называется ощущением ближнего, а в итоге — это только Творец!

Множество людей, которые, по нашему мнению, существуют вокруг нас, весь *мир*, находящийся вроде бы вне нас, и даже *Высший мир*, Сам Творец — словом, все, что нам кажется существующим вне нашего «Я», является лишь *различными вариациями проявления Творца*. Возможность такого ощущения прорастает из *четвертой стадии*.

Таким образом, *четвертая стадия*, настоящее творение, отличается от предыдущих тем, что у творения появляется возможность *ощущать находящегося извне*. Это желание является специфическим свойством духовно развивающегося творения.

На это свойство, в отличие от всех остальных, было произведено *сокращение*<sup>280</sup> и затем создано *намерение*<sup>281</sup>. Эти действия являются необходимыми, вы-

279. *4-я стадия (бхина далет — малхут)* — самостоятельное, законченное, бесконечное, неограниченное желание насладиться самим Творцом, Его состоянием, Его статусом вследствие ощущения природы Творца (в третьей стадии).

280. *Сокращение* (цимцум) — отказ принимать свет из альтруистических соображений. Властвующий над своими желаниями, то есть удерживающий себя и не получающий, хотя очень желает получить, называется сокративший себя.

281. *Намерение* — расчет, мотивация по отношению к свету (Творцу).

нужденными следствиями того, что со-  
здал Творец.

*Распространение света до четвертой  
стадии мы называем девятью первыми  
сфирот: кетэр<sup>282</sup>, хохма<sup>283</sup>, бина<sup>284</sup>,  
хэсэд<sup>285</sup>, гвура<sup>286</sup>, тифэрэт<sup>287</sup>, нэцах<sup>288</sup>,*

*ход<sup>289</sup>, есод<sup>290</sup>. Девять первых сфирот  
(тет ришонот) – так называемые свой-  
ства Творца. Через них Творец как бы  
желает передать все вариации Своего  
отношения к этому новому свойству, из  
которого творение может ощутить  
именно Его.*

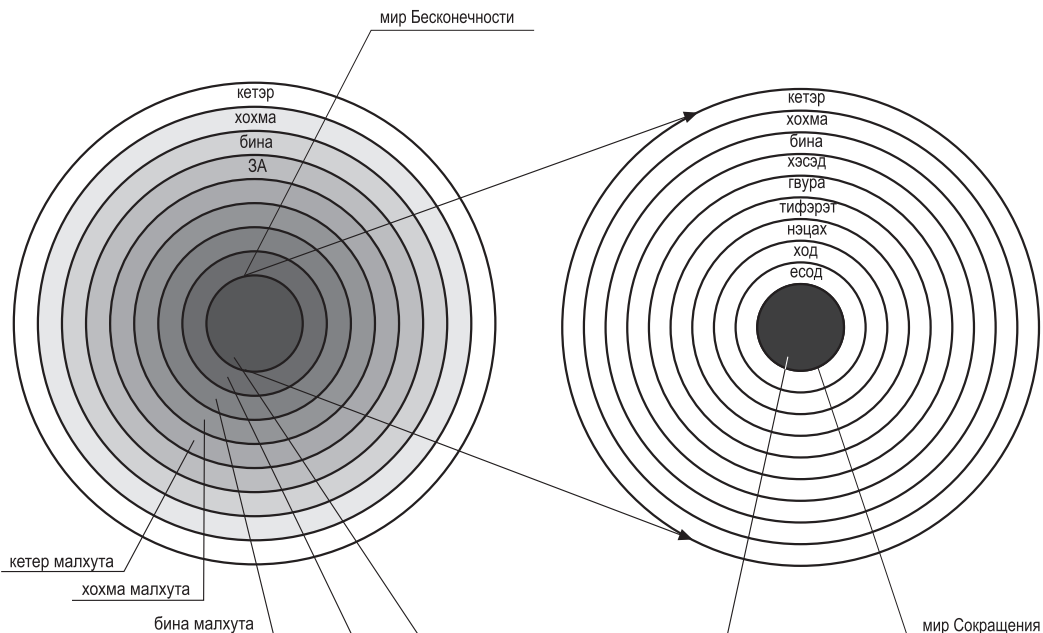

**Рис. 8.7.** Структура и дальнейшее развитие четвертой стадии, первое сокращение (ЦА).

282. **Сфира кетэр** – это первая сфира из 10 сфирот, свойства Творца (света, желания отдать), является представителем Творца относительно всего остального и практически нами (творением) не постигается.

283. **Хохма** – весь исходящий от Творца свет, то есть свет, включающий в себя все, что желает дать нам Творец, он определяется как сущность и жизнь творения.

284. **Сфира бина** – состояние, когда душа не желает получать ради себя.

285. **Сфира хэсэд** – желание уподобиться Творцу в зэир анпин (третья стадия, бхина гимэль), его кетэр. (6 сфирот хэсэд, гвура, тифэрэт, нэцах, ход, есод являются частными свойствами сферы зэир анпин).

286. **Сфира гвура** – свойство, выражающееся в силе преодоления эгоизма. Включение свойств хохма в ЗА.

287. **Сфира тифэрэт (или зэир анпин)** – свойство бина в зэир анпин, состоит из трех частей: верхние две трети тифэрэт – это ГАР дэ-бина, свойство чистой отдачи, а нижняя треть тифэрэт называется ЗАТ дэ-бина, которая получает свет сверху и передает нижним по просьбе последних.

288. **Сфира нэцах** – это свойство зэир анпина (ЗА) в ЗА.

*Если из неживого, растительного, животного уровней мы желаем подняться к уровню «человек», нам необходимо раз*

*вить в себе свойство ощущать вне себя. Вне нас — есть только Творец!*



Рис. 8.8. Стадии распространения прямого света.

289. **Сфира ход** — сфира ход является включением свойств малхут в зэир анпин.

290. **Сфира есод** — сумма всех предыдущих пяти сфирот зэир анпина, то, что затем, из есод как результат получает малхут.

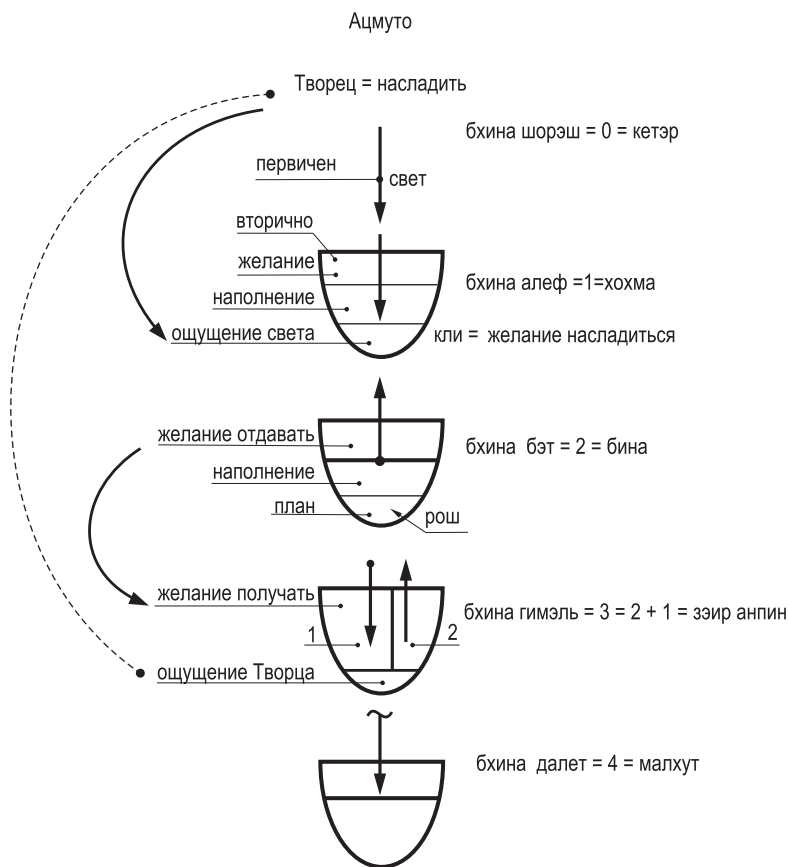

## Тест

**1. Нулевая стадия (бхина шорэш) – это желание:**

- а. творения;
- б. Творца;
- в. творения и Творца;
- г. все ответы правильны.

**2. Каково основное свойство духовно неживого уровня:**

- а. является полностью самостоятельным;
- б. является полностью зависимым;
- в. свободен только в пределах своей природы;
- г. свободен только в пределах предыдущих стадий.

**3. Какая стадия возникает в результате того, что желание начинает ощущать свой Источник:**

- а. *алеф*;
- б. *бэт*;
- в. *гимэль*;
- г. *далет*.

**4. Обладает ли 3-я стадия (бхина гимэль) самостоятельностью:**

- а. полностью самостоятельна;
- б. полностью зависима;
- в. только в пределах своей природы;
- г. только в пределах предыдущих стадий.

**5. Чем отличается четвертая стадия от предыдущих стадий:**

- а. возможностью ощущать вне себя;
- б. наиболее сильным желанием, чем все предыдущие стадии;
- в. самостоятельным желанием;
- г. все ответы правильны.

## Глава 9

**Зарождение творения**

- 9.1. *Мир Бесконечности (олам Эйн Соф)*  
 9.2. *Духовные органы ощущений*  
 9.3. *Ступени восприятия действительности*  
 9.4. *Мир Сокращения (олам Цимцум)*  
 9.5. *Малхут – творение*  
 9.6. *Как происходит наполнение малхут*  
*Тест*

### 9.1. Мир Бесконечности (олам Эйн Соф)

*Замысел творения, называемый «мир Бесконечности» (Эйн Соф), – это связь Ацмута с душами в виде «желания насладиться творения (души)».*

Почему это состояние называется *миром Бесконечности*? Потому что Его Замыслом было создать нас и наполнить бесконечно. Кроме этой связи, мы ничего не постигаем, а потому ни о чем более говорить не можем. Мы не в состоянии постичь Суть Творца, *Ацмута*, а только Его отношение к нам. Мы не можем познать Самого Хозяина, а только имеем возможность уподобиться Ему, *Его отношению к нам*.

*Все различаемое и постигаемое в мирах существует только относительно душ, о самих же мирах мы ничего не можем*

*сказать, поскольку не имеем возможности постичь их как таковые. Сами по себе они непостижимы и относятся к Ацмута. Такого отдельного понятия, как миры, не существует. Души получают от миров. Они находятся в мирах на всех уровнях. Миры определяются душами лишь в том виде, в котором души их постигают.*

Предположим, я нахожусь в каком-то месте духовного пространства, получаю от *мира Бесконечности* через несколько *миров*. Это значит, что я постигаю эти *миры*. Однако не будь меня, не существовали бы и *миры*. Кому они тогда несли бы *свет мира Бесконечности*? Значит, *миры* не существуют.

Поэтому мы говорим, что **все миры находятся внутри человека**. *Миры* – это степени сокрытия *мира Бесконечности* от человека из-за его желания получить.

Это происходит из желания насладиться творения и является соотношением между ними и Сутью<sup>291</sup>.

*Творец настолько открывается мне, насколько я скрываю от Него свое желание получить. Это определяет мою ступень, мой уровень в мирах.*

Наше общее чувство называется «желание получить», и по мере получения мы различаем в этом желании множество различных деталей и подробностей. Желание получить уже называется творением – новой категорией «*нечто из ничего*»<sup>292</sup>, поэтому именно с того момента, когда желание получить начинает ощущать, извлекать впечатления, можно вести разговор об отдельных деталях ощущения. Все это уже называется *соотношением* между *Высшим светом*<sup>293</sup> и желанием получить.

Отсюда следует: если множество людей смотрит на один и тот же духовный объект, то каждый из них постигает его иначе, чем другие, в соответствии с собственным воображением и впечатлением. Кроме того, даже в отдельно взятом человеке этот духовный объект тоже будет изменяться в зависимости от его состояний. Человек каждый раз чувствует иную форму, потому что **«свет по своей природе прост и у него нет никакой**

**формы, а все формы – только в оценке получающих»**<sup>294</sup>.

## 9.2. Духовные органы ощущений

Вне получающего мы не можем вести речь о существовании какой-либо формы или картины. Поэтому даже в том случае, когда мы говорим, что наша Вселенная создана 13,7 миллиарда лет назад, а земной шар – 4,6 миллиарда, имеется в виду то, *как мы постигаем эти периоды*, согласно нашему пониманию времени, нашему представлению о причинно-следственных связях. Речь идет не о том, что это происходит вне нас или имеет смысл вне наших органов ощущений.

Возникает вопрос: продолжает ли существовать действительность после моей смерти? Есть ли другие люди, которые ее ощущают? Если я умер, то откуда мне известно, что она существует? После смерти я чувствую нечто иное. Умерло мое желание получить, прекратилось восприятие посредством пяти органов чувств, и я начинаю чувствовать реальность иначе: *душой, «точкой в сердце», корнем души*. Тогда я вижу другую действительность.

В настоящее время вся моя реальность – это *мир*, который я воспринимаю через пять органов чувств. *Свет*

291. Суть = Ацмута

292. «*Нечто из ничего*» («еш ми аин») – возникшее (созданное) из несуществовавшего ранее, до Замысла Творца

293. *Высший свет* – ощущение присутствия Творца; связь между Ацмута и творением.

294. *Й. Ашлаг* Предисловие к «Книге Зоар». П.46. // Книга Предисловий. Иерусалим, 1976 (иврит).

*бесконечности* я ощущаю в каком-то цвете, в виде некой картины, определенным образом слышу, чувствую вкус и запах чего-либо, осязаю нечто. Органы чувств заменяют мне *кетэр, хохма, бина, зэир аннин* и *малхут*<sup>295</sup>. Я обладаю именно такими органами восприятия и именно таким образом чувствую воздействие *света бесконечности*.

Что происходит, если у меня отсутствуют пять органов чувств? Каббалисты говорят, что у человека все равно существует *кли*, воспринимающее *свет бесконечности* пятью внутренними частями. Наши естественные органы чувств являются самой внешней частью восприятия. Существуют еще более внутренние *келим*: *кетэр, хохма, бина, зэир аннин* и *малхут*. Они дают возможность почувствовать другую реальность и представлять ее в иных картинах. Однако осознать это различие можно лишь *развив при жизни в этом мире* необходимые *келим* восприятия.

Для этого и предназначена каббала. Она призвана возвести человека на уровень *мира Бесконечности*, поспособствовать такому развитию *келим восприятия*, когда наряду с органами зрения, слуха, осязания, обоняния и вкуса образуется *бесконечное кли*, в которое можно воспринять все, что предназначено Замыслом творения. К этому нас, в сущности, и подталкивает вся действительность.

### 9.3. Ступени восприятия действительности

Что означает: «Я существую»? Являюсь ли я единственным существом или существуют и другие люди? В настоящее время, как я это постигаю, они существуют. Когда я поднимусь на другую ступень восприятия, то, возможно, всех, кого я в своих ощущениях на уровне *этого мира* воспринимаю в качестве людей, подобных мне внешне, я буду осознавать иначе? Они станут казаться мне другими существами по их внутренней сути. Я начну рассматривать их как тела, выполняющие все указания *света*.

***Можно спросить и так: если я умер и перестали действовать мои пять органов чувств, то воспринимаю ли я этот мир через свою душу? Ответ таков: ты начинаешь воспринимать мир посредством пяти органов чувств души. Ты имеешь дело с миром сил, а не с миром тел. Когда ты возвысишься в своем внутреннем видении над нынешним восприятием, то увидишь мир сил. Ты начнешь сравнивать себя с силами, стоящими за телами. За неживой, растительной, животной и человеческой природой ты почувствуешь силы, приводящие все в действие, и с ними будешь вступать в отношения. Потому что работают именно они, а не тела, которые являются их облачениями.***

В *мире Бесконечности*, в Замысле творения мы объединены все вместе.

295. *Кетэр, хохма, бина, зэир аннин* и *малхут* – пять частей желания, в которых творение ощущает Творца; *кли* творения.

Тогда не было еще разделения на *неживую, растительную, животную и человеческую* части. *Человек, животное, растения, камни* и т.д. — ничего этого не существовало отдельно. Все включало в себя понятие «творение», и Замыслом было насладиться всех сотворенных.

В чем же проблема? Когда мы изучаем устройство действительности, мы видим, что из всего развившегося материала только на человека возложена обязанность привести *этот мир* обратно в *мир Бесконечности*. Эта задача не возлагается ни на *неживой*, ни на *растительный*, ни на *животный* уровень.

Бааль Сулам пишет во «Введении в науку каббала» (п. 58), что только человек может привести всех за собой. Почему? Потому что из стадий *хохма, бина, эфир анпин* и *малхут* только в *малхут*<sup>296</sup> желание получать развито настолько, что в состоянии почувствовать Дающего, уподобиться Ему, а затем образовать с Ним связь. Эту возможность имеет только *малхут* согласно глубине ее ощущений. Поэтому, исправляя себя, человек вытягивает за собой *неживую, растительную и животную* природу.

***Нет ни одной детали в творении, которая бы в результате работы человека не почувствовала изменений в своих свойствах. Однако только у человека есть свобода выбора, и только он может при-***

***вести всю действительность в мир Бесконечности.***

Возникает вопрос: ученые говорят о том, что, начавшись с точки, Вселенная в процессе своего развития расширяется. Следует ли это понимать, что когда человек приведет весь мир в *гмар тикун* (*конечное исправление*)<sup>297</sup>, то вся материальная действительность вернется в состояние начальной точки в Замысле творения? Нет! Каким нам представляется развитие материи — это имеет отношение только к развитию наших органов чувств. На самом деле, кроме *мира Бесконечности* не создано ничего. Когда мы достигаем правильного восприятия действительности, достаточно развиваем наше *кли* восприятия, то как посредством материального, так и посредством духовного ощущений, с помощью *миров* мы постигаем *мир Бесконечности*.

Все предварительные формы, встречавшиеся нам по пути, откладываются у нас как существовавшие ввиду недостаточного духовного видения, а не потому, что эти формы на самом деле существовали на этих ступенях. Их не было — это наша неисправленность порождает в нас подобные картины. Поэтому *миры* — это сокрытия *мира Бесконечности*. Вместо *простого света* в простом *кли* мы наблюдаем различные картины, воспринимаемая реальность через пять органов чувств.

<sup>296</sup> **Малхут** — законченное, самостоятельное творение, которое само хочет получать и ощущает себя получающим. Четвертая стадия распространения света (бхина далет).

<sup>297</sup> **Гмар тикун** (**окончательное исправление**) — конечное состояние всего мироздания, когда самая низшая точка творения достигает того же состояния, что и самая высшая. Полное исправление своих свойств и, соответственно, полное слияние с Творцом.



Рис. 9.1. Миры – меры сокрытия мира Бесконечности.

Поднимаясь по ступеням исправления, человек собирает их все в себе. Когда он восходит на более высокую ступень, все низшие, кроме той, которая называется *этот мир*, как бы стираются.

**Наш мир – это ступень неживого уровня, которая не может измениться. Даже по достижении мира Бесконечности данные, доставляемые телесными органами чувств, не изменятся: ты будешь видеть ту же самую картину, и так – до состояния гмар тикун. О нашем восприятии после гмар тикун мы говорить не можем.**

#### 9.4. Мир Сокращения (Цимцум), малхут – творение

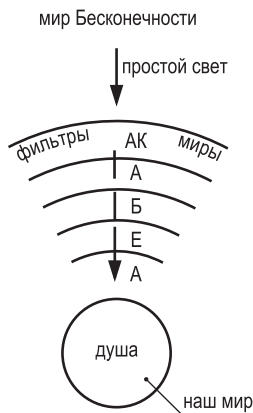
Когда в *четвертой стадии*<sup>298</sup> появляется желание получить, мы говорим, что имеем дело с творением, отчасти уже отделенным<sup>299</sup> от света, от Творца, в то время как все предыдущие *стадии* – 1, 2, и 3 – не отделены от *кетэр* (0). Поэтому все стадии – от *кетэр* до *малхут* – мы называем девять первых *сфирот*<sup>300</sup>. Только *малхут* мы называем десятой *сфирой*. Почему? Потому что все произошедшее до *малхут* – это преобразование света, и только в *малхут* получается новое желание. Оно тоже

298. **Четвертая стадия** (распространения света) – бхина далет, малхут; самостоятельное, законченное, бесконечное, неограниченное желание наслаждаться самим Творцом, Его состоянием, Его статусом вследствие ощущения природы Творца (в третьей стадии).

299. **Отделенный** – в духовных мирах – удаление, сближение, слияние – все эти процессы происходят только согласно различию или сходству внутренних свойств духовных объектов. Разница в свойствах отделяет их друг от друга, сходство – сближает и ведет к слиянию. Желание получать (творение) и желание отдавать (Творец) являются противоположными по свойствам, то есть абсолютно отдалены, отделены друг от друга.

300. **Девять первых сфирот** (тет ришонот) – свойства Творца, вложенные в творение.



Рис. 9.2. Соотношение малхут и девяти первых сфирот.

не самостоятельно, очень близко к *кетэру* и также является следствием того, что *малхут* постигает *кетэр*, но это все-таки уже ее *личное постижение*.

Поскольку *малхут*, согласно своему желанию, получает *свет*, то тот же *свет*, которым наполнялась первая стадия его распространения (*бхина алеф*), приходит и к *малхут*. Однако *малхут* уже желает больше, чем *первая стадия*, поэтому она, получая *свет*, наполняется им без ограничения. Однако когда после наполне-

ния *светом* она желает стать подобной ему (как и *первая стадия*, которая после наполнения ее *светом* тоже хотела быть подобной ему), то совершает *сокращение (цимцум)*<sup>301</sup>. Она не желает быть получающей, как в *первой стадии*. После *цимцума*, желая уподобиться *бине*, то есть отдавать (а как отдавать, она уже знает — для этого надо получать), она, действительно, снова пытается получать для того, чтобы отдавать, но уже как *малхут*. *Малхут* после *цимцум алеф* (*первое сокраще-*

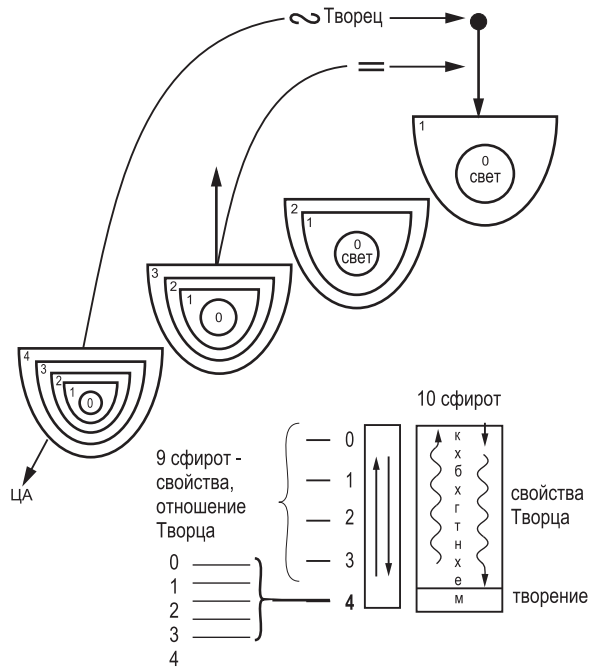
301. Цимцум (сокращение) — отказ принимать свет из альтруистических (не ради себя) соображений.



Рис. 9.3. Общая схема наполнения малхут светом.

ние)<sup>302</sup> проходит все те же стадии для того, чтобы получить экран (масах).<sup>303</sup>

Когда малхут наполняется светом и начинает наслаждаться им, согласно

своему желанию, она подобна первой стадии.

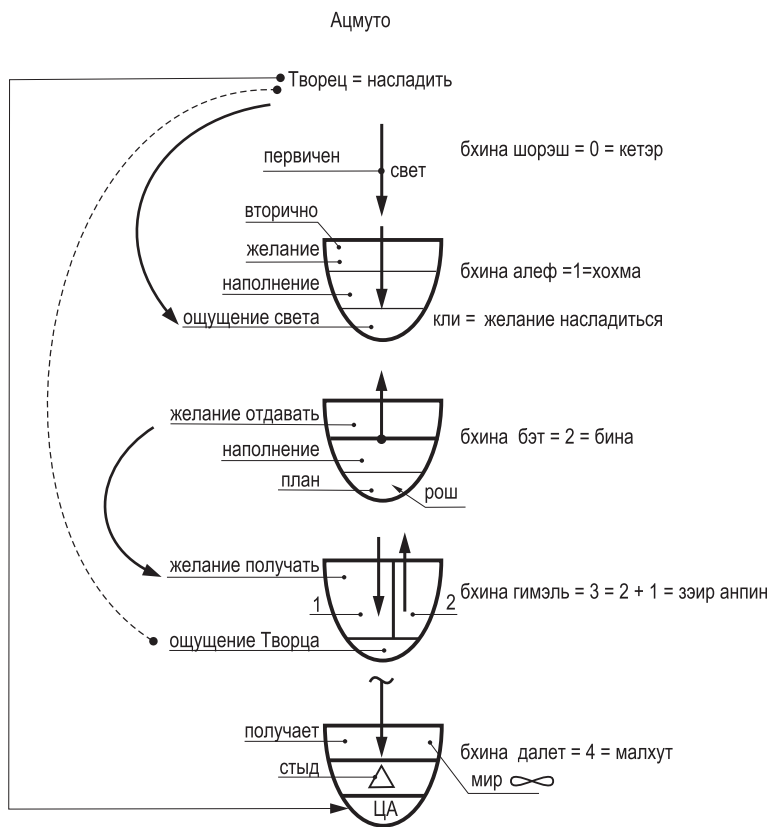
Что происходит дальше? Четвертая стадия полностью наполнена светом, и

302. Цимцум алеф (первое сокращение) – исторжение света из малхут вследствие желания уподобиться Творцу.  
 303. Экран (масах) – «сила сокращения», которая пробуждается в творении относительно Высшего света, с целью предотвратить наслаждение ради себя. Сила преодоления, сопротивления эгоизму (желанию получить ради себя).





Рис. 9.4. Стадии развития внутри четвертой стадии (малхут).

в ней возникает то же, что и во *второй стадии*. Естественно, она делает *цимцум*. Однако она не просто изгоняет из себя *свет*, а желает уподобиться ему, но уже не может этого сделать просто так, потому что желание у нее — *собственное*. Если нарисовать *малхут* в виде окружности, то внешняя часть будет *нулевой стадией*, а центральная — *четвертой стадией*.

Личное желание *малхут*, четвертое желание является следствием предыдущих. Оно лично ее<sup>304</sup>. Именно на свое собственное желание она делает *цимцум*

*алеф* — *первое сокращение*. На все остальные желания *цимцум* делать не требуется. Однако в *малхут* из того места, где у нее появляется новое желание, *свет* просто так исчезнуть не может, ибо это ее желание. Поэтому, после того как *малхут* создала в себе это желание, она обязана сейчас же его закрыть. Это она и делает.

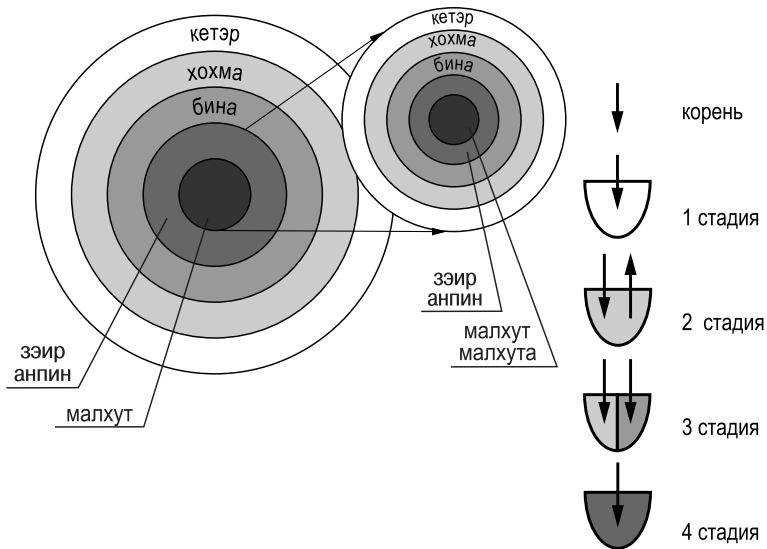
*Действие, посредством которого малхут скрывает свое желание, не позволяет себе его использовать (она ничего не может с этим желанием сделать, поскольку оно не пришло извне, а родилось в*

304. **Лично ее** = подвластно, управляемо самим творением (малхут), а не Творцом, как это было в трех предыдущих стадиях.

**ней и продолжает жить), называется цимцум алеф.**

Единственное, что она может сделать, — это покрыть его «оболочкой», не позволяющей этому желанию наполниться светом. Она силой изгоняет из себя свет, продолжая желать наслаждения.

Если при переходе из *первой стадии* во *вторую* желание получить скрылось как бы само по себе и вместо него возникло желание наслаждаться, то здесь этого не происходит. В определении *цимцум алеф* в книге «Учение Десяти Сфирот»<sup>305</sup> (ч.1, стр. 33) сказано: «Силы, властвующие над своим желанием насладиться, ограничивают его вопреки огромному желанию насладиться в нем». *Малхут*, действительно, имеет силу воли не использовать это желание. Из всех остальных желаний, как в *бине*, во *второй стадии*, свет исчезает.

Каковы результаты того, что я сделал *цимцум*? Во мне теперь ничего нет, пустота, как и в *бине*, но я при этом не подобен Творцу. Следующая стадия — *третья*, только теперь она обретает совсем другие формы: получение с *намерением* отдавать. Однако как это сделать? Раньше желание получать с *намерением* отдавать было в двух разных частях: в одной — желание отдавать, в другой — желание получать. Теперь оно

не может пребывать в разных частях, потому что это желание — мое, лично мной приобретенное в *четвертой стадии*. Поэтому здесь все реализуется в едином желании.

Есть желание получать, которое тут же используется на отдачу. Если нарисовать *кли*, в котором есть *экран*, то оно будет над *кли*, над *четвертой стадией*, окруженной оболочкой, не позволяющей насладиться. С одной стороны, в *кли* присутствует желание получить и наслаждаться. С другой стороны, существует *экран*, препятствующий наслаждению, желающий принимать свет только взвешенно: получить, но с *намерением* отдать. В той мере, в какой это *намерение* активно<sup>306</sup>, присутствует и действие получения.

В общем, не произошло ничего, что выходило бы за рамки *пяти стадий: 0, 1, 2, 3, 4*. Однако при этом получается, что работающая таким образом *малхут* — это, в принципе, та же *малхут*, что и *малхут* остальных стадий, только сейчас она придумала для себя правильную реализацию: действовать с помощью *экрана*. Если сейчас с помощью *экрана малхут* совершит это действие — получит ради Творца, как это сделала *бина*, которая тоже получила ради отдачи, — то получить она сможет только в свою маленькую часть. Получить во всю *малхут*, как *бина*, ей не удастся.

305. **Учение Десяти Сфирот** (Талмуд Эсэр Сфирот) — основной каббалистический учебник нашего времени (6 томов, более 2000 страниц). Включает в себя вопросы и ответы, материалы для повторения и запоминания, объяснения, графики, чертежи и так далее. В книге дается описание законов и сил, управляющих нашим мирозданием. Автор: Бааль Сулам (Йегуда Ашлаг (1885–1954).

306. **Активно** = задействовано = используется.



Рис. 9.5. Получение малхут света после ЦА.

### 9.5. Как происходит наполнение малхут

В *малхут* существует пять частей, которые тоже называются *кетэр*, *хохма*, *бина*, *зфир аннин* и *малхут*. В эти пять частей она и пытается получить, видя, что в каждую из них она может получить только маленький сегмент.

*Тох* — внутренняя часть *кли*. Все остальное пустое пространство называет-

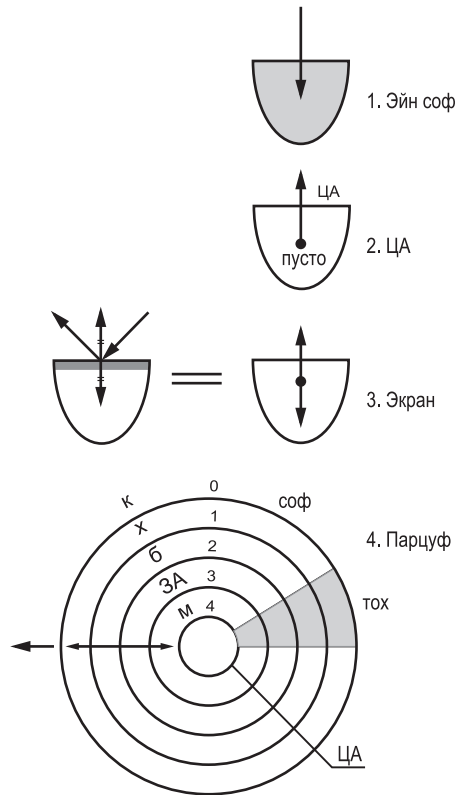
ся *соф* — наружная часть *кли*. Возникает вопрос: почему *малхут* может наполнить себя только в малой части — настолько минимальной, что этот тонкий сегмент в окружности называется «*кавадак*» (*тонкая линия*) — до такой степени он узкий. Почему у нее появляется только такой маленький *экран* на получение ради Творца? Потому что свойства, которые она получает свыше от предыдущих *сфирот*, ничтожны по сравнению с



Рис. 9.6. Схема наполнения малхут.

желанием, возникающим изнутри. Если мы разделим эту *малхут* на части: нулевая, первая, вторая, третья и четвертая, то по величине желания четвертая часть (та, которая возникает в ней, а не является предыдущими желаниями) в миллиарды раз больше всех предыдущих. Приходящий снаружи *свет* — это *свет*, способный изменить желание, созданное им в первой, второй и третьей частях. *Свет* поддерживает лишь те желания, которые сам породил, только им он может дать силу.

Поэтому получается, что эта *малхут* не может просто так уподобиться *бине* или *кетэру*: ей не хватает сил. Наполняющий ее *свет* не может дать ей соответствующий *экран*, ибо он намного меньше по силе воздействия на *малхут*, чем желание, которое она сейчас породила внутри себя. Отсюда и получается, что наполнение этой *малхут* подобно узкому сегменту, тонкой линии.

Почему это происходит? Почему бы изначально не сделать все иначе? Допустим, у *малхут* хватило бы сейчас сил получить *света* столько, что его было бы достаточно на полный *экран*. *Малхут* тогда бы наполнилась и совершила полное действие отдачи во второй и в третьей своих стадиях. Во второй стадии — *намерение* отдавать, желание уподобиться нулевой стадии, в третьей стадии — действие, подобное первой стадии: получает, как во второй стадии, и с *намерением* отдает. Третья стадия получает, как первая, и желает отдать, как вторая. Четвертая стадия уже состоит из нулевой, первой, второй, третьей и четвертой, там присутствуют дополнительные желания. Почему не сделать так, чтобы *малхут* сейчас смогла сделать *цимцум*, *экран*, и получить сразу весь *свет* с полным *намерением* ради Творца, и все бы закончилось?

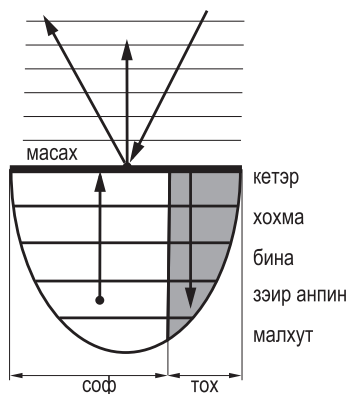
К этому нет никаких предпосылок. Для того чтобы изнутри, из этого дополнительного желания *малхут* могла захотеть сейчас стать подобной *кетэру*, нужно иметь другую *бину*, которая дала бы *намерения* на весь новый эгоизм. То есть необходимо переделать все предыдущие стадии. Надо взять заново появившуюся часть *малхут* и поставить над ней совершенно другие предыдущие стадии – такие, которые по силе, интенсивности, глубине и величине были бы подобны этой дополнительной, новорожденной части в *малхут*. Однако это невозможно.

Поэтому предыдущие части способны «обслужить» все, кроме самой *малхут*. Она не в состоянии уподобиться нулевой стадии, Творцу, в получении ради Творца. Этот процесс заложен еще в нулевой стадии, это внутренние тонкие замыслы всей системы, которую создает *свет*, Творец, и постепенно из подобных проявлений новых желаний выявляется такое, которого раньше вообще не было.

*Это поразительно: как можно создать желание или свойство, которых не существовало прежде. Или создать возможность мысли, замысла, действия, которое не существовало бы в Творце, которое действительно можно было бы назвать творением свободным, существующим независимо от Него, но в то же время понимающим, что такое Творец и выбирающим из всех возможностей именно Его состояние (при том, что ос-*

*тальные возможности не хуже, чем сам Творец).*

Если возможности, которые есть у творения в момент выбора своего будущего состояния хуже тех, чем представляется ему Творец, то это желание, этот *выбор не свободен*. Для того чтобы свободной воли выбирать подобие Творцу, надо иметь равноценные возможности, и все же по какому-то критерию предпочесть Творца, Его состояние.

Поскольку *малхут* от нисходящего на нее *света* не может получить всю силу на *экран* (потому что дополнительное желание не покрывается этим *светом*, он может только показать разницу между ним и этим желанием), она делает *сокращение*. Однако *свет* не может дать этому желанию свойства подобия себе, потому что это *свет исправления*<sup>307</sup>, и он намного меньше, чем желание, возникшее сейчас в *малхут*. Чтобы получить его в полном объеме, *малхут* должна создать вокруг себя целую систему собственного исправления. Это и происходит.

*Малхут* начинает получать *свет* ради Творца в те свои предыдущие стадии, где это возможно, кроме последней, четвертой. Четвертая стадия остается пустой и называется развитием и расширением *малхут* (последней ее части).

Что происходит в этой *малхут*, когда она наполнена? Она, естественно, делает расчет на наполняющий ее *свет*. С помощью *экрана* вычисляет, сколько

<sup>307</sup> *Свет исправления* – свет, создающий в нас желание отдавать. Он раскрывается нам не как сильнейшее наслаждение, а как «величие Высшего», и это пробуждает в нас желание отдавать Творцу.



Рис. 9.7. Развитие и распространение малхут (четвертой стадии в самой малхут).

она может получить света с намерением ради Творца, то есть уподобляется действию третьей стадии с намерением, как в стадии два, и производит это действие.

### Тест

#### 1. От чего зависит картина наблюдаемой действительности?

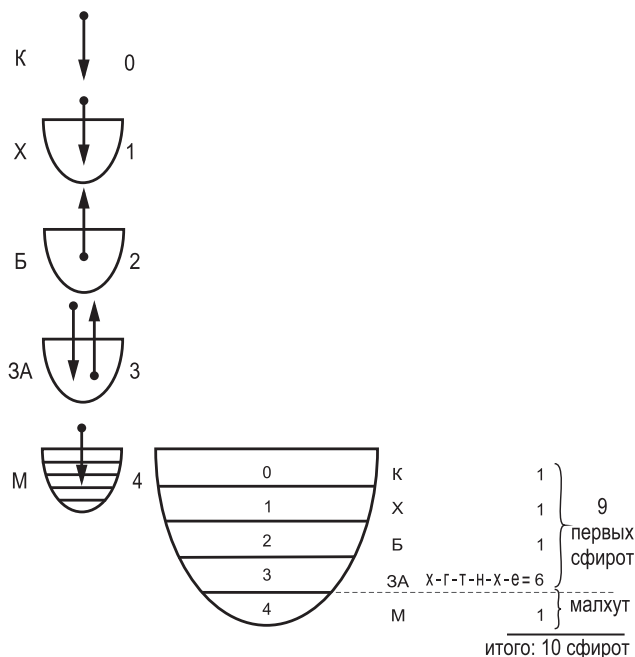
- а. от наблюдателя;
- б. от окружающего мира;
- в. и от наблюдателя, и от окружающего мира;
- г. не зависит ни от чего.

#### 2. Из всего развившегося материала — неживой, растительный, животный уровень, человек — обязанность привести весь мир обратно в мир Бесконечности возложена на...

- а. животных;
- б. растения;
- в. человека;
- г. каждый самостоятелен.

#### 3. Действие, которым малхут скрывает свое желание в себе, не позволяет себе его использовать, называется...

- а. мир Бесконечности;
- б. цимцум алеф;

- в. *бхина бэт*;
- г. *бхина алеф*.

**4. Малхут желает быть подобной...**

- а. стадии *бина*;
- б. стадии *кетэр*;
- в. самой себе;
- г. предыдущей стадии.

**5. Сколько частей включает в себя четвертая стадия:**

- а. 3 части;
- б. одну часть;
- в. 4 части;
- г. 5 частей.

## Глава 10

**Возникновение миров**

10.1. Построение парцуфа

10.2. Порядок вхождения света в кли

10.3. Мир Адам Кадмон

10.4. Особенность парцуфа САГ

Тест

**10.1. Построение парцуфа**

*Парцуф* – душа, духовное «тело»<sup>308</sup>, состоящее из головы (рош), туловища (тох) и конечной части (соф).

После того как *прямой свет*<sup>309</sup> (ор яшар – ОЯ) приходит к *малхут*, она его отталкивает, рассчитывая, сколько может взять от него. *Малхут* решает, что может принять, допустим, только 20%. Этот свет называется *внутренний свет* (ор ними – ОП). Остаются незаполнен-

ными 80% *келим*, и, соответственно, свет, который не вошел, составляет 80%.

*Окружающий свет*<sup>310</sup> (ор макиф – ОМ) оказывает давление на пустые *келим*, содержащие небольшое количество прямого света. *Прямой свет*, находясь внутри желаний, ослабляет их тем, что дает им наслаждение. *Окружающий свет* как бы говорит о том, что если его получить, то наслаждения будут еще большими: как те, которые получаешь внутри, так и те, которые можно отдать Творцу, уподобившись Ему в этом жела-

308. **Тело** – телом в каббале называется желание (-я), разделенное с помощью экрана на рош (голова – принимающая решение часть), тох (туловище – внутренняя часть, наполненная светом) и соф (окончание – незаполненная, пустая часть). Таким образом образуется духовное тело, духовно живой объект.

309. **Прямой свет** (ор яшар, ОЯ) – свет, распространяющийся от Бесконечности к творениям; желание Творца насладиться творение.

310. **Окружающий свет** (ор макиф, ОМ) – свет, предназначенный для облачения в ступень, который пока не может войти внутрь из-за некоторого препятствия в ней, то есть находится вне кли, но своим давлением на кли вынуждает его изменяться, очищаться.



нии. Эти два вида *света* дают на место, ограничивающее распространение в *кел*им дополнительного *света*, то есть на *экран*, расположенный в *табуре*<sup>311</sup>.

Если уподобить желание сосуду, то *экран* можно представить в виде внутренней *заслонки*, которая способна перемещаться вверх и вниз. Заслонка име-



Рис. 10.1. Строение парцуфа.

311. **Табур** – линия, ограничивающая получение света в гуф (тело), образует разделение между тох (внутренняя часть кли, наполненная светом) и соф (конечная, незаполненная, пустая часть тела).

ет *рукоятку* и ставится как бы перед сосудом-желанием. Мы производим вычисление, сколько *света* может войти, беремся за рукоятку и отодвигаем заслонку на рассчитанный уровень. Наполняем желание. Затем, если по каким-то причинам производить наполнение окажется невозможно, мы снова поднимем заслонку до прежнего уровня или можем ее опустить. Что является рукояткой, с помощью которой мы перемещаем заслонку? Ею является наш *расчет*. В *голове (рош)* *париуфа* всегда производится вычисление, насколько максимально мы можем уподобиться приходящему к нам *свету*.

***Уподобление свету, или уподобление Творцу, является единственным критерием действия париуфа.***

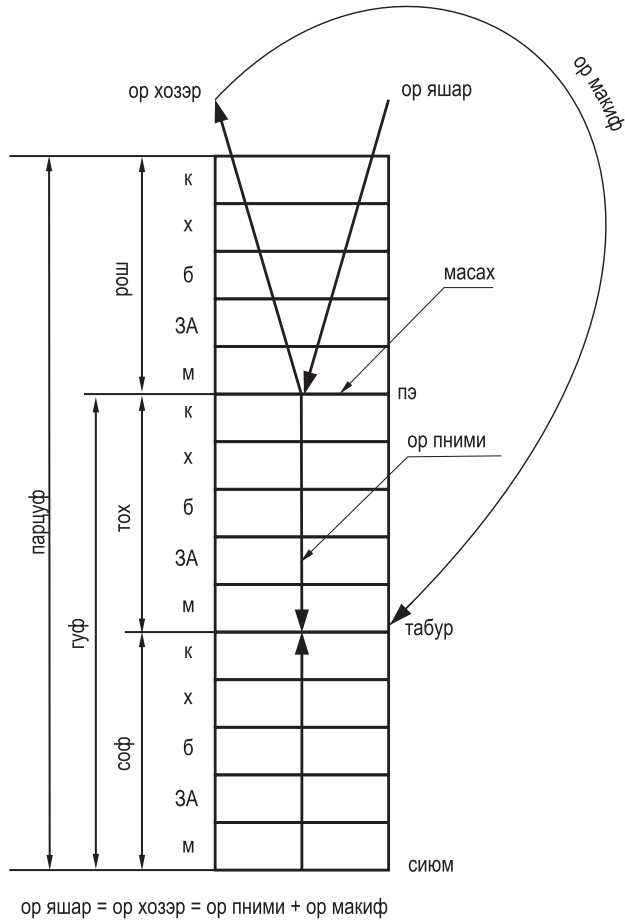
Когда на *экран*, расположенный в *табуре*, воздействуют два вида *света* — *ор пними* и *ор макиф* (*прямой* и *окружающий*), этот *экран* не может находиться на прежнем месте, так как, оставаясь в таком статичном состоянии, он никогда не достигнет стопроцентного подобия. Если *экран* останется на одном месте, он не сможет далее получать внутрь, поскольку это будет отдалением, противоположностью Творцу. Единственная возможность, которая у него остается, — *вернуться в исходное состояние*, в кото-

ром он находился до получения *света*. Этот процесс называется *осветление*, *поднятие экрана вверх*.

Рассмотрим, как протекает этот процесс далее. *Ор пними* — *свет*, распространяющийся в *париуфе* сверху вниз. *Ор макиф* — 80% *света*, оставшегося снаружи. *Ор яшар* — *свет*, приходящий к *париуфу*, *ор хозэр*<sup>312</sup> (*ОХ*) — *свет*, *отраженный* от *париуфа*.

*Ор пними*, распространяющийся сверху вниз, называется «*таамим*», от слова *таам* — *вкус*. *Свет*, уходящий из *париуфа*, называется «*некудот*», от слова *некуда* — *точка*, потому что *малхут* — это *черная точка*, которая и является причиной, ограничивающей вхождения *света* в *кли*. Она не в состоянии больше принимать, значит, причина, по которой *свет* исчезает, это *точка-малхут* (отсюда — *некудат малхут*, мн.ч. — *некудот*).

## 10.2. Порядок вхождения света в кли

О предыдущем состоянии можно добавить, что оно разбивается на множество вариаций. *Свет* входит в *кли* постепенно. Сначала входит *ор нэфеш*<sup>313</sup>. Затем он перемещается внутрь, на ступень ниже, а в верхнюю ступень входит *ор руах*<sup>314</sup>. Затем *ор руах* перемещается вниз, *ор нэфеш* опускается еще ниже, и в *париуф* входит новый — *ор нэшама*<sup>315</sup>. Такой

312. **Ор хозэр** (отраженный свет) — «ор» — свет, наслаждение, «хозэр» — возвращающийся, то есть отраженный свет — это желание дать наслаждение Творцу, так же как и Он дает мне.

313. **Ор нэфеш** — свет, получаемый с экраном на самый маленький эгоизм (авиют 0); минимальное ощущение Творца. Название «нэфеш» указывает на отсутствие у этого вида света собственного движения.

314. **Ор руах** (досл. «дух») — движение, перемещение. Действие отдачи, которое совершает творение, исходя из исправленного эгоистического свойства (авиют 1). Свет, облачающийся в кли ЗА.

315. **Ор нэшама** — душа, свет, облачающийся в кли бина (авиют 2).



Рис. 10.2. Порядок вхождения света в парцуф.

порядок вхождения *света* сохраняется до тех пор, пока в *парцуф* не войдет *ор йехида*<sup>316</sup>.

Вхождение *света* внутрь *кли* происходит постепенно, но, поскольку расчет на его получение производится только один раз, то весь этот *свет* мы считаем как бы одним и называем *НАРАНХАЙ* (*нэфеш, руах, нэшама, хая*<sup>317</sup>, *йехида*). В *голове (рош)* *парцуфа* принимается только одно решение: заполнить все *келим*. То, что *свет* входит постепенно, значе-

ния не имеет. Главное, решить, что постепенно поглощается пять порций. Вначале принимается решение — и только после этого происходит наполнение.

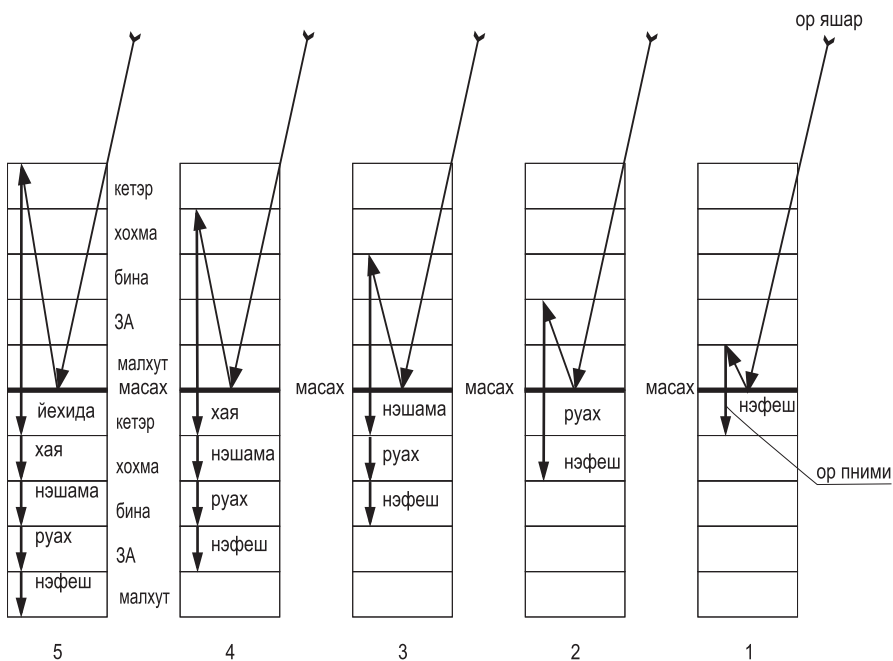
Когда *свет* выходит из *кли*, из *тох парцуфа (некудот)*, то это тоже происходит не сразу.

*Свет*, распространившийся сверху вниз (*таамим*), называется также *кетэр*, потому что в нем еще нет никакого *авиюта* (величина желания получить, толщина). Этот *свет* просто распространяется

316. **Ор йехида** — свет, облаченный в сферу кетэр. Наибольший свет в творении (авиют 4).

317. **Ор хая** — («свет жизни»), свет сферы хохма (авиют 3).

внутри *кли*. Со стороны самого *парцуфа* еще нет никакого противодействия. Однако, целиком наполнив *кли светом* и когда *ор макиф* начнет действовать, *парцуф* поначалу будет оказывать противодействие тому, чтобы *свет* находился в нем. *Парцуф* хочет вытолкнуть его, видя, что находится не в оптимальном состоянии. Противодействие *парцуфа свету* поэтому и называется *некудот (точки)*: от черной точки *малхут*, выталкивающей этот *свет*. Выталкивание происходит постепенно, по стадиям *авиюта*.

*Парцуф* принял *свет* на четвертой, самой сильной своей стадии. Выталкивает он его из четвертой же стадии *авиюта*, не желая принимать самую сильную порцию *света*. Поэтому в *голове* на четвертую часть расчет уже не производится. (В *рош* тоже есть *малхут*.)

Таким образом, *экран* перемещается вверх, в *пэ*<sup>318</sup>, и, соответственно, *свет* уходит из *малхут*. Затем *свет* уходит из *зир анпина*, из *рош*, из *гуф*<sup>319</sup> и далее — по такой же схеме. Постепенно *экран* уменьшается в *голове*, постепенно же уходит из *парцуфа* и *свет*. Следовательно, исход *света* из *парцуфа* происходит в четыре стадии: *хохма*, *бина*, *зир анпин*, *малхут*.

Чем отличаются *кетэр*, *хохма*, *бина*, *зир анпин* и *малхут* в *рош парцуфа* от соответствующих *сфирот* в *тох* или в *соф*

или от таких же *сфирот света* в *парцуфе*? Они отличаются мерой участия *кли* в *распространении света* (или, наоборот, в исторжении). Самое малое участие *кли*, то есть *авиюта*, в действии, в давлении, в смешении со *светом* наблюдается именно в *голове парцуфа*.

Здесь присутствует *свет*, который принимается во внимание лишь теоретически: что же у меня есть из моих желаний и в каком виде я могу с ними работать? Затем — внутри *парцуфа* — *свет* просто распространяется внутри *кли*, согласно заранее принятому решению. Здесь нет никакого действия со стороны *кли*, и потому это распространение как бы является процессом полной отдачи, подобно распространению *света* от Творца на нулевой стадии.

Когда *кли* начинает ощущать *свет* в себе, чувствует, что оно его получило, и начинается воздействие на него со стороны *малхут*, возникают стадии *хохма*, *бина*, *зир анпин*, *малхут*. Причем, *хохма* соответствует третьей стадии, *бина* — второй, *зир анпин* — первой и *малхут* — нулевой. Так обозначается *мера участия малхут*. Затем *свет* полностью уходит из всех частей.

В каком случае мы говорим обо всех этих частях (*кетэр*, *хохма*, *бина*, *зир анпин* и *малхут*), рождающихся при *осветлении экрана*<sup>320</sup>? Когда речь идет о своей

318. *Пэ* (рот) — часть, в которой происходит взаимодействие Высшего света с экраном — *малхут дэ-рош*.

319. *Гуф* (тело) — следствие принятого в *рош* решения в действии. Состоит из «*тох*» (внутренняя часть, туловище) и «*соф*» (конечная часть), то есть из части, которая получает свет, и части, в которой творение создает ограничение на получение света.

320. *Осветление экрана* — исторжение света вследствие давления внутреннего (ОП) и окружающего (ОМ) света; уменьшение силы сопротивления желанию насладиться ради себя.<sup>321</sup> Подробнее это объясняется в разделе «Исследование мироздания».

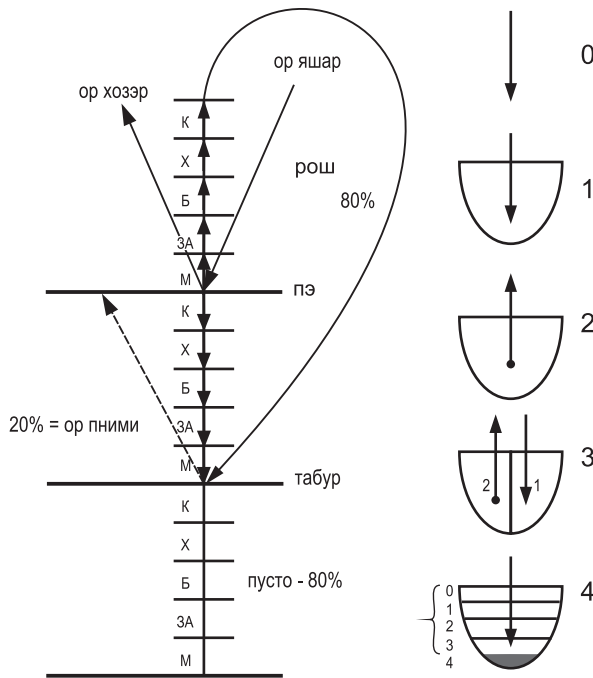

**Рис. 10.3.** Распространение и исторжение света в парцуфе, давление внутреннего (ОП) и окружающего (ОМ) света на масах, находящийся в табуре.

ствах *кли*. Каким образом появляется *кли*? Ведь дело не в том, что существует желание и оно принимает в себя больше или меньше *света*. Процедура распространения *света* в *келим* заключается в том, чтобы со стороны *малхут* по отношению к *свету* возникли всевозможные столкновения. Возникают же они как раз в *некудот*. Именно *исторжение света из парцуфа* создает *некудот (точки)*, из которых потом строится *линия или буква*<sup>321</sup> (имеется в виду *желание*). *Неку-*

*дот* являются наиважнейшими следствиями этого процесса.

Следовательно, главнейшая информационная и вообще самая важная для всего процесса часть – это постепенное, медленное ослабление *экрана*. Суть не в том, что *экран* ослабляется и выталкивает весь *свет*, а в том, что это происходит *ступенчато*.

В то время как *малхут* выталкивает *свет*, она находится в таком взаимодействии с ним, что *вынуждена* освободить-

321. Подробнее это объясняется в разделе «Исследование мироздания».

ся от него. Запись этой слабости *малхут*, этой необходимости освободиться от *света*, который она не в состоянии оставить в себе, называется воспоминанием (*решимо*<sup>322</sup>), информационной записью, буквами — «*отиет*». Это самое главное, что у нас остается.

*Миры* являются фильтрами на пути *света* к *душе*. Фильтры создаются как раз в процессе постепенного, ступенчатого вмешательства *малхут* в *свет* во время исчезновения его из *парцуфа*, когда она не может находиться с ним в контакте и выталкивает его ввиду своей слабости.

### 10.3. Мир Адам Кадмон

#### Рождение парцуфим

Итак, *кли* было полностью, насколько это возможно, наполнено *светом*. Оно

сделало «*зивуг дэ-акаа*»<sup>323</sup>: расчет — сколько может в себя получить. Каким образом *кли* производит этот расчет? Оно исходит из того, что в текущем состоянии в нем есть *решимот* 4/4<sup>324</sup>: четыре *дэ-итлабшут* и четыре *дэ-авиют* (частица «*дэ*» на арамейском языке, нередко используемом в каббале, означает принадлежность).

***Количество света, которое в нем было, называется итлабшут, а имевшееся же- лание называется авиют.***

Исходя из этого *кли* и действует: принимает в себя какую-то порцию *света*. Сразу же вслед за принятием *света* возникает *состояние абсолютного несовершенства* — то, чего в духовном мире быть, в общем-то, не может. Что это значит? *Кли* останавливается, оно не может дальше получать, потому что здесь на *желания получать ради Творца* нет *экрана*.



Рис. 10.4. Решимо дэ-итлабшут и решимо дэ-авиют.

322. **Решимо** — воспоминание, запись о предыдущем состоянии.

323. **Зивуг дэ-акаа** (ивр. «ударное соитие») — ударное взаимодействие света с экраном, при котором экран препятствует распространению света в стадии далет (желании насладиться), отталкивает свет обратно к его корню (источнику). В этом явлении есть два противоположных действия: отталкивание света и последующее взаимодействие с ним, приводящее к получению света в *кли*, потому что свет, отброшенный от *бхины* далет, превращается в отраженный свет, то есть в иное *кли*, облачающее и раскрывающее свет в *парцуфе*.

324. **Решимот 4/4, 4/3, 3/2, 2/1, 1/0** — каждое предыдущее состояние сосуда (*кли*), содержащего свет, оставляет после себя два вида *решимот* (записей, воспоминаний) — *решимо* от *света*, который был внутри сосуда, и *решимо* от *экрана* (силы сопротивления эгоизму), который у него есть в настоящее время. Эта информация, необходимая для совершения духовного действия, записывается кратко в виде цифр — «4/4» — *решимо* света: далет (4), *решимо* экрана: далет (4); «4/3» — *решимо* света: далет (4), *решимо* экрана: гимэль (3) и т.д.

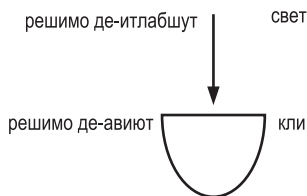
Однако получить всего лишь маленькое количество *света* и на этом остановиться означает невозможность перейти ни в какое другое состояние, ибо если входящий в *кли свет* остается неизменным и не будет постоянно обновляться, он исчезает. Почему? Потому что исчезает желание.

Наполненное желание перестает существовать. Если оно не ощущается как таковое, то, естественно, и *свет* не ощущается в нем как наслаждение. *Кли* оказывается в состоянии, когда оно обязано что-то делать. Единственный выход – уйти из этого состояния и вернуться в предыдущее. Однако *кли* возвращается в прошлое состояние уже с другими *решимот*: не с *решимот* 4/4, которые были у нее в *мире Бесконечности*, а с 4/3. Это означает,

что оно уже прошло определенный путь и, к сожалению, вследствие этого у него возникли определенные недостатки.

Желание, с которым *кли*, *малхут* сейчас может работать с *экраном*, уменьшилось. Почему? Потому что она убедилась, что предыдущее желание, на которое у нее был *экран*, привело ее в тупиковое состояние. В ответ *малхут* совершает следующее действие: начинает работать на уровень, расположенный ниже (вместо *авиют* 4 – *авиют* 3), что соответствует нисхождению на одну ступень; вместо внутреннего *кетэр* она работает на остальные части *авиюта*<sup>325</sup>: *хохма*, *бина*, *За*, *малхут*. Соответственно, она наполняет эти *келим*, но уже совершенно другим *светом*. Это второе на-

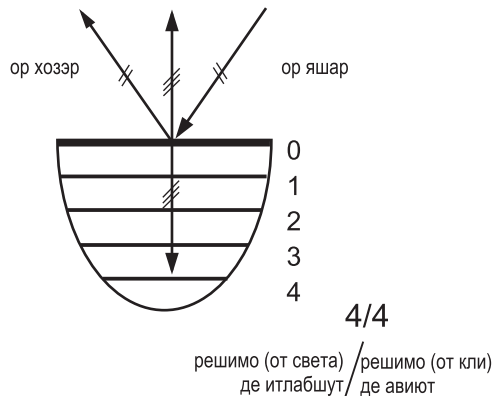

**Рис. 10.5.** Кли с *решимот* 4 дэ-итлабшут и 4 дэ-авиют (4/4).

325. **Авиют** – сила, глубина желания, требования (измеряется по шкале от 0 до 4).

полнение *келим* другим *светом* называется *парцуф АБ*<sup>326</sup>.

Первым при высшем наполнении был *парцуф кетэр* (*Гальгальта*<sup>327</sup>). Теперь же самое высшее наполнение — *хохма*, поэтому этот *парцуф* называется *парцуф хохма* (*АБ*). Он распространяется только до *табура*, как и предыдущий, но у него нет тех *келим*, которые были у *Гальгальты*, потому что у *Гальгальты* имелись *все келим*. *Гальгальта* решила нижние *келим* (от *табура* и ниже — *келим*, соответствующие

*малхут*) не наполнять. Если *Гальгальта* решила не работать с этими *келим*, но, тем не менее, они в ней все еще есть, то в *АБ* они уже просто отсутствуют. Этот *парцуф* не принимает их в расчет. Он распространяется от *пэ* до *табура* в своих *сфирот*: второе наполнение *светом келим* на *решимот* 4/3.

***Решимот всегда диктуют нам, что делать. Почему? Потому что это единственная всеобъемлющая информация: решимот о свете и решимот о кли.***

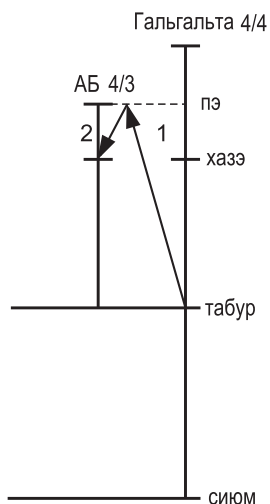

**Рис. 10.6.** Рождение парцуфа АБ с решимот 4 дэ-итлабшут и 3 дэ-авиют (4/3). Стрелками показаны: 1 — подъем масаха из табура в пэ Гальгальты, 2 — спуск масаха на одну ступень ниже — пэ парцуфа АБ.

326. **АБ** — парцуф хохма (мира Адам Кадмон), образованный вследствие зивуга на решимот света — далет (4), решимот сосуда — гимэль (3). Этот парцуф работает с такими желаниями, с которыми предыдущий парцуф (Гальгальта) работать не смог.

327. **Гальгальта** — первый парцуф, первого мира (Адам Кадмон), образовавшийся после цимцум алеф (первое сокращение) на решимот далет дэ-авиют (4) и далет дэ-итлабшут (4). Парцуф Гальгальта, относительно мира Бесконечности, где светом было заполнено все мироздание, представляет собой лишь тонкий луч света.



*Поскольку, вообще, в мироздании есть свет и есть кли, которое создается светом, то, соответственно, любое состояние мы можем выразить лишь в этих двух параметрах. Чтобы описать любое состояние, нам достаточно света и кли. Информация, определяющая прошлое или будущее состояние (не настоящее), называется решимот. Это запись о свете и о сосуде (кли).*

Итак, АБ наполняется светом соответственно своему экрану с авиютом 3 и получает, естественно, меньше. Он тоже не может работать с малхут: как парцуф Гальгальта не может заполнить малхут

(часть ниже табура, соф) своим светом кетэр, так и АБ не может заполнить ее своим светом хохма. Каждый из пяти парцуфим, которые будут рождаться (Гальгальта, АБ, САГ, МА Элион, БОН Элион), не сможет наполнить парцуф Гальгальта ниже табура (ее соф).

Почему АБ не распространяется вниз? Он не может наполнить малхут – нижнюю часть Гальгальты – своим светом. Затем АБ получает определенное количество света в свои первые сфирот. У него был ор кетэр<sup>328</sup> в кли дэ-кетэр, а сейчас – ор хохма<sup>329</sup> в кли хохма. Он также останавливается на полпути, и ему также приходится принимать решение в



Рис. 10.7. Пять парцуфим мира Адам Кадмон (АК).

328. **Ор кетэр** – свет наивысшей ступени, ор йехида.

329. **Ор хохма** – весь исходящий от Творца свет, то есть свет, включающий в себя все, что желает дать нам Творец, определяется как сущность и жизнь творения.

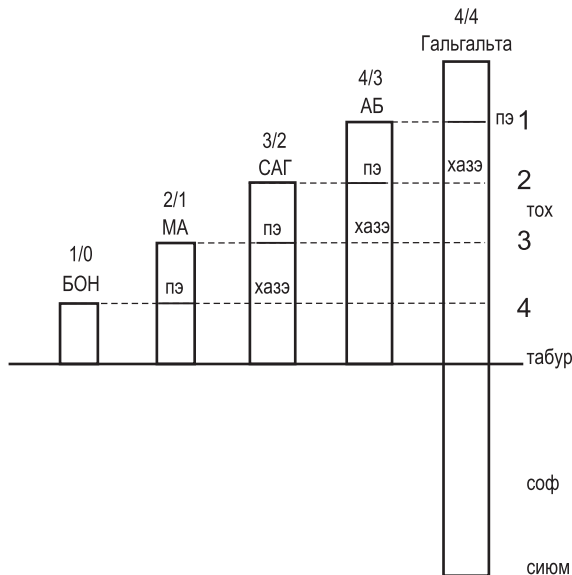

Рис. 10.8. Рождение парцуфим мира АК. Пунктирными линиями показаны подъем и спуск масаха.

тупиковой ситуации. Это так называемый «битуш-пним-умакиф» — давление внутреннего и окружающего света на экран. Когда парцуф получает, допустим, 20% света, у него остается 80% неиспользованным. Эти 80% неиспользованного света, в принципе, должны были бы заполнить малхут. Однако, поскольку малхут заполнить нельзя, эти 80% света, вернее, его не востребованность, давят на табур, границу, которая не позволяет воспользоваться этими огромными желаниями.

Подобно этому АБ под воздействием окружающего его света (ОМ) решает, что ему надо обязательно вернуться к предыдущему состоянию, то есть парцуф Хохма уже больше не действует, пэ<sup>330</sup> спускается с уровня кетэр на уровень хохма, затем на уровень бина, и возникает парцуф САГ<sup>331</sup> — парцуф Бина.

АБ — парцуф Хохма, САГ — парцуф Бина. В бине, как мы с вами уже говорили, есть зачатки альтруистического намерения, желания отдавать. Бина по

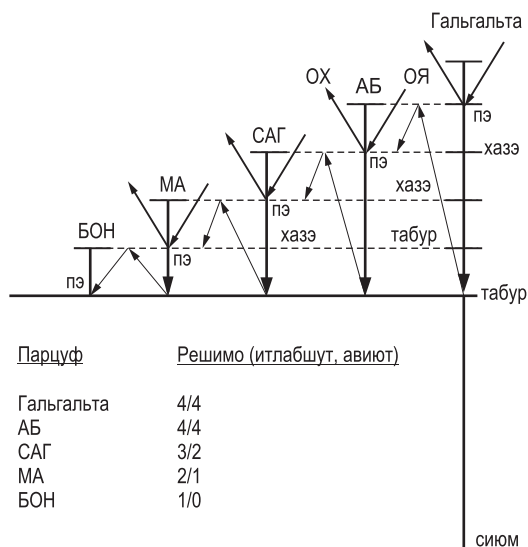
330. Пэ (рот) — часть, в которой происходит взаимодействие Высшего света с экраном — малхут дэ-рош.

331. Парцуф САГ (парцуф бина) — парцуф мира Адам Кадмон с решимот гимэль (3) дэ-итлабшут и бэт (2) дэ-авиют. Это значит, что САГ работает только на отдачу (решимо бэт, бина), однако САГ имеет также итлабшут гимэль — воспоминание о предыдущем состоянии (парцуфе АБ, парцуфе Хохма). Поэтому внутри парцуфа САГ есть небольшое свечение света хохма.

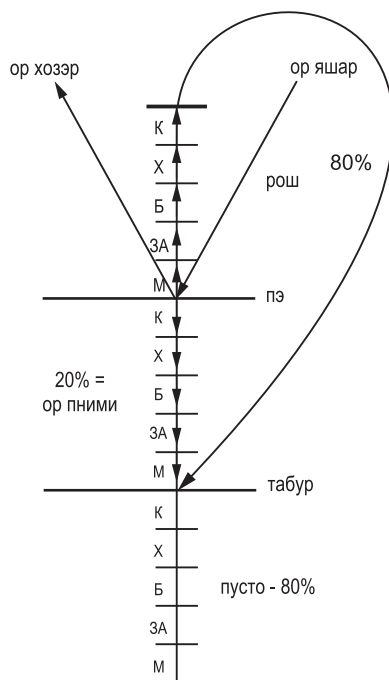

**Рис. 10.9.** Давление внутреннего (ОП) и окружающего (ОМ) света на масах («битуш-пним-умакиф»).

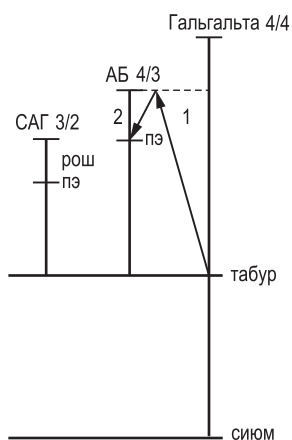

**Рис. 10.10.** Рождение парцуфа САГ с решимо 3/2.

своим свойствам желает быть подобной *кетэру*, а *кетэр* не хочет ничего получать, только отдавать. Это его *намерение* отдавать и делает САГ особенным *парцуфом*.

### 10.4. Особенность парцуфа САГ

Что происходит в САГ? Начиная с *Гальгальты*, которая вышла на *решимот* 4 *дэ-авиут* и 4 *дэ-итлабшут*, в любом следующем *парцуфе* *решимот* *дэ-авиут*

и *решимот* *дэ-итлабшут* не являются одинаковыми.

*Решимот* *дэ-итлабшут* – это воспоминания о прошлом свете, который у меня был. *Решимот* *дэ-авиут* – это информация об экране, который у меня имеется на данный момент.

В стадии *решимот* 3/2 *решимо* 3 говорит о том, что в нем еще присутствуют воспоминания о свете *хохма*. Воспоминание о свете *хохма* – это стремление к



Рис. 10.11. Порядок рождения парцуфим в зависимости от *решимот*.

*свету хохма*, оно создает в САГ дополнительную подсветку.

Хотя на *авиют 2* сюда приходит *ор хасадим*<sup>332</sup>, но на *итлабшут 3* тут есть немного *ор хохма*<sup>333</sup>. Когда САГ начинает избавляться от *света*, поскольку не может противостоять его давлению и желает поднять *экран* обратно от *табура к нэ*, *ор хохма* исчезает, и остается только *ор хасадим*. *Ор хасадим* полностью подобен *кетэр*, желанию отдавать, поэтому это *свет*, который может находиться везде, для него нет ограничений. Желание получать (1) здесь преобразуется в желание отдавать (2).

Что находится в четвертой стадии<sup>334</sup>, в ее окончании, там, где расположено желание получить — новое желание со стороны творения, когда это новое творение делает *цимцум*<sup>335</sup>? Там находится *ор хасадим*, потому что *цимцум* совершается ради уподобления Творцу, когда творение не желает получать. Поэтому внизу, внутри этих желаний, присутствует *ор хасадим*, и совершенно не важно, какой при этом *авиют у парцуфа*: 3 (как в АБ)

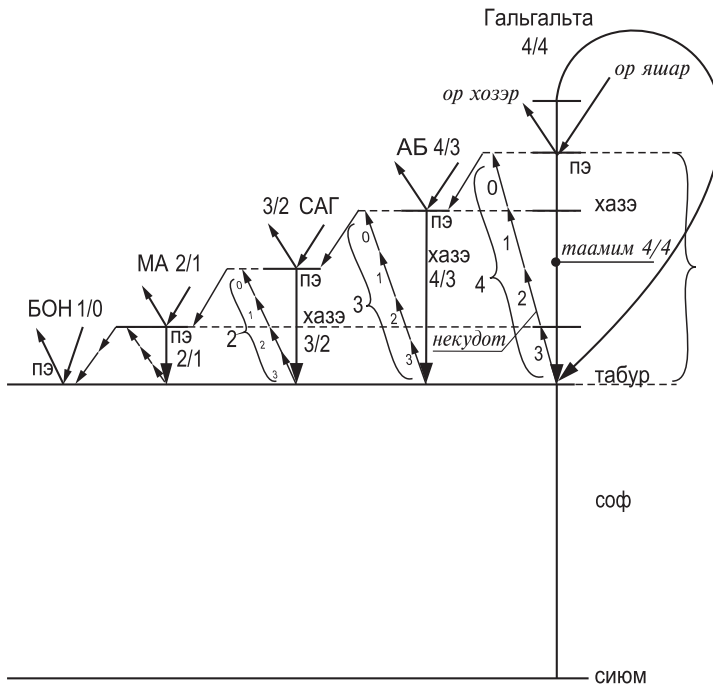
или 4 (как в *Гальгальте*). Почему это не важно? Потому, что они *подобны друг другу*. Когда *свет* заполняет *кли*, он властвует в нем абсолютно, то есть настолько, что самого *кли* не чувствуется.

Желание уподоблено *свету*, он заполняет его, как стакан наполняется напитком. Для нас важен сам напиток, а не стакан, который мы употребить не можем. Поэтому, когда возникает подобие по свойствам между *парцуфом САГ* в его *некудот*<sup>336</sup> и в *соф Гальгальты*<sup>337</sup>, эти два *парцуфа* становятся подобными друг другу. Они соединяются, поскольку и в том и в другом находится одинаковый *свет* — *ор хасадим*, и не важно, что в одном *авиют экрана 2-й стадии*, а в другом — *4-й стадии*.

Как только появляется *парцуф*, наполненный *ор хасадим*, он может спуститься, как *Некудот дэ-САГ*<sup>338</sup>, под *табур Гальгальты* и соединиться с *соф парцуфа Гальгальты (малхут)*. Эти два *парцуфа* практически становятся одним. Вследствие этого возникает особое состояние. Та, полностью изолированная, часть *малхут*, которая была совершенно ничему не подвластна, в кото-

332. Ор хасадим — свет, который творение желает отдать, вернуть Творцу. Он представляет собой огромное наслаждение от подобия Творцу, оттого, что ты находишься вместе с Ним, что в тебе есть та же информация, что и в Творце. Ты знаешь Его мысли, чувства, ты постигаешь то, что есть в Нем, находишься на одной ступени с Ним.

333. Ор хохма — весь исходящий от Творца свет, то есть свет, который включает в себя все, что желает дать нам Творец, определяется как сущность и жизнь творения.

334. Четвертая стадия — последняя стадия развития сосуда, в которой появляется новое желание — не просто наполниться от Творца, но насладиться Им самим, Его состоянием, Его статусом, приходящее вследствие ощущения природы Творца.

335. Цимцум (сокращение) — отказ принимать свет из альтруистических соображений; решение скрыть от самого себя свою природу, вообще не использовать свои желания.

336. Некудот (точки) — свет, исходящий из парцуфа.

337. Соф Гальгальты — часть творения, которая остается пустой, называется соф (конечная), там творение создает ограничение на получение света из-за отсутствия соответствующего экрана. Соф Гальгальты — это малхут, которая не в состоянии ничего получить.

338. Некудот дэ-САГ — промежуточный парцуф, имеющий бэт дэ-авиют (2) и бэт дэ-итлабшут (2) — (чистая бина), возникший в результате подъема экрана и изгнания света в САГ.



Рис. 10.12. Спуск под табур некудот дэ-САГ (решимо 2/2).

рую невозможно было проникнуть, становится, в принципе, доступной через *парцуф*, который называется *Некудот дэ-САГ*.

Далее на протяжении нашего развития все, что мы делаем, — наполняем *малхут* через *парцуф Некудот дэ-САГ*, вплоть до такого состояния, когда сможем на самом деле целиком ее наполнить. Этот *парцуф* является как бы буфе-

ром. Если правильно использовать это свойство *хасадим*<sup>339</sup>, которое только и может быть в контакте с последней частью *парцуфа Гальгальты*, с *малхут*, то мы через нее сможем довести все творение до абсолютной наполненности, до исполнения замысла Творца.

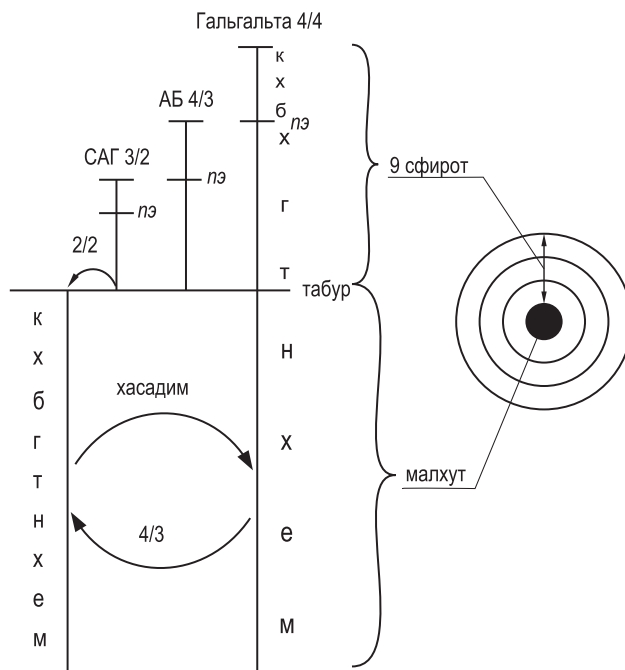
Что происходит далее? После того как эти два *парцуфа* соединяются между собой, вступает в действие их *авиют*,

339 Свойство *хасадим* — свойство света хасадим, благодаря которому человек развивает в себе способность к отдаче, альтруизму.



*парцуфе* две поразительно разные части. Одна часть исходит из Творца, а другая — из творения.

Теперь нужно только одно: объединить в одном *кли* свойства творения со свойствами Творца. Как же это произойдет?

**Либо мы возьмем такое кли, в котором будет одна часть Творца, а другая часть творения и, допустим, временно нейтрализуя свойства творения, будем работать со свойствами Творца, либо нейтрализуем свойства Творца и будем работать со свойствами творения. Возможно, мы сможем сделать так, чтобы творение переняло у Творца Его свойства и, взяв их себе, работало с ними? В таком случае появляется возможность встречи между двумя противополож-**

**ными, совершенно не стыкующимися частями мироздания, которые даже нельзя было себе представить.**

Это происходит благодаря свойствам *бины*. С одной стороны, *кли* желает уподобиться Творцу, и *бина* как бы является посредником. Если посмотреть на *кетэр*, *хохма*, *бина*, *зфир анпин* и *малхут*, то *бина* находится между ними как промежуточная остановка, как переходник: это *кли*, творение, которое принимает подобие Творцу, с одной стороны, а с другой стороны, как раз и создает законченное творение — *малхут*.

*Малхут* может принять свойства *бины* (потому что это тоже творение), «подарив» свой лишний, дополнительный эгоизм и, таким образом, частично уподо-

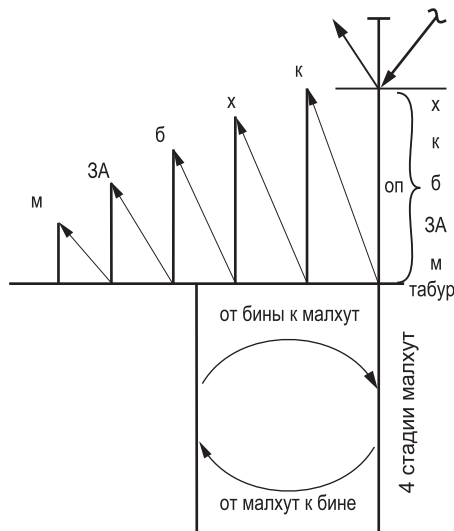

**Рис. 10.14.** Сочетание бины (свойства Некудот дэ-САГ) и малхут (соф Гальгальты) под табуром Гальгальты.



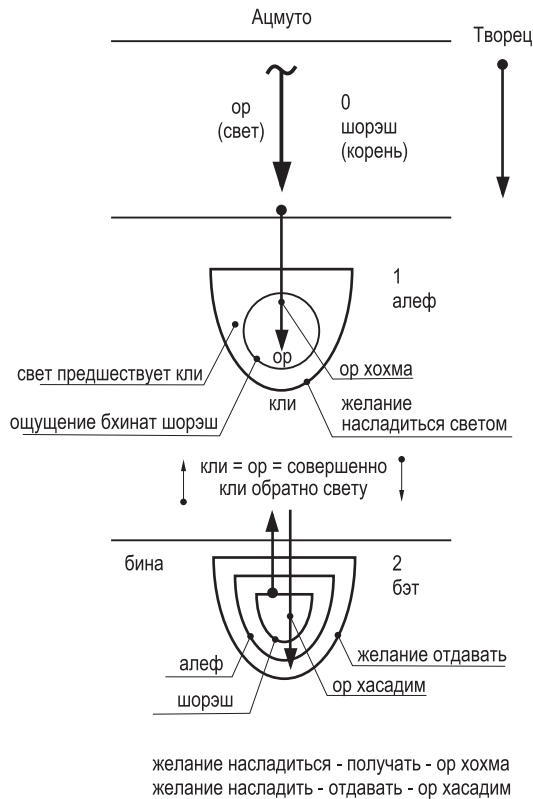

**Рис. 10.15.** Взаимодействие стадий кетэр (0) и хохма (1) со стадией бина (2). Сочетание свойств отдачи (бина) и получения (малхут).

биться Творцу, а затем вернуться к себе со свойствами Творца и начать действовать уже со своим дополнительным эгоизмом и с новыми свойствами, которые она переняла от Творца, от *кетэр*. В этом сочетании в *парцуфе Некудот дэ-САГ* возникает совершенно непредсказуемая возможность, действительно, исправить *малхут*, создать на нее *экран* и сделать так, чтобы она уподобилась Творцу.

При этом, когда она Ему уподобится, то не станет подобной просто *кетэру*. Она уподобится тому, что стоит за ним, потому что ее желание — *встать на место кетэра*, а не просто уподобиться ему по свойствам. Ее желание — быть подобной ему по уровню. Здесь возникает совершенно новая возможность. Мы с вами будем разбирать, как из этой новой возможности, сочетания *бины* и *малхут*, возникнет система ис-

правления *малхут* с помощью *бины*. Она пройдет еще многие этапы своего предварительного развития, пока не станет действительно системой исправления, но уже сейчас это, по крайней мере, ключ к тому, с чем можно продвигаться дальше.

Сверху эти *парцуфим* заполняются просто: *парцуф Кетэр*, *Хохма*, *Бина*, затем

рождаются *Зeir Аннин* и *Малхут*. Здесь нужно подчеркнуть только одно: пять *парцуфим мира Адам Кадмон* выходят<sup>341</sup> на экран, который поднимается — от *табура к нэ*. Так же и в *САГ*: от *табура дэ-САГ* к *нэ*. Все эти пять *парцуфим* выходят по одной системе, по одной методике. Только *парцуф Некудот дэ-САГ*, который спускается,

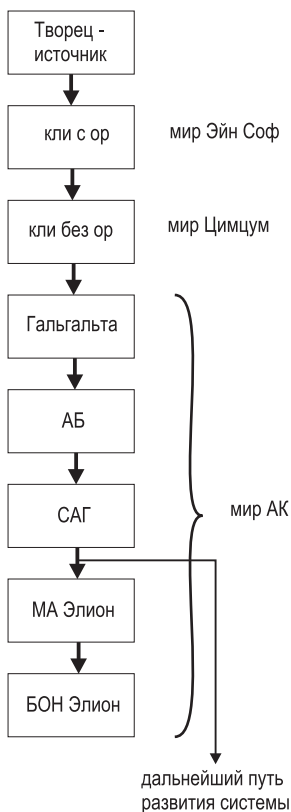

**Рис. 10.16.** Точка, (на рис. между парцуфом САГ и МА Элион) от которой продолжается дальнейший путь развития системы.

341. **Выходят** = появляются = рождаются в результате взаимодействия экрана и Высшего света.

имеет свой совершенно особый путь развития. Он как бы совершенно не участвует в этих действиях. Это абсолютно новое устройство, которое создается для исправления *малхут*, а **парцуфим Гальгальта, АБ, САГ**, а потом, *МА (Элион)*<sup>342</sup> и *БОН (Элион)*<sup>343</sup> действуют сами по себе.

Эти пять *парцуфим* должны существовать, чтобы дополнять первые девять *сфирот*, кроме самой *малхут*. *Малхут* комбинируется с той частью *Некудот дэ-САГ*, которая спускается. Затем появляется *мир Некудим*<sup>344</sup>, *миры БЕА*<sup>345</sup> и *души*<sup>346</sup>. Вся система существует только ради наполнения *малхут*, это мы будем изучать в следующих главах. Пять *парцуфим* существуют как поддерживающие первые девять *сфирот*, как эталонные, как демонстрирующие и проявляющие свойства Творца относительно *малхут*.

## Тест

### 1. Воспоминания о прошлом свете это:

- а. *решимо дэ-авиют*;
- б. *решимо дэ-итлабиут*;
- в. *тох*;
- г. *некудот*.

### 2. Информация о силе экрана, который был у парцуфа в прошлом, это:

- а. *решимо дэ-авиют*;
- б. *сиюм*;
- в. *рош*;
- г. *свет*.

### 3. Что заставляет парцуф опустошиться от света?

- а. давление *внутреннего и наружного света*;
- б. *внутренний свет*;
- в. *наружный свет*;
- г. давление *экрана*.

### 4. Какой свет находится там, где желание получать делает цимцум?

- а. *пустота*;
- б. *ор хасадим*;
- в. *ор хохма*;
- г. *простой свет*.

### 5. В каком парцуфе возникает совершенно непредсказуемая возможность действительно исправить малхут, создать на нее экран?

- а. в *Гальгальте*;
- б. в *АБ*;
- д. в *Некудот дэ-САГ*;
- в. в *МА Элион*.

341. **Выходят** = появляются = рождаются в результате взаимодействия экрана и Высшего света.

342. **МА (Элион)** – парцуф, вышедший на решимот 2/1 (после ослабления экрана парцуфа САГ). Этот парцуф никакого отношения к нам, то есть к настоящему творению, не имеет, а существует только для того, чтобы дополнить мир Адам Кадмон до пяти парцуфим.

343. **БОН (Элион)** – последний парцуф мира Адам Кадмон, образовавшийся на решимот 1/0, оставшихся от МА Элион. Также как и парцуф МА Элион, этот парцуф существует только для того, чтобы дополнить мир Адам Кадмон.

344. **Мир Некудим** – особый парцуф (мир), вышедший (в САГ дэ-АК) на решимо (запись, воспоминание) 2/1 – о том, что можно использовать только отдающие желания. Это первый мир, который построен по принципу второго сокращения (ЦБ).

345. **Миры БЕА** – система миров Брия, Ецира, Асия, созданная из отдающих сосудов, находящихся внутри получающих сосудов (ГЭ в АХАП), с помощью которой души способны поступенчато создать экран для превращения эгоистических свойств в альтруистические.

346. **Души** – части (600 тысяч) общей души Адама. **Душа** человека состоит из двух компонентов – света и кли, причем кли (сосуд) – это суть души, а свет, наполняющий его, и есть уготовленное Творцом наслаждение.

## Глава 11

## Краткое повторение пройденного материала (главы 7 – 10)

11.1. Стадии творения и развития кли

11.2. Десять сфирот

11.3. Каббалистические определения

11.4. Мир Сокращения

11.5. Экран и отраженный свет

11.6. Рош – тох – соф – парцуф (душа)

11.7. Возникновение миров

Тест

### 11.1. Стадии творения и развития кли

**0 – кетэр** – желание Творца создать *кли* и дать ему наслаждение.

**1 – хохма** – рожденное *светом*, но еще не осознанное, несамостоятельное желание наслаждения, как бы связанные вместе *ор* и *кли*. Самостоятельного желания со стороны *кли* еще нет. Естественно, что в стадии *хохма* доминирует *свет*, так как его желание дать наслаждение первично: оно породило *кли*. Поэтому самостоятельные желания в *кли хохма* отсутствуют.

**2 – бина** – впитывая весь *ор хохма*, *кли* приобретает и его желание «давать», предпочитает быть подобным *свету*,

давать Творцу, как дает Он. Рождается новая стадия – *бина*, которая получает наслаждение не от *света*, а от чувства отдачи Творцу. Это наслаждение называется *ор хасадим*.

***Бина* – первая самостоятельная реакция творения.**

**3 – эйр анпин (ЗА)** – чувствуя, что не в состоянии существовать только с *ор хасадим* (ведь *ор хохма* дает ей жизнь), *бина* решается на компромисс: получать лишь необходимое для жизни количество *ор хохма*, а остальное по-прежнему отдавать. Эта новая стадия называется *эйр анпин* и состоит из шести *сфирот*:



Рис. 11.1. Соотношение сферы зэир анпин и основных десяти сфирот.

хэсэд<sup>347</sup>, гвура<sup>348</sup>, тифэрэт<sup>349</sup>, нэцах<sup>350</sup>, ход<sup>351</sup>, есод<sup>352</sup>.

**4 — малхут** — чувствуя, что *ор хохма* дает ему жизнь, *зэир анпин* стремится заполнить им всего себя, как в стадии *хохма*. Возникает следующая стадия.

**Малхут — настоящее кли, творение, самостоятельно стремящееся получить все наслаждение, которое Творец желает дать. Поэтому только малхут называется кли-создание-творение, а предыдущие стадии — это лишь этапы его развития. Такова воля Творца: создать кли, которое бы само желало насладиться Его светом. Малхут в состоянии пол-**

**ного наполнения светом называется олам Эйн Соф — мир Бесконечности.**

## 11.2. Десять сфирот

Все возможные виды *света*, исходящие от Творца к творениям, сводятся к десяти основным, к 10 сфирот: *кетэр, хохма, бина, хэсэд, гвура, тифэрэт, нэцах, ход, есод, малхут*.

**Сфирот — это свойства, в которые специально облачился Творец, чтобы таким образом проявлять Себя относительно созданий.**

347. **Сфира хэсэд** — желание уподобиться Творцу в зэир анпин, его кетэр.

348. **Сфира гвура** — сила преодоления эгоизма. Включение свойств хохма в ЗА.

349. **Сфира тифэрэт** — свойство бина в зэир анпин, состоит из 3 частей: верхние две трети тифэрэт — это ГАР дэ-бина, свойство чистой отдачи, а нижняя треть тифэрэт называется ЗАТ дэ-бина, которая получает свет сверху и передает нижним по просьбе последних.

350. **Сфира нэцах** — свойство зэир анпина в зэир анпине.

351. **Сфира ход** — включение свойств малхут в зэир анпин.

352. **Сфира есод** — сумма всех предыдущих пяти сфирот зэир анпина, то, что затем, из есод, уже как результат, получает малхут.



Рис. 11.2. Стадии развития творения – малхут.

*Сфирот* не являются Его личными свойствами. О Его личных свойствах мы ничего сказать не можем, Он не постигаем, мы можем постичь лишь то, каким образом Он желает раскрыться нам. Именно эти Его «внешние» относительно нас свойства и называются «сфирот».

*Каждое воздействие, направленное от Творца к человеку, — это определенное управление, сигнал, вызывающий в последнем определенную реакцию, ощущение. По этому ощущению сфера и получает свое название. Все виды света сфирот — это управление и отношение Творца к творению, то есть сфирот доводят до творений управление Творца.*

### 11.3. Каббалистические определения

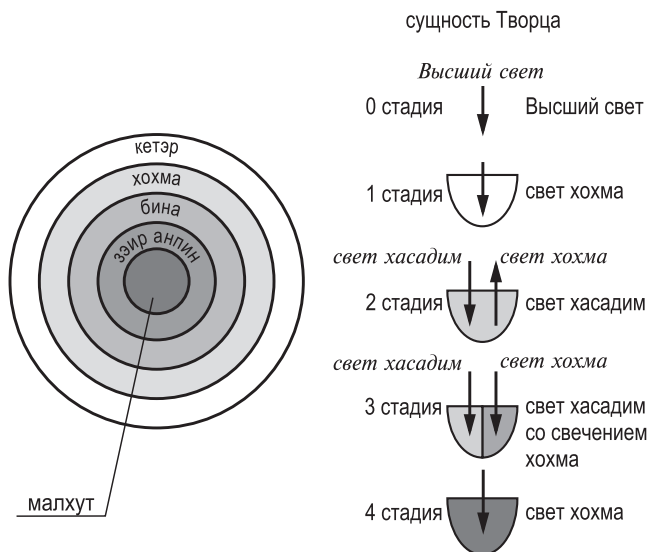
**Величина желания** определяет емкость *кли*: чем больше желание, тем больше объем *кли*. Так, человек, говоря, что у него в желудке нет места, имеет в виду отсутствие желания его наполнить. Чувство голода порой отсутствует и при пустом желудке.

**Движение** — изменение желаний, приводящее к появлению новых *келим* (сосудов).

**Время** — последовательность действий в духовном мире.

Когда мы говорим: «мир *Бесконечности*» (*олам Эйн Соф*), то имеем в виду *сосуд*, полностью (безгранично, бесконечно) на-

полненный наслаждением, *сосуд*, в котором нет предела наполнению, то есть неудовлетворенного желания. С этой точки зрения доверху наполненный стакан тоже находится в состоянии *эйн соф*. Таким образом, под бесконечностью подразумевается состояние безграничного насыщения, когда все запросы удовлетворены.

### 11.4. Мир Сокращения

Преыдушие стадии – *хохма*, *бина*, *эир аннин* – этапы образования *кли*, за-

родышевые стадии, когда *свет* был первичен, а следствием являлось желание. Первичный *свет* рождал желание получить, желание отдавать и их совместное воздействие. *Малхут* – это желание наслаждаться, которое начинает ощущать в себе результат этого воздействия.

Результат данного воздействия в *малхут* ощущается как стыд<sup>353</sup>. Она начинает сопоставлять себя, наслаждающуюся *светом* Творца, и себя, ощущающую Его внутреннее свойство отдачи. *Малхут* обнаруживает в себе крайнее противоречие: свою природу относительно Его



Рис. 11.3. Стадии образования кли.

353 **Стыд** (ивр. «буша») – унижительное ощущение эгоизма, единственного творения, по сравнению с альтруизмом, Творцом, свойством абсолютной отдачи. Боль, отвращение к своему состоянию. Эгоизм и ощущение стыда – два проявления одного свойства.

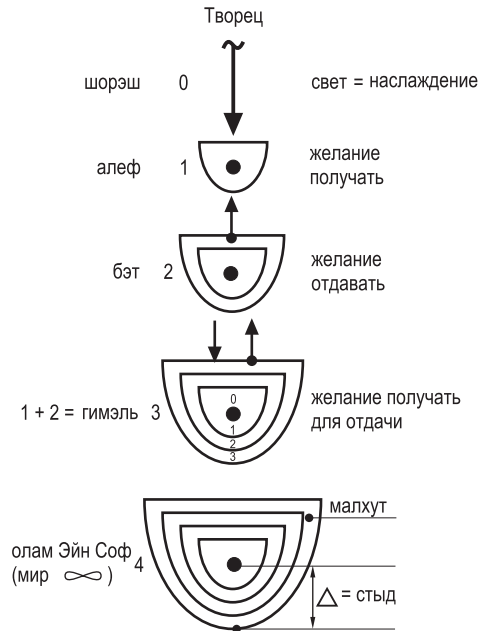

Рис. 11.4. Первое сокращение, объяснение в тексте.

природы, свое желание получать относительно Его свойства отдачи.

Огромное различие свойств, ощущаемое ею, вызывает *цимцум алеф* – первое сокращение желания: *малхут сокращает* себя, не желая ничего получать. Чувство ущербности настолько превосходит в ней наслаждение, полностью подавляет и гасит его, что она остается совершенно пустой.

*Малхут* остается пустой, но в ней сохраняются все внутренние построения, градации желания, созданные *светом*. Сам *свет* при этом исчезает, то есть пропадает ощущение Творца, наслаждения.

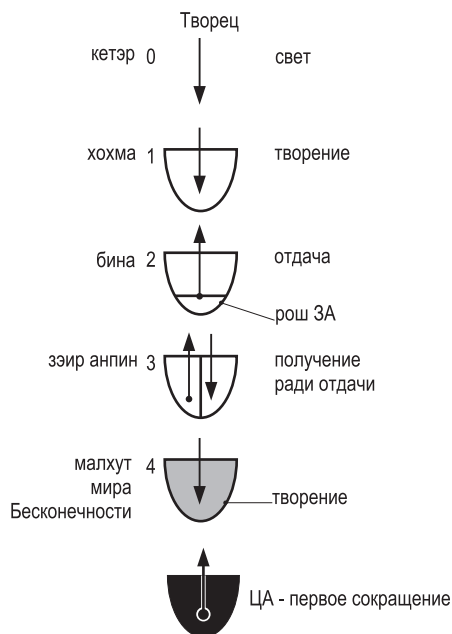
*Малхут* отталкивает ощущение Творца, приходящее к ней, и пытается

разрешить сложившуюся ситуацию. В состоянии абсолютной пустоты она не может реализовать ни свойства получения, ни свойства отдачи. Необходимо что-то делать.

В *малхут* возникает решение: принимать ради Творца, потому что Он желает насладиться творения. Принимая ради Творца, *малхут*, таким образом, будет давать Ему наслаждение, и получение станет полностью эквивалентно отдаче.

Получается, что природа *малхут* – не помеха в том, чтобы уподобиться Творцу. Можно уподобиться Ему именно с помощью своей природы, если правильно использовать имеющееся в *мал-*



хут огромное желание, потому что у Творца относительно этого желания есть свое желание – насладиться.

Следовательно, используя оба желания вместе, *малхут* будет получать потому, что Он желает давать, значит, *малхут*, тем самым, наполнит не свое, а Его желание. Происходит как бы подъем *кли* к Творцу и наполнение Его, а не себя. *Малхут* словно говорит:

**«Я существую для того, чтобы наполнить Его, так же как Он существует относительно меня только для того,**

**чтобы наполнить меня. В этом мы совершенно подобны и равны».**

Такая техника потому и называется «каббала» (*получение*), что именно правильным получением воздействия Творца мы можем наполнить Его и, таким образом, подняться до Его уровня.

### 11.5. Экран и отраженный свет

Рассмотрим структуру творения, созданного в четвертой стадии. *Свет*, выхо-



Рис. 11.5. Структура кли, творения.

дящий из Творца, называется прямым *ор яшар (ОЯ)*. Он стремится войти в желание, *малхут*, но наталкивается на *экран (масах)*<sup>354</sup>, который отражает *свет* назад, к Творцу. *Отраженный свет* называется *ор хозэр (ОХ)*. Затем *экран (масах)* вычисляет, какое количество *света* он все-таки может принять ради Творца. *Свет*, частично входящий в *кли*, называется внутренним *ор пними (ОП)*. Большая часть *света*, оставшаяся снаружи, называется *окружающим светом ор макиф (ОМ)*.

### 11.6. Рош – тох – соф – парцуф (душа)

После *сокращения* творение может альтруистически принять только неболь-

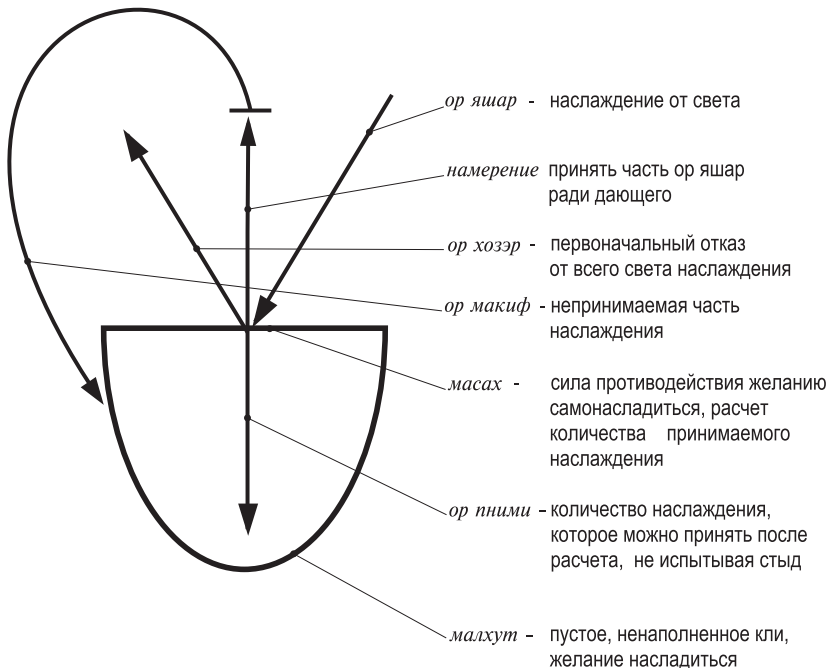
шую порцию *света*, допустим, 20 %, а остальные 80 % оно отталкивает. Та часть творения, где принимается решение относительно того, сколько *света* войдет внутрь ради Творца, называется *рош*. Часть *экрана*, стоящая над *малхут* и пропускающая *свет* внутрь, называется *пэ*.

Часть творения, получающая *свет*, называется *тох* (внутренняя часть, *туловище*), а та, что остается пустой, называется *соф (конечная)*, там творение создает ограничение, заканчивает получать *свет*. *Тох* и *соф* вместе образуют *те-ло – гуф*.

Линия, ограничивающая получение *света* в *гуф*, именуется – *табур*. Нижняя граница *соф* – конечной части называется *симум*, окончание. Весь этот объект полностью и есть творение, *душа, парцуф*.



Рис. 11.6. Строение парцуфа.

<sup>354</sup> **Экран (масах)** – «сила сокращения», которая пробуждается в творении относительно Высшего света, с целью предотвратить наслаждение ради себя. Сила преодоления, сопротивления эгоизму (желанию получить ради себя).

## 11.7. Возникновение миров

*Малхут* начинает действовать: она частично получает свет, частично отталкивает его и таким образом создает градации — *парцуфим*. Так *малхут* взаимодействует с *Высшим светом*.

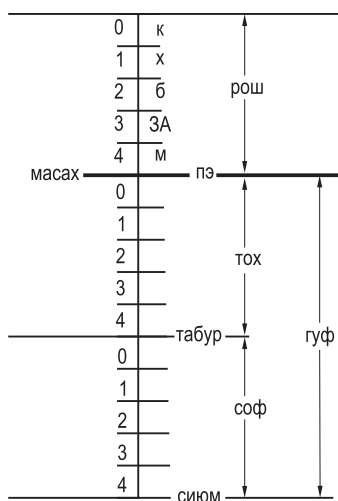
**Желая довести творение до совершенного состояния, Творец должен привести его к тому, чтобы центральная точка, малхут (именно та, которая ощущает себя последней из четырех стадий, а не предыдущие стадии, поскольку их строят в нас Творец), уподобилась кетэру, уподобилась Творцу. Поэтому все, что находится до малхут, так называемые девять первых сфирот, являются средой, в которой она существует.**

Чтобы уподобиться Творцу, *кетэру*, *малхут* должна преобразовать себя не только изнутри, но и совершить соответствующее внешнее изменение.

*Малхут* может себя исправить, только приобретя свойство *бины*. Она должна подняться через *зир анпин* в *бину* и соединиться с ней. Когда произойдет их полное соединение, *малхут* через *хохму* сможет достичь *кетэра*.

Каким образом *малхут* вообще может подняться со своего места? Проблема в том, что ощущения наслаждения от получения и от отдачи совершенно разные, они вызывают в *малхут* противоречие, противостояние (обозначается буквой «дельта»). Чтобы свойство *малхут* исправить с помощью *бины*, им необходимо каким-то образом соединить, включить свои свойства одно в другое.

Как это сделать? Главная задача, стоящая сейчас перед творением: каким образом подготовить себя к тому, чтобы начать исправляться. Подготовка производится с помощью ряда последовательных действий.

Первое действие: *малхут* делает сокращение (*цимцум алеф*) в *мире Бесконеч-*

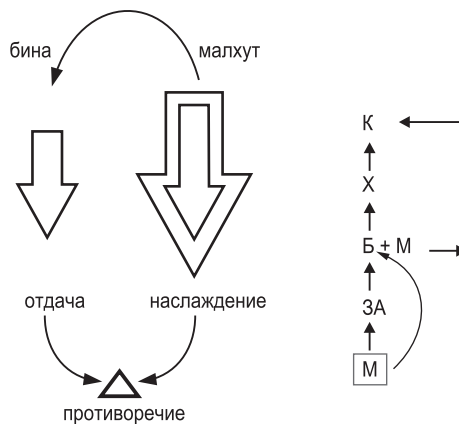

**Рис. 11.7.** Соединение малхут с биной; поднятие малхут через хохма в кетэр.

ности на весь свет. Затем малхут создает градации в получении света. В ней существует четыре стадии и пятая стадия, *кетэр*. Малхут желает принимать свет в зависимости от того, какой у нее будет экран, то есть мера подобия свету, свойству отдачи. Она создает пять парцуфим: делит себя на четыре стадии. Расчет при этом такой: «Если у меня будет экран на все мое желание, я буду получать *ор йехида*, если на четыре вида желания – *ор*

хая, если на три вида желания – *ор нэшама*, если на два вида желания – *ор руах*, если на один вид желания – *ор нэфеш*». Так получается **НАРАНХАЙ** – пять *орот*, соответствующих пяти ступеням экрана<sup>355</sup>.

Таким образом, малхут располагает вверху Творца, затем фильтры и внизу себя. В зависимости от силы ее экрана в нее проходит: или *ор нэфеш*, или *руах*, или *нэшама*, или *хая*, или *йехида*. Малхут как

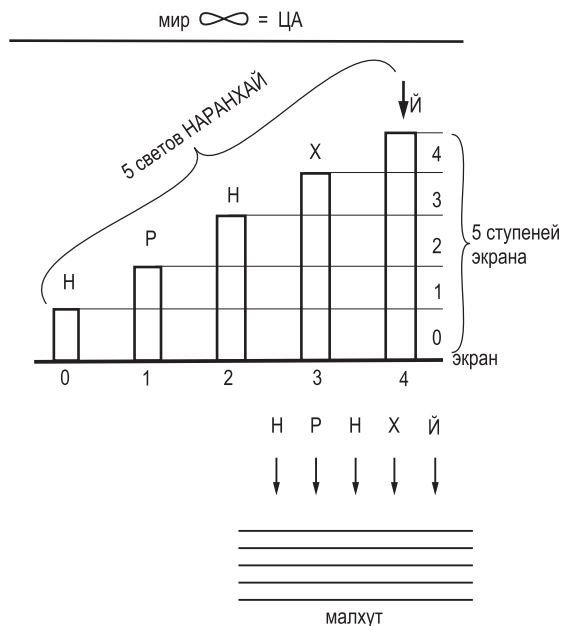

**Рис. 11.8.** Наполнение малхут светами нэфеш, руах, нэшама, хая, йехида в зависимости от силы экрана (на рис. 0, 1, 2, 3, 4).

355. **Пять ступеней экрана** – экран (сила сопротивления эгоизму) измеряется в соответствии с силой (авиутом) желания. Поскольку желание имеет пять уровней авиюта – 0, 1, 2, 3, 4, то и экран делится на пять ступеней.

бы защитила, проградуировала себя в соответствии с силой своего экрана.

Все это происходит в *мире Адам Кадмон (АК)*<sup>356</sup>, состоящем из пяти ступеней: *Гальгальта, АБ, САГ, МА, БОН*. В них присутствуют, соответственно, желания *авиюта* (силы) четыре, три, два, один, ноль. В зависимости от силы экра-

на эти желания наполняются *светами НАРАНХАЙ: нэфеш, руах, нэшама, хая, йехида*.

Эти *парцуфим* еще не относятся к самому творению, они являются фильтрами, задерживающими *Высший свет* — *свет бесконечности*, входящий в *Гальгальту*. Через нее *свет* проходит по

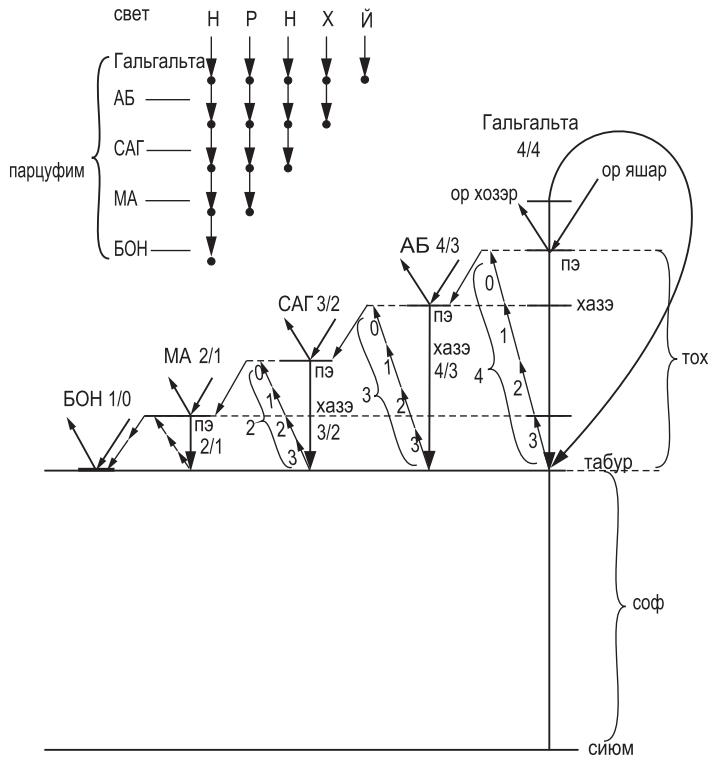

**Рис. 11.9.** Порядок входа света в мире Адам Кадмон. Объяснения в тексте.

356. **Адам Кадмон** (сокр. АК) — первый и наивысший из духовных миров (АБЕА), возникший после ЦА, получающий свет из мира Бесконечности, первое скрытие на Высший свет. Корень, источник, зародыш создания человека в нашем мире.

этим *парцуфим*, которые фильтруют его в зависимости от того, какие *экраны* есть в творении: в соответствии с ними творение и получит *Высший свет*. Итак, *мир Адам Кадмон* совершает *цимцум алеф*, выстраивая *малхут* под *Высший свет*.

*Свет* в *мир Адам Кадмон* входит следующим образом: сначала через *Гальгальту* входит *ор нэфеш*, затем, когда выходит следующий *парцуф АБ*, то этот *свет* проходит через *Гальгальту* и затем входит в *АБ*. Таким образом, в *Гальгальте* находятся уже два *света*: *нэфеш* и *руах*. Затем, когда выходит *парцуф САГ*, *ор нэфеш* входит в него.

***Первый свет, который входит в парцуф всегда называется нэфеш.***

Затем *ор руах* проходит вниз, в *АБ*, а в *Гальгальту* входит *свет*, называемый *ор нэшама*. Затем, когда рождается *парцуф МА*, то *ор нэфеш* спускается в него, потому что *МА* сейчас вышел первым.

Тогда в *САГ* спускается *ор руах*, и в *АБ* спускается *ор нэшама*, а в *Гальгальту* приходит *ор хая*. Когда рождается *парцуф БОН*, в него спускается *ор нэфеш*, *ор руах* спускается в *МА*, *нэшама* – в *САГ*, *хая* – в *АБ*, и *ор йехида* входит в *Гальгальту*.

То есть полностью все пять *парцуфим*: *Гальгальта*, *АБ*, *САГ*, *МА*, *БОН* *мира Адам Кадмон* получили весь *свет НАРАНХАЙ*. Так они и распределились: в *Гальгальта* есть все пять видов *света* – *НАРАНХАЙ*, в *АБ* есть четыре – *НАРАНХ*, в *САГ* – три – *НАРАН*, в *МА* есть *ор нэфеш*, *руах* и в *БОН* есть только *ор нэфеш*. Таким образом распределяется *свет* через все *парцуфим*.

В принципе, все *парцуфим* представляют собой как бы фильтры, и *свет мира Бесконечности* проходит через них. Поэтому естественно, что *ор йехида* – наверху, далее, по нисходящей: *хая*, *нэшама*, *руах* и *нэфеш* внизу. Таким образом, чем ниже находится *парцуф*, тем меньше *света* к нему поступает, но, в итоге, все *парцуфим мира Адам Кадмон* получают весь *свет НАРАНХАЙ*.

## Тест

**1. Свет, выходящий из Творца, называется:**

- а. *прямой свет*;
- б. *отраженный свет*;
- в. *внутренний свет*;
- г. *окружающий свет*.

**2. Часть парцуфа, которая остается пустой, называется:**

- а. *тох*;
- б. *гуф*;
- в. *нэ*;
- г. *соф*.

**3. Совершенное состояние творения достигается, когда малхут уподобится:**

- а. *ЗА*;
- б. *хохме*;
- в. *бине*;
- г. *кетэру*.

**4. Малхут может исправить себя, только приобретя свойство:**

- а. *кетэра*;
- б. *хохмы*;
- в. *бины*;
- г. *ЗА*.

**5. От чего зависит, какой свет будет находиться в парцуфе:**

а. от силы *света*;

б. от силы *экрана*;

в. от степени скрытия Творца;

г. от силы самого *парцуфа*.

## Глава 12

## Соединение свойств Творца и творения

## 12.1. Вступление

## 12.2. Свойство бины и свойство малхут

## 12.3. Соединение свойств бины с малхут

## Тест

## 12.1. Вступление

Мы приступаем к изучению новой темы, которая называется «Исправление под *табуrom* (соединение свойств *бины* с *малхут*)». Если до этого мы рассматривали чисто теоретические вопросы, то есть изучали, каким образом и в каком месте происходит *ЦА* (*первое сокращение*), где еще не существовало нашего корня, то теперь мы начинаем исследовать явления, происходящие в нас.

*Наш корень — это малхут, центральная точка творения, находящаяся в центре темного пространства. Эта черная точка совершенно не приспособлена к тому, чтобы впитать в себя какие-либо духовные, альтруистические свойства, и поэтому она сделала на себя сокращение, то есть отказалась принимать в себя свет, работать с собой.*

Каким же образом можно ее исправить? Ведь кроме нее исправлять, в сущности, нечего, все остальное — это Творец, *свет* Творца, свойства Творца, девять первых *сфирот*, а она, десятая *сфира*, полностью себя *сокращает*.

Исправить *малхут* можно только одним способом: соединить ее с *биной*. Если мы сможем смешать свойства *малхут* со свойствами *бины* так, чтобы *малхут* подавила себя и до некоторой степени приняла на себя свойства *бины*: действовала с ее *намерением* и одновременно с собственным эгоистическим желанием, то такой симбиоз вполне возможен. Подобная связь между ними позволит *малхут* уподобиться Творцу если не в своем внутреннем, то хотя бы во внешнем свойстве.

Мы приступаем к изучению того, как происходит процесс исправле-



ния<sup>357</sup>. Это очень непростой вопрос. Он является для нас краеугольным, потому что мы частички этой черной точки — *малхут*, и если нам не удастся найти связи с *биной*, то мы не начнем исправляться.

*Наша главная задача — обнаружить первый контакт с биной. Это называется переходом через махсом<sup>358</sup> в Высший мир. Затем мы будем каждый раз решать одну и ту же задачу: как подтянуться и еще больше слиться со свойствами бины, чтобы максимально реализовать малхут. Соединение малхут и бины — это основное и, можно сказать, единственное действие, которое есть в мироздании, когда Творец (бина) и малхут (мы) соединяются вместе, чтобы улучшить свойства малхут (себя).*

Если я таким образом обращаюсь к Творцу (к *бине*) и желаю Его раскрытия, слияния, сближения с Ним, чтобы исправить свои свойства, Он мне раскрывается. Проблема в том, что я не стремлюсь исправляться, а желаю Его по каким-то другим причинам. Мне кажется, что я от этого буду чувствовать себя лучше, комфортнее, жизнь станет светлее, благодатнее. Если бы я желал исправиться, то Творец в тот же момент раскрылся бы мне, притянул меня, дал мне исправление.

Сначала мы будем изучать, каким образом этот процесс происходит в *мире Некудим*, а из дальнейших занятий постепенно узнаем, как он реализуется все ближе и ближе к нам — вплоть до того, как это происходит в нас самих. Этот материал достаточно сложный для понимания, но понемногу он будет усваиваться.

*Мы должны помнить о том, что, изучая процесс нашего слияния с биной, с Творцом, как нам следует взаимодействовать с Ним, мы, тем самым, притягиваем на себя Высший свет<sup>359</sup>, заключенный в Нем, который начинает исправлять нас.*

Ничего страшного, если мы не все понимаем, — это неважно. Главное — вникать в процессы и *стремиться в них участвовать*. Мы желаем, чтобы воздействие духовных сил проявилось в нас. Все, о чем пишут каббалисты<sup>360</sup>, они обнаружили в себе и описали, исходя из личных постижений. Человек, *малхут* внутри себя ощущает все эти действия. Извне не совершается ничего. Вне *кли*, вне *души*, вне нас ничего не происходит, есть лишь *простой Высший свет*. Поэтому, если вы что-то не понимаете, просто **желайте, чтобы эти действия произошли в вас, чтобы вы явно их в себе обнаружили, сделали их участником.**

357. **Исправление** — изменение намерения: наслаждаться не ради собственного удовольствия, а потому, что этого желает Творец, то есть получать ради Творца.

358. **Махсом** — непроницаемая оболочка, граница между духовным и этим миром.

359. **Высший свет** — ощущение присутствия Творца; свет, создающий в нас желание отдавать, правильное намерение, все, что необходимо, чтобы получить впоследствии раскрытие Творца внутри себя.

360. **Каббалист** — ученый, обладающий духовным органом ощущения — экраном, который позволяет исследовать духовный мир, воздействие Творца на себе.



Рис. 12.1. Создание и реализация желания получения с намерением ради отдачи.

## 12.2. Свойство бины и свойство малхут

*Намерение*<sup>361</sup> на отдачу называется свойством *бины*. *Намерение* получить, насладиться называется свойством *малхут*. Чтобы создать творение и довести его до наивысшего уровня, Творец создает *желание насладиться* (первую стадию), наполняет его, и внутри наполнения помещает еще и Себя, то есть Свое ощущение. Как только желание насладиться ощущает внутри наполнения еще и Наполняющего, оно должно уподо-

биться Ему, то есть начать отдавать, а не получать.

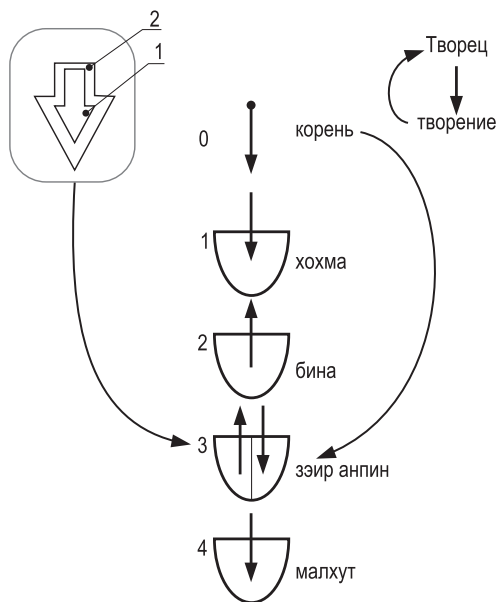
Таким образом, *свет* воздействует на *кли*, наполняет его и качественно изменяет — самостоятельно мы никогда ничего не сможем с собой сделать, то есть само желание в нас создает *свет*, он же наполняет нас и изменяет наше желание.

**Человек ничего не должен искать внутри себя. Самостоятельно пытаться изменить — пустая трата сил и времени. Никакими собственными усилиями ничего сделать невозможно, бесполезно ста-**

361. **Намерение** — расчет, мотивация по отношению к свету (Творцу).

***раться прыгнуть выше себя. Надо это четко помнить и все время себя таким образом настраивать: только свыше может прийти свет, который в состоянии исправить и изменить меня.***

Это мы видим на рисунке: создание с помощью *света* эгоистического желания насладиться, наполнение эгоистического желания, передача этому эгоистическому желанию ощущения Творца. В первой стадии *светом* создается желание — *желание наполниться светом*. Затем *свет наполняет желание*. Это первая стадия, первая часть первой стадии, его верхняя составляющая. Затем, внутри *света* проявляется свойство *кетэр*: *свет* приходит снаружи, он действует наслаждением — входит в *кли* и наслаждает.

Иными словами, внутри проявляется его нулевая стадия, в которой находится Творец, — *свойство самого света*. Это происходит постепенно. Сначала проявляется первая стадия, а затем, когда *свет* входит в *кли*, начинает проявляться более высокая нулевая стадия. У *кли* возникает желание быть всегда подобным тому, что его наполняет. Поэтому в следующей, более низкой части желания насладиться появляется желание отдавать. Оно реализуется во второй стадии. Всегда прежде проявляется то, что посылается, а затем — его источник.

То же самое происходит с желанием во второй стадии (*бина*): проявляется желание получать внутри желания отдавать. Оно исходит из первой стадии (внутри желания отдавать находится желание получать — верхняя часть), то есть сначала про-

является нижняя половина, а потом внутри нее проявляется ее верхняя составляющая. *Бина* начинает понимать, что ей надо получать: проявляется верхняя половина. *Бина* и состоит из этих двух свойств: желания отдавать и желания получать.

Это *первое творение*, состоящее из собственных свойств и свойств Творца. Далее появляется еще и третья стадия (*зэир аннин*) — смешение первой (*хохма*) и второй (*бина*) части, когда *бина* желает получать для того, чтобы реализовать отдачу, и тогда она начинает понимать, что такое Творец. Тем самым она уподобляется Творцу. В *бине* происходит только уподобление Творцу по *намерению*, а в третьей стадии — в *зэир аннин* — уподобление Творцу по *действию*. Теперь *бина* получает для того, чтобы отдавать. Таким образом, здесь присутствует как бы первая стадия — *хохма* и вторая стадия — *бина*. Реализуется желание получения ради отдачи.

***Действие, при котором малхут полностью подобна свойству нулевой стадии или кетэру, вызывает в ней понимание, что такое быть Творцом. Поэтому в малхут возникает желание иметь статус Творца, подняться на Его уровень. Последняя стадия — малхут — желает не просто получать и наслаждаться, а получать, наслаждаться и быть по статусу равной Творцу. Это желание не пришло от Творца к творению, а зародилось в творении, когда оно уподобилось Творцу и стало понимать, что это означает.***

Это желание в *малхут* является самостоятельным, оно не возникло путем прямого поступления от Творца. Поэтому *мал-*

хут и называется творением, желанием, которого раньше не было. Оно появляется не за счет Творца, а как самостоятельно существующее. Если бы оно исходило от Творца прямым путем, как *хохма* или *бина*, мы бы не называли его творением. Это была бы просто система, созданная Творцом и автоматически Им приводимая в действие. В данном случае это не так.

В *малхут* проявляются не существовавшие ранее желания, не созданные непосредственно Творцом по ходу распространения *прямого света*. Поэтому четыре стадии (ноль, один, два, три) называются четырьмя стадиями **распространения прямого света**, прямого воздействия Творца, а стадия *малхут* уже не находится в пределах этих четырех. Она является их непрямым следствием, и поэтому желание в *малхут* является новым, исходящим из самого творения.

*Творение захотело быть равным, полностью подобным Творцу. В чем? В том, что подобно Ему по действию — получает ради отдачи. Получение ради отдачи эквивалентно отдаче, эквивалентно корневой стадии. Малхут поня-*

*ла, что значит отдавать, а исходя из этого осознала, что испытывает тот, кто отдает.*

Если мы разделим третью стадию, то тоже обнаружим в ней две составляющие. Одна из них — действие получения ради Творца, то, что было задумано в *бине*, как *рош*, *голова*, а в *эзир аннине* выполняется автоматически. В нижней части *эзир аннина* происходит осознание того, Кто такой Творец, если Он *так* действует. Отсюда возникает желание *малхут* быть подобной Творцу.

*Что значит, быть подобной Творцу? Уподобиться верхней части кетэр. Малхут желает подняться на данный уровень. Это и называется стремиться к своему Источнику: не просто к свету, удовлетворяющему желания, а к Самому Источнику этого света. Мы видим, что свет нас наполняет, исправляет, приводит к самому наивысшему результату, даже к своему Источнику. Воздействие света на малхут, на эгоизм происходит так, что свет поднимает творение выше самого себя. Представляете, до своего Источника — это выше самого света! Таково его воздействие на желание насладиться, на малхут.*



Рис. 12.2. Разделение стадии эзир анпин.



**Рис. 12.3.** Соотношение деления на 5 сфирот и на 10 сфирот.

### 12.3. Соединение свойств бины с малхут

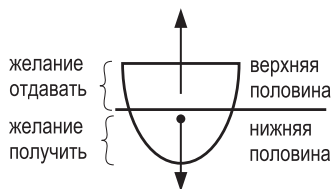
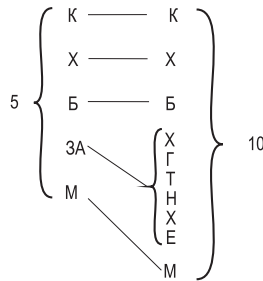
Где же все кардинально перемешивается и проявляется критическая точка? Критическая точка — это *бина*. Она является переходным пунктом между действиями Творца.

*Свет* создает желание, внутри желания получить он создает желание отдавать, и *желание принимает решение отдавать и получать ради отдачи*.

Если я реализую желание получать ради отдачи (а мы уже знаем, как оно реализуется, — в виде *экрана* на *малхут*), это значит, что у меня есть *малхут* — желание получать, перед которым я ставлю *экран* и получаю ради отдачи. Это эквивалентно действию Творца отдавать. Такое действие поднимает меня на Его уровень, и это не просто эквивалент — я становлюсь таким, как Он, *по статусу*. Таким образом, наша задача в том,

чтобы, находясь в состоянии *малхут*, каким-то образом овладеть свойствами *бины*.

Это происходит в нас, в системе *миров* следующим образом: *малхут* ощущает в себе изменения, поскольку сама состоит из предыдущих стадий — ноль, один, два, три и самой себя — четвертой стадии. Первые стадии в ней — это свойства четырех прямых стадий, первых девяти *сфирот* (их девять, потому что третья стадия, *эзир аннин*, состоит из шести частей: *хэсэд, гвура, тифэрэт, нэцах, ход, есод*).

В первых девяти *сфирот* нет проблемы сделать расчет и получить весь *свет ОП* (*ор пними*<sup>362</sup>) на отдачу ради Творца. При этом, в принципе, с *малхут* ничего не происходит, она не становится подобной Творцу, потому что эти четыре стадии включены в нее.

Четвертая стадия находится под *табуром*<sup>363</sup>, а первые девять *сфирот* или три первые (с нулевой по третью ста-

362. **Ор пними (внутренний свет)** — свет, который входит внутрь исправленного желания получать.

363. **Табур** — линия, ограничивающая получение света в «гufe» (тело), образует разделение между «тох» (внутренняя часть кли, наполненная светом) и «соф» (конечная, незаполненная, пустая часть тела).



Рис. 12.4. Взаимодействие малхут и бины под табуrom Гальгальты.

дии) – над *табуrom*. Поскольку *малхут* состоит из пяти частей (*кетэр*, *хохма*, *бина*, *зфир аннин*, *малхут*), то и получение в *малхут* пяти соответствующих видов *света* происходит последовательно: *кетэр*, *хохма*, *бина*, *зфир аннин*, *малхут*. Так рождаются пять *парцуфим*, называемых пять *парцуфим мира Адам Кадмон (АК)*<sup>364</sup>.

Наполнились первые девять *сфирот*, но *малхут* при этом ничего не получила. В ней отсутствует *сила на получение ради Творца*. Чтобы она смогла

что-то получить, ей (как мы видим из четырех стадий *прямого света*) необходимо каким-то образом обрести свойства *бины*. *Малхут* сможет это сделать только при условии, если *бина* войдет в нее.

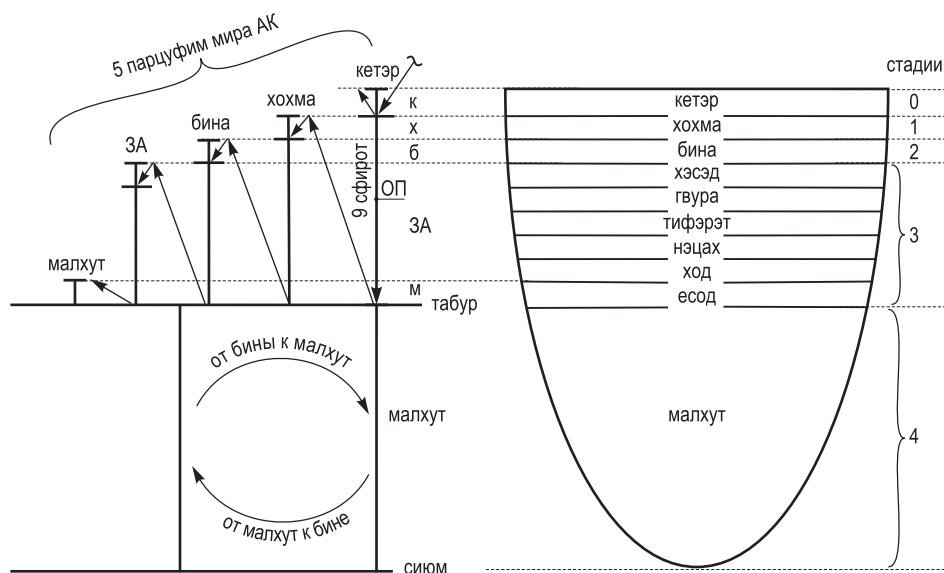
Допустим, *бина* начинает нисходить в *малхут*. Если она сможет связаться с ней, передать *малхут* свои свойства (от *бины* в *малхут*), то *малхут* сможет обрести их – свойства Творца совместно со своими. Другими словами, *окружающий свет* может так по-

364. Пять парцуфим мира Адам Кадмон – Гальгальта, АБ, САГ, МА, БОН.

действовать на нас, что мы обретаем *экрэн*. В нас возникнет *намерение* не ради себя и появится возможность выйти в ощущение Высшего мироздания. Мы рассмотрим, каким образом это делается в *мирах*.

Проблема в том, что *бина* может воздействовать на *малхут* только в той мере, в какой это необходимо *малхут*. Для того чтобы *бина* смогла узнать, как воздействовать на *малхут*, то есть для того, чтобы Творец как бы узнал, каким образом Он может воздействовать на создания, Он должен состоять из них, включать в Себя их свойства, их особенности, их слабости, их природу. Поэтому нужно не только сделать так, чтобы *бина* воздействовала на *малхут*, но чтобы и *малхут* воздействовала на *бину*, чтобы свойства *малхут* передавались *бине*. Система исправления *малхут* должна включать следующие этапы: *кетэр*, *хохма*, *бина*, *За*, *малхут*. *Малхут* должна

подняться в *бину*, находиться в ней и создавать в *бине* четкое ощущение своих свойств, качеств, недостатков и слабостей. Исходя из того, что она получила от *малхут*, *бина* может воздействовать на нее, согласно этим свойствам, возникшей обратной связи. Необходимо создать конкретный цикл взаимной связи.

***Замкнутый цикл связи между биной и малхут называется системой миров. Система, в которой малхут и бина соединяются вместе, малхут обретает свойства бины и становится подобной Творцу, называется душой.***

Из *кли*, созданного в *мире Бесконечности*, из *малхут* возникают две части: первая — *миры*, существующие в *бине*, то есть то, как она воздействует на *малхут*, а вторая — *души*, или *малхут*, включающая в себя свойство *бины*. Раз-

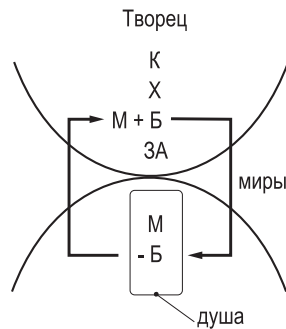

**Рис. 12.5.** Система миров и строение души, их взаимодействие.

деление мироздания на эти две составляющие необходимо для того, чтобы привести *малхут* к подобию Творцу. Каким образом это достигается? Вначале создается система *бины* со встроенными в нее недостатками, свойствами и слабостями *малхут*. Эта система называется системой *миров Некудим*<sup>365</sup> и *Ацилут*<sup>366</sup> (мы будем подробно изучать строение этих *миров* в последующих главах).

Для того чтобы *бина* вобрала в себя все отрицательные качества *малхут*, она должна спуститься со своего высокого духовного уровня. *Бина* — это свойства отдачи, с помощью которых постигаются только внешние ощущения. Таким способом она и может ощутить свойства *малхут*, желающей только получать, самонаслаждаться, никоим образом не выходить за свои пределы. Эти два свойства — *малхут* и *бина* — противоположны друг другу. Как же они могут в таком случае соединиться, как одно сможет включить в себя другое?

Чтобы произвести слияние двух противоположных свойств, происходит процесс, называемый *разбиение желаний (швират келим)*<sup>367</sup>, при котором одновременно *бина* и *малхут* претерпевают такое воздействие *Высшего света*, что обе они полностью *теряют свои изначальные предпосылки получать*

*и отдавать* и соединяются вместе именно под *ударным воздействием света*<sup>368</sup>.

## Тест

### 1. Наш корень — это...

- а. *кетэр*;
- б. *хохма*;
- в. *бина*;
- г. *малхут*.

### 2. В бине малхут уподобляется Творцу только по:

- а. *намерению*;
- б. *действию*;
- в. *замыслу*;
- г. *желанию*.

### 3. В третьей части — в зфир анпин — малхут уподобляется Творцу по:

- а. *намерению*;
- б. *действию*;
- в. *замыслу*;
- г. *желанию*.

### 4. Переходным звеном между действиями Творца и творения является:

- а. *За*;
- б. *хохма*;
- в. *бина*;
- г. *кетэр*.

365. *Некудим* — особый парцуф (мир), вышедший (из парцуфа САГ) на решимо (запись, воспоминание) 2/1 — о том, что можно использовать только отдающие желания.

366. *Ацилут* — система управления. Управляя потоком нисходящего от Творца света, мир Ацилут воздействует на нас.

367. *Разбиение желаний (сосудов), («швират келим»)* — исчезновение связующего экрана между различными свойствами, желаниями, исчезновение альтруистического взаимодействия между собой.

368. *Ударное воздействие света* — удар («акаа») — определенный процесс взаимодействия между Высшим светом и экраном; столкновение противоположных желаний, целей.



**5. Система, в которой малхут обретает свойства бины и становится подобной Творцу, называется:**

а. *миры*;

б. *душа*;

в. *прямой свет*;

г. *наш мир*.

## Глава 13

# Разбиение сосудов

- 13.1. *Смысл разбиения*  
 13.2. *Второе сокращение (цимцум бэт)*  
 13.3. *Смешение бины и малхут*  
*Тест*

### 13.1. Смысл разбиения

Желание, созданное Творцом, состоит из десяти *сфирот*: *кетэр, хохма, бина, хэсэд, гвура, тифэрэт, нэцах, ход, есод, малхут*. Все эти желания самостоятельны. В *мире Бесконечности* каждое из них действовало само по себе — в четырех стадиях распространения *прямого света*. После *сокращения* в *мире Бесконечности* и принятия решения работать только с *намерением* ради Творца все эти желания объединяются и становятся одним целым, все они работают только на отдачу, каждое насколько может.

*В любом желании содержится его «под-желания» — частные желания, состоящие в свою очередь также из десяти*

*сфирот. В итоге получается сто сфирот, и все они работают на отдачу Творцу. Каждую из этих десяти сфирот можно разбить еще на десять, и еще на десять, и так далее. Пока они склеены между собой одним экраном, они подобны единому телу, полностью работающему на одну мысль, на одно действие и не важно, что делает любая из его частей, — каждая делает что-то, чтобы приблизиться к цели.*

В таком случае, это творение считается одним, над всеми желаниями стоит голова — *рош*. *Рош*, состоящая из *кетэр, хохма, бина*, решает, сколько я могу получить и сколько не могу получить для отдачи Творцу, и получает, в итоге, в *теле* — *гуф*.



Рис. 13.1. Строение желания: рош и гуф.

Если же экрана (*масаха*) нет, то эти желания становятся абсолютно разоб-щенными — они разбиваются, отделяются друг от друга, между ними исчезает «клей», который собирал их все в единое действие, *намерение*, устремление к чему-то одному. В этом и заключается смысл разбиения.

**Разбиваются не сами желания — раз-рывается единство в их работе ради одной цели.**

### 13.2. Второе сокращение (цимцум бэт)

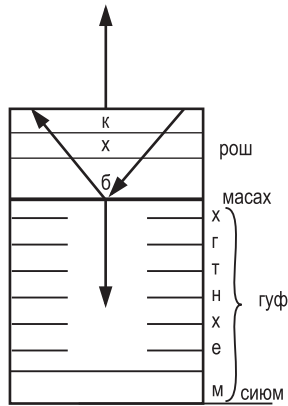
Далее необходимо смешать свойства *малхут* и свойства *бины*. Это осуществ-ляется в *мире Некудим*. От *парцуфа САГ*, олицетворяющего собой *бину*, нисходит

свойство *бины* и смешивается со свойст-вом *малхут*.

На самом деле смешаться они не могу-т, в итоге они лишь делят *парцуф Бины* пополам, где верхняя часть — это свой-ство *бины*, а нижняя — *малхут*. Необходи-мо добиться соединения их свойств каким угодно образом, чтобы потом можно было каждую частичку *малхут* исправить с помощью соответствующей частички *бины*.

*Парцуф Некудот дэ-САГ*<sup>369</sup> спустил-ся от *САГ* под *табур*, смешался с *мал-хут* и привел к *сокращению (цимцуму)* в самом себе. Это *сокращение* называет-ся «цимцум бэт» (ЦБ) — *второе сокра-щение*.

*Цимцум алеф*, *первое сокращение*, *малхут* произвела на себя относитель-но *Высшего света*: «Я не желаю его при-нимать, потому что при таком получе-

369. *Некудот дэ-САГ* — промежуточный парцуф, имеющий бэт дэ-авиют и бэт дэ-итлашут (чистая бина), возникший в результате подъема экрана и изгнания света в САГ.



Рис. 13.2. Поднятие малхут в сферу тифэрэт парцуфа Некудот дэ-САГ.

нии я противоположна Творцу». Затем *малхут* проградировала себя экраном относительно *Высшего света*. Теперь она полностью защищена от самой себя, то есть *малхут* уже не даст возможность *Высшему свету* распространяться в ней ради нее самой, она понимает, что это значит.

Теперь происходит другой вид *сокращения*: не в *малхут*, а в *бине*. Когда в САГ<sup>370</sup> попали свойства *малхут* от парцуфа *НЭХИ дэ-Гальгальта*<sup>371</sup> (второй,

нижней части *Гальгальты*), парцуф *Бины* сократился.

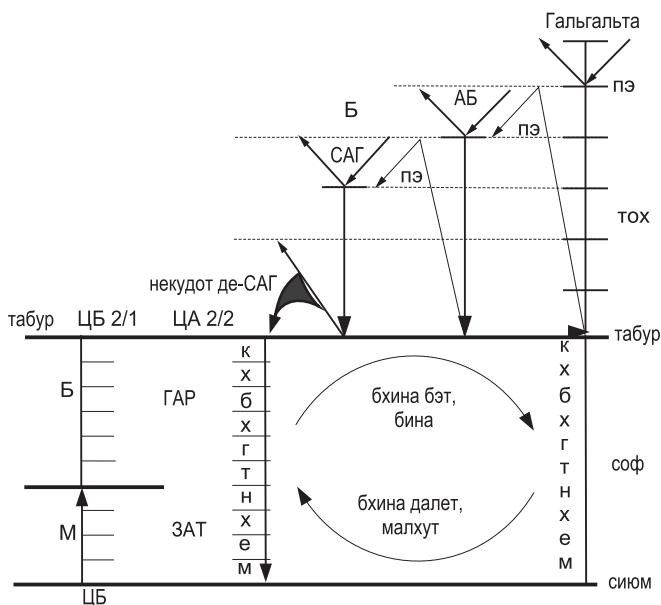
*Бина* изначально состоит из двух частей: верхняя называется *ГАР* (*гимэль ришонот* – три верхние *сферы*), а нижняя – *ЗАТ* (*заин тахтонот* – семь нижних *сферот*). Верхняя часть *бины* – отдающие свойства, собственно *бина*, а нижняя часть – получающие свойства, качества будущей *малхут*. Нижняя часть создана в *бине* для того, чтобы получать *свет*. Сейчас ее нижняя часть принимает

370. САГ (парцуф бина) – парцуф мира Адам Кадмон с решимот гимэль (3) дэ-итлабшут и бэт (2) дэ-авиют. Это значит, что САГ работает только на отдачу (решимо бэт, бина), однако САГ имеет также итлабшут гимэль (3) – воспоминание о предыдущем состоянии (парцуфе АБ, парцуфе хохма). Поэтому внутри парцуфа САГ есть небольшое свечение ор хохма.

371. НЭХИ дэ-Гальгальта – сфирот нэцах, ход, есод парцуфа Гальгальта.

свойства *малхут*, и таким образом происходит *сокращение бины в бине*. Бина понимает, что в том месте, где она прониклась свойствами *малхут*, ни в коем случае нельзя принимать *свет*.

*Подъем малхут до середины бины с целью оставить только отдающие келим, а все получающие келим сократить, называется «цимцум бэт».*

Появляется новый *сиюм*, новая граница распространения *света*. Если раньше *свет* мог полностью распространяться в *бине*, то сейчас он может заполнить ее лишь до этой границы и не ниже. *Свет* не должен проникнуть в свойства *малхут*, иначе нарушится запрет *цимцум алеф*. Это новое условие, новая граница называется «*парса*<sup>372</sup>».

### 13.3. Смещение бины и малхут

Мы получили элемент творения, в котором *бина* и *малхут* находятся в одном *парцуфе*, однако они еще разделены между собой. Теперь их необходимо смешать, и тогда в этом *парцуфе* можно будет исправить *малхут* с помощью *бины*. Это достигается разбиением *мира Некудим*.

Возможно, чертежи могут многим показаться сложными, но для нас главное – уловить сам принцип творения.

*Общее, глобальное понимание смысла существования каждого действия, каждого блока необходимо человеку для того, чтобы увидеть принцип творения, осмыслить, что это действительно существует и имеет в нашем мире соответствующие следствия. Такое знание дает ему основу, на которой он начинает строить себя.*

Итак, *парцуф Некудот дэ-САГ* спускается под *табур парцуфа Гальгальта*, происходит подъем *малхут* в *бину*, и затем рождается *катнут*<sup>373</sup> (малое состояние) *парцуфа мира Некудим*.

*Катнут – это парцуф, согласный действовать только со свойствами бины и совершенно не принимающий во внимание свойства малхут.*

Затем этому *парцуфу* начинает казаться, что он может получать для того, чтобы наслаждаться Творца: «Сверху Творец, а я внизу. Если я получаю от Творца ради того, чтобы наполнить Его, значит, тем самым я как бы отдаю Ему, и возношу свое *кли*. Внизу у меня остается только мое «Я» – моя *точка в сердце*».

У этого *парцуфа* возникает абсолютное четкое, достоверное впечатление, что если он сейчас примет *Высший свет*, то такое его действие будет равносильно отдаче Творцу. Он полностью уверен, что у него это получится.

372 *Парса* – представляет собой вид масаха (экрана), который не позволяет свету перейти границу, разделяющую *парцуф* на ГЭ (сфирот кетэр и хохма и верхняя часть бины; отдающие келим) и АХАП (нижняя часть бины, ЗА и малхут; получающие келим).

373 *Катнут* (малое состояние) – состояние *парцуфа*, не использующего рош (голову), то есть в нем есть сфирот от хэсэд до малхут, а у большого *парцуфа* в дополнение к малому, есть еще кэтэр, хохма, бина, то есть рош или большое состояние (гадлут).



Рис. 13.3. Образование нового окончания (парса), второе сокращение (ЦБ).

Он пытается это сделать, но безрезультатно. В итоге экран разбивается. Свойство *малхут* внизу и свойство *бины* наверху остаются свойствами, только экран на них разбивается, и вследствие этого появляются разбитые *келим*.

**Разбиение сосудов (швират келим) — это процесс, который мы обязаны пройти еще до того, как попадем в разряд творений. Иначе мы не называемся творениями. творения — это те, кто ощущает Творца и может пребывать в связи с Ним. Под связью подразумевается обмен данными, состояниями, чувст-**

**вами и действиями. Нет творения без Творца, и нет Творца без творения. Невозможно дать кому-либо имя, если напротив нет никого, называющего его этим именем. Поэтому на данных этапах мы пока говорим не о творении, а о подготовке будущего творения.**

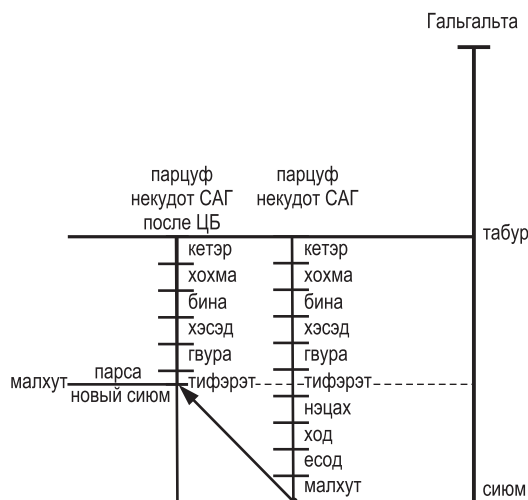
Итак, далее возникает система под названием: «мир *Некудим*», в которой и происходит разбиение. Вначале создается *малый парцуф*, где можно действовать исключительно в части *бины*. Это называется малым состоянием (*катнут*) *мира Некудим*. Затем появляется *парцуф* большого

374. **Гадлут** («большое состояние») — состояние *парцуфа*, имеющего экран — силу противодействия своей эгоистической природе, возможность не только **не** получать для себя, но и получать ра

375. **Гальгальта вэ-эйнаим** — кетэр, хохма и верхняя часть *бины* (ГАР дэ-бина) вместе называются «гальгальта вэ-эйнаим» (ГЭ) или отдающие, альтруистические сосуды (*келим*).

376. **АХАП** (озэн, хотэм, пэ) — сфирот нижней части *бины*, зэир анпин и малхут, в которых есть желание получить. Сосуды (*келим*) получения.

состояния (*гадлут*<sup>374</sup>) *мира Некудим*, когда система решает, что кроме *гальгалты вэ-эйнаим*<sup>375</sup> (*ГЭ*) (отдающие *келим*) можно присоединить к себе также и *АХАП*<sup>376</sup> (получающие *келим*), чтобы вести получение ради отдачи во всем *парцуфе*: и в *гальгалте вэ-эйнаим (ГЭ)*, и в *АХАПе*.

Однако осуществить это не удалось, и произошло разбиение. Внизу действовала сила *сокращения*, поскольку *малхут* поднялась в место *бины*. Такое действие называется *вторым сокращением (цимцум бэт)*: в совместном *парцуфе Бины и Малхут* нижняя часть *малхут* не подлежит использованию.

В большом состоянии (*гадлут*) была начата работа по использованию также и сосудов получения. Однако обнаружилось, что у них нет *экрана*, и тогда весь *парцуф* разбился.

При этом *бина* и *малхут* перемешались между собой. Части всех *сфирот парцуфа* во всех своих деталях смешались так, что стало невозможно выде-

лить чистую *бину* или *малхут* даже в самой малой крупице разбитых сосудов. Теперь в самом малейшем сосуде *бина* и *малхут* будут присутствовать вместе, неотличимые друг от друга.

Вот к чему привело смешение двух этих частей, изначально противоположных друг другу и не способных к сосуществованию. Почему же они все-таки могут ужиться вместе? Ведь в духовном *мире*, в отличие от материального, невозможно задействовать взрывной напор и при помощи каких-то исключительных средств или материалов силой перемешать одно с другим. Смешение произошло благодаря тому, что *бина* потеряла свою ступень, вошла в *малхут* и «испортилась» вместе с ней. Иными словами, *экрана* теперь нет вообще – ни у сосудов отдачи, ни у сосудов получения. Кроме того, все перемешалось и упало на наихудшую ступень, что привело к разрыву с духовным состоянием.



Рис. 13.4. Малое (катнут) и большое (гадлут) состояния парцуфа мира Некудим.

### Тест

#### 1. Рош состоит из сфирот:

- а. *кетэр*;
- б. девять первых *сфирот*;
- в. *кетэр*, *хохма*, *бина*;
- г. *малхут*.

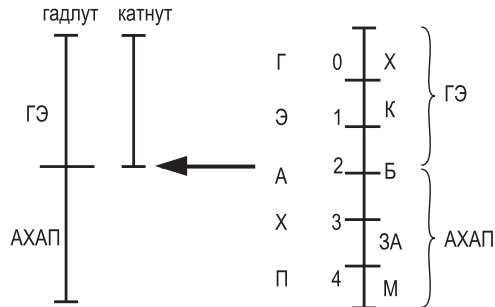
#### 2. Катнут (малое состояние) означает использование только...

- а. получающих *келим*;

- б. отдающих *келим*;
- в. только *малхут*;
- г. только *кетэр*.

#### 3. Второе сокращение (ЦБ) произошло на:

- а. отдающие *келим*;
- б. *келим Гальгальты*;
- в. получающие *келим*;
- г. все *келим* под *табуrom*.



Рис. 13.5. Разбиение сосудов (швират келим).



**4. ЦБ – это сокращение в:**

- а. *малхут*;
- б. *бине*;
- в. *кетэр*;
- г. во всем *парцуфе*.

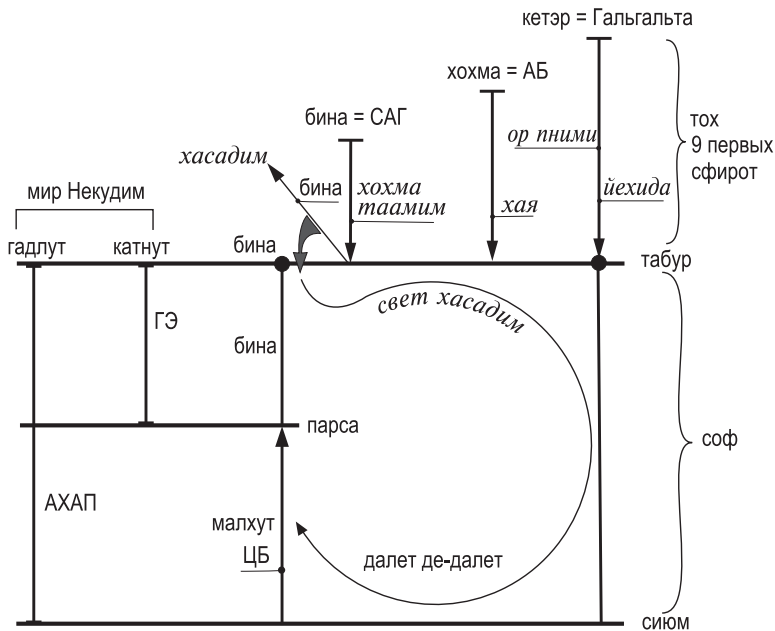
**5. При разбиении келим исчез (разбился):**

- а. *мир АК*;
- б. *парцуф Некудот дэ-САГ*;
- в. *экран (масах)*;
- г. *табур*.

## Глава 14

**Мир исправления**

- 14.1. Принцип исправления  
 14.2. Мир Ацилут, мир Исправления  
 14.3. Система миров БЕА  
 14.4. Исправление малхут  
 Тест

**14.1. Принцип исправления**

*«Разрыв с духовным» означает, что мы не чувствуем Творца, не ощущаем Его келим, Его воздействия, не можем понять, что такое отдача.*

Происходит полное разбиение. Речь идет еще не об этом мире, а о других ступенях. Итак, сосуды разбились. Хорошо это

или плохо? Это момент положительный: благодаря разбиению удалось внедрить свойства бины в малхут. Хотя вся система и разбилась, упав с духовной ступени на наихудшую, однако тем самым была достигнута связь между малхут и биной.

Если мы начнем выявлять разбитые сосуды бины и малхут, то увидим, что все они подразделяются на четыре вида:

- кли бины;
- кли малхут;

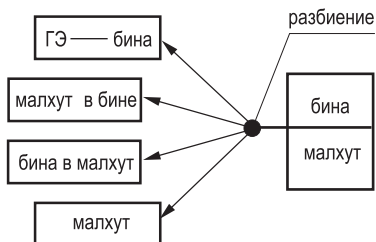

**Рис. 14.1.** Виды сочетаний свойств бины и малхут в разбитых келим.

- кли малхут в бине;
- кли бины в малхут.

Как исправить эти *келим*? Сосуды, представляющие собой собственно *бину*, *гальгальту вэ-эйнаим* — это чистые *келим*. Если мы исправляем их, то из них можно сразу же выстроить духовный *парцуф*.

Что касается *малхут*, то из нее ничего нельзя сформировать. Нужно просто сделать на нее *сокращение (цицим)* и вообще не использовать.

**Сосуды, которые мы должны только проанализировать, выявив невозможность их использования, называются клипот.**

Однако *бина* и *малхут* существовали и до разбиения. Кроме них остаются еще два вида *келим*: *малхут*, включенная в *бину*, и *бина*, включенная в *малхут* (см. рис. выше). Они и являются тем результатом, который мы ожидали от разбиения.



Рис. 14.2. Система мира Ацилут.

ния, ибо в них *малхут* и *бина* соединяются друг с другом и подлежат исправлению. *Малхут*, включенная в *бину*, может принять на себя *сокращение*, *экраны* и свойства *бины*. Она способна присоединиться к *бине*, и тогда *бина* с вкраплениями малых частей *малхут* входит в основную *бину*.

Вследствие этого возникает система *мира Ацилут* (называемая также *миром Исправления*). Малое состояние (*катнут*) *мира Ацилут* происходит от сосудов *бины*, а его большое состояние (*гадлут*) — от присоединения *малхут*, включенной в *бину* («АХАП дэ-алия»). Остается последний вид *келим*: *бина*, включенная в *малхут*. Отсюда происходят системы *миров Брия, Ецира и Асия*.

## 14.2. Мир Ацилут, мир Исправления

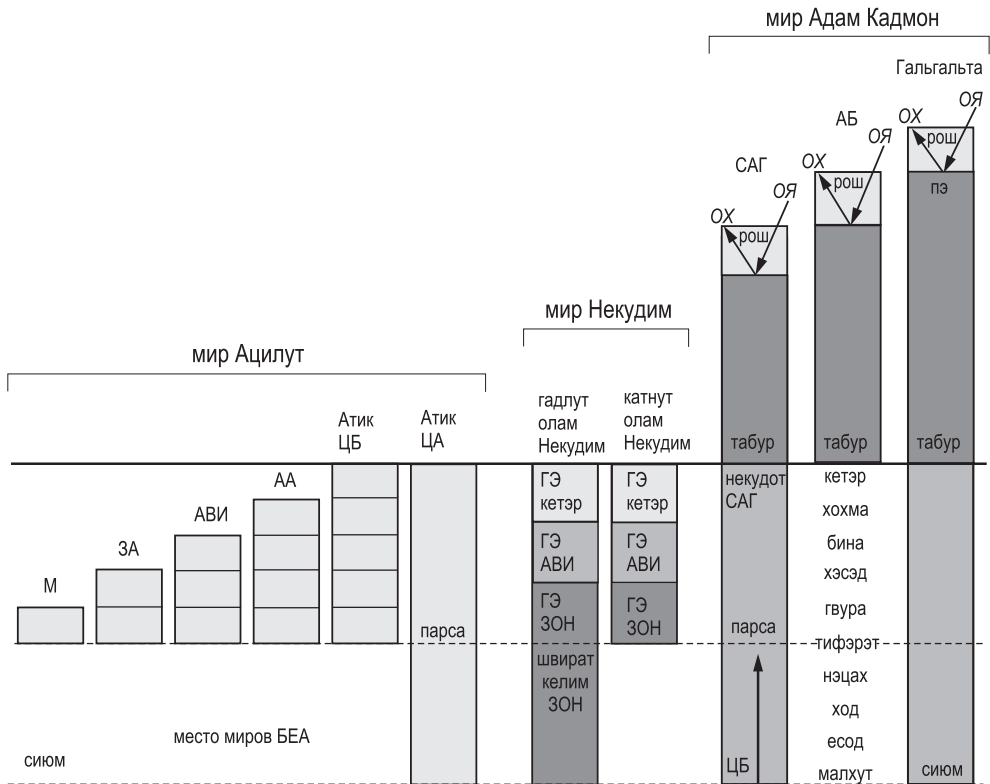
Как действует *мир Ацилут*? Над *миром Ацилут* есть Творец, *мир Бесконечности*, и *мир Адам Кадмон*. В *мире Бесконечности* имеется *свет бесконечности*<sup>377</sup>, а *мире Адам Кадмон* — пять видов *света НАРАНХАЙ*<sup>378</sup>, соответствующих способности творения принимать их. Далее идет *табур*, а под ним — система *мира Ацилут*. Ниже — *парса* и *миры БЕА*.

После разбиения под *табуrom*, где *малхут* соединилась с *биной*, было произведено исправление сосудов. Таким образом, *мир Ацилут* — это, по сути, свойства *бины* и *малхут*, включенной в *бину*. Степень вхождения *бины* в *малхут* обуславливает построение *миров Брия, Ецира и Асия*.



Рис. 14.3. Взаимовключение свойств *малхут* и *бины*.

377. **Свет бесконечности** — свет (наслаждение), исходящий из сущности Творца, воспринимаемый нами как Творец; включает в себя все творение от начала и до его окончательного состояния.

378. **НАРАНХАЙ** — пять видов света, воспринимаемых соответственно пяти ступеням экрана. Творение в мере зависимости от своего экрана (то есть, в какой мере оно подобно свету, свойству отдачи) желает принимать свет. Эти частные меры называются — нэфеш, руах, нэшама, хая, йехида — сокращенно НАРАНХАЙ.

Выходит, что, подобно *миру Адам Кадмон*, разделившему воздействие Творца на пять соответствующих видов *света НАРАНХАЙ*, согласно *экрану первого сокращения*, *мир Ацилут* распределяет их согласно смешению свойств *малхут* и *бины*. Сам он находится в *гальгальте вэ-эйнаим* (отдающих *келим*). Если *малхут* может присоединиться к нему, он действует по отношению к низшим, давая им *свет*. Какие виды *света* он им дает, зависит от того, в какой степени низшие способны вызвать их своей просьбой.

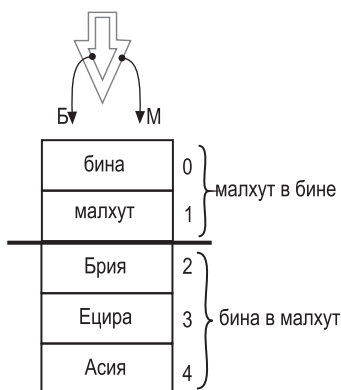
Возникает очень интересная система. В *мире Адам Кадмон малхут* поднялась в девять первых *сфирот* и распреде-

лила типы *света* согласно *экранам*. Теперь в *мире Ацилут малхут* поднялась в *бину* и произвела распределение согласно смешению сосудов получения с сосудами отдачи внутри себя самой. Иными словами, если внизу находится творение, в котором присутствуют свойства *малхут* и *бины*, то в зависимости от своей способности поднять свойства *бины* над свойствами *малхут* оно может пробуждать *мир Ацилут*. Творение поднимает просьбу (*МАН*<sup>379</sup>), и в соответствии с этим *мир Ацилут* передает ему *свет*.

Таким образом, здесь *мир Ацилут* действует уже по принципу реагирования. Он ждет, пока снизу все разбитые

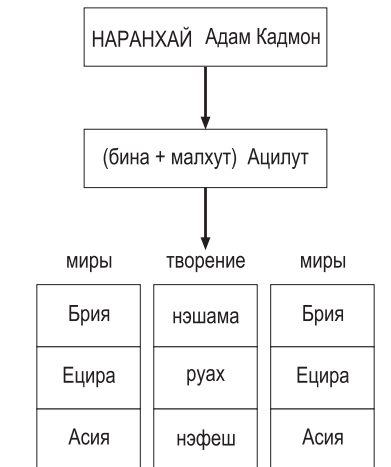

**Рис. 14.4.** Взаимодействие творения (души) с миром Ацилут, поднятие просьбы об исправлении (МАН).

379. **МАН** («мэй нуквин» – «воды нуквы») – просьба низшего парцуфа к Высшему о возможности получить ор хохма. Истинное, глубокое желание исправиться и приблизиться к Творцу.

келим поднимут к нему *МАН*, и только тогда отвечает им, давая *свет*. О каких еще разбитых сосудах идет речь? Ведь вся система уже сформирована: *мир Ацилут* и *миры БЕА* выстроены. *Бина* вошла в *малхут* и выстроила эти *миры*.

Что происходит в этих *мирах*? *Брия*, *Ецира* и *Асия* – это *бина*, вошедшая внутрь *малхут* и организованная внутри *малхут* в такой форме, чтобы построить

*ор нэфеш*<sup>380</sup>, *ор руах*<sup>381</sup>, *ор нэшама*<sup>382</sup>. Эти виды *света* будут влиять на творение, которое будет находиться в этих *мирах*, но творения пока еще там нет.

Можно представить это и другим образом: *миры Адам Кадмон*, *Ацилут*, *Брия*, *Ецира*, *Асия* и после них – творение. Над всеми ними – Творец.

Почему мы не изображаем это именно так? Потому что творение относится

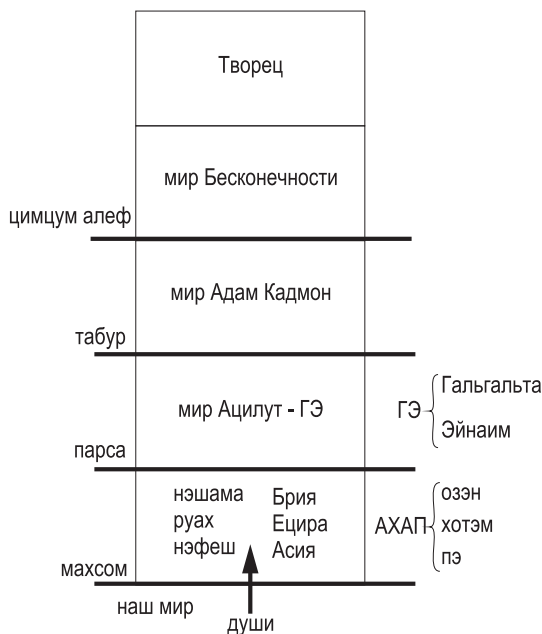

**Рис. 14.5.** Келим творения (АХАП) в мирах БЕА и соответствующие им *ор нэфеш*, *ор руах*, *ор нэшама*.

380. **Ор нэфеш** – свет, получаемый с экраном на самый маленький эгоизм (авиют дэ-шорэш); минимальное ощущение Творца.

381. **Ор руах** – действие отдачи, основанное на исправленном эгоистическом желании (авиют 1).

382. **Ор нэшама** – душа, свет, облачающийся в кли бина (авиют 2).

к *келим малхут*, а *келим малхут* — это все *келим миров Брия, Ецира, Асия* (*озэн*<sup>383</sup>, *хотэм*<sup>384</sup>, *пэ*<sup>385</sup> — *сокр. АХАП*), поскольку *озэн* относится к *Брия, хотэм* — к *Ецира* и *пэ* — к *Асия*. Поэтому творение получает из всех *миров (Брия, Ецира, Асия)* параллельно — из каждого *мира* свой *свет НАРАН (нэфеш, руах, нэшама)*.

Итак, мы пришли к такому состоянию: от *мира Адам Кадмон* до *мира Ацилут* происходит уменьшение *света*, а затем *миры Брия, Ецира и Асия* градуируют его поступенчато, соответственно степени исправления *малхут* за счет *бины*.

### 14.3. Система миров БЕА

Таким образом, до сих пор была построена система, способная, в случае появления здесь творения, обеспечить ему воздействие, исходящее от Творца сверху вниз, — поступенчатое, раздельное, направленное, построенное таким образом, что если творение разобьется, эта система сможет понять его, подготовить к исправлениям в любых состояниях, а затем начать исправлять его, доведя до *окончательного исправления (гмар тикун*<sup>386</sup>).

Эта система называется системой *миров (олам мир)* — от слова *алама (сокрытие)*), поскольку в *мирах* существует *сокрытие*<sup>387</sup> и *раскрытие*, определяемое тем, какое воздействие необходимо оказать на творение в каждом конкретном состоянии: сколько в нем необходимо исправить, вызвать в творении осознание зла<sup>388</sup>, осознание добра и т.д.

Почему эта система способна к такой работе? Потому что она построена уже из разбитого творения. Она впитала его в себя и была построена из общих, совместных *келим*, созданных сочетанием разбитых *келим бины и малхут*. Такова, в сущности, система *миров*.

Затем появляется собственно творение. Творение — это та же *малхут мира Бесконечности*<sup>389</sup>. Мы должны исправить эту *малхут* — именно она и является творением.

### 14.4. Исправление малхут

Мы говорили, что *малхут* невозможно исправить, что она не способна пережить никаких свойств Творца, не способна прилипнуть к Нему, не способна абсорбировать Его качества. Как же в таком

383. *Озэн* (ухо) — малхут, которая поднялась в бхину бэт дэ-рош, называется «озэн». Бина в рош парцуфа.

384. *Хотэм* (нос) — малхут, которая поднялась в бхину гимэль дэ-рош, называется хотэм. Зеир анпин в рош парцуфа.

385. *Пэ* (рот) — малхут дэ-рош.

386. *Окончательное исправление* (гмар тикун) — конечное состояние всего мироздания, когда низшая точка творения достигает того же состояния, что и высшая. Полное исправление своих свойств и, соответственно, полное слияние с Творцом.

387. *Сокрытие* означает недоступность восприятия органам ощущений ввиду отличия свойств. Это либо полное сокрытие, то есть отсутствие ощущения, что Творец всем управляет, либо частичное сокрытие, то есть отсутствие ощущения управления Творца как доброго.

388. *Осознание зла* — осознание того, насколько мои свойства противоположны свойствам Творца.

389. *Малхут мира Бесконечности* — четвертая стадия распространения света, в которой созданное Творцом в предыдущих стадиях желание насладиться обретает самостоятельность, делает сокращение и решает принимать свет только ради отдачи Творцу.



Рис. 14.6. Система для исправления малхут – творения.

случае она будет исправлять себя, становится подобной Ему?

*Творение не способно включить свойства Творца внутри своей эгоистической природы. Оно может перенять природу Творца только как намерение<sup>390</sup>, настроенное над своей природой, но не включенное в нее. Творение должно обязательно пройти некое исправление. Этот процесс и называется осознанием самого себя относительно Творца. Именно он и происходит в малхут мира Бесконечности.*

Иными словами, невозможно вызвать в малхут мира Бесконечности исправление, которое бы обратило ее в бину, однако можно заставить малхут мира Бесконечности ощутить свое зло, то есть почувствовать, насколько она противоположна свойству бины, свой-

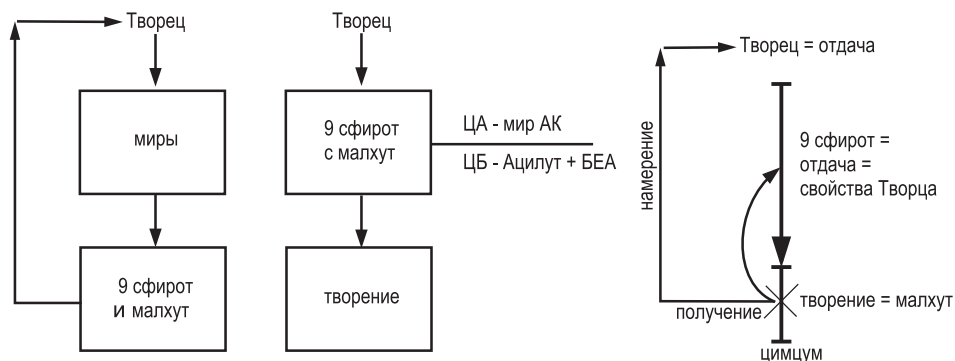
ству Творца. В результате она до такой степени захочет уподобиться бине, что попросит исправить ее. Когда к ней придет свойство бины, оно исправит малхут, дав ей масах (экран), который будет намерением ради отдачи. В такой форме исправление возможно.

Таким образом, природа остается той же самой. Поверх малхут, над природой, добавляется только намерение ради отдачи: сама малхут не может получить большее исправление.

Теперь мы выясним, что такое парцуф Малхут, носящий название парцуф Адам Ришон<sup>391</sup> или нэшама (душа). Эта душа может теперь родиться. Сначала выстраивается вся система миров, и это происходит за счет действия и влияния света. Там отсутствует какая-либо свобода выбора и пока еще нет творения. Это просто действия, которые свет, подобно чи-

390. **Намерение** – расчет, мотивация по отношению к свету (Творцу).

391. **Адам Ришон** (ивр. первый человек) – созданная Творцом единая душа, состоящая из частей (частных душ), содержащих в себе все остальные части по принципу голографической картины (все во всех).





Рис. 14.7. Создание над малхут намерения ради отдачи.

сто физическим законам, производит над желанием насладиться. Система *миров* строится за счет взаимодействия желания насладиться и *света*, несущего наслаждение. Таким образом были построены все *миры*, от начала и до конца.

После этого в действие вступает *малхут мира Бесконечности* и рождается в виде *парцуфа*, называемого *Адам (человек)*<sup>392</sup>. Процесс рождения *Адама* изучается в дополнительном курсе.

## Тест

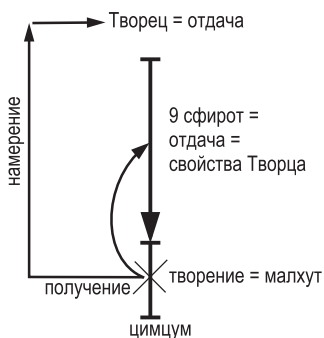
**1. Из малхут, включенной в бину, образуются:**

- а. души;
- б. *миры БЕА*;
- в. *мир Ацилут*;
- г. *лев азвен*.

**2. Малхут исправляется посредством получения:**

- а. *намерения*;

- б. *экрана*;
- в. *свойств бины*;
- г. все ответы правильны.

**3. Из бины, включенной в малхут, образуются:**

- а. *мир Ацилут*;
- б. *миры БЕА*;
- в. *свет НАРАН*;
- г. *души*.

**4. Какой мир является свойством чистой отдачи?**

- а. *мир Бесконечности*;
- б. *мир Асия*;
- в. *мир Ацилут*;
- г. *мир Ецира*.

**5. От чего зависит пробуждение мира Ацилут?**

- а. от взаимодействия *света* и *кли*;
- б. от просьбы творения об исправлении;
- в. от Творца;
- г. от *мира Бесконечности*.

<sup>392</sup> **Адам** (ивр. человек) — означает «подобный Творцу» («эдомэ ле Элион»), самостоятельно строящий себя для того, чтобы стать Ему подобным.

## Глава 15

## Краткое повторение пройденного материала (главы 12 – 14)

- 15.1. Адам — особый парцуф
- 15.2. Разбиение сосудов
- 15.3. Следствие разбиения
- 15.4. Порядок исправления
- 15.5. Исправление АХАП
- 15.6. Разделение Адама на души
- 15.7. Путь человека
- 15.8. Исправление — подобием
- Заключение
- Тест

### 15.1. Адам — особый парцуф

От Творца до *нашего мира* расположено 5 миров, в каждом из которых имеется 5 *парцуфим*, а каждый *парцуф* состоит из 5 *сфирот*. Таким образом, от нас к Творцу ведут 125 ступеней<sup>393</sup>.

Проходя все эти ступени, *малхут* поднимается на самую высшую. Тем самым достигается смешение четвертой стадии, единственного творения, с предшествующими стадиями. *Малхут* полностью перенимает их свойства и в результате этого становится

равной Творцу. Это и есть *цель творения*.

Чтобы смешать *малхут* с остальными девятью *сфирот*, создается специальный *парцуф*, состоящий из *малхут* и 9 *сфирот* — от *кетэр* до *есод*. Он называется «Адам».

Древом называются все *сфирот* строения *души*. Изначально девять первых *сфирот* и *малхут*, десятая *сфира*, не соединены между собой. Поэтому сказано<sup>394</sup>, что Адаму было запрещено есть плоды *древа познания добра и зла*<sup>395</sup>.

393. **125 ступеней восприятия** — изменение в качествах от эгоизма к альтруизму и в соответствии с этим постижение Высшего мира, Высшей управляющей силы, единственное свойство которой абсолютная отдача. Ступени градуируются по 5 основным, называемым «миры», каждый из которых состоит из 5 частей, называемых «парцуфим», а каждый парцуф, в свою очередь, состоит из 5 сфирот, итого: 5 миров — 5 парцуфим — 5 сфирот = 125 ступеней постижения духовного мира.

394. Пятикнижие. Книга Бытия, 2:16,17.

395. **Древо познания добра и зла** — сфирот зэир анпин (исправленные желания) и точка малхут (эгоистические неисправленные желания). «Есть плоды» этого «дерева» и получать наслаждение познания можно только тогда, когда желания малхут будут исправлены.

Чтобы исправить *малхут*, необходимо смешать ее свойства со свойствами 9 первых *сфирот*. Это и достигается в действии «грехопадения Адама»<sup>396</sup>: разбиваются его *келим*, 9 первых *сфирот* падают в *малхут*, и она получает возможность использовать их для осуществления своего подобия Творцу.

Если *малхут* останется сама собой, без изменений, это будет означать, что она, *душа*, Адам находится в мире *Асия*. Если она уподобится 3-й стадии, стало быть, она находится в мире *Ецира*. Ее подобие 2-й стадии предполагает пребывание в мире *Брия*, подобие 1-й стадии соответствует нахождению *малхут* в мире *Ацилут*, а подобие *малхут* нулевой стадии равно пребыванию в мире Адам *Кадмон*.

Все духовные движения сверху вниз — от *малхут мира Бесконечности* до *нашего мира* и обратно — заранее предусмотрены. Нет ничего, что не было бы запрограммировано с ориентацией на Цель творения, когда 4-я стадия уподобляется 3-й, 2-й, 1-й и нулевой стадиям, находящимся внутри 4-й.

**Миры — это нисхождение Творца, как бы Его сокращение. Последовательное удаление творения от Творца, пока оно не спускается в наш мир и полностью отрывается от Творца, перестает чувствовать Его.**

Начиная подниматься вверх, творение совершает свой путь по тем же 125 ступеням 5-ти *миров*, которые были со-

зданы сверху вниз для этой цели. В результате подъема на очередную ступень творение получает от нее силы для перехода на следующую и т.д.

**Спуск по ступеням — это процесс регрессии души, а подъем, соответственно, ее исправление и совершенствование. При спуске сила каждой ступени уменьшается, все больше прикрывая собой свет Творца по отношению к творению. Подъем же все больше и больше раскрывает свет Творца и, следовательно, увеличивает силу, необходимую душе для преодоления этого пути.**

## 15.2. Разбиение сосудов

**Чтобы творение смогло в полной мере оценить совершенство и вечность, оно должно состоять из двух противоположных свойств: альтруистических и эгоистических. Вследствие этого возникает необходимость в смешивании этих свойств Творца и творения. Это достигается разбиением этих свойств — лишением их экранов.**

Свойства Творца — *бина* и свойства творения — *малхут* падают и смешиваются. Такое действие должно произойти в *мирах* (в мире *Некудим*) — в системе управления и в *душах* (разбиение Адам *Ришон*).

Вначале происходит исправление *миров*, вследствие чего они становятся пригодными к управлению и приведе-

396. Грехопадение (Адама) — разбиение сосудов (швират *келим*), в результате которого смешались альтруистические (отдающие) и эгоистические (получающие) сосуды, желания.

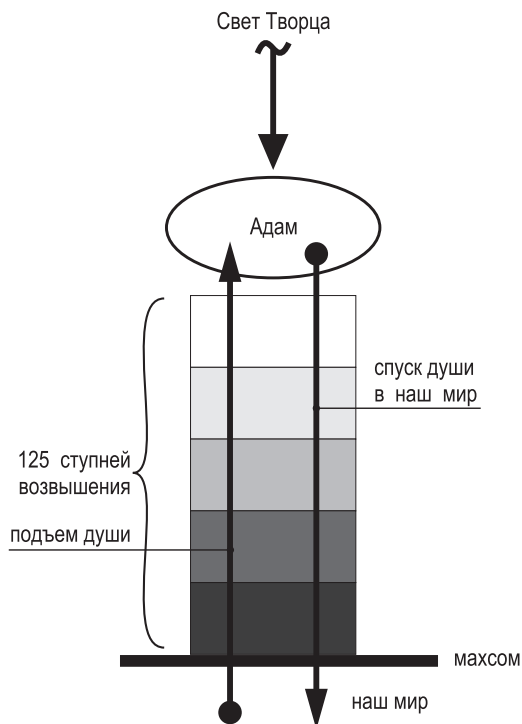

**Рис. 15.1.** Спуск души в наш мир и ее подъем по 125 ступеням к Творцу.

нию *душ* к исправлению, к цели. После того как *миры* реконструировали себя, происходит разбиение *Адама* и затем уже в нас, начиная с нашего времени-состояния, исправление *душ*.

Когда *ор хохма* начинает проходить сквозь *парсу* – границу между желанием отдавать и получать, происходит разбиение сосудов, так как сосуды, находящиеся под *парсой*, хотя и получить *свет* ради себя, а не ради Творца. Поскольку отдающие сосуды, находя-

щиеся над *парсой*, соединяются в одно целое с сосудами получения, расположенными под *парсой*, они разби-ваются.

### 15.3. Следствие разбиения

В эгоистическую часть, *малхут*, падают 9 альтруистических *сфирот*, которые *малхут* пытается использовать для себя. При этом образуется смесь альтруизма и

эгоизма. Если на нее окажет воздействие интенсивный *свет*, способный пробудить *малхут* и дать ей понимание – кто она и Кто Творец, у нее возникнет стремление быть подобной верхним *сфирот*, то есть *свету* Творца.

После разбиения начинают выстраиваться две параллельные системы *миров Асия, Ецира, Брия* – альтруистическая и эгоистическая.

*Душа* человека тоже состоит из альтруистических и эгоистических *келим*.

Грехопадение *Адама* смешало вместе оба вида *келим*, его *парцуф* разбился. При подъеме каждой такой частички на соответствующую ступень *миров* она обретает там соответствующее ей свойство.

Любой *парцуф* состоит из *гальгальты вэ-эйнаим (ГЭ)* – отдающих *келим*, и *АХАП* – получающих. При разбиении *кли* у него уже появляются не две части, а четыре: *гальгальта вэ-эйнаим, АХАП, ГЭ* внутри *АХАП* и *АХАП* внутри

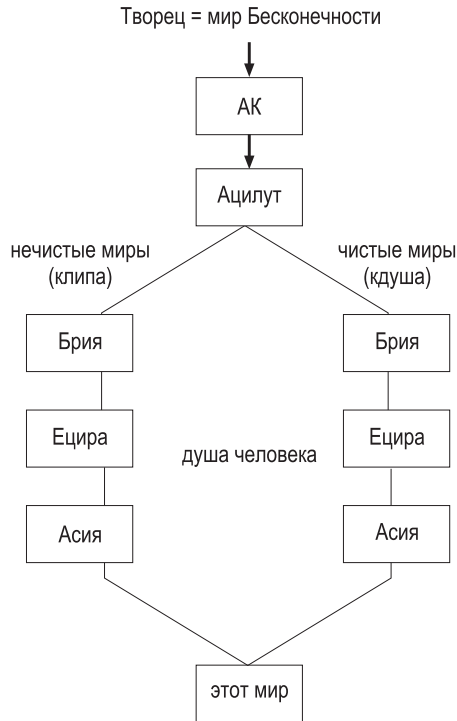

**Рис. 15.2.** Две параллельные системы миров БЕА – альтруистическая и эгоистическая (клипа и кдуша).

*ГЭ*. Такая смесь находится в каждом из разбившихся *келим*. Цель состоит в том, чтобы разбить каждую частичку и затем отделить *ГЭ* от *АХАП*. В процессе отделения свойств *ГЭ* от *АХАП* творение обретает понимание действий Творца.

#### 15.4. Порядок исправления

Порядок исправления таков: *мир Ацилут* направляет на каждую неисправленную частичку луч *света*, выделяет из смешанной частички *ГЭ*, поднимает ее к себе, а оставшийся *АХАП* «отставляет в сторону» как эгоистические *келим*, не используя их.

#### 15.5. Исправление АХАП

Как исправляются *АХАП*, находящиеся под *парсой*? Они получают огромный *свет*, который позволяет им увидеть свое отличие от Творца. *АХАП* начинают желать исправления и обращаются к вышестоящему *парцуфу*, который по отношению к ним является Творцом, с просьбой позволить приобрести отдающие свойства, обрести экран. Если просьба какого-либо определенного *АХАП* истинна, вышестоящий

*парцуф* поднимает его из *миров Брия, Ецира, Асия (БЕА) в мир Ацилут. Наполнение светом происходит только в мире Ацилут.*

Кроме *АХАП*, который можно поднимать в *мир Ацилут*, в *мирах БЕА* остается еще множество *келим*, не имеющих такой возможности ввиду того, что они не смешаны с *ГЭ*. Чтобы исправить и эти *келим*, должно произойти разбиение в *душах*, подобное уже происшедшему разбиению в *мирах*.

Для этого *малхут мира Бесконечности*, находящаяся в *сокращении (ЦА)*, соединяется с *келим мира Ацилут*. При этом мы получаем комбинацию отдающих *келим* с получающими, при которой такой *парцуф* разобьется на мелкие частички вследствие *ударного соединения*<sup>397</sup> противоположных свойств. Когда отдельные искорки альтруизма и эгоизм перемешаются между собой, появится надежда на исправление *малхут* с их помощью.

#### 15.6. Разделение Адама на души

При разбиении *парцуфа Адам Ришон* его тело разделилось на 600000 частей<sup>398</sup> — частных *душ*. Каждая из этих частей должна в течение 6000 лет<sup>399</sup>, ступеней, совершить свое частное исправление.

397. **Ударное соединение** (противоположных свойств) (см. зивуг дэ-акаа) — соединение эгоистических и альтруистических желаний посредством удара, «взрыва», вследствие чего альтруистические, чистые желания попали внутрь эгоистических, нечистых. Как результат этого в человеке образовалась возможность свободы воли и самоисправления.

398. **600 000 частей** (душ) — качественное понятие взаимовключения частных душ (сфирот) в общее совершенное кли (сосуд).

399. **6000 лет** — время (последовательность действий) исправления получающих *келим* (сосудов, желаний) во имя отдачи. Это подъемы в трех мирах: Асия, Ецира и Брия — каждому миру соответствует период в 2000 лет.

**Часть эгоизма, которой человек может пожертвовать ради Творца, называется его душой.**

Разбившись, желания Адама упали на низший эгоистический уровень. Как следствие этого, в *нашем мире* отсутствует связь между людьми, они разобщены, и каждая отдельная частица желает лишь эгоистически наслаждаться. Поэтому и созданы в *нашем ми-*

*ре* специальные условия, помогающие человеку восстановить связь с Творцом, чтобы получить сверху *свет исправления*.

В течение 6000 лет, то есть, пока еще не все *души* исправлены, раскрытие Творца в *этом мире* не ощущается. После того как исправятся все *души*, возникнет состояние, называемое «*конечное исправление*» (*гмар тикун*), и во всем мироздании проявится Творец, *этом*

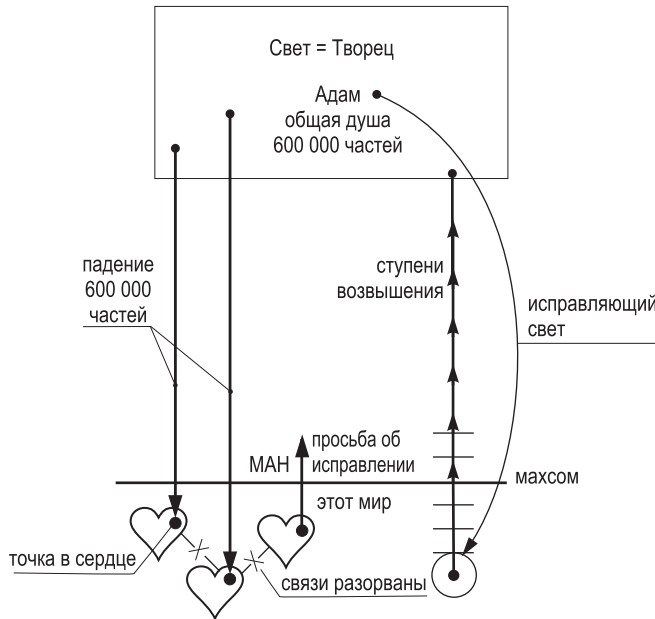

**Рис. 15.3.** Схема духовного подъема человека, начиная с нашего мира и до своего исправленного состояния в общей душе Адам Ришон.

400. **Седьмое тысячелетие** — первые шесть тысяч лет мы исправляем себя, так называемые келим АХАП дэ-алия. В седьмое тысячелетие мы заканчиваем это исправление. То, что происходит после этого, не описывается ни в одном каббалистическом труде.

мир станет совершенным, потому что свет из мира Бесконечности низойдет до него, так как исчезнет парса мира Ацилут, являющаяся преградой для распространения света. Такое состояние называется «седьмое тысячелетие»<sup>400</sup>.

**Когда человек направляет к Творцу просьбу об исправлении всех своих желаний (МАН), на него нисходит свет Творца. Путем последовательных действий человек исправляет свою душу до такой степени, что она становится подобной**

**малхут мира Бесконечности и получает весь свет Творца ради Него.**

Высший исправляющий свет приходит из исправленного состояния Адама. Духовный подъем начинается еще в пределах нашего мира<sup>401</sup>, в состояниях сокрытия.

Все, что мы изучаем, относится только к миру Ацилут и парцуфу Адам Ришон. От того, насколько поднимается человек и какую часть в парцуфе Адам Ришон он занимает, зависит его ощущение мира, в котором он находится в каждый отдельный момент.

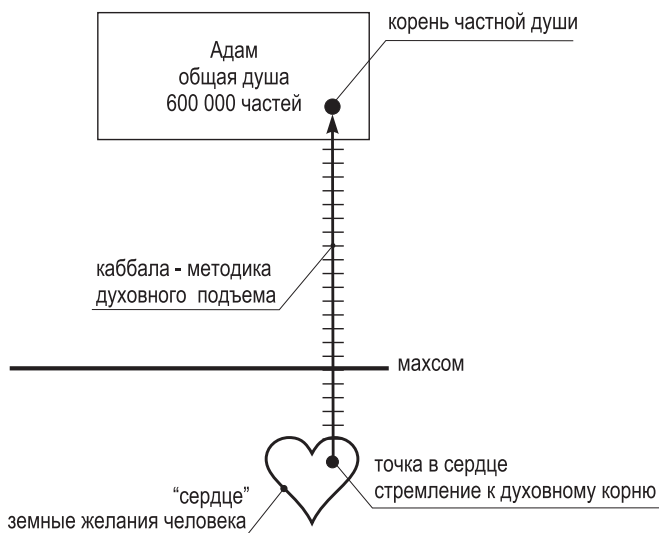

**Рис. 15.4.** Исправление человека с помощью методики духовного подъема.

401. Наш мир (олам азе) – свойство абсолютного эгоизма, ощущаемого в наших пяти органах чувств как пустота (страдание), поскольку он не способен получить свет (наслаждение) в себя.



## 15.7. Путь человека

Чтобы ощутить духовный мир, необходимо иметь общие с ним свойства. Если из всех моих желаний хотя бы одно в какой-либо своей части будет соответствовать духовным качествам отдачи, через эту точку у меня произойдет контакт с Творцом. Самое сложное — установить первый контакт.

*Когда человек получает духовное постижение, он не может ошибиться в том, что оно таковое, он четко это знает. Человеку нужно только стремиться изменить желания. Творец хочет нас исправить и ждет, когда мы Его об этом попросим.*

*Высший свет пребывает в абсолютном покое. Изменяются только души. На каждом этапе изменения они получают от света новую информацию. Творец отвечает только на искреннюю молитву-просьбу. Если ответа нет, значит, это еще не истинное желание. Как только человек будет готов, ответ не замедлит появиться, потому что свет всегда желает войти в кли.*

## 15.8. Исправление — подобием

Рождение пяти миров (Адам Кадмон, Ацилут, Брия, Ецира, Асия) и есть реализация 5-ти сфирот кетэр, хохма, бина, За и малхут, находившихся в самой малхут. Миры сверху вниз распространяются как последовательное уве-

личение желания получать (авиют<sup>402</sup>): 0, 1, 2, 3, 4.

Миры являются той сферой, где существует душа. Это можно уподобить тому, как мы ощущаем наш мир, окружающим нас снаружи, а себя — внутри него. При исправлении органов чувств, изменении своих качеств человек постепенно начнет ощущать следующую сферу, затем более внешнюю и т.д.

Все миры являются как бы фильтрами на пути распространения Высшего света, постигая которые человек удаляет их один за другим, все больше приближаясь к свету Творца. Если бы свет доходил без ослабляющих сфер, произошло бы разбиение келим человека нашего мира, и он оказался бы в полной власти нечистой системы<sup>403</sup>, не имея возможности когда-либо выйти из-под ее диктата.

*Постепенно снимая завесы-миры, человек впускает все их в себя и становится таким, как свет. Подобное состояние наступает при окончательном исправлении.*

Пребывая внутри миров, человек ощущает их ограничивающую власть. Чтобы снять ограничение, нужно принять на себя внутреннее исправление, соответствующее, например, свойствам мира Асия. Это значит — уподобиться свойству отдачи (Творцу) на нулевом уровне.

402. Авиют — сила, глубина желания (измеряется по шкале от 0 до 4).

403. Нечистая система — система миров, использующая все свойства отдачи Творца на благо желания получать.

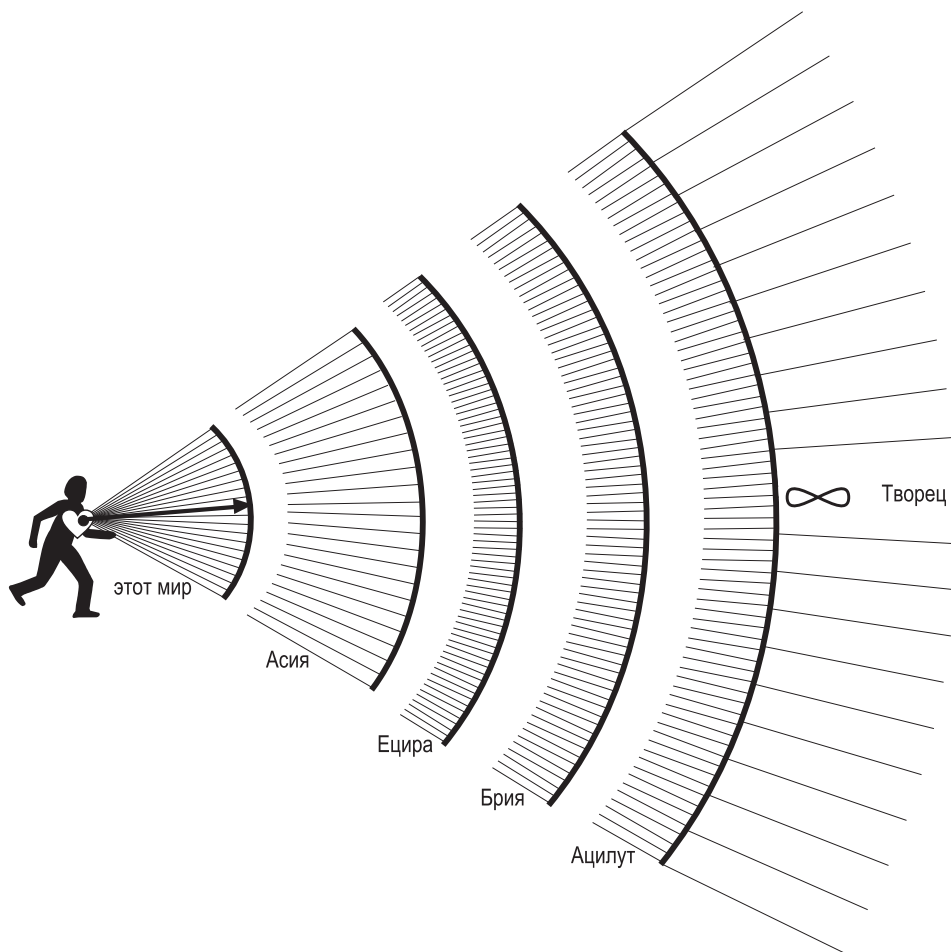

*Рис. 15.5.* Миры – фильтры на пути распространения Высшего света. Постигая, человек удаляет их один за другим на пути к свету Творца.

Я преодолеваю *мир Асия*, и он входит в меня, отпечатывается во мне, я уже ощущаю его. Чтобы ощутить *мир Ецира*, необходимо уподобиться его свойствам, тогда он тоже войдет в меня. Таким образом человек поднимается по ступеням *миров*.

Задачей человека является вобрать в себя все *миры*, уподобиться им и на последующих ступенях *авиюта*: 1, 2, 3, 4. Так исправляется *малхут*, вбирая в себя свойства 9-ти первых *сфирот*<sup>404</sup>. В итоге человек выходит за пределы всех *миров* в *мир Бесконечности*.

## Заключение

Изучая строение духовных *миров*, в которых находятся корни всего существующего и происходящего в *нашем мире*, каббала показывает пути, каналы, по которым из *Высших миров* нисходит программа, на основе которой существует *наш мир*. Эту программу мы должны понять, чтобы правильно ею пользоваться.

В *нашем мире*, как и в *Высших мирах*, все устроено по одной системе: в соответствии с пятиступенчатым нисхождением *Высшего света*. Миллионами нитей (можно назвать их духовными или информационными) связан наш материальный *мир* с *миром Высшим*.

В *мире Ацилут* находится контрольный блок, управляющий *нашим миром*.

Вся его структура, всевозможные части и подблоки, а также связь между ними определяют то, что существует в *нашем мире*. Здесь эти свойства обращаются в три основных параметра нашего ощущения действительности: движение, время и место.

***Цель человечества состоит в том, чтобы каждый индивидуум (а в итоге и все человечество), находясь в нашем мире, поднялся в своем постижении — причем, в явном, реальном и научном, то есть чувственном — до ощущения мира Бесконечности.***

Задача Высшего управления сводится к тому, чтобы поднять человека до более высокого уровня, чем тот, на котором он был создан. Причем произойти это должно в соответствии с *собственными усилиями* человека — так, чтобы все, что он постигает, осознавалось им явно, разумно, с пониманием, чтобы желание постижения исходило от него самого и все получаемое знание стало осмысленным, определилось как завоеванное им лично.

Изучая управление *Высших миров нашим миром*, каббала показывает их влияние на каждый участок планеты. В зависимости от этого человек ощущает различные воздействия Высших сил, и, таким образом, изменяется его характер, даже внешность и тому подобное. Мы наблюдаем это на примере народов, населяющих землю. Каббала описывает

<sup>404</sup> *Девять первых сфирот* («тет ришонот») — свойства Творца, проявляющиеся относительно творения, внутреннее кли парцуфа, предназначенное для внутреннего света (ОП). Свойства Творца, вложенные в творение.

общую структуру мироздания, и в ней можно обнаружить очень интересные сведения о зарождении музыки, языков, наук – любых форм деятельности человека.

Исходя из практического опыта, можно сказать так: человек начинает видеть сетку, на которой лежит материя – весь *наш мир*, связи, соединяющие его объекты в общую систему. Это подобно тому, как можно увидеть все соединения, узлы, существующие с изнаночной стороны вышивки.

В данном разделе приведено очень краткое, тезисное изложение строения *Высшего мира*. У АРИ<sup>405</sup> описание мироздания занимает 21 том. Основной учебник по каббале – «Учение Десяти Сфирот» – содержит 6 томов (2200 страниц). Кроме того, существуют альбомы чертежей *Высших миров*, таблицы распространения *света* и много иного вспомогательного материала по данной науке.

*Высший мир намного сложнее нашего, но, поскольку в нем зарождается этот мир и все, что в нем происходит, то, изучая Высший, мы постигаем и наш мир.*

*Теперь глядя на открывающуюся вам стройную систему мироздания, судите сами, какие неограниченные возможности предстают перед современным человеком: полное постижение Замысла творения, Цели мироздания и нашей жизни, выход из тесной клетки матери-*

*альности в мир Бесконечный, вечный и совершенный.*

## Тест

**1. В какой последовательности управляются миры и души:**

- а. одновременно;
- б. сначала – *души*, затем – *миры*;
- в. независимо друг от друга;
- г. сначала – *миры*, затем – *души*.

**2. Что является результатом разбиения келим?**

- а. разделение их на части;
- б. уничтожение *кли*;
- в. лишение их *экрана*;
- г. возникает новый способ получения *света*.

**3. В каком из миров происходит наполнение светом?**

- а. в *мире Асия*;
- б. в *мире Ецира*;
- в. в *мире Брия*;
- г. в *мире Ацилут*.

**4. Какую функцию выполняют миры при распространении света сверху вниз:**

- а. ослабляют *свет*;
- б. усиливают *свет*;
- в. отталкивают *свет*;
- г. притягивают *свет*.

**5. Какие келим в первую очередь управляются в мире Ацилут:**

405 АРИ – полное имя: Ицхак Лурия Ашкенази (1534-1572). Основоположник методики постижения высшего мира, приспособленной для масс. Основной труд – книга «Древо жизни».

а. ГЭ;

б. ГЭ и АХАП;

в. АХАП;

г. все ответы правильные.

## Глава 16.

## Дополнительное занятие

### Строение души Адама

#### 16.1. Адам Ришон — единая душа

*Человек является единицей от общего количества душ, которые вместе, в исправленном состоянии, в правильной связи друг с другом называются системой души, или единой душой Адам Ришон. Поэтому человек, после разбиения включающий в себя все души (и во все души включенный), не может исправить себя, если не будет связан с ними воедино. Его связь с Творцом не осуществляется до тех пор, пока он не добьется исправленного единения со всеми душами.*

Фактически человеку необходимо получить через них всевозможные виды воздействия, которые сейчас проявляются в нем в неисправной, эгоистической форме, и обратить их в противоположные: в альтруистическую реакцию по отношению ко всем душам.

Что значит — «Адам Ришон»? Это разбитое *кли*, где впервые свойство *бины* проявилось в *малхут*. До этого момента желания в человеке развивались, проходили свои состояния — от *неживого*, *растительного*, *животного* к *человеческому*, пока не возникла «точка в сердце» — стремление познать духовный мир, Творца.

Когда произошло разбиение *кли*, его части перемешались между собой. В духовном *парцуфе*, обладающем экраном, каждая из *сфирот* от *кетэр* до *малхут* четко выстроена в соответствии со своим *авиутом*: у *малхут* *авиут* максимальный, у *кетэр* — минимальный. Однако все желания и все экраны полностью соответствуют друг другу и расположены в зависимости от своей мощности.

*Кли*, начинающее работать со *светом*, состоит из многих внутренних частей: любое *кли* состоит из ста *сфирот*

(десять умножить на десять), а каждое из тех еще из ста и еще, и еще, и так — до бесконечности. Когда происходит разбиение, то каждая часть этого *кли*, каждый его осколок (обозначим его буквой «N») содержит внутри себя абсолютно все *келим*. Он является суммой самого себя:  $(N) = n + \text{все остальные келим}$  ( $N = n + \text{остальные}$ ).

Поэтому в каббале существует правило — частное и общее абсолютно подобны. Если мы исправляем частное, в нем присутствуют все части общего, и, таким образом, это частное входит также и во все общее уже в исправленном виде.

Каждая часть, которую я исправляю, содержит в себе полностью все остальные внутренние части — они все входят в нее. Поэтому, если я ее исправил, то

свои исправления включил абсолютно во все остальные части.

## 16.2. Адам Ришон относительно миров АБЕА

Итак, *парцуф Адам Ришон* был создан и находился в *мирах БЕА*<sup>406</sup>. Он присутствует внутри них постоянно, существует в них.

Однако при сотворении эти *миры* — *Брия*, *Ецира* и *Асия* — находились не на своем изолированном отдельном месте, а были в состоянии подъема, то есть отчасти присутствовали в *мире Ацилут*. На чертеже мы видим: *мир Ацилут*, далее *парцуф Аба вз-Има мира Ацилут*<sup>407</sup>, в нем находится *ЗОН мира Ацилут*. *ЗОН*<sup>408</sup> —



Рис. 16.1. Парцуф Адам Ришон относительно миров БЕА.

406. **Миры БЕА** — система миров Брия, Ецира, Асия, созданная из отходящих сосудов, находящихся внутри получающих сосудов (ГЭ в АХАП), с ее помощью души способны поступенчато создать экран для обращения эгоистических свойств в альтруистические.

407. **Аба вз-Има мира Ацилут** — верхняя часть бина мира Ацилут, называемая АВИ (Аба вз-Има), соответствует мужской и женской части, как ЗА и малхут. АВИ находятся в постоянной связи между собой, чтобы передавать вниз ор хасадим для поддержания существования всех, находящихся под ними.

408. **ЗОН** — зир анпин и малхут — система, занимающаяся исправлением душ, находящихся в мирах БЕА.

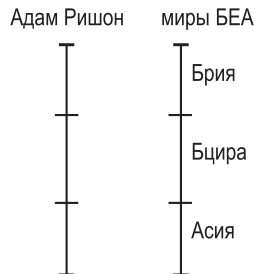
это *зэир анпин*<sup>409</sup> и *малхут*<sup>410</sup>. *Малхут* называется *нуквой*<sup>411</sup>. *Малхут* мира *Ацилут* начинается с *хазэ*<sup>412</sup> *Зэир анпина* и распространяется вниз. Под ними находится *парса* (граница между дающими и получающими *сосудами*).

*Миры Брия, Ецира* и *Асия* могут подниматься и опускаться вместе с *миром Ацилут* в своем внешнем пространстве, внешней оболочке. В момент сотворения *парцуфа Адам Ришон* *миры Брия,*

*Ецира* и *Асия* поднялись с уровня *хазэ мира Ецира* и выше, до *Аба вэ-Има (АВИ)* *мира Ацилут* – так, что *мир Брия* был на месте *зэир анпина мира Ацилут,* *мир Ецира* находился от *хазэ зэир анпина* до *хазэ постоянного мира Брия,* и с *хазэ мира Брия* и вниз до *хазэ постоянного мира Ецира* находился *мир Асия.* Таким образом, *миры Брия, Ецира, Асия* не находились на своем обычном месте под *парсой.*

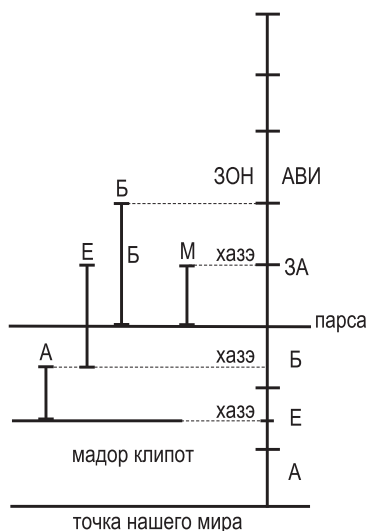

**Рис. 16.2.** Местонахождение парцуфа Адам Ришон относительно миров БЕА и мира Ацилут в момент создания.

409. *Зэир анпин* – стадия, сфера, свойство, возникшее в результате решения получить лишь необходимое для жизни количество ор хохма?, а остальное отдавать. Состоит из шести сфирот: хэсэд, гвура, тифэрэт, нэцах, ход, есод.

410. *Малхут* – законченное, самостоятельное творение, которое ощущает, что и от кого оно получает. Центральная точка всего творения.

411. *Нуква* – малхут мира Ацилут, от слова «нэкев» – отверстие для прохождения света. Малхут мира Ацилут – сумма всех творений, всех человеческих душ.

412. *Хазэ* («грудь») – граница между кетэр, хохма и половиной бины (ГАР дэ-бина) – с одной стороны, и второй половиной бины, ЗА и малхут – с другой. Разделяет отдающие и получающие келим.



Внизу находится точка *нашего мира*. *Наш мир* называется «точкой», потому что в духовном мире не имеет никакого объема.

Место от *хазэ мира Ецира* вниз называется «мадор клипот»<sup>413</sup> — отдел *нечистых желаний*. В этом месте нет *миров БЕА*, нет *Высшего света*, и поэтому в нем находятся *клипот*<sup>414</sup>.

Когда *парцуф Адам Ришон* был создан, он находился внутри *миров БЕА* — *Брия, Ецира, Асия*: его *гуф*<sup>415</sup> был из *мира Ецира, нэфеш*<sup>416</sup> — из *мира Брия, руах*<sup>417</sup> — из нуквы *дэ-зир аннин мира Ацилут, нэшама*<sup>418</sup> — из *зир аннин дэ-Ацилут*. Почему из *зир аннин дэ-Ацилут*? На том месте, где стоял *Адам Ришон*, у него был, кроме всего прочего, еще и *свет нэшама*. *Нэшама ле-нэшама*<sup>419</sup>, то есть дополнительный *свет*, он получал от *Аба вэ-Има дэ-Ацилут*. *Нэшама ле-нэшама* или *хая*<sup>420</sup> — это одно и то же.

Такова была конструкция души *Адама* на момент создания. Вокруг существ-

вует так называемое «место миров»<sup>421</sup>, то есть *сфирот мира Некудим* или, еще точнее, *сфирот некудот дэ-САГ*, спустившиеся под *табур*, чтобы связаться с *НЕХИ дэ-Гальгальта*<sup>422</sup>.

Это подобно тому, как если мы всю нашу Вселенную уберем из места ее существования, то останется пустое пространство. Мы не сможем дать ему никаких характеристик, оно неосязаемо. В нем не окажется ни газов, ни скоплений звезд, ни планет, оно будет *просто пустым* — настолько пустым, что в нем не за что станет уцепиться. Оно является характеристикой высшего, непостижимого для нас объема. Этот объем находится вне *миров* и называется «местом миров». Это место — *сфирот некудот дэ-САГ*<sup>423</sup>.

**Небольшое напоминание: не важно, насколько мы понимаем изучаемое. Мы пытаемся проникнуть в это состояние, потому что родились в нем и должны в**

413. **Мадор клипот** (отдел нечистых желаний) — часть миров БЕА от хазэ Ецира до «сиюм» (окончания). Мадор клипот состоит из 4 сфирот мира Ецира и 10 сфирот мира Асия. Это совершенно пустое (от света) место.

414. **Клипот** — желание насладиться «ради себя» вопреки запрету цимцум алеф (первому сокращению).

415. **Гуф** («тело») — воплощение принятого в рош (голове) решения в действии. Состоит из «тох» (внутренняя часть, туловище) и «соф» (конец), то есть из части, которая получает свет, и части, в которой творение создает ограничение на получение света.

416. **Нэфеш** — свет, получаемый с экраном на самый маленький эгоизм (авиют дэ-шорэш); минимальное ощущение Творца. Название «нэфеш» указывает на отсутствие у этого вида света собственного движения.

417. **Руах** (досл. «ветер, дух») — это движение, перемещение. Действие отдачи, основанное на исправленном эгоистическом желании. Руах — ор хасадим. Свет, облачающийся в кли ЗА.

418. **Нэшама** — душа; свет, облачающийся в кли бина.

419. **Нэшама ле-нэшама** — ор хая, который способен облачиться в творении до Конца Исправления (ВАК дэ-хая). К нам не приходит полный ор хая, так как до Конца Исправления мы используем только АХАП дэ-алия (сосуды получения, включенные в сосуды отдачи), а лишь та его часть, которая светит человеку и которую он постигает сосудами, относящимися к АХАПу дэ-алия — облачается в сосуд нэшама и в свет нэшама. Чтобы подчеркнуть, что это не полный свет, его называют «нэшама ле-нэшама».

420. **Хая** — досл. «свет жизни», ор хохма.

421. **Место миров** — изучая каббалу, необходимо все время помнить, что в духовном нет места, времени и пространства в нашем обычном понимании. Понятие места возникло только после ЦБ (второго сокращения). Некудот дэ-САГ под парса после ЦБ остаются пустыми и образуют место для миров Ацилут, Брия, Ецира и Асия.

422. **НЕХИ дэ-Гальгальта** — сфирот нэцах, ход, есод парцуфа Гальгальта.

423. **Некудот дэ-САГ** — промежуточный парцуф, имеющий бэт дэ-авиют и бэт дэ-итлабшут (чистая бина), возникший в результате подъема экрана и изгнания света в парцуф САГ.



Рис. 16.3. Получение парцуфом Адам Ришон дополнительного света нэшама ле-нэшама (хая) от парцуфа Аба вэ-Има мира Ацилут.

него вернуться. Вы можете спросить: «Разве в это состояние мы должны вернуться? Мы должны вернуться в мир Бесконечности!» Верно, мы должны вернуться в мир Бесконечности. Однако когда мы возвращаемся в это состояние сами, собственными усилиями, то поднимаемся в еще более высокое состояние, предшествующее миру Беско-

нечности. То есть нам надо лишь достичь этого состояния, а наши усилия добавят к нему еще и ступени до мира Бесконечности.

Следует знать, что до греха Древа Познания (Эц Даат)<sup>424</sup>, то есть до того, как Адам упал в наш мир, в парцуфе Адам имелись два вида НАРАН<sup>425</sup>, два вида

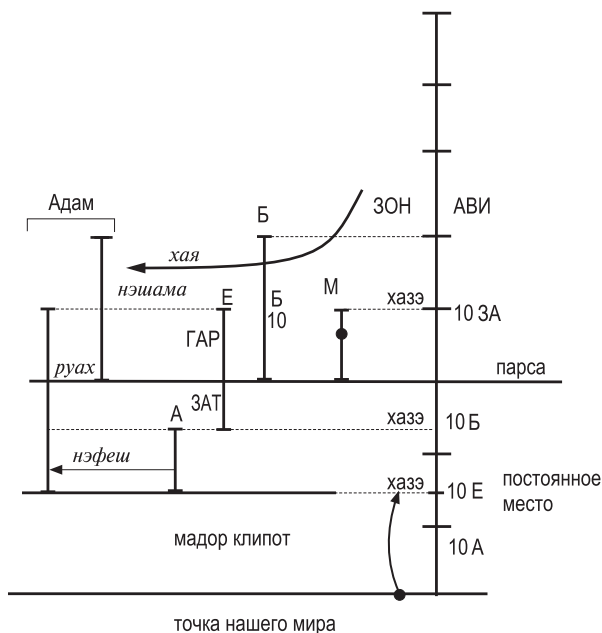
424. Грех Древа Познания (Эц Даат) – использование сосудов получения (которые находятся ниже табура) без достаточного намерения ради Творца (вопреки запрету на их использование).

425. НАРАН – ор нэфеш, ор руах, ор нэшама. Нэшама – самый большой свет, который творение может раскрыть до гмар тикун, поэтому сам сосуд называется «нэшама» («душа»).

света: *НАРАН* от миров *БЕА* и *НАРАН* из мира *Ацилут*. Что это значит?

Если *Адам* находится только в мирах *БЕА*, то получает свет только от миров *Брия*, *Ецира*, *Асия*: он получает *ор нэфеш* от мира *Асия*, *ор руах* — от мира *Ецира*, и *ор нэшама* — от мира *Брия*.

В нем присутствуют три типа света. *Ор хая* и *ор йехида*<sup>426</sup> отсутствуют, они находятся внутри *ор нэфеш*, *ор руах*, *ор нэшама*. *Адам Ришон* был создан только с авиют ноль, один, два — до его *хазэ*. Третьей и четвертой степени *авиюта* в нем не существовало. *Келим*, находящиеся под *хазэ* (три и четыре), он не использовал, на них был *цимцум бэт*<sup>427</sup>. Использовались только *келим* ноль, один, два, называемые *гальгальта вэ-эйнаим*, или

*келим дэ-аштаа*. *Келим дэ-каббала* (три, четыре) нельзя было использовать, потому что они представляли собой центральную точку *малхут мира Бесконечности*, а на нее был еще *цимцум алеф* — это *гуф Адама*.

Используя только авиют ноль, один, два, *Адам Ришон*, находясь в мирах *Брия*, *Ецира*, *Асия*, получает от них *ор нэфеш*, *ор руах*, *ор нэшама*, а *ор хая* и *ор йехида* получает в виде дополнительной подсветки в тех же *келим* — *нэфеш*, *руах*, *нэшама*.

Кроме того, он получает дополнительный свет свыше от *ЗОН*<sup>428</sup>, которые поднялись в *Аба вэ-Има*<sup>429</sup>. От *Аба вэ-Има* через *ЗОН* к нему проходили *ор хая* и *ор йехида*.

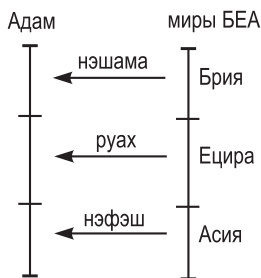

**Рис. 16.4.** Получение парцуфом *Адам Ришон* *ор нэфеш*, *ор руах*, *ор нэшама* от миров *БЕА*.

426. *Йехида* — свет, облаченный в сферу кетэр, называется *Йехида*. Наибольший свет в творении.

427. *Цимцум бэт* (второе сокращение) — сокращение на *келим дэ-каббала* (получающие сосуды, желания).

428. *ЗОН* — зэир анпин и нуква (*малхут*), прообраз мужчины и женщины в нашем мире, духовное начало — мужское и женское, система, занимающаяся исправлением душ, находящихся в мирах *БЕА*.

429. *Аба вэ-Има* (отец и мать) — парцуф *хохма* и *бина* мира *Ацилут*.



Рис. 16.5. Используя только авиют ноль, один, два, Адам Ришон, находясь в мирах Брия, Ецира, Асия, получает от них ор нэфеш, ор руах, ор нэшама.

### 16.3. Конструкция парцуфа Адам Ришон

В момент рождения *парцуфа Адам Ришон* все *миры* находились на более высокой ступени, чем теперь, после его *грехопадения*.

После грехопадения *миры* располагаются от *парса* и вниз: *Брия, Ецира, Асия*. Десять *сфирот мира Асия*, десять *сфирот мира Брия*, десять *сфирот мира Ацилут* (десять *сфирот* считаются одной ступенью). Тогда они располагались на полторы ступени выше, а ниже находились *мадор клипот*.

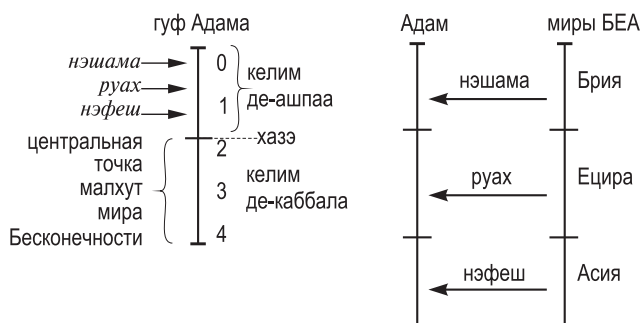
Рассмотрим это более детально: на месте *Аба*<sup>430</sup> находился *ЗА*, на месте *Има*<sup>431</sup> — *малхут, нуква*, на месте *ЗА дэ-Ацилут* — *Брия*, на месте *нуква дэ-Ацилут* — *ГАР*<sup>432</sup> дэ-Ецира.

Мы делим *парцуф* на части — *гальгальта вэ-эйнаим (ГЭ)* и *АХАП*. *ГЭ* — это *ХАБАД*<sup>433</sup>, *ХАГАТ*<sup>434</sup>.

*Хохма?, бина, даат* — это *гальгальта*; *хэсэд, гвура, тифэрэт* — это *эйнаим*. *Нэцах, ход, есод, малхут* — это *АХАП (озэн, хотэм, нэ*<sup>435</sup>*)*. Итак, четыре *сфирот* — в *АХАП*, а в *ГЭ* — шесть *сфирот*.

Таким образом, шесть *сфирот* — *ГЭ мира Ецира* — находились на уровне *мал-*

430. *Аба* («отец») — парцуф хохма в мире Ацилут.

431. *Има* («мать») — парцуф бина в мире Ацилут.

432. *ГАР* — «гимэль ришонот» — три первых (сфирот): кетэр, хохма, бина.

433. *ХАБАД* — хохма-бина-даат — большое состояние (галлут), ступень (уровень) мохин (разум). Голова (рош) парцуфа.

434. *ХАГАТ* — хэсэд-гвура-тифэрэт — сфирот тела (гүф), соответствующие сфирот головы (рош): хэсэд подобно кетэр, гвура — хохма, тифэрэт — бина. Называются гальгальта вэ-эйнаим (ГЭ) тела.

435. *Озэн, хотэм, нэ* («ухо», «нос», «рот»): «*ОЗЭН*» — малхут, которая поднялась в бхину бэт дэ-рош; «*ХОТЭМ*» — малхут, которая поднялась в бхину гимэль дэ-рош; «*НЭ*» — малхут дэ-рош.

хут мира Ацилут, а четыре нижние сферы мира Ецира (ЗАТ) находились под парсой.

От парсы и ниже до хазэ постоянного мира Брия находится «маком кавуа»<sup>436</sup> – постоянное место. Мир Асия располагался от хазэ мира Брия до хазэ мира Ецира (постоянных).

Когда Адам находится на своем определенном уровне в мире Асия, он получает ор нэфеш. Однако поскольку сейчас

мир Асия поднялся на уровень Ецира, то от этого уровня он уже должен получить не ор нэфеш, а ор руах, потому что находится на ступени мира Ецира.

Как в духовном мире определяется любое состояние? Например, я испытываю нечто, путешествую по ступеням духовной лестницы. Есть мое тело, мое кли, которое своими внутренними изменениями производит движение вверх

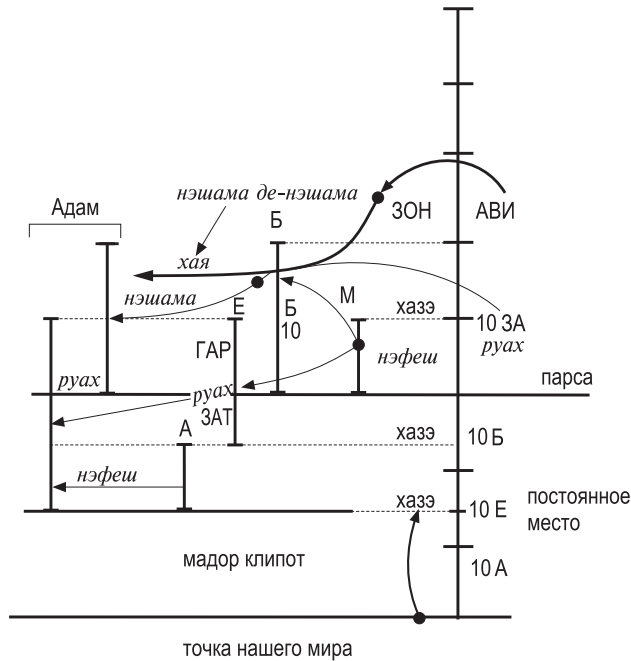

**Рис. 16.6.** Получение света парцуфом Адам Ришон в зависимости от его расположения относительно миров АБЕА; взаимное расположение Адама Ришон и миров АБЕА до и после грехопадения.

436. **Кавуа** = «постоянно» – состояние, ниже или меньше которого быть не может. **Маком кавуа** («постоянное место») – состояние, когда миры БЕА занимают место от парсы до точки нашего мира, называется постоянным, то есть в них никогда не будет наблюдаться никакого уменьшения. В этом состоянии во всех парцуфим и мирах есть только уровень ВАК (малый) без рош (головы).

или вниз по этой лестнице. Я поднимаюсь вместе с *мирами*, в которых нахожусь. *Миры*, где я был прежде, соответственно тоже поднимаются.

Я находился, допустим, на месте *мира Асия*. Выше расположены *миры Ецира, Брия, парса*, и затем *малхут дэ-Ацилут, За дэ-Ацилут, Аба вэ-Има, Арих Анпин*<sup>437</sup> *мира Ацилут*. Я вызвал в себе духовный подъем: приложив усилия, с помощью занятий притянул *ор макиф*. Он поднял меня на следующий уровень. Предположим, на уровень *мира Ецира*. Я не просто поднялся на этот уровень, а вызвал этим подъем всех *миров* на одну ступень: *мир Ецира* становится на место *мира Брия*, *мир Брия* становится на место *малхут дэ-Ацилут* и т.д. Все *миры* сдвигаются на один регистр, возвышаются.

В итоге я получаю внутренний *свет* от *мира Асия*, как и раньше, но теперь он

стал более интенсивным, потому что *мир Асия* сейчас находится на уровне *мира Ецира* (в постоянном состоянии). Значит, я получаю свой *ор нэфеш*, и, поскольку нахожусь на уровне *мира Асия*, который теперь находится на уровне *мира Ецира*, то этот *свет* уже определяется, как *ор руах* *мира Ецира*. Сам же *мир Асия*, поскольку поднялся в *мир Ецира*, стал этим *миром Ецира* и добавляет мне *ор руах*. Получается, сдвигаясь, я вызываю изменения в себе, в том *мире*, на который поднимаюсь, и в том *мире*, который находится выше.

Если мы разберем нашу внутреннюю структуру (я – как *Адам*, состоящий из десяти *сфирот*), то увидим, что в ней происходит взаимное наложение трех слоев. Поэтому есть возможность говорить о любом *свете*, который я получаю. Это может быть *ор руах*, или *ор нэшама*,



Рис. 16.7. Порядок получения света при подъеме души по ступеням миров АБЕА.

437. **Арих Анпин** – корень всех творений, и он является корнем или кетэром в действии для всего мира Ацилут. В Арих Анпине находится полностью все управление Творца, «мозговой центр» мироздания. Арих Анпин – высшая ступень, на которой зарождается все.

или *свет ГАР* и т.д. Конечно, это непросто для понимания.

*Когда мы начнем ощущать, что находимся внутри некоего объема, откуда*

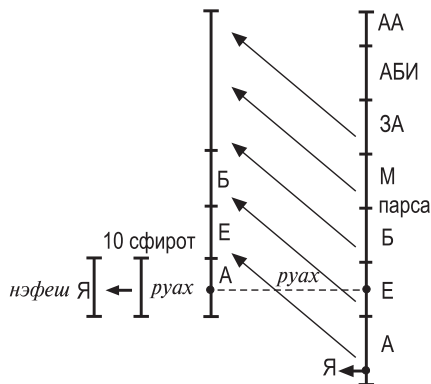
*что-то улавливаем, чувствовать, как меняемся вместе с ним, когда станем воспринимать вокруг себя дыхание Высшего мира, только тогда мы поймем и этот текст.*

## Раздел IV

# Исследование мироздания

*Пресветлый, с вершин излучающий!  
Там, за завесою экрана —  
Тайны праведников открываются,  
Святят вместе и свет, и тьма.*

*Как прекрасно познать Всевышнего,  
Но остерегайтесь коснуться Его —  
И возникнет тогда пред вами  
Та особая башня Оз.*

*Воссияет вам чудно истина,  
Лишь ее уста изрекут,  
А все, что раскроется в откровении, —  
Вы увидите — и никто другой.*

*Йегуда Ашлаг<sup>438</sup>*

438. **Йегуда Ашлаг** (1885—1954) — основоположник современной каббалы. Основной труд — «Учение Десяти Сфирот». Он создал обширный комментарий «Сулам» («Лестница») на «Книгу Зоар» (по названию этого труда получил имя — Бааль Сулам).



## Содержание:

Тема рассматривает область, методы и объект, изучаемый данной наукой, которым в каббале является человек. Для получения достоверных и объективных результатов исследователю необходимо абстрагироваться от своих природных инструментов постижения (органов чувств) и обрести новый орган, на языке каббалы называемый «*масах*» (*экран*). Истинность и точность результатов гарантированы в каббале строгими законами. Явственно устанавливаются границы исследований, разделяющие мироздание на постигаемую и непостигаемую части. Постигание происходит внутри человека в тот момент, когда он эмпирическим путем обнаруживает в себе свойство, полностью идентичное Творцу, причем, результаты могут быть повторены неоднократно и воспроизведены другими исследователями. Таким абсолютно достоверным методом человек постепенно раскрывает внутри себя полную картину *мира*.

## Глава 17

**Четыре вида постижения***17.1. Введение**17.1.1. Что изучает каббала**17.1.2. В чем заключается свобода воли**17.2. Познание в современной науке**17.2.1. Познание материи**17.2.2. Познание формы, абстрагированной от материи**17.2.3. Ложность теоретического исследования**17.3. Постижение материи в науке каббала**17.3.1. Материя – сила, воздействующая на органы чувств**17.3.2. Основа материи – заключенная в ней сила**17.3.3. В действительности существуют только силы**17.3.4. Мы не постигаем силы – мы постигаем их воздействие на нас**17.3.5. Единая сила**17.3.6. Метод исследования в каббале**17.3.7. Восприятие в каббале**17.3.8. Постижение в каббале**17.3.9. Постигаемое и непостижимое**17.4. Вопросы и ответы**Тест**Дополнительный материал***17.1. Введение****17.1.1. Что изучает каббала**

Основной предмет исследований данной науки – взаимопроникновение и взаимосвязь всех частей миро-

здания. Каббала изучает, как управляемые единым законом природы составляющие огромной действительности всех *миров*<sup>439</sup> включаются друг в друга, пока не образуют абсолютного единства, где все части соединены в одно целое.

439. **Миры** – вся совокупность наших ощущений (реакций на внешнее воздействие) создает в нас сугубо субъективную внутреннюю картину, называемую «наш мир». С помощью каббалистической методики человек развивает свои ощущения и начинает видеть мир в его истинной форме. Состояние, в котором мы сейчас находимся, называется мир Бесконечности (полное удовлетворение потребностей). Из всего этого уровня Бесконечности человек может ощущать различные степени получения, восприятия и постижения. Эти уровни постижения реальной, единственной и бесконечной действительности, в которой существуют творения, называются мирами.

Из последовательного усвоения научного материала мы узнаем, что создание *творения*<sup>440</sup> началось с единой мысли – Замысла творения, которая определяется как «желание Творца<sup>441</sup> насладиться свои творения». Насладиться их можно лишь существующим в Нем совершенством – иначе наслаждение будет неполным, а неполное, несовершенное действие Творец совершить не в состоянии.

Исследуя, каким образом все исходит из единого действия Творца, из Его единой мысли – Замысла творения, мы познаем развитие творения: его распространение, расширение, удаление от Замысла Творца – вплоть до состояния, когда оно становится противоположным Ему.

Творение приобретает формы абсолютно противоположные Творцу и не имеющие никакой связи с первоначальными.

Затем благодаря собственным усилиям, свободному выбору и добровольному участию в созидании творение вновь воссоединяется и возвращается к единой мысли, Замыслу, Цели, которая называется «желанием Творца насладиться свои творения».

*Распространение и отдаление от первоначального Замысла, вплоть до форм ему противоположных, называется «распространением миров сверху вниз» – удалением от Одного, Единого, Единственного, объединяющего в Себе все противоположности.*

замысел творения



Рис. 17.1. Создание творения.

440. **Творение** – созданное из ничего (ивр. «еш ми аин») желание насладиться, получить, которое является материалом всей существующей действительности.

441. **Творец** – общий замысел и природа мироздания, глобальный закон, который нисходит на нас, строит нас, создает нашу Вселенную, управляет всем, ведя к изначальной цели – поднять творения в развитии до Своего уровня.

Даже такое состояние творения, когда оно отдаляется настолько, что становится абсолютно противоположным Творцу, является особенным, желательным, необходимым, ибо начиная с него и далее, творение обретает исключительное свойство, называемое *свободой воли, свободой желания, свободой выражения*.

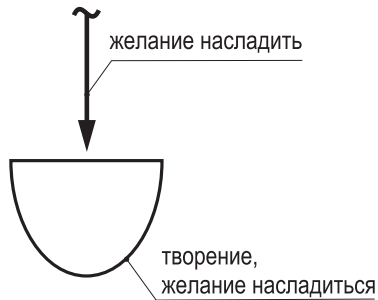
### 17.1.2. В чем заключается свобода воли

Только достигнув нижней точки при распространении *миров* сверху вниз и оказавшись в состоянии полной противоположности Творцу, творение способно начать постигать эту противоположность. Исходя из своего положения, оно

может для себя определить: каково его желание.

Пользуясь свободой выбора, творение приходит к выводу, что единственным желательным состоянием должно стать для него слияние с Творцом, то есть возврат в ту единственную мысль, замысел творения, где все соединено между собой без всякого различия.

Отсюда следует, что все наше существование, все наши ощущения, мысли, поступки, решения должны быть очень точно направлены. В *начале любого действия* необходимо осознать свое состояние как порочное, ущербное, противоположное слиянию с Творцом и сделать выбор в пользу единственно правильно из всех возможных — возвращения в



Рис. 17.2. Развитие творения.

положение единства.

Не важно, каким способом воплощает человек свое действие, с помощью каких именно средств, в каких земных образах он будет переходить от одного состояния к другому, к третьему, пока не достигнет раскрытия целостности мироздания, Единого Творца. Это будет единственно правильным действием, совершенным в условиях свободы воли.

В каком бы направлении мы ни прилагали усилия, они, в итоге, продемонстрируют лишь нашу ущербность, если наши действия не направлены на раскрытие единства Творца, на включение в Него, на возврат к точке, в которой все соединяется. Это точка слияния с Ним, где мы, Он, все действия, все мироздание объединены в одно целое и нам покажут необходимость того, чтобы мы своей свободой воли и правильным осознанием раскрыли это единство. К такому выводу, постигая на себе и обобщая собственный опыт, приходит исследователь мироздания — каббалист<sup>442</sup>.

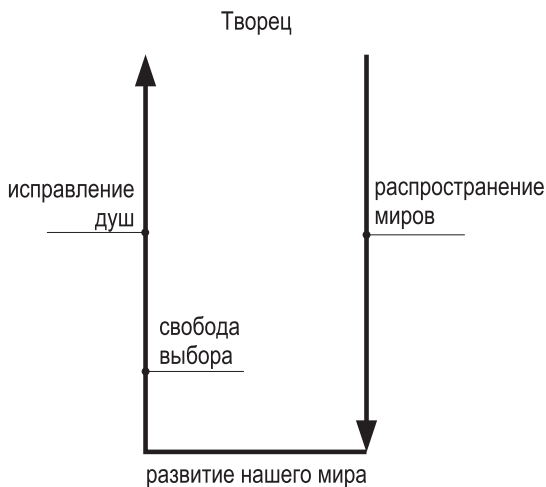
***Предметом изучения науки каббала является взаимопроникновение всех частей действительности, их объединение, управление ими при помощи всеобщего Закона для достижения состояния соединения в одно целое. В результате исследования данной науки человек осознает, что все казавшееся ранее взаимоисключающим, взаимоуничтожающим,***

***включается, впитывается в единство Творца без всякого антагонизма, противоречий и напряжения.***

Именно *приближение к единству* и создает само это единство, увеличивает и определяет его, потому что даже самые крайние противоположности соединяются в нем, дополняя друг друга.

## 17.2. Познание в современной науке

Существуют четыре вида познания:  
Познание материи  
Познание формы материи  
Познание абстрактной формы  
Познание суги

Поскольку в окружающей нас действительности нет ничего, в чем нельзя было бы распознать материю и форму, то и науку, рассматривающую эти вопросы, в целом можно подразделить на две части: познание материи и познание формы.

Взяв в качестве примера стол, можно обнаружить, что его материей является дерево, а формой — конфигурация стола. Материя, то есть древесина, есть носитель формы, представляющей собой стол. Аналогично этому, слово «лжец» имеет свою материю (человек) и форму (ложь), так что материя «человек» является носителем формы — лжи.

Этот закон справедлив для любых объектов мироздания как в *нашем ми-*

442. **Каббалист** — ученый, обладающий духовным органом ощущения («кли»), позволяющим исследовать духовный мир, воздействие Творца на себе.

ре<sup>443</sup>, так и в *духовном*<sup>444</sup>. Относительно человека все состоит из двух частей: материи и формы. Что бы мы ни рассматривали: *неживую, растительную, животную и человеческую* природу, духовные объекты, мысли или чувства — восприятие нами любого объекта происходит в этих двух категориях. Так мы воспринимаем действительность.

Этим и обусловлено разделение науки, исследующей действительность, на две части. Одна — изучает саму материю, то, из чего состоит объект, а вторая — его форму, свойства и внешние проявления. Если бы человек обладал другими органами чувств, которые позволяли бы ему по-другому ощущать действительность, то, разумеется, по-иному развивалась бы и эта наука.

### 17.2.1. Познание материи

Раздел науки, изучающий свойства материи, существующей в действительности (как чистую материю без ее формы, так и материю и ее форму вместе), относится к познанию материи. Например, изучая человека — его анатомию, физиологию, психологию, исследуют его материю.

Это познание носит эмпирический характер, то есть основано на доказательствах и сопоставлениях результатов практических опытов, которые прини-

маются наукой за достоверную основу для истинных выводов. Возможность повторения исследований и неоднократное воспроизведение результатов принимается за критерий подлинности знания.

### 17.2.2. Познание формы, абстрагированной от материи

Другой раздел науки рассматривает только форму, абстрагированную от материи и не имеющую с ней никакой связи. Скажем, формы «правда» и «ложь» абстрагируются от материи, то есть от людей, являющихся их носителями, и рассматривается только значимость самих этих форм в чистом виде, вне воплощения в какой бы то ни было материи.

Такое познание не имеет эмпирической основы, поскольку абстрактные формы не находят своего выражения на практике, подтвержденной опытом, они располагаются за пределами реальной действительности.

*На практике не существует категорий лжи, правды, доброты или коварства в «чистом» виде. Эти свойства всегда облечены в человека и познаются лишь через своего носителя.*

Сказанное справедливо и в отношении любых других свойств: твердости,

443. **Наш мир** — картина, ощущаемая нами посредством пяти органов чувств (зрение, обоняние, осязание, вкус и слух).

444. **Духовный мир** — действительность, в которой находятся и действуют только силы без их материальных облачений, ощущаемая в дополнительном (шестом) органе чувств.

жесткости, линейности, множественности и т.д. Постигание их возможно только в соединении с определенными физическими объектами.

### 17.2.3. Ложность теоретического исследования

К категории абстрактного знания относится и философия. Давая определение науке, ученые ставят в качестве необходимого условия непосредственное наличие в ней эксперимента, так как дискуссии, построенные на зыбкой почве теоретических изысканий, являются ненадежной основой для серьезных научных умозаключений. Достоверной можно считать только эмпирическую основу, позволяющую через форму войти в материю и через материю — в форму. В противном случае результаты исследований являются недоуверенными, а выводы могут оказаться ошибочными.

Изучение абстрактных свойств, таких как доброта или альтруизм, в отрыве от человека, рассмотрение этих качеств в идеальном виде приводит к искаженному восприятию. Такой подход послужил причиной создания различного рода коммунистических и утопических теорий, которые впоследствии насильственно пытались воплотить в материю. Однако с материей они не имеют ничего общего. Она совершенно эгоистична, а выдуманная людьми форма — абсолютно альтруистична, и они никоим образом не сочетаются друг с другом. Примеры мы видим на практике: попытки построения социализма и комму-

низма в России, создание киббуцев в Израиле и т.д. Все эти поползновения потерпели крах.

Аналогично дело обстоит и с отношением человека к духовному *миру*, ибо его представления о нем базируются исключительно на собственных фантазиях. Глядя на проявления окружающей действительности, человек воображает, что на духовном плане существует некое, не облаченное в форму свойство, и именует его таковым. Разумеется, это лишено какой бы то ни было реальной почвы.

Тем не менее, эти надуманные представления легли в основу всевозможных «духовных» теорий, философий и религий, которые, не имея практического подтверждения, лишь запутывали и продолжают запутывать человечество. Занимая умы миллионов и миллиардов людей, они уводят их от естественного, правильного, эмпирического познания природы.

## 17.3. Постигание материи в науке каббала

Каббала также подразделяется на две вышеупомянутые части: познание материи и познание формы. Однако по сравнению с классической наукой в ней даже познание формы целиком построено на научном исследовании восприятия, то есть на опытной основе.

Сказанного достаточно, чтобы понять, насколько отличается каббала от всех существующих наук. Она позволяет человеку увидеть, ощутить, познать как материю, так и форму, в их явном про-

явлении и неразрывной связи, когда любой объект и нашего, и духовного *мира* постигается практически, опытным путем.

### 17.3.1. Материя – сила, воздействующая на органы чувств

Весь духовный *мир* воспринимается нами как сила, отделенная от тела, и поэтому не имеет никакого материального образа. Однако не вступая ни в какой контакт с *миром* материальным, как он может породить и привести его в движение? Другими словами, существует ли между ними взаимосвязь или она отсутствует?

Согласно материалистическому определению, «материя – это объективная реальность, данная нам в ощущениях»<sup>445</sup>. Из этого определения совершенно неясно, что представляет собой «объективная реальность», но утверждение, что она дается нам в ощущениях – верно. То, что мы ощущаем в данный момент, мы называем «материальным», а то, что не ощущаем, отчего-то именуем «духовным». Если начать чувствовать то, что не воспринималось ранее, к какой категории это следует относить – к духовной или материальной?

Как известно, материя может принимать разнообразные формы, переходя из одного состояния в другое. Некоторые из этих состояний ощущаются

человеком в большей степени, некоторые – в меньшей. Однако если изменятся *возможности органов чувств*, то изменится и восприятие материи. В этом случае газ (например, воздух) станет ощущаться как жидкость или твердое тело, так что человек будет чувствовать себя погруженным в жидкость или находящимся внутри твердого тела.

Если разогреть материю до такой степени, что вся Вселенная перейдет в газообразное состояние, останется ли она материей? Если – да, то кто в таком случае сможет ощутить это?

*Сказанное позволяет сделать вывод, что материя является понятием относительным и существует лишь относительно свойств определенного наблюдателя. Если изменяются свойства наблюдателя, то по отношению к нему претерпевает изменения и сама материя.*

Что представляет собой материя сама по себе, нам неизвестно. Мы можем сказать о ней лишь одно: нечто с определенной силой воздействует на наши органы восприятия, вызывая в нашем мозге возникновение соответствующих образов. Так что материя для нас – это лишь некие силы, определенным образом воздействующие на наши органы чувств. Каббалисты, ощущающие духовные силы в дополнительном *шестом органе чувств*<sup>446</sup>, говорят, что и они являются материей.

445. В.И. Ленин, Материализм и эмпириокритицизм. Полн. собр. соч. Т.18., – М., 1983. С. 276

446. *Шестой орган чувств* – орган, в котором человек ощущает воздействие Высшего света (Творца) на себя и потому способен реагировать на Него.



### 17.3.2. Основа материи — заключенная в ней сила

Сила является не менее реальной материей *нашего мира*, чем вся остальная. То, что сила не обладает образом, воспринимаемым человеческими органами чувств, не умаляет ее значимости.

Например, кислород и водород в чистом виде невидимы для глаз, не имеют запаха и вкуса, то есть относительно органов восприятия человека они никак не проявляются. Однако, вступив в определенное соединение, они образуют воду — видимую жидкость, обладающую вкусом, объемом и весом. Если добавить воду в негашеную известь, то вода немедленно впитается в нее, и жидкость станет твердым веществом. Таким образом, неощутимые в чистом виде химические элементы — кислород и водород — из газообразных, не воспринимаемых человеческими органами чувств, превращаются в твердое вещество, ощущаемое нами как окончательное в своей форме.

То же самое можно сказать и о действующих в природе силах. Обычно они не считаются материей, потому что не познаются через ощущения. Однако, с другой стороны, то, что является ощущаемой реальностью, например, жидкости и твердые тела, способно при нагреве превращаться в газ, который, будучи охлажденным до определенной температуры, может вновь стать твердым веществом.

Всегда можно подняться до самого неуловимого состояния любого вещества и от него прийти к его более грубому, твердому состоянию. Все картины,

ощущаемые нами, происходят от основ, которые невозможно почувствовать и которые не являются материалами, существующими ради самих себя. Потому все зафиксированные в нашем сознании картины, с помощью которых мы и определяем материалы, непостоянны. Они не существуют в силу своих особых свойств, а лишь изменяют свою форму под воздействием внешних факторов — таких, например, как температурный режим. Нагревая или охлаждая какое-либо тело, можно наблюдать, что с ним происходит на более неуловимой ступени и на более осязаемой.

*Итак, основа материи — заключенная в ней сила. Однако силы не проявляются относительно нас сами по себе, как химические элементы. В будущем сущность сил раскроется так же, как и химические элементы, которые тоже были в свое время открыты человеком.*

### 17.3.3. В действительности существуют только силы

Каббала поможет человечеству обнаружить, что материи как таковой не существует. Уже сегодня ученые в своих исследованиях приходят к выводу: материя существует только относительно нас, и вид ее определяется *нашим восприятием*. Любую материю по отношению к наблюдателю можно довести до ощущения ее, как твердой, жидкой, газообразной. Материю можно перевести в плазменное или совершенно исчезающее из нашего воспри-

ятия состояние. Все зависит только от того, как мы на нее воздействуем, насколько мы пытаемся увести ее в «зону неощущаемости». При этом с материей ничего не происходит — она переходит из одного состояния в другое, но не исчезает. Все изменяется лишь относительно возможностей наших органов чувств, нашего восприятия. В действительности существуют одни только силы, которые относительно нас либо не проявляются вообще, либо проявляются в тех формах, которые мы улавливаем: плазменной, газообразной, жидкой или твердой.

#### **17.3.4. Мы не постигаем силы — мы постигаем их воздействие на нас**

До тех пор пока наука не разовьется до своей совершенной формы, мы должны считаться только с конкретной действительностью. Сегодня мы ощущаем самих себя и то, что нас окружает. Хотя даже обычное понимание себя и *мира* демонстрирует нашу необъективность, а определения, даваемые нами, — временные и неточные, другого выхода у нас нет. Мы можем давать названия только в соответствии с реакцией мозга на ту информацию, которую доставляют ему наши органы чувств.

Все видимые и ощущаемые нами материальные действия должны рассматриваться в связи с тем, *кто* их совершает, с учетом того, что и он, и сами действия

в основе своей состоят из материи. Если бы не это обстоятельство, то не существовало бы возможности постижения.

*Мы не постигаем сами силы, то есть духовный мир. Мы постигаем только их действия и следствие этих действий, которыми и даем названия. До тех пор пока мы не выйдем на уровень сил, их одеяния будут постоянно меняться, и мы не сможем ни ощутить ничего абсолютного, ни дать ему истинное определение.*

#### **17.3.5. Единая сила**

В действительности существует лишь единственная сила, представленная в наших ощущениях разложенной на бесконечное множество частных сил, которые воспринимаются нами в большей или меньшей степени, в зависимости от нашей способности восприятия, познания, контакта с ними. Это и определяет наличие вокруг нас многообразия объектов и действий, из которых складывается картина *нашего мира*.

На самом деле реальность не состоит из *нашего мира* и *мира* духовного. Это мы одну общую силу, Творца, делим на такие проявления. Мы воспринимаем себя как «я, находящийся в заранее заданном *мире*». Каббала предлагает нам иной угол зрения на *мир*: «я, как *кли*<sup>447</sup> относительно *света*<sup>448</sup>, создающего меня и ощущаемого мною». Такой подход позволяет понять, что, вопреки существующему представле-

447. **Кли (сосуд)** — самостоятельное (осознанное, сознательное) желание получить удовольствие от света.

448. **Свет** — сила, творящая, исправляющая и наполняющая творение; источник наслаждения.

нию, материальное не является одеянием духовного и что, следовательно, через материальное нельзя повлиять на духовное.

### 17.3.6. Метод исследования в каббале

Постижение *Высшего мира* происходит в созданном каббалистом дополнительном органе чувств, который называется *душа*<sup>449</sup>. То, что воспринимается в нем, называется *духовным постижением*<sup>450</sup>. Духовное постижение происходит

только в той мере, в какой этот дополнительный орган и его свойства соответствуют свойствам единственно существующей управляющей силы, которую каббалисты называют «Творец».

*По мере уподобления Творцу, человеку раскрывается Высший мир*<sup>451</sup>. Слово «мир» (*олам*) происходит от слова «скрытие» (*алама*), то есть, изменяя себя, человек постепенно раскрывает то, что было ранее скрыто. Таким образом, все миры существуют в человеке, раскрываются в нем и являются не чем иным, как частичным подобием Творцу.



Рис. 17.3. Метод духовного постижения с помощью экрана и отраженного света.

449. Душа = экран = отраженный свет – желание, стремление, намерение доставить удовольствие, дать наслаждение Творцу (так же, как и Он дает мне), вопреки своему исконному желанию получать.

450. Духовное постижение – постижение, внутри которого мы явно ощущаем источник того, что постигаем. В духовном постижении свет несет в себе, кроме наслаждения, четкое осознание источника наслаждения (глубина этого осознания зависит от ступени, на которой мы находимся) со всеми его замыслами, планами. Основано на понимании первопричин духовной природы.

451. Высший мир = Духовный мир – существующий по законам свойства отдачи. «Высшим» называется потому, что свойство отдачи – причина, корень нашего мира, а наш мир является его следствием, полностью управляемым из духовного мира.

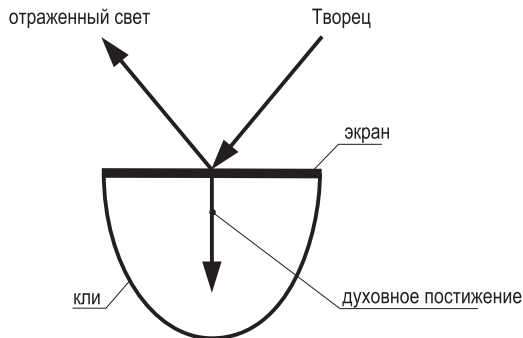
Процесс уподобления Творцу является постепенным, ступенчатым: создание органа духовного ощущения происходит по 125-ти ступеням, называемым «125 ступеней миров»<sup>452</sup>, по которым человек постепенно поднимается к полному раскрытию Творца.

*Абсолютное равенство Творцу называется полным исправлением человека. Этим он достигает цели своего сотворения.*

### 17.3.7. Восприятие в каббале

Любая наука имеет определенный диапазон исследования, определяемый

чувствительностью естественных органов восприятия. Несколько повысить их возможности позволяют приборы, но и они имеют предел.

*Каббала дает человеку неограниченный объем восприятия, оговаривая при этом, что ни в коем случае нельзя отрывать от постижения объективной реальности: достоверно лишь то, что каббалист воспринимает, только в этих границах проводится исследование. Поэтому каббалисты всегда очень осторожны в передаче своих знаний.*

Особенно хорошо это видно по «Учению Десяти Сфирот»<sup>453</sup> Бааль Сулама,

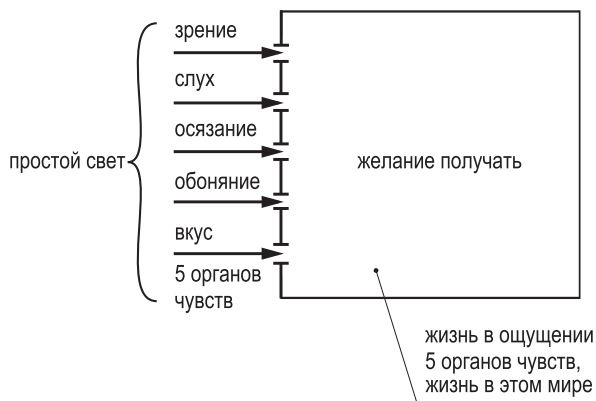

**Рис. 17.4.** Восприятие человеком (желание получить) нашего мира с помощью пяти органов чувств.

452. **125 ступеней миров** – от Творца до нашего мира есть 5 ступеней сокрытия, которые называются мирами, мир («олам») от слова «алама» (сокрытие). Каждый из этих миров делится еще на пять небольших частей, и каждая из них – еще на пять. Таким образом, существует 125 ступеней сокрытия, а когда мы поднимаемся по этим ступеням – раскрытия свойств Творца.

453. «Учение Десяти Сфирот» – основной каббалистический учебник нашего времени (6 томов, более 2000 страниц). Автор: Бааль Сулам – Йегуда Ашлаг (1885-1954)..

который, разъясняя выходящее за рамки понимания другого каббалиста, пишет: «Далее следует личное предположение». Любое мнение, не базирующееся на четком измерении и постижении, всегда оговаривается, как таковое. Оно никогда не принимается в качестве достоверного научного факта ни самим автором, ни теми, кто изучает его труды.

Каббала – такая же наука, как и другие естественные дисциплины, только позволяющая исследователю работать в более широком диапазоне. Она также относится к познанию и восприятию действительности, как и все остальные науки, то есть базируется на четком постижении человека. Только то, что мы постигаем, измеряем, можем повторить, записать, передать, является в каббале научными данными. Форма и материя не отрываются друг от друга, а изучаются вместе.

### 17.3.8. Постижение в каббале

Раскрывая в себе дополнительные ощущения, человек начинает входить внутрь той части мироздания, которую раньше не воспринимал, и работать в ней так же, как и в открытой части мироздания, которую ощущают все. Человек познает причины происходящего, связи между ними и следствиями. Раскрываемый фрагмент мироздания присоединяется к прежней картине *мира*. Получаемое знание является абсолютно достоверным, поскольку добыто эмпирическим путем, результаты исследования имеют стопроцентную повторяемость и могут быть проверены другими исследователями.

Один из законов каббалы гласит: «То, что непостигаемо, невозможно называть». Определяя объект, дают название какому-то его свойству только после того, как он постигнут полностью.

*Постижением в каббале называется самое глубокое понимание предмета, когда человек постигает не только сам объект, но и более высокую ступень, причину, его породившую. Осознание причины своего сотворения раскрывает цель существования, все состояния, которые человек должен пройти по цепочке причинно-следственных связей до приобретения им окончательной формы. Сумма таких знаний об объекте и называется в каббале постижением.*

### 17.3.9. Постигаемое и непостижимое

Каббала принципиально не делит мироздание на духовное и материальное – она говорит о постигаемом и непостижимом.

*То, что я сегодня постигаю органами чувств, называется «этот мир», «мой мир», «постигаемый мною мир», «моя ступень». Та часть, которую я еще не раскрыл, но которую, как объясняют каббалисты, я должен раскрыть, остается скрытой от меня и называется тайным миром.*

## 17.4. Вопросы и ответы

**Вопрос:** Чем обусловлена разница между изучением и постижением? Почему мы осуществляем изучение сверху вниз?

Почему мы делаем это сверху вниз? Потому что мы изучаем то, что совершил Творец. После того как появилось творение, оно начало нуждаться в исправлении<sup>454</sup>, и мы изучаем процесс исправления и возвышения *в мирах*. Однако все равно изучение идет параллельно в обоих направлениях: и сверху вниз, и снизу вверх.

Строго говоря, путь снизу вверх в каббале не рассматривается, потому что человек должен проделать его сам. Поэтому, хотя наша учеба и построена на исследовании функционирования *Высшего мира*, мы ни в коем случае не должны думать, что благодаря своим занятиям получаем правильное представление о том, как *этот мир* создан.

Учеба необходима нам не для того, чтобы стать более умными и знающими, а чтобы с ее помощью мы вызвали на себя воздействие *окружающего света*<sup>455</sup>. Мы, действительно, изучаем, как происходит распространение *миров* сверху вниз, но их постижение идет снизу вверх. Этот путь мы должны исследовать на самих себе по мере собственных усилий, в получении живительной силы, *экрана*<sup>456</sup> для подъема, именно благодаря изучению распространения *миров* сверху вниз.

Сделано это намеренно, чтобы помочь человеку, не путаясь, оптимальным образом искать свой путь, ибо это и есть поиск Творца, того единства, о котором мы сейчас говорим.

***В чем заключается сегодня наша работа по восхождению на первую духовную ступень? Чем отличается первая духовная ступень от нашего нынешнего состояния? Только тем, что мы начинаем ощущать Единую силу, управляющую всем вокруг нас.***

Вместо людей, животных, растений и небесных тел (*неживой, растительной, животной, человеческой природы*) я обнаруживаю стоящую за ними Единую силу, которая управляет всем и таким образом воздействует на меня. Исходя из этого, я уже вижу и знаю, как я должен относиться через них к Единой силе, к Творцу!

Первым признаком связи с Творцом является состояние, когда Он представляется мне как Единая сила, стоящая за каждым, управляющая каждым, находящаяся в каждом, словно рука кукловода. В этом случае я могу связать все воедино и вообразить Его как Единое поле, называемое *Сияние Шхины*<sup>457</sup>. Раскрытие такого пассивного проявления Выс-

454. **Исправление** заключается только в изменении намерения наслаждаться «ради себя» на намерение наслаждаться «ради отдачи», благодаря чему творение становится равным Творцу, уподобляется Ему.

455. **Окружающий свет** – свет, который пока находится вне кли, но своим давлением, целенаправленным воздействием вынуждает кли изменяться, улучшиться.

456. **Экран** – «сила сокращения», которая пробуждается в творении относительно Высшего света, с целью предотвратить наслаждение ради себя. Сила преодоления, сопротивления эгоизму.

457. **Сияние Шхины** – ощущение присутствия Высшей силы во всем, что окружает человека. Это всепроникающее, пронизывающее все, дышащее вокруг тебя и внутри тебя поле, которое готово проявиться в тебе, для тебя, чтобы ты почувствовал его, как диктующее всему определенные законы, почувствовал как бы напряженность этого поля относительно себя. В нем заложена вся мысль Творца, и оно само – Творец.

шего управления, Его единства, Его единственности, Его единой цели, единого направления — и есть наша задача. Впоследствии человек обнаруживает это единство в массе собственных противоположных и самых невероятных проявлений.

Мы описываем постижение духовного *мира* в некоторых переживаниях и образах, однако оно абсолютно реально и поддается измерению, может быть повторено. Классические науки, которые мы развиваем на основании информации, воспринимаемой в *нашем* временном *мире* — в особых, очень ограниченных, условиях, — передают ощущение различных сил не в их истинном виде, а в качестве наших собственных свойств. Каббала же говорит о том, что стоит за этими силами и свойствами, — о единственной силе Творца.

Несмотря на то что духовный материал нам неизвестен, мы можем исследовать его путем логики, как в любой науке. Например, занимаясь анатомией, изучая отдельные органы и их взаимовлияние, мы еще не имеем представления о живом человеке в целом, но с течением времени, постигнув эту науку, мы получаем возможность из частного правила вывести общее, которое обуславливает поведение всего организма. Таким образом строится многое в классических науках, и это абсолютно научный подход.

Приступая к исследованию *Высшего мира*, не имея о нем никакого понятия (поскольку знание постигаемо только из совокупности всех деталей), человек обязан изучить все частности, схему их взаимодействия, факторы,

причины и следствия, пока не постигнет всю мудрость. Когда он будет знать все до тонкостей, то достигнет общего знания.

Если учеба объединяется с *намерением* раскрыть единство Творца, то все наши усилия складываются, включаются в Него, и в итоге трансформируются в духовное знание.

***Постижение единства означает, что мы должны суммировать все наши знания, впечатления, измерить их, соединить между собой, сопоставить таким образом, чтобы они образовали в нас полную картину единства, состоящую из взаимоисключающих, противоположных друг другу сил, явлений, действий. Когда мы узнаем до тонкостей все детали, то достигнем общего знания.***

Только сейчас каббалу начинают изучать во всем *мире*. Этого не делали не потому, что она была непостижима. Ведь у астронома тоже нет точного понятия о самих звездах и планетах, но он исследует происходящие с ними процессы, продвигая и развивая свою науку. Так и мы: не постигаем ни *суть нашего мира*, подобно астрономам или физикам, ни *суть духовного мира*, подобно каббалистам. Однако не имея возможности постичь саму суть, мы осмысливаем ее действия, реакции, отзвуки. Этого нам достаточно, потому что изучение процессов, происходящих с непостижимыми объектами, все равно приводит нас к полному знанию.

**Вопрос: Что именно мы постигаем, когда поднимаемся по ступеням миров?**

*Мир — это объем моего исправленного желания, он называется миром моего постижения. На настоящий момент, поскольку я еще совершенно ничего не исправил в себе, не уподобился Творцу, то нахожусь на предварительной ступени, которая называется «наш мир». Это тот же эгоизм, благодаря которому я ощущаю Творца в себе, в своих естественных свойствах, но все это — исключительно ради себя.*

Человек не воспринимает ничего другого, кроме Творца, кроме *света*, который его создал и наполняет. Каждый из нас и сейчас ощущает Творца, но только в самом противоположном Ему, низшем состоянии, называемом «наш мир»<sup>458</sup>.

Такое состояние не считается постижением *Высшего мира*, оно не является духовным, так как в нем отсутствует какое-либо подобие Творцу. Однако и в этом состоянии, и во всех последующих, более высоких, я воспринимаю свое желание: меру его исправленности или неисправленности. Все ощущается внутри меня, внутри моего желания. Таким изначально и создано наше желание, то есть творение.

Подъем со ступени на ступень происходит не за счет того, что я увеличиваю **свое** желание — оно фиксированно и неизменно. Я могу увеличить его только за счет слияния с другим желанием, затем с еще одним, и еще, и так далее. Подъем по ступеням возможен только по мере

слияния с остальными *душами*<sup>459</sup>, с остальными желаниями. Присоединяя их к себе, я делаю свое *кли* больше, получаю дополнительное желание. «Я его присоединяю» — означает, что я его исправляю, то есть исправляю себя. Иначе невозможно, потому что благодаря присоединению уничтожаются эгоистические перегородки между двумя объектами. Таким образом, у меня образуется исправленное *кли*. В нем я ощущаю следующую ступень исправления и так далее.

**Вопрос: Что обнаруживает человек, когда постигает духовный мир?**

Человек обнаруживает, что в духовном *мире* существует полнейшая гармония, что все управляется Высшей силой, которая ведет все *миры*, все творения к общей цели. Раскрывая эту цель для себя, человек перестает совершать недуманные поступки, он начинает понимать, как следует относиться к другим людям. Он становится неразрывной интегральной частью всего творения.

## Тест

### 1. Что изучают современные науки?

- а. материю;
- б. форму, облаченную в материю;
- в. материю; форму, облаченную в материю; абстрактную форму;
- г. суть.

458. **Наш мир** — картина, ощущаемая нами посредством пяти органов чувств (зрение, обоняние, осязание, вкус и слух). Эта картина является отображением свойства абсолютного эгоизма, который не способен получить свет (наслаждение) в себя, поэтому ощущается нами как пустота (страдание).

459. **Души** — в начале замысла творения была создана единая душа (желание), называемая Адам Ришон (Первый Человек). Она разбилась на 600 000 частей. Теперь у каждой отдельной части есть возможность произвести работу по личному исправлению и уподобиться Творцу.



## 2. Почему исследование формы, не облаченной в материю, является ошибочным?

- а. отсутствует проверка опытом;
- б. исследование очень трудно;
- в. исследование не ошибочно;
- г. исследуется только суть.

## 3. Что такое материя?

- а. объективная реальность;
- б. силы, воздействующие на наши органы чувств;
- в. силы, не осязаемые нами;
- г. материи не существует.

## 4. Что воспринимает человек?

- а. реакцию органов чувств на воздействие внешних сил;
- б. внешнее воздействие сил;
- в. суть воздействующих на него сил;
- г. ничего не воспринимает.

## 5. Что такое мир?

- а. то, что я постигаю в своих органах чувств;
- б. то, где я буду, изучив каббалу;

- в. теория строения мирозданиям
- г. то, что мною не постигается.

## 6. Что исследуют каббалисты?

- а. материю;
- б. абстрактную форму;
- в. материю и форму, облаченную в материю;
- г. суть и абстрактную форму.

## Дополнительный материал

### Постижение материи и ее формы

#### В мире Асия мы постигаем материю

*Материя — это желание наслаждаться, созданное светом и противоположное ему. Используя это желание, можно постичь свет, отразившийся в нем, как противоположность. Отсюда: постижение той или иной противоположности свету ощущается нами как материя.*



Рис. 17.5. Желание и наслаждение — свет и кли.

Материя постигается нами в состоянии, которое называется *мир Асия*. Этого внутреннего ощущения достигает человек, познающий в своих чувствах Высший *мир*, когда у него появляется минимальный *экран* на самые маленькие желания. Если человек может их аннулировать, не использовать ради себя, а поставить перед собой *экран*, чтобы не получить ничего, он называется «убар» (зародыш). Человек, словно зародыш в чреве матери, ни в чем не принимает активного участия, он абсолютно пассивен.

То, что человек имеет возможность постичь в состоянии *мира Асия*, называется *постижением материи*, причем, он еще совершенно не понимает, что с этим делать.

Зародыш в чреве матери полностью зависим от нее, несамостоятелен, и в соответствии с законами природы в *нашем мире* нейтрализует себя относительно материнского организма, питаясь от него и считаясь как бы его интегральной частью. Если бы эта часть в организме матери вела самостоятельное существование, немедленно произошло бы разделение, отторжение (отравление, заражение). Мы знаем, что происходит, когда в организме находится инородное тело: возникает отторжение тканей (например, при пересадке донорских органов). Однако в данном случае постороннее тело настолько нейтрализует себя, что может интегрироваться в него.

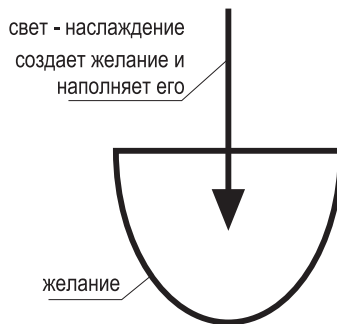
Подобно этому процессу, общее тело в духовном *мире* называется Творец, а человек, в данном случае, называется «убар» (*зародыш*) внутри Творца. Он полностью нейтрализует свои желания и за счет этого может пребывать в Нем.

Состояние, когда человек пребывает

внутри Творца, но абсолютно бездействует (то есть он делает очень большую работу, но она направлена только на то, чтобы нейтрализовать себя), называется *миром Асия*. *Мир* — это ощущение связи с Творцом.

### **Форма материи постигается в мире Ецира**

*Когда материя постигается полностью, начинает возникать ее форма. Форма материи — это отдача.*

В *мире Асия* человек совершенно нейтрализовал себя и все свои желания. Теперь все его действия сводятся только к тому, чтобы принимать обучающие команды от Творца, как маленький ребенок, который хочет вырасти. Он на сто процентов должен все получать от Творца. Однако что он получает? Форму материи. *Он обучается действиям отдачи.*

Взаимодействие с Творцом, в процессе которого человек начинает использовать свои *экраны* для того, чтобы полностью следовать тому, чему его учит Творец (отдавать), называется *миром Ецира*. Происходящее при этом восприятие называется *постижением формы*, потому что внешняя форма желания получать — это отдача. *Желание получать работает в форме отдачи.*

### **Средства, которыми обеспечивается существование материи и формы в мирах Асия и Ецира, постигаются в мирах Брия и Ацилут**

После того как в *мире Асия* в состоянии *убар* человек уже приобрел желание

к Творцу, а в мире *Ецира* получил форму на эти желания, то есть экран, он, работая одновременно с формой и материей, пытается совершать те же действия, что и Творец. При этом, человек начинает постигать Его, как сказано: «Из Твоих действий познаю Тебя»<sup>460</sup>. Уподобляясь Ему в действии, человек начинает понимать Творца и Его замысел.

Это называется *постичь средства, которые обеспечивают существование материи и формы*. В этом и заключается задача человека, а со стороны Творца в этом заключается Цель творения.

Каждый мир из АБЕА<sup>461</sup> – дающий и получающий относительно души. Состояние, в котором находится человек в духовном постижении, называется «его миром». Это подобно тому, как наши

ощущения в сегодняшнем состоянии называются «наш мир». В мирах АБЕА каждое из состояний человека, то есть каждый из миров, является и дающим, и получающим относительно души.

Из всех возможных состояний каббалисты исследуют только материю и ее форму в мирах *Асия* и *Ецира*, потому что мир *Брия*, общность миров *Асия* и *Ецира*, с трудом воспринимается разумом. Он уже не считается формой, полностью облаченной в материю.

Основой исследования является мир *Асия*, то есть материал множества частных желаний, каждое из которых имеет свою форму. Это легко осмысляется и развивает разум, позволяя выделять, отличать и исследовать отдельно взятую особенность (что и является целью ра-



Рис. 17.6. Наш мир и духовные миры.

460. Вавилонский Талмуд, трактат Эдуе, лист 85.

461. АБЕА – сокращенное название системы миров Ацилут, Брия, Ецира, Асия, с помощью которой мы исправляем себя.

боты), чтобы познать преимущества *света* над тьмой в каждой детали существующей действительности.

Главная работа, которую выполняет человек, заключена в материале. Когда мы говорим, что человек поднимается в *мир Ецира*, потом в *мир Брия*, в *мир Ацилут*, а потом в *мир Бесконечности*<sup>462</sup>, то не следует думать, что он при этом отрывается от предыдущих *миров*. Он поднимает их вместе с собой, поднимается вместе с ними. Все его прошлое, все предыдущие ступени идут вместе с ним и за ним.

Таким образом, если мы говорим, что человек сейчас находится в *мире*

*Ецира*, это значит, что он вместе со своим *миром Асия*, со всеми прошлыми жизнями и даже вместе с *нашим миром* поднялся в *мир Ецира* и работает в нем.

Что значит работать в *мире Ецира* с *миром Асия*? Человек постигает *мир Асия* на ступень глубже, а не так, как постигал его, когда находился в нем. Когда он был в *мире Асия*, он постигал только верхний его срез. Сейчас, поднявшись в *мир Ецира*, он постигает одну ступень *мира Ецира*, а в предыдущем *мире Асия* постигает уже две ступени. Это подобно тому, как *свет* входит в *кли*.

Мы рассматриваем стадии *кетэр*, *хохма*, *бина*, *ЗА* и *малхут*<sup>463</sup>. Когда *свет*



Рис. 17.7. Порядок вхождения в кли ор нэфеш и ор руах.

462. **Мир Бесконечности** – состояние постижения душами бесконечного совершенства и наслаждения от единства с Творцом (уподобления Творцу). В этом состоянии творение (совокупность душ) не ограничивает распространение света (наслаждения), то есть все желания удовлетворены полностью, без ограничения.

463. **Кетэр**, **хохма**, **бина**, **ЗА** и **малхут** – пять частей желания, в которых творение ощущает Творца. Кетэр – желание Творца насладиться творением. Хохма – еще неосознанное, несамостоятельное желание насладиться, в котором доминирует создавший его свет (Творец). Бина – желание отдавать. Зеир анпин (**ЗА**) – уровень, на котором творение уже начинает применять принцип «получение ради отдачи», то есть, использовать желание получать, наслаждаться ради Творца. Малхут – законченное, самостоятельное творение, которое само хочет получать и ощущает себя получающим.

входит в *кетэр*, постигается только *кетэр дэ*<sup>464</sup>–*кетэр (свет нэфеш*<sup>465</sup>). Затем он перемещается из *кетэр* в *хохма*, а в *кетэр* входит следующий *свет* — *руах*<sup>466</sup>.

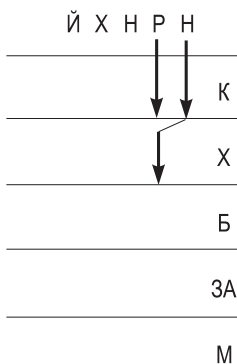
Допустим, я находился в *мире Асия*, где работал с *авиутом* 0<sup>467</sup>. Потом, углубляясь в материал, я спустился в *мир Ецира* и работаю теперь с *авиутом* 1<sup>468</sup>. Получается, что в *мире Ецира* я сейчас постигаю только первый уровень, а в *мире Асия*, в котором находился до этого, постигаю два уровня.

Поэтому и говорится, что в основном постигается материя. Когда мы поднимаемся в *мир Бесконечности*, то на самом деле углубляемся в ее исследование.

Почему мы углубляемся в материю? Разве главное — это наше желание? Дело в том, что, исследуя наше желание, мы постигаем Творца, постигаем то, что это желание наполняет. У нас нет другой *кли*, у нас нет иной возможности постичь Творца — только лишь в том случае, когда *Он облачается в нас*.

Творец целиком наполнил *светом* желание в *мире Бесконечности*, и теперь мы это постигаем. Мы возвращаемся в *мир Бесконечности*, проникаем внутрь своего желания до тех пор, пока не достигнем самых глубинных его слоев. Это значит — *вернуться в мир Бесконеч-*

*ности своим постижением*. Начиная постигать духовный *мир*, мы сначала входим в *мир Асия* и там исследуем материю, а затем мы продолжаем углубляться в этот же *мир*.

Можно сказать наоборот: углубление на один уровень больше в *мир Асия* называется *миром Ецира*, на два уровня — *мир Брия*, на три уровня — *мир Ацилут*, на четыре уровня — *мир Адам Кадмон*, а на все пять уровней — это *мир Бесконечности*.

То, что не облачено в нашу материю, в наше желание, мы не ощущаем. Мы не покидаем *мир Асия*, потому что лишь в нем мы сохраняем все ощущения. Остальные *миры* можно назвать просто уровнями *мира Асия*, на которых мы постигаем *свет*, или Творца, облаченного в нашу материю.

**Вопрос: Значит, речь идет только об относительных степенях облачения формы в материал? Постоянно ли соотношение между ними?**

Мы можем говорить о том, как *свет* облачается в материю, Творец облачается в творение. Разница между *мирами* — это, конечно, разница между ступенями, но она огромна. Мы не можем представить, насколько постижение первой

464. Каждая стадия — *кетэр*, *хохма*, *бина*, *зир анпин* и *малхут* — состоит, в свою очередь, из таких же подстадий. Чтобы назвать определенную подстадию употребляется частичка «дэ», указывающая на принадлежность. Например, «кетэр дэ–кетэр» означает «кетэр кетэра» или «кетэр, что в кетэр».

465. **Ор нэфеш** — свет, получаемый с экраном на самый маленький эгоизм (*авиют* 0); означает свет получения для себя без возможности отдачи другим.

466. **Ор руах** — свет, получаемый с экраном на *авиют* 1. Дословно «руах» означает «ветер», «дух» (ивр.) — это движение, перемещение; действие отдачи исходя из исправленного эгоистического свойства.

467. **Авиют** — сила, глубина желания, требования (измеряется по шкале от 0 до 4). **Авиют 0** — зародыш желания, когда человек полностью аннулирует себя и растворяется в Творце.

468. **Авиют 1** — желание к свету (Творцу) в потенциале.

ступени материи в *мире Асия* ничтожно по сравнению со второй ступенью, с третьей, с четвертой. Здесь то же соотношение, что и между видами *света*, когда вместо *света нэфеш* постигается *свет руах*.

*Нэфеш* — это *неживая* материя. Мы ощущаем ее только как материю, без облаченного в нее *света*. Это то, что постигается в *мире Асия*. В *мире Ецира* мы уже постигаем, как *свет* начинает облачаться в материю, каким образом она становится живой.

Так растение, по сравнению с минералом, уже живет и умирает, поворачивается за солнцем, за источниками жизни, знает, что надо поглощать и что выделять, что вредно и что полезно. В нем существует собственное отношение к Творцу. Это совсем другой уровень существования.

Мы постигаем желание со *светом*, с Творцом, который облачается в это желание, с отношением этого желания (человека, творения) к Творцу, взаимодействие между ними, но пока еще только на *растительном* уровне. У растения не существует свободы воли, нет возможности менять среду, передвигаться, оно жестко зависит от времени, оно подобно всем остальным в рамках своего вида, у него еще нет индивидуальности.

В этом состоит различие между *неживым, растительным, животным и человеческим* уровнями постижения. Отношения с Творцом, зависимость, кото-

рую мы постигаем в *мире Асия*, резко отличается от отношений в *мире Ецира*. В *мире Брия* зависимость еще больше. Там постигается возможность свободного действия, перемещения, развития, воспроизводства себе подобных. Там уже существуют действия, которые приводят к исправленным состояниям, — это называется родить потомство.

«*Потомство*» — это следующие действия на отдачу (как *парцуф Гальгальта*<sup>469</sup> порождает *парцуф АБ*<sup>470</sup>), когда я на самом деле порожаю воздействие. Что значит «породить что-то»? «Породить что-то» означает выразить присущее тебе свойство отдачи. «*Гальгальта* рождает *АБ*», выделяя из себя желание, которое полностью посвящает себя отдаче Творцу.

Таково *отличие* между *миром Ецира* и *миром Брия*. Однако где оно постигается? В *мире Асия*, то есть в той же материи. Только постигается более глубинное отношение материи к источнику.

***Вопрос: Мир Асия — это всегда мера аннулирования относительно Высшего? Аннулирование это растет?***

Да, правильно.

Если я нахожусь в *мире Брия*, то все ступени, начиная с нашего мира, я поднимаю за собой в *мир Брия*. В *мире Брия* у меня есть *кетэр дэ-Брия, хохма дэ-Ецира* и бина дэ-Асия. Если я поднялся в *мир Брия*, мой нулевой слой находится в *мире*

469. **Парцуф** = «духовное тело» — желание наслаждаться Творцом, снабженное экраном (то есть способное получить свет). **Парцуф Гальгальта** — это первое получение света от Творца в той мере, в которой творение может отдавать, уподобляясь этим Создателю (авиют 0).

470. **Парцуф АБ** — второй после парцуфа Гальгальта. Он черпает свои желания из соф (окончание) Гальгальта, то есть работает с такими желаниями, с которыми предыдущий парцуф работать не смог.

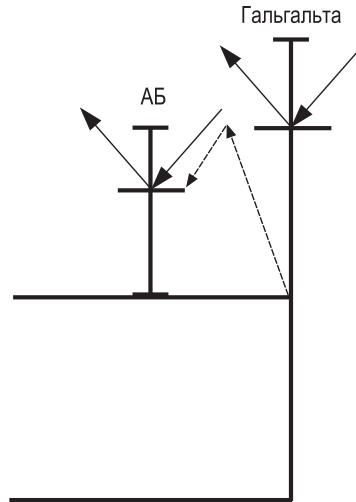

**Рис. 17.8.** Рождение парцуфа АБ из парцуфа Гальгальта. Пунктирной линией показан путь экрана (поднятие из табура Гальгальты обратно в пэ, затем спуск на одну ступень ниже в пэ парцуфа АБ).

*Брия*, первый слой — это мир *Ецира*, который поднялся в *Брия*, и второй слой — мир *Асия*, который поднялся сначала в *Ецира* и потом в мир *Брия*. Я постигаю три слоя в материи, три уровня — *нэфеш*, *руах*, *нэшама*.

Как происходит моя работа в мирах *Ецира* и *Асия*, когда я нахожусь в мире *Брия*? Я продолжаю в них работать, только более углубленно, на уровне мира *Брия*. Формы работы остаются теми же, что были раньше, когда я находился в этих мирах. Миров *Ецира* и *Асия* у меня такие же, только теперь

они выражают намного больше. Однако по своему отношению ко мне, по своему качеству они остаются теми же мирами.

Это будет продолжаться до тех пор, пока я не вернусь в мир *Бесконечности*, где произойдет окончательное исправление<sup>471</sup> всего общего *кли*, созданного Творцом, когда уничтожаются все ступени, складываясь в одно общее *кли*. До этого состояния каждый из нас тянет за собой все ступени, внутренне состоит из всех этих ступеней, и все они идут вглубь.

471. Окончательное исправление (на иврит. — *гмар тикун*) — конечное состояние всего мироздания, когда низшая точка творения достигает того же состояния, что и высшая.



Рис. 17.9. Порядок вхождения в кли ор нэфеш, ор руах, ор нэшама.

**Вопрос:** *Кроме того что мы поднимаем за собой предыдущие ступени, не проявляется ли при выходе из мира в мир еще больший эгоизм в добавление к тому, который был у нас на предыдущей ступени?*

Естественно, подъем означает работу с более сильным эгоизмом. Когда я поднимаюсь, допустим, в мир Брия, то в мире Ецира я работаю на ступень ниже, то есть с большим эгоизмом, а в мире Асия на две ступени ниже. Все происходит по той же схеме, по какой мы изображаем порядок вхождения света в келим<sup>472</sup>.

**Четыре формы: точка, линия, плоскость, трехмерная фигура**

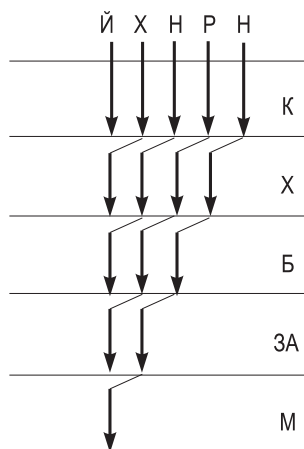
*Формой называется свойство отдачи, которое может принять на себя материя, желание насладиться.*

Материя может принимать на себя четыре вышеперечисленные формы. Собственно, форм как таковых нет. Под этим понятием подразумевается наше обозначение тех или иных свойств, видов и качеств отдачи. Точка, линия, плоскость, трехмерная фигура (следствие соединения предыдущих форм) исчерпывают все формы, как в этом, так и в Высшем мире. Детали же всех миров одинаковы. В нашем мире и в мирах Асия, Ецира, Брия, Ацилут, Адам Кадмон (АК) и мире Бесконечности (даже в мире Бесконечности!) все эти формы совпадают, все миры параллельны друг другу.

Семь миров — один под другим, включая мир Бесконечности вверху, наш мир внизу и пять духовных миров между ними (АК, Ацилут, Брия, Ецира, Асия), абсолютно идентичны в своих деталях и

472. Келим (мн.ч. от «кли») = желания.



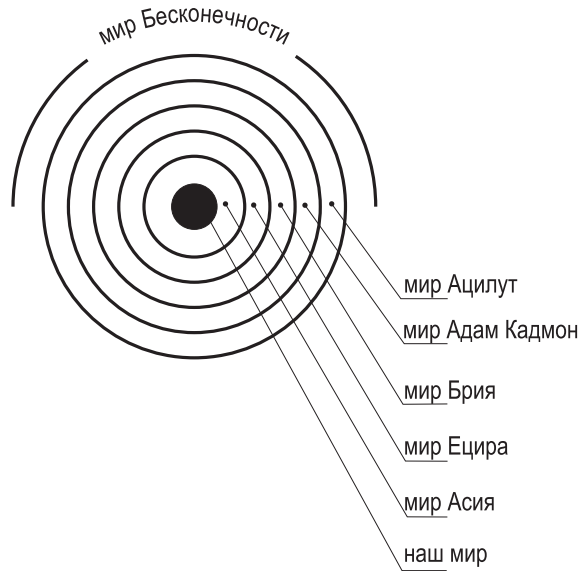

*Рис. 17.10.* Схема расположения нашего мира, миров АБЕА и мира Бесконечности.

отличаются друг от друга лишь степенью скрытия относительно постигающего их. Абсолютно все детали присутствуют на каждой из ступеней, однако мы не всегда способны их постигать, поскольку это зависит от того, как они относительно нас проявляются.

Допустим, сейчас я нахожусь в *нашем мире* — значит, детали всех духовных *миров* недоступны для моего постижения. Или я нахожусь в *мире Бесконечности* до того момента, как он начал распространяться сверху вниз, — там тоже детали были непостижимы. Они еще не вышли наружу, не проявились, а у меня было только ощущение существования.

*Наш мир* похож на *мир Бесконечности* отсутствием детализации. Во всех остальных *мирах* в большей или меньшей степени проявляются детали, количество, качество, взаимоотношения, связи. Собственно, степень, в которой они проявляются, не имеет значения. Важно то, что абсолютно все во всех *мирах* детализировано и параллельно, все *миры* параллельны друг другу.

Поэтому все происходящее в *нашем мире* спускается из *мира Бесконечности* через все *миры*. Если в *нашем мире* у человека есть желание, которое может задеть Творца и подняться к Нему, оно проходит через все *миры* и обязательно

достигает *мира Бесконечности*. Все *миры* задействованы параллельно друг другу, потому что все они проявляются, в принципе, только относительно нас. На самом деле их не существует, потому что *малхут мира Бесконечности*<sup>473</sup> заканчивает собой все творение (см. раздел «Восприятие реальности»).

*Только для того, чтобы мы постепенно вошли в мир Бесконечности, существуют внутри нас ступени постижения Бесконечности, которые называются мирами: наш мир, Асия, Ецира, Брия, Ацилут, АК. Все промежуточные миры — это порции, дозы мира Бесконечности, которые мы постепенно принимаем, адаптируем к себе и благодаря этому начинаем понимать саму Бесконечность.*

**Вопрос:** *Бесконечность тоже постигается из материи мира Асия?*

Все, что мы постигаем, мы постигаем в материи. *Мир Асия* — это наша материя, мы ее постигаем. Все, что мы постигаем потом, — это формы, которые одеваются на эту материю во все большем и большем подобии Творцу.

**Вопрос:** *Как создается конечное состояние?*

Конечное состояние создается, когда все *миры*, накладываясь друг на друга, поднимаются в *мир Бесконечности*.

Миры исчезают, потому что *мир, олам* (от слова «алама» — скрытие) — это частный случай постижения *Бесконечности*.

Итак, *этот мир*<sup>474</sup> (*олам азэ*) — материал, отпечатанный со спустившихся Высших духовных *миров*. Во время работы в *этом мире* все наши постижения происходят исключительно в материальных формах. Вне материальных форм нет никакой возможности понять и постичь что-либо.

Творец как создатель всего постигается нами в имени *АВАЯ*<sup>475</sup> ם-|-ן-י включаем в себя все виды существующих в *мире* форм, где:

- י — буква юд — точка;
- ן — буква хэй — плоскость;
- | — буква вав — линия;
- ם — буква хэй — трехмерная фигура.

Творец постигается нами одновременно во всех этих формах: постижение не может происходить только в одной из них (в первой, во второй, в третьей или четвертой).

Что значит «постигается нами как точка, как буква, как плоскость, линия, фигура»? Нами *постигаются наши личные свойства, качества*, которые могут уподобиться Ему.

473. **Малхут мира Бесконечности** — состояние малхут (желания получать, творения), безмерно, без всяких ограничений наполнившей себя. Эта «малхут мира Бесконечности» и есть сам «мир Бесконечности» или «Бесконечность».

474. **Этот мир** = наш мир — свойство абсолютного эгоизма, ощущаемого при помощи наших пяти органов чувств, неспособность получить свет (наслаждение) в себя. Поэтому наш мир ощущается нами как пустота (страдание).

475. **АВАЯ** — то же «юд-хэй-вав-хэй» — четырехбуквенное имя Творца, отражает 4 стадии построения в нас ощущения Творца (кли) и Его имени (наполнения).

Уподобление сначала происходит в виде точки (черной точки), когда я себя полностью аннулирую, как семя в чреве матери. Ведь на самом деле семя в чреве матери подобно *душе в мире Бесконечности*. Мы находимся полностью в исправленном, наполненном состоянии, но из всего этого состояния мы ощущаем только точку, в которой соединяемся внутри *мира Бесконечности*. Поэтому оцениваем все, окружающее нас, как *мир Асия* или точку.

Затем идет линия — когда мы строим свои взаимоотношения (буква вав), учимся принимать на себя форму.

Затем следует плоскость — когда отношения Творца и творения становятся подобны *животным* состояниям (буква хей).

Затем идет трехмерная фигура — когда мы начинаем вырастать в наших *намерениях* до уровня Творца.

Последняя буква «хей» (трехмерная фигура) — это раскрытие первой буквы «хей» (плоскость), только в более материальном виде, то есть в форме, занимающей место, тогда как три предшествующие формы места не занимают, они еще не имеют объема, не наполнены внутри желанием. В них нет желания получать, которое работало бы на отдачу, они не подобны по своим формам Творцу. Только последняя буква «хей» работает на отдачу, то есть получает ради Творца.

Постигается также начало точки, острие буквы «юд». Это имя — источник всех имен.

***Каждое имя — это проявление Творца в творении, то есть получение и отдача со стороны творения, когда оно получает для того, чтобы отдать.***

Ведь Суть Творца (имеется в виду *Ацмута*<sup>476</sup>) непостижима (когда она вне нас), постигается только воздействие, приходящее к нам от Него. Если быть совсем точным: *постигается наше уподобление Его воздействию*.

Похожим образом любой измерительный прибор (как и наши естественные органы чувств) измеряет не само воздействие, а свою реакцию на него. Он уравнивает внешнее воздействие и измеряет мощность, которую требуется для этого приложить. Именно эту мощность мы и принимаем за силу воздействия на нас.

Только через действия, которые я совершаю, чтобы уравновесить Творца, достичь подобия с Ним, я могу о Нем что-либо понять. *Я постигаю не Его, а себя, то есть свое подобие Ему*.

Когда мы говорим о Творце, то имеем в виду вовсе не *Ацмута*, не то, Кто Он Сам по Себе: мы исходим из того, что приняли на себя некие законы, правила, уподобились Ему. Как выгляжу я — подобный Ему — так я и именую Творца. На самом деле, это не образ Творца, а образ человека, который уподобился Ему.

Ведь Суть Творца совершенно непостижима, постигается воздействие, приходящее к нам от Творца. Потому и все

476. *Ацмута* — непостигаемая суть, сущность Творца. Наше восприятие всегда субъективно, т.к. мы ощущаем лишь воздействие на нас Творца, а Его самого мы не можем познать (как и вообще все, что находится за пределами нашего тела). Поэтому все, что существует за гранью наших ощущений, мы называем *Ацмута*.

творение представляет собой имена Творца. Человек исследует на себе и объединяет полученное имя с его корнем, Творцом, в *намерении* отдачи. Таким образом, имя — это то, что человек получает, исследуя и познавая Дающего. Мы постигаем Творца только по мере уподобления Ему. Я совершенно не знаю, что такое *свет*, не представляю его свойств, мне неизвестно вообще, существует он или нет. На меня нечто воздействует. Откуда я могу узнать, что именно на меня воздействует? Только в том случае, если мне удастся уравновесить внутреннее воздействие в соответствии со своей чувствительностью. Исходя из собственных свойств, я говорю о том, что существует вне меня.

Допустим, на меня извне воздействует некоторая сила. Для того чтобы ее уравновесить, я должен приложить внутреннее усилие в 10 кг, и тогда я чувствую, что нахожусь в состоянии покоя, словно этой силы нет. Я измеряю свои усилия и говорю: «Снаружи на меня давят 10 кг». Исходя из качества усилий, которые я приложил, чтобы уравновесить данное воздействие, я делаю вывод: «10 кг, которые действуют на меня, — это сила давления». Почему? Потому что изнутри я приложил такую силу, в таком ее виде, который я определяю как давление. Что снаружи на самом деле, я не знаю. Мне не известно, ни какой вид имеет внешнее воздействие, ни его мощность, ни величина. Может быть, моя чувствительность именно такова, что если я противодействую силе в 10 кг, то чувствую себя уравновешенным. Возможно, снаружи давят 100 000 кг, а я воспринимаю их как 10 кг.

Например, мы не ощущаем на себе атмосферного давления, а ведь на каждый квадратный сантиметр нашего тела приходится давление в 1 кг! Это очень большое давление, огромное. Если бы наш организм автоматически не уравновешивал его изнутри, мы бы просто расплющились.

В *нашем мире* все построено на законах равновесия. Даже если мы говорим уже не о материи, которая должна уравновешиваться хотя бы для того, чтобы существовать, а о чувствах. Равновесие — это то, к чему мы стремимся. Состояния покоя: чтобы на меня ничего не давило, чтобы не было никаких неудовлетворенных желаний, чтобы все они были насыщены.

Достижение такого равновесия зависит от нашей чувствительности. Если бы у нас внутри был прибор, повышающий ее порог, мы бы чувствовали, что можем уравновешивать себя все больше и больше. Это и значит подниматься по ступеням *миров* с целью уравновесить себя на самом максимальном уровне — *на четвертом уровне авиюта*.

*Наш мир* — обратный *миру Бесконечности*, в нем трудно выявить детали. *Мир Асия* — тот же *мир Бесконечности*, только мы его ощущаем в самом грубом виде, всего лишь как *домэм* (*неживое*). *Мир Ецира* — *мир Бесконечности*, ощущаемый уже как *цомэах* (*растение*).

Что значит любой *Высший мир*? Я — тот же самый, и *мир Бесконечности* тот же самый, только я повышаю свою восприимчивость. Я все равно ощущаю все исходя из возможностей своих пяти органов чувств, потому что я так устроен. У меня всегда будет именно та картина,

которую они позволяют мне внутренне нарисовать.

*Мы заключены внутри нашего желания и не знаем, что на нас действует. Картина нашего мира строится исходя из того, как наше желание реагирует на внешние воздействия.*

*Вопрос: По мере подъема мир ощущается все менее составным?*

По мере подъема мир ощущается все более составным, все более сложным, с большим количеством деталей и с более сложными связями между ними. Однако вся эта сложность в итоге обращается в простоту, потому что она — в тебе. Ты, наоборот, начинаешь понимать, как работает все устройство, поэтому относительно тебя — познающего — оно является простым.

*По мере подъема, по мере постижения происходит увеличение количества деталей, количество связей становится огромным. Высшие миры в бесконечное множество раз сложнее и больше, чем наш мир. Однако одновременно с бесконечным количеством деталей и связей постигаются простота, замысел, общая система, которая работает слаженно и просто, хотя она огромна и бесконечна по объему, сложности и количеству деталей. В итоге человек постигает намного более простую картину мира, чем та, которая представляется ему сегодня.*

Сегодня в нашем мире мы не можем ничего сложить вместе. Мы не представляем себе правильных причинно-следственных связей, а там присутствует огромное количество деталей, и все они раскрыты, как причины и следствия.

## Глава 18

**Область изучения***18.1. Введение**18.2. Основные определения**18.3. Область исследований**18.4. Вопросы и ответы**Заключение**Тест**Дополнительный материал*

***В конечном итоге, мы исследуем себя. Вся каббала, как и вообще всякое научное постижение действительности, все познание высшей реальности — это процесс самопознания. Внутри себя человек раскрывает Творца. Мы можем познать Его лишь из глубины собственного кли. Вне нас мы не воспринимаем ничего.***

**18.1. Введение**

Мы различаем множество ступеней и отличий в *мирах*, однако необходимо знать: все, что говорится о ступенях и отличиях, касается только того, кто получает от этих *миров*, согласно правилу: «То, что не постигнуто, не может быть названо по имени»<sup>477</sup>. Имя выражает постижение<sup>478</sup>, и то, как, согласно по-

стижению, человек дает имя объекту, только постигнув его.

В сущем, относительно духовного постижения, выделяются 3 отличия:

1) *Ацмута* (Высший непостижимый, буквально «Он сам») — об этом мы вообще не говорим, потому что корень и источник творений начинается от *Замысла творения*<sup>479</sup>, где они включены, как «конец действия в начальном замысле».

477. *Й.Ашлаг*. Плоды Мудрости. Письма. С.64. Иерусалим, 1999 (иврит).

478. Любое **духовное постижение** обязано соответствовать двум критериям: 1 — оно должно быть истинным, а ни в коем случае не являться плодом воображения; 2 — оно не должно вызывать ни малейшего сомнения, как не вызывает в человеке сомнения собственное существование. То есть необходимый уровень познания, которое можно назвать постижением, соответствует чувственному ощущению, приравняемому к реакции сенсоров тела. Уровни познания, не соответствующие данному определению, называются в каббале понимание, изучение и пр.

479. **Замысел творения** = замысел Творца создать творения для того, чтобы доставить этим творениям максимальное наслаждение.

2) *Бесконечность* — суть Замысла творения, состоящая в том, чтобы «дать творениям наслаждение, называемое Бесконечностью» (бесконечное наслаждение).

Это связь между Высшей силой и *душами*, она понимается нами как желание насладиться творения. *Бесконечность* — начало действия, *свет без сосуда*, но именно там — источник творений, связь Творца с творениями, называемая «желанием насладиться творения». Оно берет начало в *мире Бесконечности* и нисходит до *мира Асия*.

3) *Души*, которые получают наслаждение, заключающееся в желании дать наслаждение.

— познание абстрактной формы;  
— познание сути.

2. Во всем, что наличествует в *Высшем мире*, связанном с сотворением *душ* и формами их существования, мы различаем:

— *мир Бесконечности*;  
— *мир Ацилут*;  
— *миры Брия, Ецира, Асия (БЕА)*.

3. В каждом из *миров БЕА* присутствуют три аспекта:

— десять *сфирот*<sup>480</sup>, *свет* которых есть в каждом из *миров*;  
— *души* людей;  
— действительность, расположенная ниже *душ* людей.

## 18.2. Основные определения

1. Существуют четыре вида познания:

— познание материи;  
— познание формы материи;

4. Десять *сфирот* называются: *кетэр, хохма, бина, хэсэд, гвура, тифэрэт, нэцах, ход, есод, малхут*. Часто шесть *сфирот* — *хэсэд, гвура, тифэрэт, нэцах, ход, есод* объединяют в одну *сфиру*, которую называют *тифэрэт* или *зээр анпин*. В та-

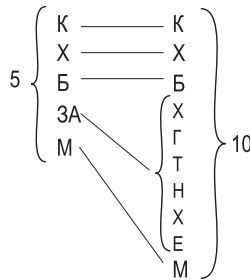

**Рис. 18.1.** Десять сфирот. Сфера зээр анпин включает в себя шесть сфирот.

480. Десять сфирот — различные свойства, которые принял на себя Творец относительно творений.

ком случае перечисляют пять *сфирот*.

Эти 10 *сфирот* составляют все мироздание, включая в себя все *миры*:

- *сфира кетэр* — мир Адам Кадмон;
- *сфира хохма* — мир Ацилут;
- *сфира бина* — мир Брия;
- *сфира тифэрэт* — мир Ецира;
- *сфира малхут* — мир Асия.

Как и все мироздание, каждый из *миров* состоит из десяти *сфирот*, и любая мельчайшая деталь любого *мира* также содержит десять *сфирот*.

### 18.3. Область исследований

**1. Каббала не затрагивает таких понятий, как суть и абстрактная форма в десяти сфирот, а имеет дело только с материей в них и ее формами, так как форма — носитель материи.**

**Суть человека**, как таковая, без материального воплощения, не воспринимается, поскольку реакции пяти органов чувств и воображение позволяют нам обнаружить лишь *действия* сути, но не ее саму. Например:

Зрение — способность глаза воспринимать световые волны, излучаемые сутью объекта и отраженные от него.

Слух — восприятие соответствующим органом силы воздействия акустических колебаний той или иной сути, распространяющихся в воздушной среде. Воздух, отражаясь под воздействием силы звуковой волны, давит на барабанную перепонку, позволяя нам слышать источник звука.

Обоняние — способность соответствующих участков мозга воспринимать

специфические молекулы, исходящие от сути.

Вкус — реакция, возникающая от контакта какой-либо сути с нашими вкусовыми рецепторами, расположенными на слизистой оболочке внутри полости рта.

Осязание — тактильность — реакция кожи на механическое или тепловое раздражение, вызываемое некой сутью.

Можно остудить горячее и подогреть холодное, твердое расплавить до жидкого состояния, а жидкость, испарив, обратить в газ так, что ее будет невозможно обнаружить нашими природными сенсорами. Однако, вместе с тем, суть сохраняется, и мы можем заново проде- лать с ней обратные процедуры.

Ясно, что с помощью наших пяти органов чувств выявляется не суть, а лишь проявления ее действий. Нам следует знать: все, что нам не дано воспринять в ощущениях, не может присутствовать и в нашем воображении, следовательно, никогда не будет существовать в разуме, и у нас нет никакой возможности познать это.

**Суть невозможно постичь мыслью. Более того, нам не дано постичь даже собственную суть. Я ощущаю и знаю, что занимаю некоторый объем в пространстве, являюсь твердым, горячим, думаю, чувствую и тому подобное лишь вследствие проявления воздействий моей сути. Однако если меня спросят: «Какова суть, из которой исходят все эти проявления?», — я не буду знать, что ответить. Высшее управление предотвращает постижение сути, и мы постигаем только исходящие из нее проявления.**



**Материю**, то есть *проявления дейст- вий любой сути*, мы способны воспри- нять полностью, так как они объясняют суть, находящуюся в материи. Мы со- вершенно не страдаем от отсутствия возможности постижения самой сути и не нуждаемся в ней, так же, как и не испытываем потребности, скажем, в шес- том пальце. Другими словами, постиже- ния материи, то есть проявления дейст- вий сути, нам совершенно достаточно для удовлетворения всех наших потреб- ностей в познании: как в постижении себя, так и в постижении любого объек- та вне нас.

**Форма материи** также постигается яс- ным и достаточным образом из опыта конкретных действий, извлекаемого на- ми из реакций материи. Так мы приоб- ретаем все высшее знание, на которое, действительно, можно положиться.

**Абстрактная форма.** После того как форма проявилась, будучи воспроизве- денной в материи, сила воображения позволяет нам разделить их и изучать форму абстрагированно, отдельно от лю- бой материи. Примером могут служить такие абстрактные формы, как человече- ские свойства и качества, о которых идет речь в учении о морали и этике. Когда мы говорим о свойствах правды и лжи, гнева и героизма, мы имеем в виду абст- рактную форму, свободную от любой ма- терии. Мы наделяем эту абстрактную форму достоинствами и недостатками.

Ученые относятся к понятию абстракт- ной формы весьма осторожно, поскольку

невозможно полностью полагаться на то, что абстрагировано от материи, здесь можно легко совершить ошибку.

Из выясненного следует, что:

— у нас, в принципе, нет возможнос- ти постижения сути;

— изучение абстрактной формы мо- жет привести к заблуждениям;

— достоверно только познание мате- рии и формы, воплощенной в материю.

Таким образом, каббала говорит ис- ключительно о первом и втором видах познания; третий и четвертый не призна- ются каббалистическими источниками.

**2. Каббала изучает только миры БЕА. Мир Бесконечности и мир Ацилут не ис- следуются отдельно от миров БЕА, дан- ная наука лишь касается их в той мере, в какой БЕА получают от них свет.**

Теперь можно прояснить правильное отношение к постижению реальности духовных сущностей *миров АБЕА*, ведь в мироздании нет ни малейшей детали, которая не подразделялась бы в соответ- ствии с четырьмя видами познания.

По отношению к познанию в каж- дом *мире* можно выделить четыре типа:

— *сосуды мира* определяются как ма- терия *мира*;

— заполнение *сосудов мира Высшим светом*<sup>481</sup> является формой материи;

— *Высший свет* как таковой, отделен- ный от материи *мира*, является абстракт- ной формой;

— Суть.

481. **Высший свет (ор элион)** — определенный вид излучения свыше, положительные внешние духовные энергетические поля. Высший свет состоит из двух составляющих: постигающий и постигаемое. Все, что мы говорим о Высшем свете, это только лишь впечатления постигающего от постигаемого.

В системе миров:

— *миры Брия, Ецира, Асия* являются материей;

— свечение *Ацилут* в *мирах БЕА* является формой, одевающейся в материю;

— *мир Ацилут* — абстрактная форма;

— *мир Бесконечности* является сутью.

В 10 сфирот:

— *бина, тифэрэт* и *малхут* — материя;

— свечение *хохма* в *бине, тифэрэт* и *малхут* — форма, облаченная в материю;

— *хохма* — абстрактная форма;

— *кетэр* — суть.

Итак, в каббале, речь идет только о трех *мирах БЕА*, считающихся материалом, и представляющих собой *сфирот бина, тифэрэт* и *малхут*; а также о свечении *мира Ацилут*, «одетом» в три *мира БЕА*, то есть, *ор хохма*, «одетый» в *бину, тифэрэт* и *малхут*, — форму, воплощенную в материю.

Сказанное справедливо, как для всего творения в общем, так и для любой его части. Соответственно, если человек, изучающий данную науку, не будет постоянно следить за тем, чтобы его мысли и понимание находились в пределах этих двух видов познания, он сразу же запутается в рассматриваемых вопросах, так как не сможет понять истинный смысл основных определений.

**3. Следует знать: несмотря на то что в каббале подробно объясняются мельчайшие детали каждого из миров, основное внимание всегда сконцентрировано на человеческих душах, находящихся на уровне соответствующего мира. То, о чем гово-**

**рится и что разъясняется в отношении других аспектов, рассматривается лишь для того, чтобы узнать, что души получают от них. Тот материал, который не имеет отношения к вопросу получения душами, полностью опускается.**

Существует четыре уровня творения:

— *неживой*;

— *растительный*;

— *животный*;

— *говорящий*.

В каждом из миров, включая наш мир, эти уровни являются четырьмя уровнями желания получать. В каждом из них также существует четыре уровня: *неживой, растительный, животный* и *говорящий*.

Человек тоже состоит из четырех уровней желания:

1. желание получать в той мере, в какой это необходимо для поддержания существования;

2. желание получать сверх меры необходимого для существования, стремление к излишствам и роскоши;

3. жажда наслаждений, которые предоставляет общество (слава и власть);

4. стремление к знаниям.

Первый и второй уровни *человеческого* желания получают и питаются от низших по отношению к ним уровней (*неживого, растительного, животного*). Третий уровень желания получает и наполняется от равных себе. Четвертый получает наслаждение и наполняет себя от высшего по отношению к нему уровня, то есть от сути мудрости и разума, представляющих собой духовные понятия.

Все *миры* являются оттиском друг с друга по направлению сверху вниз, и все



Рис. 18.2. Ступени в уровнях развития желания.

находящееся на уровнях *неживой, растительный, животный и говорящий* в *мире Брия* отпечатывается в *мире Ецира*. Соответственно, из уровней: *неживой, растительный, животный и говорящий* *мира Ецира* отпечатываются уровни: *неживой, растительный, животный и говорящий* *мира Асия*. Далее, *неживой, растительный, животный и говорящий* уровни *мира Асия* отпечатываются уровни: *неживой, растительный, животный и говорящий* — в *этом мире*.

**В мирах:**  
 — *неживой* уровень в *духовных мирах* называется «*дворцы*»;  
 — *растительный* уровень называется «*одеяния*»;  
 — *животный* — «*ангелы*»;  
 — уровень *говорящий* — это *души* людей соответствующего *мира*;  
 — *десять сфирот* в каждом *мире* — это *Высший свет*.

УРОВНИ ЖЕЛАНИЯ	неживой	растительный	животный	говорящий
В ЧЕЛОВЕКЕ	телесные	богатство	почести	знания
В МИРАХ	дворцы	одеяния	ангелы	души людей

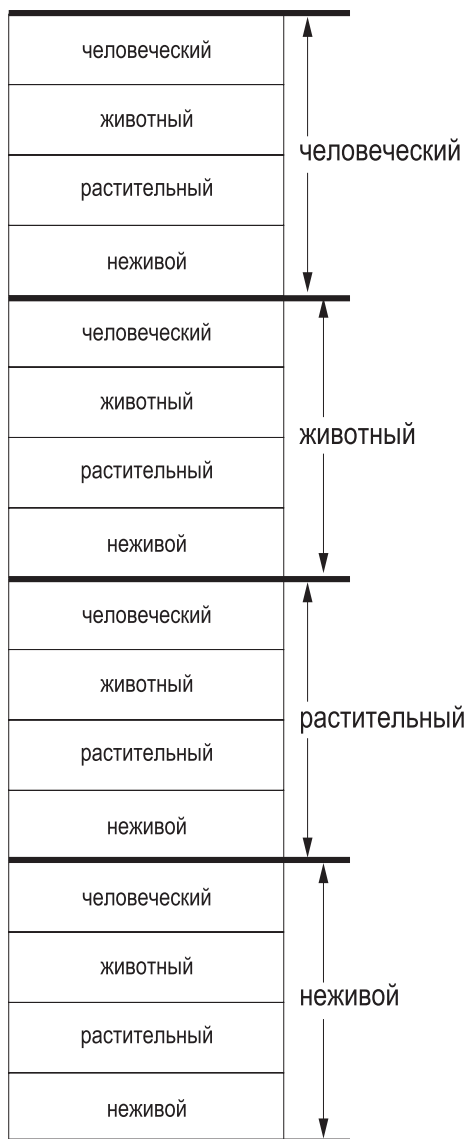
Таблица 1.

*Души* людей являются центром каждого из *миров*. Они получают наполнение от всей духовной реальности соответствующего *мира*, так же как человек в материальном *мире* получает наполнение от всей материальной действительности *нашего мира*.

Это происходит следующим образом:

— в *первой стадии*, которая является желанием получать в той мере, в какой это необходимо для поддержания существования, человек получает *свет* от «дворцов» и «одеяний»;

— во *второй стадии*, которая является излишествами *животных* желаний, — от ангелов, то есть получает *духовный свет* в количестве большем, чем необходимо для существования, чтобы развить

сосуды, в которые одета его *душа*. В первой и второй стадиях он получает от низших по отношению к нему уровней, которыми являются дворцы, одеяния и ангелы, находящиеся там. Их уровень ниже уровня *душ* людей;

— в *третьей стадии*, представляющей собой *человеческие* желания, которые развивают дух, человек получает от равных ему, то есть от всех *душ*, находящихся в данном *мире*, и с их помощью увеличивает количество *света*, наполняющего его *душу*;

— в *четвертой стадии* желаний, то есть в стремлении к наукам, он получает от *сфирот* соответствующего *мира*.

*Душа* человека, находящаяся в каждом из *миров*, должна развиваться и со-

вершенствоваться от всего, что находится в *этом мире*.

**В каббале говорится обо всех частичках Высших миров: сфирот, души, ангелы, одеяния или дворцы. Несмотря на то что они изучаются как таковые, необходимо непременно помнить, что о них говорится только относительно человеческой души, получающей и питающейся от них. Все они направлены на обеспечение потребностей души. Если в процессе изучения каббалы учащийся будет неукоснительно следовать этой линии, то тогда он правильно поймет эту науку.**

## 18.4. Вопросы и ответы

**Вопрос:** Чем исследование каббалиста отличается от исследования ученого?

Каббалист выявляет иную причину.

Я не изучаю, как одна молекула приводит к возникновению другой, а раскрываю это в виде силы, свойств. Что я раскрываю в Творце? Я обнаруживаю, что Он является Высшим по отношению ко мне. Иными словами, Творец — это совокупность свойств, более высокая по сравнению со мной закономерность. Высшая ступень содержит в себе те же силы, свойства, что и я, — иначе как бы я мог улавливать ее?

Можно сказать так: *Высший свет* абстрактен, а я внутри пробуждающегося во мне *решимо*<sup>482</sup> каждый раз представляю себе последующую высшую ступень

еще более высокой. Однако я представляю ее себе исходя из проекции собственных свойств. Именно я представляю себе Творца, именно я каждый раз рисую Его перед своим внутренним взором. Я обязан воображать себе Творца, иначе мне не уловить Его. Абстрактный, лишенный одеяний *свет* я не воспринимаю. Я представляю себе Творца посредством своих пяти органов чувств, в своих пяти *келим*: *КАХАБ-ТУМ* (*кетэр, хохма, бина, тифэрэт, малхут*).

Можно говорить о том, что за этим следует абстрактная форма и суть Творца, *Ацмута*, однако она уже не поддается восприятию.

**Вопрос:** Что является инструментом исследователя?

Никакая наука *этого мира* не требует от человека изменить себя для того, чтобы иметь возможность исследовать и понимать законы природы. Это и понятно: законы природы — это наши законы, и мы обладаем той же природой, что и они. Я пребываю в подобии свойств с *неживой, растительной, животной* природой в *этом мире*, и поэтому способен ее изучать.

Однако когда речь идет об исследовании иной природы, с которой у нас нет подобия свойств, мы должны сначала приобрести *кли*, которое ее ощущает. *Кли* позволяет осуществлять исследования только согласно подобию свойств: насколько я уподобляюсь духовной природе, настолько могу в нее проник-

482. *Решимо*, мн.ч. «*решимот*» — «духовный ген», «запись» духовной (не облаченной ни в какую внешнюю оболочку) информации об определенном состоянии.

нуть. Один и тот же закон подобия свойств при восприятии чего-либо отличного действует как в духовном, так и в материальном *мире*.

## Заключение

*Мы не можем сказать, какую форму имеют миры относительно Творца — мы постигаем их только в мере возможностей наших органов чувств и относительно собственных ощущений.*

*Известно, что не происходит изменений в свете, а все изменения происходят только в сосудах, то есть в наших органах ощущения, и измеряется согласно нашим представлениям. Поэтому, если несколько людей наблюдают один и тот же духовный объект, каждый постигает его согласно своему представлению и ощущению.*

## Тест

### 1. В чем состоит замысел творения?

- а. сотворить творения;
- б. насладиться творения;
- в. насладиться Творца;
- г. сотворить *миры*.

### 2. Чем являются миры БЕА?

- а. материей;
- б. формой, облаченной в материю;
- в. абстрактной формой;
- г. сущью.

### 3. Чем является свечение *хохма* в *бине*, *тифэрэ*т и *малхут*?

- а. материей;
- б. формой, облаченной в материю;

- в. абстрактной формо;
- г. сущью.

### 4. Что не изучается в каббале?

- а. материя;
- б. форма, облаченная в материю;
- в. абстрактная форма и суть;
- г. материя миров.

### 5. Относительно чего изучаются все процессы и явления в каббале?

- а. Творца;
- б. *душ*;
- в. *миров*;
- г. *сфирот*.

### 6. В чем происходят изменения?

- а. в *свете*;
- б. в Творце;
- в. в *сосудах*;
- г. в *свете* и Творце.

## Дополнительный материал

*Комментарии М. Лайтмана на статью Бааль Сулама «Предисловие к книге «Уста мудрого»*

(«Предисловие к книге «Уста мудрого», над которым начал работать Бааль Сулам, было предвестником «Учения Десяти Сфирот». Однако вскоре он понял, что надо писать совершенно другой учебник — академический, большой. Он оставил эту книгу и приступил к созданию шеститомника «Учение Десяти Сфирот». Книга, которая называется «Пи Хахам» — «Уста мудрого», так и осталась неизданной).

Человек нисходит в *этот мир*, чтобы, пребывая именно в нем, достичь определенной цели. Решить эту задачу, как говорят нам каббалисты, можно только посредством такой науки, как каббала.

Однако тут же возникает вопрос: чем же выделяется каббала из огромного списка остальных наук? Почему ею непременно должен овладеть каждый человек, а если не сделает этого, то будет считаться, что он зря жил в *этом мире*? Как совершенство человека связано с изучением каббалы? Какая необходимость в обязательном овладении этой наукой?

Если я занимаюсь исследованиями в области физики, химии или любой другой академической науки, то, утратив интерес или испытав разочарование, я могу оставить свои занятия, никто меня к этому не обязывает, не ради этого, что называется, я родился. Однако каббала — совсем иное дело. Тот, кто не занимался ею, не освоил, не реализовал ее в себе, считается *родившимся напрасно*.

Рассмотрим условие, выдвигаемое исследователями-каббалистами: «Не постигнутое не описываем». Имеется в виду как то, что еще не постигнуто этой наукой, так и то, что вообще постичь не-



Рис. 18.3. Схема кругооборота души.

возможно (суть Высшей силы). Поэтому каббалисты отказываются даже чисто теоретически, гипотетически рассуждать о сути Высшей силы и, тем более, давать своим предположениям определения, имена и т.д. С одной стороны, мы должны изучать эту науку, и она наглядно демонстрирует возможность раскрытия Высшей силы, а с другой — мы говорим, что раскрывать, ощущать, исследовать Высшую силу мы можем только в той мере, в какой явно постигаем ее на себе. То есть эта наука имеет абсолютно практическое приложение.

Все определения, даваемые Высшей силе, относятся не к ее сути, а к *свету*, исходящему от нее, не к самому источнику, а к тому, как он наполняет нас. Даже определение «Бесконечность» в каббале означает *свет*, исходящий из сути *Высшей силы*. Поскольку исследователи-каббалисты определили, что *свет*, распространяющийся из сути Творца относительно получающих творений, является бесконечным, они назвали его таким именем.

Почему мы называем *свет бесконечным*? Потому что мы находимся в изначальном состоянии, когда отсутствуют какие-либо ограничения на получение наполнения. Потому мы и называем себя, свое *кли*, свое состояние бесконечным, безграничным: бери, сколько хочешь. Есть такое понятие в фармакологии — «quantum satis» (сколько нужно), то есть до полного насыщения. В каббале это называется «бесконечность».

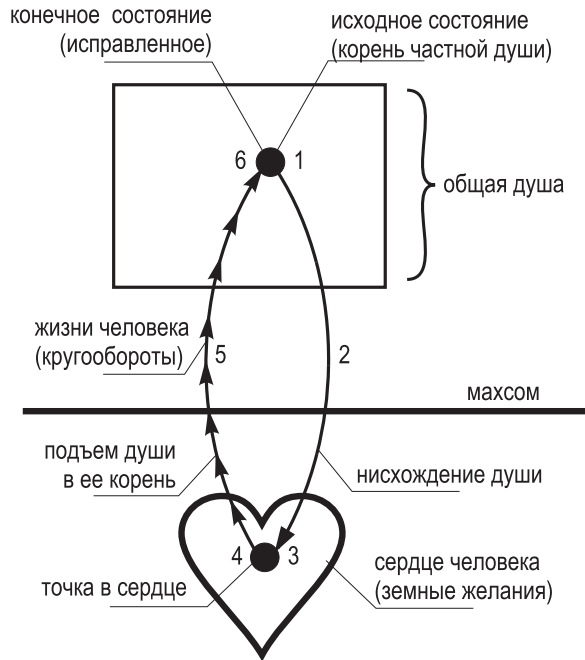
Незыблемый закон гласит, что запрещено (запрещено в каббале означает невозможно) даже размышлять о сути Высшей силы, поскольку суть невоз-

можно постичь и именовать, ведь имя указывало бы на определенную степень постижения. Поэтому и говорится: «То, что не постигаем, не называем».

Бога, Творца, Создателя — все, что относится к *Высшим мирам*, и то, что человек не ощущает в себе явно, как научные данные, — в каббале исследовать запрещено.

Напротив, *свету*, исходящему из *Высшей силы*, человек может по результатам своих исследований давать какие-либо определения и характеристики. Поскольку каждый из нас представляет собой как бы приемник воздействий *света*, ибо они определяют все наше существование, то их исследование и правильное использование является непреложной обязанностью каждого человека. Ведь тем самым мы изучаем пути влияния Высшей силы на нас.

Итак, что мы должны изучать? Мы должны стремиться к тому, чтобы нас наполнил *Высший свет*. Его наполнение, то есть наши качества, которые он изменяет, и являются предметом изучения данной науки. Результаты этих знаний составляют суть каббалы, а правильное их применение приводит к наполнению человека *Высшим светом* и является достойным вознаграждением за труды.

Каббала — прикладная наука, обучающая тому, *как и насколько ты должен себя изменить* и *что ты* в результате получишь, *что* тебя наполнит. *Кли* (сосуд) и *ор* (свет) — ничего больше в этой науке нет, кроме условия, при котором это *кли*, данный сосуд, наполняется *светом*. Условие называется «экран» (ивр. «*масах*») или «*подобие*».



В «Книге Зоар» говорится, что все *Высшие миры* созданы для того, чтобы привести каждого человека к совершенству. Эта цель является причиной сотворения всех *миров*: «Окончание действия изначально находится в замысле творения».

*Все создается, только исходя из окончательного состояния. Его нельзя достичь, если не будет некоторых промежуточных состояний, которые образуются на пути постижения как вспомогательные средства. Окончательный результат всегда определяет, что должно находиться посередине. Исходя из конечного результата — слияния с Творцом — необходимо создать такие промежуточные состояния, которые были бы противоположны этому слиянию. Они-то и называются мирами.*

Основываясь на первопричине — «насладиться творения Своим светом» — соз-

даны *Высшие миры, наш мир*, и человек, состоящий из двух сущностей, облаченных одна в другую: *душа*, помещенная в материальное *тело*.

Итак, изначально человек помещается Высшей силой в низшее из всех возможных состояний — материальное тело с облаченной в него *душой*, и через систему нисходящих *миров* Высшая сила воздействует на человека с целью развить его *душу*, духовный сосуд для получения *света*, настолько, чтобы целиком заполнить его. Как сказано: «И наполнится земля (земля — на иврите «эрец» от слова «рацион» — «желание») знанием Творца, так как познают Меня все, от мала до велика»<sup>483</sup>.

Абсолютно все *келим* будут исправлены и наполнены *светом*. Все вместе они называются: в исправленном состоянии — *душой*, а в неисправленном — *желаниями человека*.

*Душа* человека состоит из желаний наполнения *Высшим светом*. Изначаль-



Рис. 18.4. Свет и сосуд (ор и кли).

483. Писание, Книга пророка Исаии, гл. 11, п. 9.

но эти желания эгоистические. Однако это не проявлено только относительно нас, а на самом деле это *кли* существует извечно.

Вследствие изучения каббалы, то есть привлечения *Высшего света*, в человеке на каждое желание — от самого малого до самого большого — возникает *намерение* наполниться, чтобы достичь подобия Высшей силе.

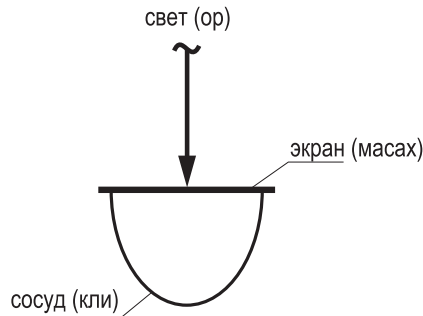
*Свет*, который приходит к нам в результате занятий, постепенно создает в нас *экран* на каждое, все большее и большее эгоистическое желание.

***Изменение эгоистического намерения на альтруистическое называется действием исправления. Исправленное желание, в соответствии с его подобием Высшей силе, заполняется Высшим светом, ощу-***

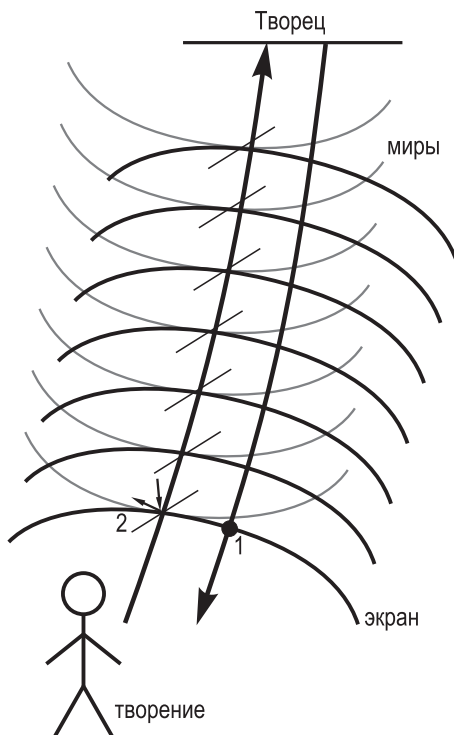

**Рис. 18.5.** Воздействие в нашем мире Высшей силы на человека через систему нисходящих миров.

*щением Высшей силы, Творца. Исправив намерение на все желания, человек постигает весь свет, исходящий от Высшей силы лично к нему. Такое состояние называется личным исправлением. Тем самым, человек достигает полного личного единения с Высшей силой.*

Само по себе это единение называется окончательным исправлением. Из этого состояния на нас нисходит свет, который и заставляет нас действовать. Каждое наше действие, все наши состояния определяются светом, исходящим из самого последнего состояния — полного исправления: оттуда он тянет нас к себе.

Состояния, которые каждый из нас ощущает в каждое мгновение (желаем мы обучаться или нет, плохо нам или хорошо, или мы заняты чем-то другим), кажутся нам спонтанными, беспорядочными. На самом деле это не так: любое наше состояние определяется Высшей

силой, то есть нашим наполненным исправленным состоянием относительно нас сегодняшних.

*В каббале, и вообще в духовном мире, есть закон, который гласит: «нет исчезновения в духовном». Мы находимся в полностью исправленном состоянии, оно — единственно существующее. Все остальные ощущаемые нами состояния являются ложными и необходимы лишь для того, чтобы мы оценили, захотели, правильно поняли наше единственное состояние как полностью исправленное, совершенное и вечное.*

Итак, на уровне Творца мы находимся в абсолютно совершенном единственном состоянии. Однако мы сами еще должны его выявить, то есть *вернуться из бессознательного состояния в осознанное*. Данный процесс так и называется: «тшува» (возвращение). Это возвращение в наших ощущениях.

## Глава 19

**Постижение методом уподобления**

- 19.1. Выявление замысла – в достижении Цели*
- 19.2. Ступени постижения*
- 19.3. Подъем по ступеням*
- 19.4. Два аспекта силы, воздействующей на человека*
- 19.5. Система миров – система отношений человека с Творцом*
- 19.6. Скрытие и раскрытие Творца*
- 19.7. Раскрытие ощущений зависит от намерения*
- 19.8. Существование в намерении*
- 19.9. Намерение – это ощущение или разум?*
- 19.10. Работа с намерением*
- 19.11. Качественная и количественная оценка в намерении*
- 19.12. Духовный мир – это мир намерения*
- 19.13. Разница между двойным и простым скрытием*
- 19.14. Создание намерения*
- 19.15. Вопросы и ответы*
- Заключение*
- Тест*
- Дополнительный материал*

**19.1. Выявление замысла – в достижении Цели**

Известно, что завершение действия и его результат присутствуют уже в первоначальном замысле. Допустим, человек ставит перед собой цель – построить дом и мысленно представляет его себе. Исходя из этого, он планирует строительство, чтобы намеченная цель была успешно достигнута.

Так и в мироздании: после выяснения цели становится понятно, что порядок творения во всех своих проявлениях определен заранее и в соответствии с задачей, согласно которой человечество будет развиваться и подниматься в свойстве отдачи до тех пор, пока не окажется способным ощутить Высшую управляющую силу как своего ближнего<sup>484</sup>.

Свойство отдачи обретается человеком поступенчато, и он преодолевает

484. **Ближний** – тот, чьи желания наиболее близки и подобны желаниям человека. То есть близость и удаленность измеряются степенью совпадения, подобия свойств (свойств или желаний – это одно и то же)..

ступени лестницы одну за другой, пока не достигает своей цели. Количество и качество этих ступеней определяется двумя действительностями:

1. Действительность материи – порядок раскрытия *Высшего света* сверху вниз, от Первичного источника, определяющего меру и качество *света*, исходящего из сути Творца. *Свет* проходит скрытия одно за другим, пока из него не возникнет материальная действительность и материальные создания.

2. Действительность Высшего разума – после процесса нисхождения начинается этап восхождения, представляющий собой ступени лестницы<sup>485</sup>, в соответствии с

которой развивается человечество, постепенно поднимаясь, пока не достигнет *цели творения*<sup>486</sup>.

Обе эти действительности исследуются во всех своих частных проявлениях и подробностях в каббале.

## 19.2. Ступени постижения

Ступени включают в себя как распространение *света* сверху вниз (то есть все скрытое в этих ступенях), так и раскрытие снизу вверх (то есть все, что раскрывает человек, восходящий по этим ступеням).



Рис. 19.1. Ступени постижения сверху вниз и снизу вверх.

485. **Ступени лестницы** – уровни желания отдавать, приобретаемые человеком. От Творца до нашего мира существует 5 ступеней, которые называются мирами. Каждая из них имеет свои подступени, называемые парцуфим, а каждая из подступеней имеет свои подступени, называемые сфирот. То есть всего от нас до Творца:  $5 \times 5 \times 5 = 125$  ступеней.

486. **Цель творения** = замысел творения состоит в слиянии с Творцом: в наслаждении Его (и ставшим нашим вследствие исправления и подобия Ему) совершенством.

Это означает, что каждая ступень включает в себя все существующее, начиная от нее и до *мира Бесконечности*, а также все то, что расположено под ней, вплоть до самой нижней точки. В каждой ступени содержатся все скryтия от *мира Бесконечности* до нее, то есть она ощущает, в потенциале, все *обратные стороны (ахораим) света*<sup>487</sup>, восходящие от нее до бесконечности, и эти обратные стороны *света*, в сущности, представляют собой те уровни, желания, исправления, которые потребуется произвести.

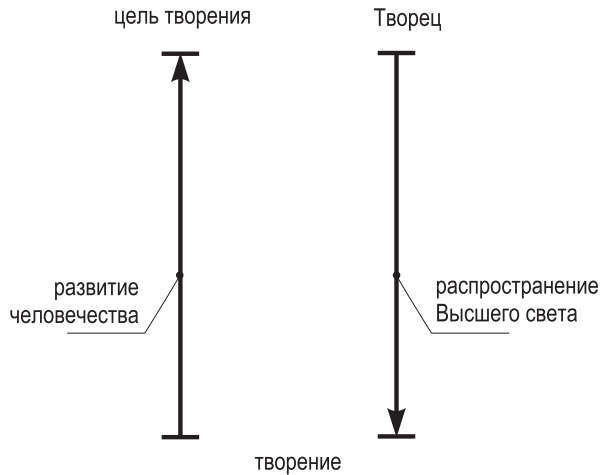
Все ступени, начиная с самой первой, пройденные человеком на своем пути, являются, в сущности, раскрытием разума Творца. Раскрывая Его, человек приобретает нечто новое.

*Сами по себе духовные ступени – неживые (домэм) объекты, внутренние и внешние условия, созданные вокруг поднимающегося по ступеням человека, которые его душа обязана ощущать как свои внутренние и внешние данные.*

### 19.3. Подъем по ступеням

Для человека, постигающего ступень за ступенью, уже сами они представляют собой условия раскрытия и скryтия, поскольку материалом, из которого он создан, является желание получать<sup>488</sup>.

Условия раскрытия – это внутреннее состояние, которое человек уже обрел до текущей ступени, оно находится в нем, как нечто присущее ему. Скryтие, начиная от этой ступени и вверх до *мира Бесконечности*, – это внешние условия, которые человек еще должен приобрести и превратить в свои внутренние.

Человек, восходящий по ступеням, должен привнести в себя природу каждой ступени и запечатлеть ее в своем желании получать, чтобы оно приобрело свойства той же ступени.

Поскольку человек (то есть желание получать) находится на определенной ступени, которая является внешним объектом по отношению к нему, то желание получать приобретает свойства данной ступени. Так происходит потому, что человек работает против него, желая исправить, прикладывая усилия к тому, чтобы приобрести природу ступени. Таким образом, на каждой ступени человек становится не только активным элементом, но и приобретает из условий и раскрытий, содержащихся в данной ступени, *свет НАРАНХАЙ*<sup>489</sup>.

В отсутствии человека на каждой ступени не существует ничего, кроме условий. Однако когда человек входит в них, он включает в себя эти условия и обращает свое желание получать в свойства Творца, соответствующие данной

487. *Обратная сторона (ахораим) света* – неисправленная часть кли, которая еще не готова к раскрытию духовного постижения.

488. *Желание получить* – незаполненное пространство, пустующее место, которое стремится себя наполнить, получить наслаждение. Материал всего творения.

489. *Свет НАРАНХАЙ* – пять видов света (ор нэфеш, ор руах, ор нэшама, ор хая, ор йехида), воспринимаемые соответственно пяти ступенями экрана.

ступени. В этом случае он обретает *свет* во много раз больший, чем он существовал на той же ступени. Это происходит благодаря тому, что человек, работая с желанием получать, прилагает против него усилия<sup>490</sup>, то есть приобретает свойства ступени, умноженные на количество своих усилий. Поэтому мы должны рассматривать все *миры* как ступени подготовки, которые вне человека существуют только условно, в потенциале, а не сами по себе.

Аналогичные действия человек совершает и в *нашем мире*, стараясь изменить себя: он обладает разнообразными внутренними качествами и начинает их улучшать, исправлять, стремится упорядочить относительно некоторого образца, определенного им для себя в качестве исправленного. Когда человек поэтапно продвигается к этому исправленному эталону, он принимает во внимание все обстоятельства, условия, личные свойства и исправляет их поступенчато, одно за другим.

***Все состояния, которые человек преодолевает, существуют в нем в потенциале, и он обязан пройти их, исходя из своей природы, личных начальных условий. Однако пока он не реализует эти состояния, они не существуют.***

Точно так же все *Высшие миры* и их ступени, сами по себе, вне человека, существуют только как возможности, нереализованные условия. Если человек исправляет себя, то приобретает состояния, соответствующие этим ступеням, реально строит их в действии, формирует. Все ступени и все состояния существуют только относительно постигающего Высший мир человека, относительно того, кто реализует эту ступень из *решимот*, из условий – в действии по отношению к самому себе.

Безотносительно к субъекту мы не можем говорить о ступенях, потому что они существуют только как нереализованные условия. Тогда почему для каждой *души* созданы одни и те же ступени? Дело в том, что в конечном итоге все *души* происходят из одной общей *души Адам Ришон*<sup>491</sup>. Когда эта *душа* потеряла *экран*, утрата проходила поступенчато в исправленном желании получать *до того*, как оно стало неисправленным. Это означает, что понижение уровня, падение, разбиение желания<sup>492</sup> получать было поступенчатым, и тем самым создались все уровни разбиения.

После того как эта реальность образовалась и начала исправляться в своем внешнем проявлении, то есть когда начали создаваться *миры*<sup>493</sup>, они также ор-

490. **Усилия** (ивр. игия) – работа, направленная на изменение своей природы: желания получить – на желание отдавать.

491. **Адам Ришон** – созданная Творцом единая душа, единое желание, наполненное общим светом (наслаждением).

492. **Разбиение желания** – изменение намерения в желании: от «ради отдачи» к намерению «ради получения». Стремление наполнить себя удовольствием и наслаждением, используя для этого всех остальных, утрата стремления к объединению ради того, чтобы доставить удовольствие Творцу. То есть на самом деле разбивается не желание, а экран, сила сопротивления эгоизму; исчезает связующее звено между желаниями, и альтруистическое взаимодействие заменяется на эгоистическое.

ганизовались соответственно ступеням разбиения. Относительно *души* эти *миры* существуют только при условии, что *душа*<sup>494</sup> приобретает их свойства.

Получается, что ступени *миров* и ступени *души*, которая обязана приобрести свойства *миров*, одни и те же, и каждая из ступеней включает в себя условия, уже приобретенные *душой* при подъеме от низшей точки до данной ступени, а также условия, которые еще находятся в скрытии от нее до самого *мира Бесконечности*.

#### 19.4. Два аспекта силы, воздействующей на человека

Две силы приводят нас в действие — положительная и отрицательная. Отрицательная сила — естественная, природная, действующая на нас неосознанно. Мы, собственно, не используем ее, а попадая, как мы говорим, под «удары судьбы», стремимся избежать их. Положительная сила притягивает нас наслаждениями, и мы стремимся воспользоваться ею.

Если мы хотим развиваться целенаправленно, возвышая нашу природу, то начинаем воспринимать притягивающую и подталкивающую силу на другом уровне — не как естественную, определяющую наше негативное или позитивное ощущение.

Я сам устанавливаю для себя мерило добра и зла. Злом я считаю то, что отдаляет меня от цели, а добром — все, что может приблизить к ней. При этом я не принимаю в расчет ощущения моей плоти, не придаю значения тому, комфортно я себя чувствую или нет.

*Мы должны различать притягивающую и подталкивающую силу в соответствии с тем, как она действует: с нашего согласия или без него, без осознания ее воздействия на нас. Тут не следует принимать во внимание, какое при этом ощущение в нас возникает: сладостное или горестное, испытываем мы наслаждение или страдание.*

Мы можем подразделить воздействие силы на истинное и ложное. Если ощущение, возникающее во мне, истинное, то для меня оно становится превыше любого негативного чувства. Ради того чтобы слиться с истиной, я готов превозмочь боль, ибо ее значимость перевешивает в моих глазах болезненные ощущения. Иными словами: когда самым главным для меня становится единение с истиной, я не чувствую боли.

Таким образом, человек выходит в иное измерение в оценке своих состояний. Он судит не на основе того, ощущает ли в своих получающих *келим*<sup>495</sup> наслаждение или страдание, а учитыва-

494. *Душа* — духовный орган, который рождается в человеке, находящемся в нашем мире. Рождение души означает постепенное появление в нем ощущения от воздействия духовных сил, новых — альтруистических — желаний.

495. *Получающие келим* — сосуды восприятия, в которых человек способен произвести оценку состояний лишь исходя из их «сладости» или «горечи». Это «телесный», «животный», то есть естественный анализ. Подняться над «животным» — значит поступать исходя из проверки по шкале: истина-ложь, — ближе к Творцу или дальше от Него.



ет только приобретения и наполнение в альтруистических *келим*<sup>496</sup>: приближение к Творцу или отдаление от Него.

Этапы развития, при котором человек предпочитает приближение к Творцу, несмотря на ощущение пустоты в своих получающих *келим*, и составляют ступени духовной лестницы, по которой он поднимается от *этого мира* до *мира Бесконечности*, проходя через все *миры*.

### 19.5. Система миров – система отношений человека с Творцом

Таким образом, мы развиваем в себе совершенно другую систему ценностей, возвышающую нас над телесным наслаждением или страданием. Это система отношений с Творцом.

*Такой порядок называется системой духовных или Высших миров. Однако, в действительности, вне нас не существует никаких миров – все они находятся внутри нас. Насколько я смогу простроить отношение к Творцу, находящееся за пределами данного мне от природы кли, расположенное выше моего желания получать, настолько в силу этого я начинаю раскрывать Его, свою связь с Ним. Различные степени моей связи с Творцом называются мирами.*

Каждая ступень какого-либо *мира* говорит мне о том, насколько я поднялся над желанием получать, и это назы-

вается мерой моего раскрытия духовного ощущения. Степень же неисправленности моего желания получать является мерой скрытия духовного.

Промежуток, который я преодолел, поднимаясь от *этого мира* до, скажем, *миров Ецира, Брия*, определяет меру раскрытия. В этой области связь с Творцом для меня важнее ощущения, насколько пусты мои *келим* получения. От положения, где я сейчас нахожусь, и до бесконечности расположена скрытая часть, в которой я пока не способен отдать предпочтение: оставаться пустым ради того, чтобы находиться в связи с Творцом, быть Ему подобным, слиться с Ним.

*Все миры находятся внутри человека. Мы строим внутри себя, выше нашего желания получать, целую систему отношений с Творцом. Она называется системой духовных миров.*

Каббала учит: все, что существует в мироздании, – это десять *сфирот*. Малхут – это мы, наше желание получать. Выше этого желания получать, в девяти первых *сфирот*<sup>497</sup>, мы строим систему отношений с Творцом: как Он влияет на нас, как мы влияем на Него. То, что мы воспринимаем в девяти первых *сфирот*, и называется ощущением *Высшего мира*.

*Кроме десяти сфирот мы ничего не в состоянии почувствовать. Вне их находится Сам Творец, суть которого остается для нас непостижимой. Как Высшие*

496. Альтруистические *келим* – свойства Творца, приобретаемые человеком; желание отдавать.

497. Девять первых *сфирот* – свойства Творца (желание отдавать), вложенные в творение (желание получать), внутреннее кли парцуфа, предназначенное для внутреннего света.



Рис. 19.2. Девять первых сфирот и сфера малхут. (зфир анпин состоит из шести сфирот).

*миры, так и этот мир мы ощущаем внутри самих себя.*

*мимся овладеть этой силой, научиться ею управлять. Только этому и обучает нас каббала.*

## 19.6. Скрытие и раскрытие Творца

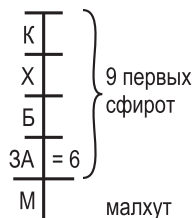
Чем глубже мы проникаем в природу, тем более удаляемся от материи. Над материей находится энергия, над ней — информация, и в результате мы приходим к понятию «сила».

В естественной природе действуют две силы: силы, работающие как бы снаружи, и силы, притягивающие к себе. В *нашем мире* тоже есть силы притяжения и силы отталкивания. Однако, кроме этого, существуют еще силы, которые действуют ради себя: втягивают или выталкивают.

В *нашем мире* действуют и ощущаются нами только втягивающие силы. Силы духовного *мира* преследуют цель выхода наружу.

*Проще говоря, сила, действующая в духовном мире, называется «намерением отдачи». Когда мы говорим, что желаем обрести намерение, мы просто стре-*

Мы и сейчас живем внутри своего *намерения* (только эгоистического) и видим *мир* через него. Когда *намерение* в человеке исчезает, он умирает. Бааль Сулам пишет, что сила жизни определяется исключительно *намерением*. Насколько велико желание человека взять все из *этого мира*, настолько интенсивно он в нем существует, живет, ощущает, принимает его. По мере того как человек в этом *намерении* ослабевает, он перестает воспринимать *этот мир*, вплоть до полного прекращения связи с ним. Ощущение себя и *мира* сохраняется только в зависимости от силы *намерения*.

Поэтому единственное, что нам необходимо сделать, — это найти правильное *намерение* для ощущения *Высшего мира*. Колебание нашего *намерения* относительно *этого мира* мы ощущаем по величине наслаждения, ощущения жизни, насыщения. Чем больше в человеке *намерения*, тем более жизнеспособным, радостным, веселым, энергичным, жаждущим он себя ощущает, и наоборот.

Сила восприятия жизни, мера ее ощущения заключается только в имеющейся у нас *силе намерения*.

В духовном *мире* все связи между духовными объектами, между *душами* и Творцом определяются только силой *намерения*. Бааль Сулам пишет: «**Исправление исконной природы человека, его эгоистических желаний необходимо производить только во имя слияния с Высшей силой, во имя подобия ей, обретения свойства отдачи**».<sup>498</sup> Мы должны вырабатывать *намерение* дать наслаждение Творцу, как Он желает дать наслаждение нам.

### 19.7. Раскрытие ощущений зависит от намерения

Мы желаем подняться в пространство духовных сил, ощутить себя там, хотя на самом деле мы там существуем, только не ощущаем этого. Раскрытие нашего истинного состояния возможно лишь в той мере, в какой мы соответствуем *Высшему миру*. Мы и сейчас заполняем все мироздание, находимся в состоянии бесконечности. Мы не делаем ничего нового, кроме того, что проявляем возможности своего ощущения, которое раскрывается соразмерно силе *намерения*. Поэтому Бааль Сулам говорит: «**Если у человека есть намерение слиться с Высшей силой** (с тем, что заполняет нас на уровне *мира Бесконечности*), **то это намерение и продвигает его вперед**»<sup>499</sup>.

Желание наслаждаться создано в человеке самой Высшей силой и не является противоположным ей. Нам не нужно исправлять наши желания, какими бы эгоистическими они ни были. Никакие наши свойства — вредными или полезными они нам представляют — мы не должны ни искоренять, ни изменять.

*Все, что создано в человеке, задано свыше в оптимальном соотношении. Нам необходима лишь правильная настройка на намерение (как точная настройка музыкального инструмента обеспечивает верное звучание). По мере настройки мы начнем обнаруживать, что все наши свойства, все наши желания, весь наш эгоизм оказываются приспособленными для проникновения в Высший мир, пригодны для его восприятия и нашего существования в нем. Поэтому размышлять и беспокоиться нам следует лишь о правильном намерении. Чем точнее человек себя направляет, тем лучше он видит, насколько все в нем создано в соответствии с целью проникновения в Высший мир.*

Желание наслаждаться заложено в человеке самой Высшей силой и не является противоположным ей. Противоположным ей является *намерение наслаждаться ради себя*. Именно оно является эгоизмом. Созданное в нас Творцом желание наслаждаться является творением и не имеет никакого отношения ни к эгоизму, ни к альтруизму. Же-

498. *Й. Ашлаг*. Предисловие к книге «Уста мудрого», ч.4// *Й. Ашлаг*. Произведения. Наука каббала. Международная академия каббалы: Электронный ресурс: <http://www.kabbalah.info/rus> (2006).

499. Там же, ч.6.

ление насладиться совершенно непорочно, оно является материалом, на котором мы строим *намерение*. Поэтому люди, пытающиеся подавить в себе желания, полагая, что таким образом они продвигаются к духовному *миру* (считая такой патологический аскетизм добродетелью), напротив, убивают основу, на которой можно взрастить правильное *намерение*.

Учения и методики, насаждающие требование уничтожать желание и ограничивать себя во всем, убивают саму возможность создания *намерения* и поэтому противоположны каббале. Никакие посты, никакие ограничения в каббале не приняты.

## 19.8. Существование в намерении

Нужно совершенно перестать заботиться о своих мыслях и желаниях, потому что они поступают свыше. Мысли — это духовные гены, которые проявляются внутри нас и постоянно развиваются. Нет надобности контролировать наши текущие мысли, потому что мы не знаем, какими они на самом деле должны быть. Мы даже не знаем, какая из них хуже, а какая лучше. Лишь *намерение*, направленное на Цель, определяет все, что находится под ним: желания, мысли, действия, которые совершает человек.

*Поэтому первое и самое главное для будущего каббалиста — это умение приподняться над свойствами, желаниями и мыслями и существовать только в на-*

*мерении. Человек, таким образом, сразу же переводит себя на следующий уровень.*

Не нужно соотносить все с тем, что существует перед нашими глазами, — с материей *нашего мира*. Следует иметь дело с ее производной — с *намерением*. Тогда человек будет по-другому воспринимать то, что с ним происходит. Он не станет предъявлять претензии Творцу или окружающему обществу за то, что создан с такими свойствами, что оказывается в тех или иных обстоятельствах. Он не будет давать оценку ничему происходящему с ним, деля его на хорошее или плохое. Он начнет думать лишь о том, какого *намерения* он должен ожидать, что обязан увидеть в себе и определить. Это переключает человека с вопроса: «Что же я получаю от всего *мира* и от Творца?» на вопрос: «Куда я направляю то, что получаю, как я к этому отношусь и где я ежесекундно нахожусь?».

Выявление нашего отношения, слияния, соединения с *намерением* сразу же отрывает человека от его эгоистических выяснений: «Кто я, почему и чего мне не хватает?». Он перемещается на совершенно иную ступень, где задается вопросом: «Ради чего я делаю, куда в каждый момент своего существования направляю себя?». Он начинает ориентировать себя уже в соответствии с этим направлением.

Как только человек сосредоточивается на направлении «куда», он начинает чувствовать, что оказался в другом пространстве (как производная, дифференциал). Он вышел на иной уровень и ощутил пустоту. Тогда в этом простран-

стве человек должен определить, куда и как направить себя.

Тогда интенсивные занятия по каббалистическим источникам ориентируют его *намерение* в этом ином пространстве — *в пространстве намерения* — на нужную цель. Здесь у человека появляется новое ощущение. Он начинает разбивать это пространство *намерений* на всевозможные ориентиры. У него возникает *ощущение внутри намерения*: больше к себе, больше к другим, больше к Творцу, взаимодействую так, взаимодействую иначе. Человек начинает жить исключительно в *векторе намерения*, правильное определение которого показывает его продвижение.

*Техника выхода в Высший мир заключается только в одном — в намерении к Творцу. Достигнув необходимого состояния, человек обнаруживает, что все остальное — сам Творец, человеческая материя — оказывается заданным заранее, абсолютно раскрытым и не зависит от него. Вся жизнь человека заключается только в точке контакта с Творцом, которая определяется намерением.*

Независимо от обстоятельств, в которые он попадает, человек воспринимает всю свою жизнь только через эту точку контакта, и уже там раскрываются *миры Асия, Ецира, Ацилут, Адам Кадмон и мир Бесконечности*. Эта точка является как бы следующей производной от *намерения*: именно внутри самого *намерения* человек начинает строить свой будущий *мир*.

Нам может показаться противоестественным, что человек постоянно сосредоточивается на своих внутренних мыслях, уходит от жизни, искусственно погружается в некое внутреннее ощущение. На самом деле, углубляясь в *намерение*, пристально исследуя свое отношение к природе, он начинает постепенно сливаться с силой, которая ее создала. Чем глубже человек входит в *свое намерение*, тем отчетливее видит, что возвращается путем развития всей природы к *намерению Творца*.

Получается, что весь материал *нашего мира* поднимается вместе с человеком по ступеням нисхождения через *миры Асия, Ецира, Брия, Ацилут, Адам Кадмон и мир Бесконечности* обратно, вслед за *намерением* человека. Он как бы подтягивает за собой всю материю *мира* и проходит через все *миры* в *мир Бесконечности*.

Затем в своем *намерении* он проходит и *мир Бесконечности*, выходя к первоначальному *намерению* Творца, с которым Он создал все мироздание. Там и происходит полное слияние *намерения* человека с *намерением* Творца. Человек возвращается в ту точку, которую создал Творец: *ничто из ничего*<sup>500</sup>, а затем поднимается и над этой точкой в *намерение*, с которым Он ее создавал. Таким образом, человек полностью сливается с Творцом или с Его Замыслом, с тем *намерением*, которое предшествовало нашему появлению как бы из «ничего».

Мы исходим из ощущений материального *мира*, мы рассматриваем все

500. *Нечто из ничего* (ивр. «еш ми айн») — желание насладиться, созданное Творцом из ничего, из «нуля», то есть качество, абсолютно противоположное Его свойству отдавать, не существовавшее ранее, до Замысла творения.

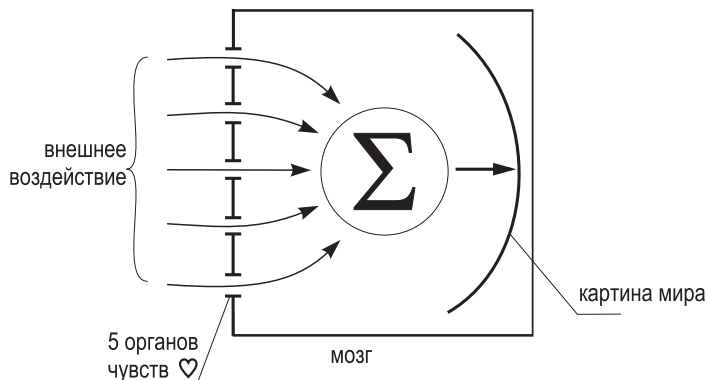

**Рис. 19.3.** Ощущение мироздания через пять органов чувств. Их сумма (?) дает нам картину нашего мира.

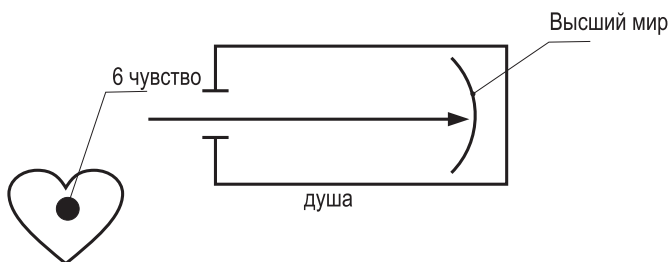

**Рис. 19.4.** Ощущение мироздания в шестом органе чувств (через намерение).

мироздание в пределах возможностей наших пяти органов чувств, но мы хотим его ощутить в шестом органе – через *намерение*.

Когда человек не просто отрывается от возможностей своих пяти органов

чувств и уходит в шестой, а перестает ощущать *мир* посредством собственных природных свойств и воспринимает его только через свое отношение к Творцу, он проходит *махсом*<sup>501</sup>. После преодоления этого порога, где человек отождествляет

501. **Махсом** – граница между ощущением, возникающим только благодаря пяти органам чувств, ощущением «этого мира», и ощущением в «шестом органе» чувств, ощущением «Высшего мира».

себя с творением, созданным из «ничего», он приходит к отождествлению себя с Творцом. Это и есть Цель, которой мы должны достичь.

*От нашего сегодняшнего состояния и до самого отдаленного для нас не существует другой задачи, кроме постоянного углубления в то, как мы относимся к себе, к окружающим и к Творцу.*

*Какую цель я преследую в каждом своем действии, через любое свое желание, через всякое ощущение мира? Чем интенсивней я начну требовать от себя ответа на подобные вопросы, тем быстрее стану подниматься над материей, не принимая ее во внимание.*

### 19.9. Намерение — это ощущение или разум?

Мы говорим, что должны вырваться из привычного восприятия *нашего мира*, начать ощущать *Высший мир*, Творца. Именно ощущать! В таком случае может показаться, что *намерение* — это не ощущение, а мысль, работа разума, исследование. Однако это не так.

Мы сейчас ощущаем, что находимся в определенном состоянии относительно окружающего *мира*, как и его относительно нас. Все эти ощущения исчезнут. Мы должны взойти на следующую ступень восприятия, где начнем оценивать эти ощущения совершенно по-другому.

Я могу, не включая разума, чувствовать себя комфортно как в отношениях с окружающими, так и сам по себе. Потом я вдруг подключаю еще какой-то дополнительный параметр. Я начинаю его

ощущать уже не через свои чувства, а через определенное отношение, через свою цель или через цель, которая, может быть, преследуется другими. Я спрашиваю: «Что меня ждет? К чему это, для чего? Чем мне это грозит? Чем это состояние вызвано?». Мы всегда так рассуждаем в *нашем мире*. Такая оценка возникающих обстоятельств только относительно себя и есть эгоизм, а оценка тех же самых обстоятельств относительно Творца есть альтруизм.

*Намерение не убивает желания. Желание не исчезает полностью, оно становится целенаправленным, то есть абсолютно изменяет ощущение себя и мира. Одно только намерение может переменить ощущение на обратное.*

То же самое происходит и в *нашем мире*. Я могу оценивать объект в той мере, в какой он для меня приятен или полезен. Если я четко представляю его целесообразность или вред, то буду его ненавидеть или любить. Допустим, я люблю сладкое, но оцениваю его вред относительно моего здоровья и в итоге отказываюсь от него, как бы ненавижу.

Поднимаясь на следующий уровень и начиная рассматривать все через *намерение*, практически существуешь в нем и через него оцениваешь то, что с тобой происходит. Ты словно видишь *мир* сквозь другое стекло — так нам и следует пытаться смотреть.

*В той мере, в какой ты оцениваешь себя через намерение, ты имеешь право называться человеком, продвигающимся целенаправленно.*

После этого благодаря окружению, с помощью каббалистических книг человек формирует направление своего *намерения*, и тогда можно говорить, что он идет к Цели.

Пока человек не начал существовать внутри *намерения*, он просто живет в своем материале — в желании насладиться, не поднимаясь над ним. Это значит, что он еще совершенно не работает над собой. Он не должен принимать во внимание весь имеющийся в нем материал. Ощущение, которое возникнет через *намерение*, будет само вести его вперед. Человек вдруг начинает понимать, что находится в ином измерении, по-другому оценивает себя и окружающих. Выйти на такую шкалу измерений можно только через *намерение*.

### 19.10. Работа с намерением

Однако почему так сложно бывает удержать даже эгоистическое *намерение*, не говоря уже о *намерении* ради Творца? Это происходит потому, что тем самым человек приподнимается над *животным*. У *животного намерение* отсутствует. Оно не понимает, что значит иметь *намерение* к чему-то, к кому-то, к себе или к другим. *Человек*, живущий подобно *животному*, не задумывается, ради чего существует. В нем есть эгоистические *намерения*, но они возбуждаются самим эгоистическим материалом — желанием насладиться. Он не культивирует в себе *намерение* «для чего, почему, во имя чего». Это самый комфортный, самый низкий, самый простой способ существования. Естественно, что вся наша природа к этому располагает. Тут ничего не поделаешь.

*Однако мы обязаны любыми путями постоянно контролировать себя: для чего я вдохнул-выдохнул, повернулся, подумал, совершил что-либо. Малейшее внутреннее или даже автоматическое, внешнее движение нужно стараться совершать в намерении, в каком-то замысле. Необходимо постоянно ловить себя на том, чтобы любое твое внутреннее или внешнее действие, совершаемое на уровне силы, замысла, мысли, желания, на уровне физического действия, всегда сопровождалось вопросом: «Ради чего?».*

Тогда ты поднимаешься. Ты уже не обращаешь внимания на сами действия и на свои мысли. Тебя интересует общее направление. Ты отрываешься и от физических действий, и от мыслей, которые вдруг проявляются, — от всего, что внутри тебя. Ты начинаешь понимать, что это *решимот*, которые по цепочке постоянно, ежесекундно в каждом из нас реализуются, и перестаешь обращать на них внимание. Ты озабочен только тем, чтобы непрерывно следить за своим *намерением*, за своим устремлением. Этот выход в непрестанный самоконтроль над *намерением* является первым подъемом человека над его обычной жизнью.

### 19.11. Качественная и количественная оценка в намерении

Ни в коем случае не следует думать, что в том состоянии, в котором мы находимся, с нами что-то произойдет. Выход в духовный *мир* — силовой прорыв, он может осуществиться только посредством



серьезных усилий в *намерении*, каждое из которых можно оценить качественно и количественно. Количественная оценка: насколько часто я пытаюсь «продать» себя. Качественная — до какой степени я могу собрать, сформировать, локализовать все внутренние усилия, чтобы существовать внутри этого *намерения*.

Бааль Сулам говорит, что самое главное *намерение* возникает во время учебы. Именно в это время на нас нисходит *ор макиф*<sup>502</sup>, то есть альтруистическое *намерение*, идущее от Творца. Только в Творце нет материи, над которой надо приподниматься, а само альтруистическое *намерение* — желание насладиться, но без материала — и есть Творец.

Мы понемногу меняем привычные характеристики. Когда я во время учебы пытаюсь удержаться в своем *намерении*, стремлюсь получить сверху силу, которая мне поможет, то, таким образом, я пытаюсь подвести себя под *намерение* Творца. В дальнейшем, на следующих ступенях, я начинаю ощущать это в своем устремлении, в своей просьбе об исправлении, в своем *намерении* относительно Творца, и оно превращается в *кли*, а *намерение* Творца относительно меня становится *светом*.

Таким образом, мы переходим с уровня, на котором сейчас существуем и оцениваем обстоятельства, на уровень двух *намерений* — моего и Творца. На этом

уровне мы с Ним контактируем, ибо нас связывают только *намерения*, и сила нашей связи — в подобии *намерений*. Это — *намерения отдачи*.

## 19.12. Духовный мир — это мир намерения

Весь духовный мир — это *мир намерения*. *Намерением* называются *экран*<sup>503</sup> и *отраженный свет*<sup>504</sup>. Скрытие и раскрытие тоже происходят в *намерении*. Здесь возникает вопрос: скрытие Творца — это *намерение*? Раскрытие — это *намерение*? *Намерение* — это *кли*, внутри которого все раскрывается, моя эгоистическая или альтруистическая направленность, внутри которой далее раскрывается *свет*, Творец.

*Творец — это не просто свойство отдачи, а состояние, в котором человек находится, если это свойство в нем присутствует. Существует свойство и есть ощущение внутри этого свойства.*

Я сейчас приобрел какое-то новое свойство. Что я в нем ощущаю? Допустим, у меня был поврежден слух, а теперь я начал слышать, воспринимать звук. Кроме самого уха, есть еще ощущение внутри этого органа. Так вот, *намерение* является самым органом, шестым орга-

502. **Ор макиф** (окружающий свет) — свет, предназначенный для облачения в ступень, который пока задерживается из-за какой-то границы в ней, то есть находится вне *кли*, но своим давлением вынуждает *кли* изменяться, очищаться.

503. **Экран** — «сила сокращения», которая пробуждается в творении относительно Высшего света, с целью предотвратить самонаслаждение. Сила преодоления, сопротивления эгоизму (желанию получить ради себя).

504. **Отраженный свет** (ор хозэр) — «ор» — наслаждение, «хозэр» — возвращающийся, то есть отраженный свет — желание доставить наслаждение Творцу так же, как и Он дает мне.

ном чувств, о котором мы говорили, и в этом органе я ощущаю Творца.

Существует двойное и простое скрывание, предваряющее раскрытие, — это выявление моих истинных *намерений*. Я нахожусь в некоем состоянии. Исследовав его, я обнаруживаю, что мое *намерение* противоположно *намерению* Творца. Я выясняю, то есть раскрываю, что противоположен Ему. Раскрытие моей противоположности Творцу называется *раскрытием скрывания*. Моя противоположность Творцу вызывает скрывание Творца. То, что мы называем «две ступени» — «двойное скрывание» и «простое скрывание», — на самом деле является раскрытием нашего состояния.

### 19.13. Разница между двойным и простым скрыванием

Бааль Сулам говорит об этом очень ясно. Если я оцениваю отношение Творца ко мне так, будто Его практически не существует (Он не управляет *миром*, и *мир* плохой), — это *двойное скрывание*. При *простом скрывании* мне представляется, что Творец управляет *миром*, но *мир* плохой.

Двойное скрывание — это скрывание и на *качество управления*, и на *Управляющего*, то есть Сам Управляющий не управляет *миром* и *мир* плохой. Простое скрывание — Творец есть, *миром* Он управляет, но плохо. Эти скрывания я ощущаю в своем *намерении* в зависимости от того, противоположно мое *намерение* Творцу по одному параметру или сразу по обоим.

Все мироздание, всю свою жизнь я ощущаю только в своем *намерении*. Если бы мое *намерение* состояло из пяти векто-

ров, я бы ощущал существующий вокруг меня *мир* в пяти проекциях. Поскольку оно относительно Творца состоит только из двух векторов (наполнения и наполняющего), то я могу определить свое *намерение* только двухвекторно, и лишь таким образом ощутить Его.

Мое желание получать создано таким, что в нем я ощущаю и наполнение, и наполняющего, то есть тут присутствуют два параметра. Если в своем отношении я противоположен Творцу по обоим параметрам, то ощущаю двойное скрывание.

Я ощущаю неправильное *намерение* и поэтому воспринимаю Творца как скрывающегося: я чувствую себя плохо в *мире*, скрывающемся от меня Творца. Если я направляю себя на Творца правильно, пытаюсь оправдать Его, то по мере оправдания начинаю ощущать, что Он управляет *миром*, только я воспринимаю это управление как плохое.

Рассмотрим то же самое относительно общества. Каким образом я выхожу на двойную или простую степень *раскрытия своего скрывания по отношению к ближним*? Если я ощущаю себя и их взаимно отдающими или отдающими только их (с добрым *намерением* или с эгоистическим), это автоматически переносится на Творца и определяет меру *двойного* или *простого скрывания*.

Почему сейчас Творец скрыт от меня вдвойне, а может быть, даже более? Потому что я никак не отношусь к обществу, у меня с ним нет общего *кли*. Общее *кли* может основываться только на соединении двух частей, потому что произошло разбиение и *кли* раскололось на множество частей. Как только ты пытаешься

склеить своими *намерениями* две части, появляется производная, которая называется *намерением*. Оно и является *кли*.

Поэтому мы всегда изображаем желание, а над ним *отраженный свет*, в котором ощущается Творец. *Свет* не входит в само желание. *Внутренний свет*<sup>505</sup> есть следствие того, что происходит над желанием в *намерении*. *Сосуд* — это наше *намерение*, а не само желание. Желание не является местом, где можно получить *Высший свет*.

Таким образом, в моем отношении к обществу (если у меня правильное к нему *намерение*) на стыке между нами образуется новый сосуд — духовный. Он может существовать только *на стыке*. Этот духовный сосуд образуется векторами наших взаимодействий.

Представьте себе чашу, разбитую на куски. Мы пытаемся ее сложить и склеить части. Клей в данном случае является *намерением*, местом, где проявляется

Творец, где проявляется *Высший свет*. Не в самом желании, не в отдельных кусочках, а в *намерении*! Поэтому мы и говорим о *намерении* как о производной, о том, что нам необходимо выстроить.

## 19.14. Создание намерения

Само *кли* создано Творцом. Если мы желаем быть равными Творцу, мы выращиваем себя только как *намерение*. Человек должен думать о себе, как о *намерении*. Мое «Я» — это не желание, не свойство, это лишь *намерение*.

***Все наши свойства заданы снаружи. Они находятся во власти Творца, нам с ними ничего не нужно делать. То, что исходит от Творца, исправлять не надо. Единственное, что от Него не исходит, — это намерение, его мы должны создать сами.***

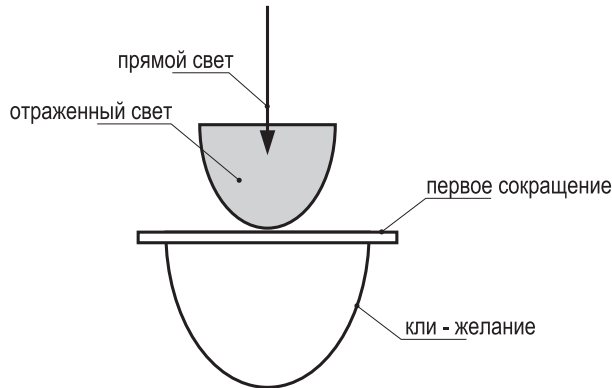

**Рис. 19.5.** Кли — желание и получение света над ним в сосуде — намерении.

505. **Внутренний свет** — свет (наслаждение), входящий внутрь исправленного тела (желания).

Разбиение *келим* дает нам возможность это осуществить. Мы создаем нечто новое. Творец разбил эту чашу, а мы, якобы, склеиваем заново. На самом деле мы ее не склеиваем — мы выявляем совершенно новое свойство, которое называется «Адам» — человек.

Мы уподобляемся Творцу: создаем нечто совершенно новое, что даже в зародыше не исходило из Творца. Это производная, которой вообще никогда не существовало в творении: альтруистические и эгоистические свойства соединились между собой и дали производную — искру, из которой уже нами создается *намерение*, новый сосуд, новое состояние, новое творение.

Мы в сегодняшнем состоянии не являемся творением, потому что в нас нет ничего самостоятельного. Мы являемся роботами, производными Творца. В нашем состоянии не существует ни добрых, ни злых поступков.

***Свобода воли состоит в том, чтобы создать в себе намерение. Соответственно, и стыд мы можем испытывать только за это. Все параметры нашей самостоятельности, нашего существования, нашей вечной жизни начинаются рождаться только в намерении. До этого мы не существуем.***

В духовном *мире* мы существуем, как зародыши, как корни в Творце. Такими мы спускаемся в *наш мир* и материализуемся. При отсутствии *намерения* наше существование в духовном *мире* можно

сравнить с семенем: как о семени, по сравнению со взрослым человеком, трудно сказать, что оно существует, так и мы едва ли существуем, если не развили в себе *намерение*, если не создали из себя *кли*.

Все параметры, о которых говорится в каббалистических книгах, имеют смысл только внутри *намерения*: *духовный парцуф*<sup>506</sup>, получение в него *света* и т.д. Поэтому, чтобы подключиться к духовному *миру*, нам нужно заставить себя мыслить только в этом направлении.

Вне *намерения* жизни не существует — разумеется, кроме жизни в *этом мире*, где мы себя ощущаем якобы живущими. В данном случае мы говорим о духовной жизни, и ее ощущение, ее существование возможно только в *намерении*. Мера этого *намерения* определяет меру нашей вечной жизни, меру нашего совершенства, меру нашего существования в Творце.

Как только подключаешься к *намерению*, как только стремишься оценивать себя посредством вопросов: «Чего я хочу? Ради чего? Что определяет мой поступок? Куда должен быть направлен ход моих мыслей?», начинаешь входить в совершенно другую область. Только тогда можно говорить о двойном и простом скрытии Творца. Там мы это все уже увидим и определим.

Как только ты входишь в *намерение* и пытаешься его культивировать, то сразу же чувствуешь, как все, что ты делал раньше, начинает тебя подталкивать и помогать.

506. **Парцуф** = «духовное тело» — желание наслаждаться Творцом, снабженное экраном (то есть, способное получить свет).

Внутри этой области возникают всевозможные ощущения, вибрации: «Куда я? Как я? Почему так и не иначе?» и т.д. Ты начинаешь формировать эту область, жить внутри нее, она становится твоим мировоззрением — пока не начнут раскрываться *миры*, то есть меры скрытия и раскрытия Творца.

В раскрытии Высшего управления все полностью противоположно тому, что происходило в скрытии. Только раскрытие Творца меняет для человека его *мир*. Уровни раскрытия Высшего управления называются духовными *мирами*.

Именно это изменение и должна произвести в нас каббала. В статье Бааль Сулама «Суть науки каббала»<sup>507</sup> дается определение этой науки:

*Мудрость эта представляет собой не более и не менее как порядок нисхождения корней, обусловленный связью причины и следствия, подчиняющийся постоянным и абсолютным законам, которые связаны между собой и направлены на возвышенную, но глубоко скрытую цель, называемую «раскрытие Божественности Творца Его творениям в этом мире». Этот мир и все, что существует в нем, остается неизменным, мы только добавляем раскрытие Творца в нем и в наших состояниях. Происходит личное раскрытие Творца каждым отдельным человеком, и в ощущениях все обращается в противоположность. Человек входит в другой мир. Он не покидает этот мир физически, но переходит на другой уровень раскрытия Высшего управления.*

## 19.15. Вопросы и ответы

**Вопрос: Как я должен относиться к происходящему в мире?**

Все происходящее в мире человек сопоставляет с различными причинами. При этом ему кажется, что существует множество различных сил: он, его окружение, Творец, Высшая сила и несколько частных сил. Если человек считает, что есть он и окружение, которое влияет на его мысли, это требует исправления. Ему следует постоянно сосредотачиваться на том, что все его мысли и чувства, все, что наполняет его сердце и разум, приходит к нему только от Творца. Затем должны возникать вопросы: «Почему?», «Для чего?» и «Что я должен с этим делать?». Это уже этап дальнейшего развития, но прежде всего необходимо определить *истинное состояние*.

**Вопрос: Почему нам трудно соотнести все происходящее с Творцом?**

Человеку представляется, что его жизнь организуется за счет участия различных сил. «Много замыслов в сердце человека, но сбудется решение Творца»<sup>508</sup>. Творец специально скрывает, что желания и мысли приходят от Него.

Почему *человеческие* мысли и желания, приходящие от Творца, видоизменяются таким образом, что кажутся не имеющими к Нему отношения? За счет неисправленных эгоистических желаний человека.

507. Й. Ашлаг. Суть науки каббала // Дарование Торы. Иерусалим, 1995 (иврит). С.36.

508. Писания, книга притчей Соломоновых, гл.19, стих 21.

**Вопрос: Что такое человеческая личность? Не теряет ли человек свою индивидуальность после того, как сливается с Творцом, с Высшей силой?**

Мы не понимаем, что никогда и не выходили из-под власти Творца, что «нет никого, кроме Него»<sup>509</sup>. О какой индивидуальности, о какой свободе в таком случае может идти речь? Мы должны оказаться в противоположном Ему состоянии, чтобы понять, насколько оно нежелательно, и стремиться к слиянию с Ним. Когда мы из такого положения желаем слиться с Ним, то начинаем оценивать Его свойства, осознавать, что Он — Особенный, Высший. Здесь речь идет о *свойствах*: Он — это Его свойства отдачи<sup>510</sup>.

Только в этом случае мы можем активно, совершенно независимо захотеть стать, как Он. Чтобы дать нам такую возможность — решить, что Его состояние самое лучшее, совершенное, вечное, полное, Творец поселил в нас иллюзию, что мы, якобы, не находимся в Его власти, а пребываем вне ее, что мы противоположны Ему, свободны. Из этого состояния мы можем наблюдать за Ним и издали решать, что такая форма взаимодействия желательна.

Таким образом, приближаясь к Творцу, человек не только не утрачивает свою индивидуальность, но тем самым реализует собственное решение вырасти и стать более свободным. Как написано в статье «*Неживое, растительное, животное, чело-*

*век*» из книги «Ступени лестницы» Бааль Сулама, чем более развит человек, тем больше у него желания и больше свободы.

*Растить относительно Творца — означает быть более свободным от Него, приняв на себя Его свойства. В той мере, в какой я соглашаюсь сделать это и уподобиться Ему, я выхожу из-под власти Творца и становлюсь таким, как Он, — свободным, вечным, совершенным.*

Здесь присутствует и элемент противоположности Ему, в соответствии с законом *обратной зависимости света и келим* (см. раздел «Схема мироздания»).

То, что мы пребываем в природе обратной Творцу *до окончательного исправления*, создает это противоречие: отсутствие возможности сравнить противоположность *келим* и *света*. Поэтому мы думаем, что, сливаясь с Творцом, мы самоаннулируемся. На самом деле ничего подобного не происходит: когда мы поднимаемся и соединяемся с Ним, мы сливаемся со *свойством отдачи* и, наоборот, освобождаемся от Него. *Отдача — это свобода*, мы извлекаем из себя, отдаем, не нуждаясь в чем-либо внешнем.

**Вопрос: Как я могу произвести изменения в мирах, если не ощущаю их? Относительно чего это делается?**

Если я в какой-то мере меняю свое отношение к Творцу с получения на от-

509. Пятикнижие, книга Второзаконие, гл.4.

510. **Свойство отдачи** (Творец) — качество, которым Высшая сила (Творец) проявляется относительно творения. Высшая сила создала творения для того, чтобы дать им наслаждение, и поэтому ее свойство называется отдачей.

дачу, то совершаю при этом изменения во всех остальных желаниях, и они, соединяясь с *Высшим светом*, производят изменения в *мирах*. *Миры* не существуют сами по себе, *миры* — это фильтры, через которые в *душах* проявляется *Высший свет*.

*Миры* существуют внутри самих *душ*. Если желания уподобляются *Высшему свету*, то эти грубые фильтры утончаются, становятся ненужными.

Если я произвел исправления во всех *душах* на 50%, значит, эти фильтры, скрытия, *миры* автоматически истончились на 50%. Или, грубо говоря, все *миры* со всеми *душами*, находящимися в них, поднялись и преодолели половину пути к *миру Бесконечности*.

*У нас нет ничего, кроме души — желания, созданного Творцом, и внутренней программы, по которой это желание работает. Такая внутренняя программа называется мирами. Миры не находятся вокруг души — они присутствуют внутри нее. Это та формула, по которой осуществляется контакт между душами и светом, и она включена в сами души.*

## Тест

**1. Что означает: «Конец действия заложен в изначальном замысле»?**

- а. путь творений определен изначально в замысле творения;
- б. путь творений не определен заранее;

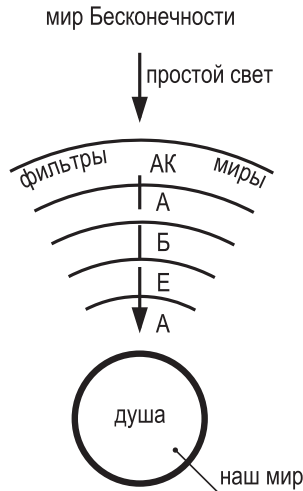

**Рис. 19.6.** Миры — фильтры, через которые в душах проявляется Высший свет.

- в. путь творений определяется самими творениями;
- г. творения формируют замысел Творца.

## 2. Что такое ступени?

- а. внешние действия человека;
- б. внутренние и внешние условия, созданные вокруг человека;
- в. хорошие мысли человека;
- г. слепые силы природы.

## 3. Что такое условие раскрытия?

- а. внутренние условия, которые человек приобрел до текущей ступени;
- б. внутренние свойства, с которыми человек рожден;
- в. внешние условия, которые человек должен приобрести и превратить во внутренние;
- г. внешние силы, управляющие человеком.

## 4. Как человек продвигается по ступеням?

- а. передает ступеням свои свойства;
- б. приобретает (копирует) свойства ступеней;
- в. человек продвигается независимо от ступеней;
- г. человек со ступенями никак не связан.

## 5. Миры существуют...

- а. отдельно от человека;
- б. внутри человека;
- в. внутри природы;
- г. отдельно от природы.

## 6. Что такое миры?

- а. система приобретенных знаний;
- б. система общественных законов;

- в. система отношений человека с Творцом;
- г. система самонаслаждения.

## Дополнительный материал

### Комментарий к статье Бааль Сулама «Скрытие и раскрытие Творца»

Каковы условия нашего мироощущения? Ощущение *мира* формируется в наших желаниях. Если желания исправлены, то есть в большей степени уподоблены Творцу, то мы ощущаем мироздание более раскрытым, а если они уподоблены Творцу в меньшей степени — мы ощущаем его менее раскрытым. В любом случае мы ощущаем *Высший свет* или Творца.

*Высший свет сам по себе является неизменным. Он не меняется ни по отношению к нам, ни по своему качеству. Все возможные перемены происходят внутри нас. То, что мы чувствуем в данный момент, и то, что почувствуем в будущем, определяется исключительно состоянием наших внутренних келим и степенью их подобия Творцу.*

Поэтому хотя мы и говорим о скрывании и раскрытии Творца (как если бы Он менялся относительно нас), правильнее было бы говорить не о следствии (как мы ощущаем Творца), а о причине, то есть о *наших свойствах*. Следует вести речь о том, что происходит с нами, почему мы ощущаем Его таковым. Об этом нельзя забывать, особенно при чтении статей, в которых рассказывает-



ся о якобы изменяющемся отношении Творца к нам.

### **Двойное скрывание Творца (скрывается в скрывании)**

Что именно от нас скрывается: природа Творца, Его свойства, Его *намерение*, Его желание относительно нас, Его прямые и косвенные воздействия? Может быть, скрывается то, каким образом Он нас подталкивает, проявляя те или иные желания, которые мы считаем своими? Или когда Он напрямую посылает нам возбуждение, которое мы воспринимаем как положительное или отрицательное, в соответствии с нашими желаниями? Бааль Сулам не поднимает здесь этих вопросов, а говорит только о следствии — о том, *что происходит с человеком*.

При двойном скрывании человек не ощущает даже «обратную сторону» Творца, то есть не видит, что от Него вообще что-либо исходит. В этом состоянии *скрывается сам Источник*. Человек приписывает то, что получает, чему и кому угодно: себе, другим людям, неким мистическим высшим силам, но не Творцу.

Ощущение, что Творец покинул человека, не обращает на него внимания, не означает полного скрывания. Это уже является определенным раскрытием: Творец существует, но скрывается от меня, не обращает на меня внимания, но Он есть. В данном случае человек фиксирует, что *Творец существует и скрыт от него*.

Таким образом, при двойном скрывании человек постигает, что находится в

состоянии двойного скрывания. Это не *животное* состояние, когда он вообще не подозревает о существовании Творца. Даже двойное скрывание — это уже присутствие ощущения, что Творец есть и Он скрыт.

Представьте себе, что вас кто-то преследует, стремится сделать вам что-то плохое и при этом постоянно прячется от вас. Вы остро чувствуете его присутствие — но где же он находится? Он должен быть где-то рядом, но неизвестно, как его обнаружить. Ощущение, что преследователь существует и скрывается где-то рядом, называется *двойным скрыванием*.

Мы не говорим о людях, которые совсем не задумываются о том, что находятся в состоянии двойного скрывания Творца. Это ощущение свойственно человеку, уже ищущему Творца, находящемуся с Ним в некоторой связи (оставаясь двойным скрыванием, это состояние все же является связью). Если человек выпадает из этого состояния, совершенно забывая о Творце, то спускается на *животный* уровень, потому что в *духовном мире* такого состояния нет.

Мы ведем речь о человеке, начиная от состояния двойного скрывания. Не ощущая Творца явно, он относит свои страдания на счет судьбы или слепой природы. Творец запутывает такого человека: скрывается — раскрывается, то тут — то там, и человек не может точно связать происходящее с Ним.

Получается, что, с одной стороны, я знаю, что Творец существует и скрывается от меня. Хотя я этого не чувствую, но Он, скорее всего, является Источни-

ком всего, что со мной происходит. С другой стороны, я непосредственно ощущаю происходящее со мной, но не связываю это с Творцом.

Что и в каких случаях ощущает человек?

— Когда молится<sup>511</sup> о своих бедах и совершает хорошие поступки — но не получает ответа, ведь у него нет связи с Творцом, он не ощущает ее.

— Когда перестает молиться в минуты несчастья — но, напротив, получает ответ. У человека существуют какие-то связи с неким источником, но не с Творцом: он обращается к Творцу, ничего от него не получает, а когда начинает действовать в жизни более активно, все нормализуется. Тогда человек считает, что зависит не от Творца, а от каких-то иных сил.

— Когда преодолевает себя и верит в Высшее управление, то есть, вопреки сомнениям, он усиливает свою связь с Творцом, считая, что все исходит от Него. Человек исправляет свои действия, желая не огорчать Творца, и видит, что это не приносит ему удачи, его безжалостно отбрасывают назад. Ничего не помогает, он не получает ответа.

— Когда перестает верить и совершает плохие поступки или вообще забывает Творца, разочаровывается — тогда приходит удача и наступает покой. На лицо все приметы «обратного управления», когда Творец воздействует на человека методом обратной зависимости: вызывает в нем противоположные дей-

ствия и реакции. Так, например, деньги приходят к нему не честным путем, а только благодаря обману и т.д.

— Когда человеку кажется, что идущие путем Творца бедны, больны, презираемы, некультурны, глупы, лицемерны, а действующие согласно собственному разуму и животным инстинктам преуспевают: они здоровы, спокойны, умны, добры, симпатичны и уверены в себе.

— Когда Высшее управление вызывает такое ощущение, человек стремится отказаться от мысли, что страдания ниспосланы Творцом — ведь это ведет к потере веры в то, что Творец вообще управляет творениями. Человек склонен верить, что все, приходящее к нему, приходит по воле судьбы и природы.

В чем же заключается управление Творца в данном состоянии?

В том, что Творец делает все возможное, чтобы оттолкнуть от себя человека, создать в нем *большой авиот*<sup>512</sup>. Насколько положительным человек хотел бы выглядеть в глазах Творца, желая думать, будто связь с Ним приводит к позитивным последствиям, насколько стремился просто хорошо думать о Творце — ровно настолько он видит, что его отталкивают, отвращая от всего позитивного. Он хорошо думает о Творце, а ему становится плохо, совершает благие поступки — еще хуже.

В общем, любой контакт с Творцом, всякое приближение к Нему воспринимается как плохое, ненужное, вредное.

511. **Молитва** — выяснение, проверка незаполненных (неисправленных) желаний.

512. **Большой авиот** — большое желание получать с большим стремлением к наслаждению, называется большой авиот, а небольшое — маленький авиот.

Это состояние называется *обратным управлением Творца, или двойным скрытием Творца*. Такие состояния необходимы для того, чтобы создать в нас *большой авиут*.

**Вопрос: Как в таком состоянии можно определить, что Творец не меняется?**

В состоянии *двойного скрытия* нам кажется, что меняется именно Творец. Мы обычно говорим, что изменяемся вместе с Ним. На самом деле, *свет* находится в абсолютном покое, а наши *келим* воспринимают его инверсно.

*Двойное скрытие* означает, что наши *келим* вдвойне неисправны и поэтому воспринимают правильное, доброе, вечное управление Творца дважды противоположным образом: мы не только не видим ничего хорошего в Его управлении, но и вообще не видим Его отношения к нам — это называется *двойным скрытием*.

*Двойным* оно называется не потому, что оно в два раза количественно больше, чем *простое скрытие*, а потому, что оно *скрывает* два параметра, характеризующие Творца: «Добр» (Сам по Себе) и «Творящий Добро» (по отношению к нам).

Эти два параметра от меня полностью скрыты, то есть обратны, противоположны тому, что я ощущаю. По этим двум показателям между мной и Творцом нет связи. Первый параметр — просто связь с Ним — не важно, положительная или отрицательная. Все по-

строено на том, чтобы оборвать любые мои попытки простроить связь. Второй показатель выражается в том, что Он добрый, отзывается на добро и что на соответствующие мои действия последует *вознаграждение или наказание*.

В «Предисловии к Учению Десяти Сфирот»<sup>513</sup> Бааль Сулам объясняет, что существует:

- *двойное скрытие* Творца;
- *простое скрытие* Творца;
- *махсом*;
- *простое раскрытие* Творца;
- *двойное раскрытие* Творца.

*Двойное скрытие* Творца — это скрытие *всякой* связи с Ним, а *простое* — *скрытие* правильной связи с Ним. В последнем случае связь уже существует, но она неправильная — без вознаграждения. Затем следует *махсом*. После *махсома* происходит *простое раскрытие* Творца, когда постигается управление *вознаграждением и наказанием*, то есть происходит раскрытие наличия связи. Следующий этап — это *ступень любви*, когда Его отношение к нам постигается полностью.

Ступени «минус два» и «минус один» под *махсомом* впоследствии исправляются и обращаются в ступени «плюс один» и «плюс два» над *махсомом* (см. схему).

Итак, в *двойном скрытии* Творца наши *келим* настолько инверсны, что Его отношение к нам и все, поступающее от Него, воспринимается нами обратным образом.

513. *Й. Ашлаг*. Предисловие к Учению Десяти Сфирот // Книга Предисловий. Иерусалим, 1976 (иврит). С. 27.

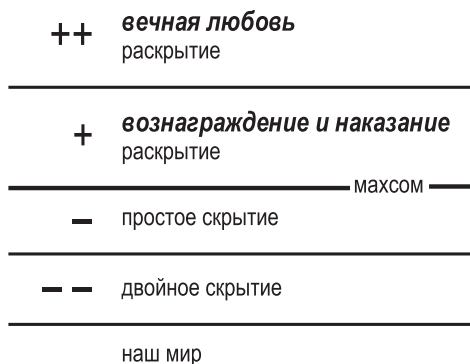

**Схема 19.7.** Ступени скрывания и раскрытия Творца.

## Простое скрывание Творца

Творец скрыт, то есть проявляется не как абсолютно добрый, а, напротив, как приносящий страдания. Существует явная связь между мной и Творцом, но она является обратной. Однако возможно ли, чтобы нечто плохое исходило от Творца? Только в преломлении его доброго отношения ко мне через *скрывание*.

Считается, что в данном случае человек видит обратную сторону Творца: ведь он получает от Него страдания. Несмотря на это, человек верит, что они приходят к нему не по воле слепого случая и природы, а именно Творец так относится к нему: наказывает за совершенные деяния или стремится привести на путь добра. Человек укрепляется в вере, что Творец заботится о нем.

Допустим, человеку не хватает заработка, у него забот полон рот, его одолевают хвори, он неуважаем людьми, все начинания идет прахом, ничего не по-

лучается. Однако все это происходит на уровне Творца. Человек суетится, пытается что-то предпринять. Он как бы находится «под Творцом», под Его призором, но все равно не преуспевает. Это простое скрывание Творца: управление есть, а правильная связь отсутствует. Связь, безусловно, существует, но она неверна.

**Вопрос: Творец так относится к человеку в наказание за совершенные поступки или чтобы направить его на путь добра?**

Естественно, Творец неизменно относится к человеку благонамеренно. Человек же воспринимает это по-разному: либо считает, что ему положено наказание, либо убеждает себя мыслью: «Это произошло потому, что Он желает таким образом наставить меня на путь истинный».

Это может следовать из двух состояний:

— если я не считаю, что согрешил, то могу оправдать Творца, сказав, что Он делает это намеренно, чтобы притянуть меня к Себе, напомнить о Себе, подтолкнуть;

— если я знаю, что я сделал что-то плохое, то говорю: «Мне это ниспослано за дурной поступок».

Человек, таким образом, оправдывает либо себя, либо Творца. Здесь присутствует *простое или двойное* оправдание Творца.

Если я знаю, что раньше совершил дурной поступок и сейчас получаю какой-то удар, то говорю: «Это наказание за прошлые грехи». Если я знаю, что ничего плохого не совершал, то могу сказать: «Это наказание мной не заслужено» или «Это наказание мне посылается не за дурной поступок, а чтобы подтолкнуть меня вперед, напомнить о Нем».

То же самое происходит, когда я знаю о своем проступке: в этом случае я могу оправдать себя и заявить, что это было подстроено Творцом. Или я могу сказать: «Нет, это все-таки сделал я, и сейчас получаю за это наказание». Или же я могу сказать: «Хорошо, что меня наказали, я одобряю Его, потому что впредь мне наука!». Могу сказать и по-другому: «Хотел бы я не делать того, что сделал тогда, и все равно понести наказание, считалось бы, что оно меня подталкивает вперед». Все зависит от того, как человек воспринимает сложившуюся ситуацию. Со стороны Творца никаких изменений нет.

**Вопрос: Каков порядок этого процесса: сначала происходит двойное скрытие,**

**потом — простое и потом — *махсом*, или сначала простое скрытие, потом двойное, а затем *махсом*?**

Это всегда вызывает путаницу в нашем понимании, потому что следует из так называемого правила *обратной связи между келим и светом*.

Почему связь обратная? Если я вступаю на свой путь, пребывая в полном непонимании, в абсолютном неведении и не могу установить связь с Творцом, то начинаю я, очевидно, с двойного скрытия. Можно сказать и наоборот: если я начинаю правильно оценивать свои состояния, то даже незначительное скрытие смогу оценить как двойное. Поэтому говорят, что самое большое *скрытие* — перед раскрытием, самая густая тьма — перед рассветом. В итоге, можно говорить и так, и иначе, в зависимости от того, относительно чего мы судим: относительно *келим* или относительно *света*.

**Вопрос: Зависит ли от человека переход из простого скрытия в двойное, из двойного в простое?**

Человек не может определять свои состояния — он может только определять темп, в котором он их проходит.

## Раскрытие

В состоянии скрытия вера в то, что Творец управляет всем *миром*, приводит человека к каббалистическим книгам, от которых он получает *исправляющий свет (ор макиф)* и понимание, как укрепить

питься в своей уверенности в том, что всем управляет Творец.

Когда собственные усилия оказываются достаточными для того, чтобы исправляющий *свет* подействовал и человек стал способен впитать его, он может считаться готовым к восприятию управления Творца в состоянии раскрытия.

Желания человека возрастают настолько, что он *поневоле правильно адаптирует все*, что приходит к нему. Он представляет собой *кли*, желающее получить исправление.

Усилия — это не вознаграждение за наполнение, которое Творец мне дает, усилия — это *кли*, которое я готовлю под наполнение Творца. Не хватит у меня усилий, не будет готово полное *кли* — нечего будет наполнять. К Творцу как к источнику надо приходиться со своим *кли*, а оно складывается из усилий, которые накапливаются постепенно.

Приложив необходимые усилия, человек вызывает на себя достаточное количество *окружающего света*, и тогда он становится готовым к восприятию управления Творца в состоянии раскрытия.

Человек предоставил для этого *кли*, которое достигло такого критического размера, что может явно получить в себя *свет* Творца. Для каждого мера количества усилий (*сеа*<sup>514</sup>) — своя, и человек заранее не знает, сколько ему еще осталось, чтобы дополнить свое *кли*.

Творец раскрывается как Добрый, всеми природными путями Творящий

Добро для всех своих творений, в соответствии с их желаниями. Так было и до раскрытия, но вследствие неисправности своих *келим* человек этого не ощущал.

**В состоянии раскрытия человек:**

— ощущает получаемое от Творца благо, покой, постоянное душевное удовлетворение, достойно зарабатывает, не знает нужды и болезней, уважаем и во всем достигает успеха;

— если желает чего-либо — обращается к Творцу и немедленно получает желаемое от Него. Его желание соответствует желанию Творца, и поэтому все, что он желает, немедленно ощущает в этом *кли*. Человек не может желать ничего, что не содержал бы в себе раскрывающийся *свет*, то есть он исправлен;

— приумножает добрые дела — успех возрастает, приуменшает добрые дела — уменьшается успех. Другими словами, получение *света* от Творца происходит напрямую, как между стадиями *кетэр*<sup>515</sup> и *хохма*<sup>516</sup>;

— видит, что люди, идущие к исправлению, хорошо зарабатывают, здоровы, уважаемы, спокойны и с ними приятно сосуществовать (тогда как ранее было приятно с другими);

— видит, что те, кто не стремится к исправлению, не имеют заработка, вечно озабочены, больны, презираемы, глупы, некультурны, лицемерны, лживы и с ними отвратительно находиться рядом.

514. *Сеа* (ивр. «полная мера») — сумма требуемых усилий (против своей природы), достаточная для того, что бы молитва (МАН, требование об исправлении) была истинной, совершенной и полной.

515. *Стадия кетэр* — желание Творца насладиться творение.

516. *Стадия хохма* — еще неосознанное, несамостоятельное желание насладиться.

**Человек не может производить оценку иначе, чем исходя из собственных свойств, если его внутренние качества меняются, другим становится и его взгляд на все окружающее.**

Люди, ранее казавшиеся ему здоровыми, уважаемыми, богатыми, сейчас поневоле выглядят в его глазах другими — так он воспринимает их через свое *кли*, и внешнее проявление при этом значения не имеет.

Осуждающий человек судит в соответствии со своими качествами и оправдывает в соответствии с ними же. Состояния двойного скрытия, простого скрытия и состояние раскрытия Творца зависят исключительно от нашего *внутреннего кли*. В понимании этого обстоятельства заключается отличие верующего человека от каббалиста.

Верующий просит Творца: «Сделай милость, дай мне что-нибудь». Каббалист же знает, что незачем просить Творца, чтобы Он изменился, потому что Творец неизменен. Измениться — исправить свои *келим* — должен он, и тогда поневоле вместо двойного или простого скрытия Творца человек удостоится раскрытия всего совершенства.

**Вопрос: Каким образом происходит переоценка ценностей у человека, прошедшего в Высший мир?**

Мы не представляем себе, что значит менять внутреннее *кли*. У нас изменяются некоторые параметры — например, настроение, но при этом не меняется *кли*. Мы все равно продолжаем оценивать все в рамках эгоизма и поэтому не

имеем понятия, что значит поменять его на нечто обратное и начать оценивать то, что нас окружает, противоположным образом. Если я и думаю: «Хорошо отдавать, хорошо быть отдающим», я все равно трансформирую это желание как: «хорошо для меня».

Поэтому мы не представляем себе человека, получившего духовную природу и находящегося в прямом контакте с Творцом, которому дано изобилие и связь с Ним. Мы не можем вообразить себе это состояние, когда в *нашем мире* с дающим угощение и с расположенными против тебя яствами ты находишься в полном согласии, в полном союзе.

Нам трудно представить себе, каким образом человек, постигающий *Высший мир*, оценивает людей, находящихся в противоположном состоянии, хотя они и выглядят преуспевающими. Они кажутся ему самыми несчастными, поскольку он видит их противоположность Творцу.

**Вопрос: Подразумевается ли под страданием и наслаждением в состоянии простого скрытия и раскрытия, что страдание происходит от отсутствия связи с Творцом, а наслаждение — от уверенной связи с Ним?**

Дело не в том, что я воспринимаю, дело в том, в **каких келим** я это воспринимаю: в *келим* эгоистических (ради себя) или в *келим* альтруистических, когда стремлюсь и дальше развиваться ради отдачи. Вся проблема в том, в каком направлении я желаю продвигаться.

Состояние, в котором я сейчас нахожусь, определяет во мне все. Теперь от

этого зависит, к какому состоянию я хочу двигаться. Этим же определяется в данный момент и мое восприятие того, что я читаю и как комментирую прочитанное. Можно и в плохом состоянии, не обращая внимания на прошлое (нет никаких прошлых провинностей), считать: «Это страдание дано мне для того, чтобы напомнить о Творце».

*Чем дальше человек продвигается, тем больше он оправдывает Творца. Он видит в любом обращении Творца к нему только целенаправленные действия — будь то наполнение или отсутствие наполнения, связь или отсутствие связи.*

**Вопрос:** В простом скрытии и раскрытии человек находится в постоянной связи с Творцом. Свидетельствует ли это об определенном мировосприятии человека?

Да. Простое скрытие или раскрытие Творца свидетельствует о том, что я нахожусь с Ним в связи, но *качество* этой связи, то есть «вознаграждение и наказание», я *должен оправдывать*. Вплоть до того, что мне необходимо прийти к состоянию, когда я говорю: «Никакого вознаграждения и наказания нет вообще», когда я в каждом своем желании прихожу к выводу, что творение всегда, в любых состояниях получает от Творца только благо. *Я оправдываю через жела-*

*ния, через качество наполнения, связь с Творцом.*

В любом состоянии, даже простого скрытия или первой степени раскрытия (в «минус один» или в «плюс один», под *махсомом* или над *махсомом*), я все равно работаю не только с тем, что получаю (или не получаю), но и с *намерением ради Творца*<sup>517</sup>. Тогда, в зависимости от *намерения* ради Творца, я могу видеть в своем *кли* вместо минуса плюс. Я увижу отсутствие наполнения как такового, я буду переходить от наполнения *светом хохма*<sup>518</sup> к наполнению *светом хасадим*<sup>519</sup>.

**Вопрос:** Что значит «вера»?

Вера — это связь с Творцом над нашими желаниями. Вера — это свойство *бины*, свойство *хасадим*, когда я получаю свыше силу, позволяющую мне возвыситься над тем, что я получаю, чем я наполняюсь. Я могу быть абсолютно пустым — и счастливым, наполненным верой (*ор хасадим* вместо *ор хохма*). Это называется «вера выше знания» — вера выше наполнения *светом хохма*.

**Вопрос:** Каббалист приобретает новое видение мира. Как это влияет на его отношение к людям?

Каббалист одновременно видит и прямые, и обратные связи. Это как

517. **Намерение ради Творца** = намерение «ради отдачи» — использование своей природы, собственных свойств с целью доставить удовольствие Творцу. С помощью намерения «ради отдачи» творение становится равным Творцу, уподобляется Ему.

518. **Свет хохма** (ор хохма) — весь исходящий от Творца свет, то есть свет, который включает в себя все, что желает дать нам Творец; определяется как сущность и жизнь творения.

519. **Свет хасадим** (ор хасадим) — свет, который творение желает отдать, вернуть Творцу; намерение доставить удовольствие Творцу; наслаждение от подобия свойств с Ним, от отдачи.



взрослый по отношению к маленькому ребенку чувствует все, что тот хочет сделать: скрыть, слукавить, нарушить запрет. Он все это понимает, видит, знает.

Однако раскрытие дополнительных связей ни на что не влияет, поскольку они раскрываются не в эгоистических желаниях, а в альтруистических. Это лишает человека возможности какого-

либо личного вмешательства. Оказывается, что он может только дать совет об исправлении — как и Творец — и ничем другим помочь не в состоянии. Он ни во что не может вмешаться, какие бы судьбоносные действия вокруг него ни происходили. Он сливается с Высшей силой и против нее действовать не может.

## Глава 20

**Восхождение по ступеням миров**

- 20.1. *Четыре ступени развития желания*
- 20.2. *Строение желания*
- 20.3. *Достижение Цели*
- 20.4. *Исправление человека*
- 20.4.1. *Два пути достижения Цели*
- 20.4.2. *Два вида управления*
- 20.5. *Подъем человека*
- 20.5.1. *Взаимодействие ступеней*
- 20.5.2. *Степени ощущения Творца (сверху вниз)*
- 20.5.3. *Два вида анализа*
- 20.6. *Вопросы и ответы*
- Заключение*
- Тест*
- Дополнительный материал*

**20.1. Четыре ступени развития желания**

**Комментарии профессора М.Лайтмана на статью Б. Ашлага «Предисловие к книге Древо жизни»**

Творец создал желание наслаждаться. Он не сотворил ничего, кроме желания получать наслаждения. В каббале оно называется «желание получить» (наслаждение).

Итак, существует Творец и созданное им желание насладиться. Насладиться чем? Творцом! Ощущение Творца творением и есть *наслаждение* (в каббале оно называется «*свет*», на иврите «*ор*»). Желание получить называется «*сосуд*», на

иврите «*кли*». Итак, есть Творец и *творение*, *наслаждение* и *желание*, *свет* и *сосуд*, *ор* и *кли*.

Мы уже изучали на предыдущих занятиях, что желание получить в *нашем мире* можно разделить на четыре уровня:

- *неживой*;
- *растительный*;
- *животный*;
- *говорящий*.

В каждом из них желание получить различно по характеру и силе.

Наименьшее желание получить наблюдается на *неживом* уровне: оно настолько мало, что не порождает у его представителей движения. Творение на этой стадии ощущает нечто, ибо если оно сотворено, то оно есть *желание на-*

*сладиться*, однако это никак не проявляется, поскольку желание получить здесь минимально.

Положительное и отрицательное следствия желания насладиться — эгоизм — пропорциональны величине желания. Поэтому *неживое*, находясь в состоянии неподвижности, не может само по себе никому навредить, равно как и принести пользу.

У растения желание получить больше, по сравнению с *неживым*, поэтому оно развивает в себе возможность роста, способность впитывать полезное и выделять вредное, в силу чего и называется «растение», от слова «расти».

Этому уровню присуще определенное рода движение: *растения* развиваются и умирают, ощущают смену дня и ночи, намного больше, чем *неживое*, зависят от окружающей среды. По сравнению с предыдущим это совершенно другой вид жизни. Все изменения и отличия существуют благодаря увеличению желания получить, которое в *растительном* уровне проявлено намного больше, чем в *неживом*.

Еще большее желание получить наблюдается у *животных*. Чем отличаются они от растений? Тем, что каждый из представителей этого уровня индивидуально ощущает окружающую среду и *приближается к полезному, отдаляясь от вредного*. Общая сила ощущения собственного вреда и пользы всего *мира* растений соответствует одному объекту, находящемуся на ступени «*животное*».

Животные способны перемещаться, имеют личные ощущения, у каждого из них есть собственный характер. Поскольку в «*животном*» желание получить больше, чем в «*растении*», у него существ-

уют индивидуальные характеристики, собственный календарь: каждая особь в свое время рождается и умирает, в отличие от большинства *растений*, увядающих одновременно в конце сезона.

Хотя *животное* чаще всего живет в стаде или в стае, но у него своя личная жизнь, благодаря четкому половому разделению, и ему необходима связь с особями того же вида. Однако у животных существует временное ограничение: они не ощущают прошлого, не интересуются будущим.

Следующая ступень — «*говорящий*» (*человек*) — содержит две составляющие: силу ощущений и силу разума. Эти две составляющие поддерживают и развивают друг друга, поэтому представители данной ступени не ограничены местом и временем. Что невозможно воспринять с помощью одной составляющей (например, я не могу ощутить произошедшее 1000 лет назад), можно дополнить путем другой: я могу осмыслить то, что произошло 1000 лет назад. Разум помогает чувствам.

Возможна обратная ситуация: я чувствую нечто. Как ощущение может повлиять на меня? Я подключаю к нему разум и анализирую ситуацию. Разум и ощущения совместно расширяют мои возможности восприятия места и времени. Я уже не ограничен ими, могу понять другого, ощутив через него то, что сам реально не переживал, не присутствуя в том месте в то время. Благодаря этому человек поднимается над категориями пространства и времени.

Уровень «говорящий» соответствует всем, расположенным ниже уровням (*неживому, растительному и животному*), вместе взятым. Эта пирамида отра-

жает соотношение между пятью видами творения, существующими в мироздании, где каждый представитель высшей ступени более значим, чем все творения низлежащей ступени.

Особенным образом это проявляется в желаниях:

— одно желание растительного уровня, польза и вред, им приносимая, соответствует всем желаниям неживого уровня во всем мироздании;

— одно желание животного уровня, его польза и вред, соответствует всем желаниям растительного уровня во всем мироздании;

— одно желание уровня «говорящий», польза и вред, которые оно может принести, соответствует всем желаниям животного уровня во всем мироздании;

— одно желание духовного уровня, польза и вред, доставляемые им, соответствует всем желаниям уровня «говорящий» во всем мироздании.

Если в одном представителе уровня «говорящий» зарождается «точка в сердце»<sup>520</sup>, корень души, и он развивает ее до размера духовного сосуда, то его сила соответствует силе всех людей во все времена и во всех поколениях. Чем выше, чем особеннее объект, тем в меньшем количестве он существует в мироздании.

## 20.2. Строение желания

В созданном Творцом желании мы различаем пять ступеней, которые условно обозначаем как:

- начало буквы «юд»,
- буква «юд», ' ,
- буква «хей», Ꞇ ,
- буква «вав», | ,
- буква «хей», Ꞇ .

Ꞇ-|-Ꞇ-|'

Таково обозначение созданного Творцом *желания*, обозначение *творения*. Желание состоит из пяти частей, обозначаемых пятью буквами. Это не имя творения, а имя Творца, потому что желания заполняет *свет*, ощущение Творца. Именно Творца ощущает творение — и более ничего.

Поэтому состояние творения есть имя Творца. *Мир*, который чувствует творение, само оно, его восприятия — все его совокупные ощущения и есть проявление Творца для него и в нем. Поэтому *кли* есть имя *Творца*. Произносятся только 4 буквы, кроме «начало буквы юд»: *АВАЯ*.

Итак, *АВАЯ* — это строение желания:

— «Окончание буквы юд» — неощущаемое еще желание;

' — соответствует уровню «*неживой*»;

Ꞇ — первая соответствует «*растительному*» уровню;

| — соответствует уровню «*животный*»;

Ꞇ — последняя соответствует уровню «*говорящий*».

Желание каждого уровня, в свою очередь, делится на подуровни: *нежи-*

520. Термин «**сердце**» употребляется для обозначения всех желаний человека. **Точка в сердце** — зародыш будущей души, экрана (силы сопротивления эгоизму).

вой, растительный, животный, говорящий. Это означает, что даже на уровне «неживое» существует разделение на неживой, растительный, животный, говорящий.

Наша задача — понять, что из себя представляет человек. Одно растение соответствует всей неживой природе, единственное животное выше всего растительного мира, один человек выше всех животных. Определение «выше» отсылает нас к тому факту, что исправление человека покрывает все низшие творения.

***Все включено в человека, поднимаясь, он подтягивает за собой миры, ибо все они созданы ради такого человека. Если человек исправляется, то все творение, соответственно, приближается к Творцу. Поэтому только человек должен исправлять себя.***

Исправление означает изменение нашего отношения к Творцу. Если Творец дает человеку такое желание, то он называется «человеком», а под этой ступенью находятся уровни *говорящий, животный, растительный, неживой*. Это уровни желания в человеке *нашего мира*.

Мы уже изучали, что сами *духовные миры* — это:

- *неживой* уровень, называемый «эйхалот», — залы, чертоги;
- *растительный* уровень называется «левушим» — одеяния;
- *животный* уровень называется «малахим» — ангелы;
- *говорящий* уровень называется «нешамот» — душа человека.

***Обязанность исправления всей природы возложена на человека как на обладателя души — самого большого, наиболее развитого желания. Человек, получающий в этом мире точку в сердце, зародыш души и начинающий развивать ее, становится самым важным как в материальном, так и в духовном мирах. Он включает в себя силы, дающие ему возможность слиться с Творцом, стать подобным Ему.***

В самом человеке находятся все четыре ступени творения. Естественно, все основывается из ступени «неживое» — прах, пепел. Ее существование оправдано наличием трех чудесных свойств: отсюда берут начало *растения, животные, человек*. С одной стороны, прах ничего из себя не представляет, но без него невозможно никакой вид жизни.

То же самое можно сказать о ступени «человек», «*an mass*», представляющей собой «неживой» уровень, — в нем заключены три возможности развития. В массах может возникнуть три более развитых желания, называемых в каббале «богачи», «властители» и «мудрецы». Они развиваются благодаря соответствующим стремлениям к богатству, власти, знаниям, происходящим из желания «неживого» уровня. В результате, в человеке из желания предыдущей ступени развивается более зрелое под воздействием трех стремлений:

- вождление, страсть;
- зависть;
- стремление к почестям.

Если наряду с этими желаниями Творец дает человеку *душу* — часть Божественного, стремление к Высшему, то он и устремляется к Божественному. Благо-

даря этим желаниям человек развивается, поднимаясь со ступени на ступень, пока не достигнет последней — Совершенства.

Итак, благодаря желанию первой ступени — страсти — из массы людей выделяются «богачи». Это более высокая ступень, отличающаяся намного большим желанием, чем у остальных, она соответствует уровню «растительный» в мироздании.

Далее, если дать человеку развить желание к почестям, из общей среды выделяются «властители» — это вторая ступень, соответствующая ступени «животное» в природе. Стремление к почету существует только у человека. Богачи жаждут лишь нажить капитал, они стремятся к обладанию *неживым* материалом. Это желание будет существовать, даже если в *мире* вообще не останется людей, кроме самого богача — главное, чтобы у него было все, что он желает.

Напротив, жажда почестей нуждается в тех, кто их обеспечивает. Это иной вид существования. Желание уже развито настолько, что обладания чем-то *неживым* оказывается недостаточно, требуется властвовать также и над себе подобными, чтобы они поставляли наполнение, наслаждение. Властитель желает находиться у человека в сердце — это называется «желанием к почестям».

Посредством «зависти» из толпы выделяются «мудрецы». Существует поговорка: «Зависть мудрецов умножает мудрость»<sup>521</sup>. Люди, обладающие большим желанием и склонные к зависти, приобретают знание и мудрость. Эта ступень

соответствует уровню «говорящий» в устройстве мироздания.

Действия мудрецов не ограничены местом и временем. Человек подчас до такой степени завидует кому-то жившему очень давно, будто тот его современник. Время на это чувство не влияет. Человек завидует не только потому, что кто-то обладает тем, что у него отсутствует, — он желает не чужого (иметь чужое желание и наполнение), а стремится уничтожить само чужое желание, чтобы другой ничего не имел.

Если я, например, отношусь к ступени «говорящий» в человеке, то мое желание настолько велико, что вынуждает меня желать все, что есть у других, и более того: чтобы у других этого не было. Таким образом я могу увеличивать свое желание бесконечно: хотеть все, что есть у других. Я один могу сравняться со всем человечеством.

### 20.3. Достижение Цели

*Каббала представляет собой методiku достижения высшего уровня существования, когда по возможностям и ощущениям человек становится равным самому высшему уровню — Творцу.*

Однако возникает вопрос, почему мы созданы Высшей силой в таком несовершенном состоянии, что должны его усовершенствовать, как бы исправляя действия Творца.

Это состояние можно разобрать на примере древней притчи. Она повеству-

521. Вавилонский талмуд, трактат «Бава Батра», ч.2:22.



*Рис. 20.1.* Мир Бесконечности.



*Рис. 20.2.* Мир Сокращения.

ет о царе, у которого есть замок, полный всякого добра, но пустующий без гостей. Чтобы заполнить его гостями, нужно создать творения именно в нашем виде: состоящие из высших и низших свойств. Для приведения человека к состоянию высшего знания и наслаждения, образованы *миры*. Таким образом, *миры* были созданы, чтобы доставить наслаждение творениям. Однако, поскольку относительно Творца нет ни прошлого, ни будущего, то сразу же, по мере возникновения замысла создать творения и дать им наслаждение, Он его воплотил в действие. Такое состояние называется *миром Бесконечности*.

В *мире Бесконечности* в потенциале заключено все произошедшие затем от него: *миры* и все состояния человека, который должен пройти путь совершенствования от состояния, обратного Творцу, до полного Ему подобия.

## 20.4. Исправление человека

Для исправления человека создано *сокращение*<sup>522</sup> и ограничение уровней, от *мира Бесконечности* до *нашего мира* — реального облачения *души* в материальное тело. Пребывая в нем, занимаясь исправлением своего эгоистического желания на альтруистическое, человек постепенно поднимается по ступеням *миров* (как низошли сами *свойства* до его появления в *этом мире*) и достигает полного подобия Творцу. Он становится таким, каким изначально уже существо-

вал в *мире Бесконечности* в замысле Творца. Таким образом, человек получает наполнение Творцом, делается равным ему — вечным, бесконечным, совершенным.

### 20.4.1. Два пути достижения Цели

Существуют два пути достижения вышеупомянутой цели:

- путем возвращения — путем кратким, самим человеком, его усилиями, зависящим от него по времени и ощущениям в процессе исправления;
- путем страданий — путем долгим и неприятным, при помощи посылаемых свыше невзгод, вынуждающих производить исправления.

### 20.4.2. Два вида управления

Все творение в целом и любая его часть состоит из 10 *сфирот*, в которых различаются две противоположности:

- девять первых *сфирот* — свойство отдачи, наполнены *светом*;
- *малхут* — свойство получения, отсутствие света.

Также различаются два вида *света*:

- *внутренний свет* — во внутренней части;
- *окружающий свет* — во внешней части.

Причина такого разделения состоит в том, что противоположные свойства не могут находиться в одном носителе. Для *внутреннего* и *окружающего света* необходимы отдельные носители.

522. **Сокращение** (цимцум) — отказ принимать свет из альтруистических соображений. Решение не использовать свое желание получать только ради собственного удовольствия.



В духовном *мире* они не противоположны, так как *малхут* состоит в соединении с девятью первыми *сфирот* и обретает свойство отдачи в виде *отраженного света*. Однако еще неисправленные желания-свойства не связаны с девятью первыми *сфирот*. Из-за *сокращения света* не входит в желания, не исправленные альтруистическим *намерением*, они остаются пустыми и поэтому противоположны наполненным *светом* частям творения.

**Цель сокращения света — дать возможность эгоистическим устремлениям вне давления на них света-наслаждения избавиться от желания эгоистически наполниться, устремиться к желанию отдачи, то есть, уподобиться Творцу.**

Как может исправиться пустое место, в котором отсутствует *свет*, если исправление желания, его изменение с эгоистического на альтруистическое

происходит лишь под воздействием *света*? Собственно, поэтому и необходимо такое творение, как «человек в нашем мире»: находясь в состоянии развития, он получает *свет* от неисправленных эгоистических желаний и живет за счет этого, приобретая, таким образом, все большие неисправленные желания. Затем человек переходит к их исправлению *Высшим светом* в ответ на свои действия — попытки использовать собственные желания ради отдачи, чтобы дать наслаждение Творцу, и этим достигает подобия с Ним.

От перемены влияния этих противоположных сил на человека в *нашем мире* появляется ощущение времени. Когда он все исправит, понятие «время» исчезнет. Можно сказать и наоборот: нам необходимо существование понятия времени, чтобы эти две противоположности возникали в нас одна за другой, в состоянии развития, а затем в состоянии исправления.



Рис. 20.3. Два вида света в кли.

Есть два вида *света* в десяти *сфирот*:  
— *прямой свет* — нисходящий *свет* *мира Бесконечности*;

— *отраженный свет* — *свет*, порождаемый *малхут*, отражающийся от нее снизу вверх.

Оба этих вида *света* соединяются в один. После *сокращения Вышнего света* на распространение в неисправленные желания *прямой свет*, нисходящий от Творца, в *малхут* не входит, но *отраженный свет* может ее наполнять, так как на него не было произведено *сокращения*.

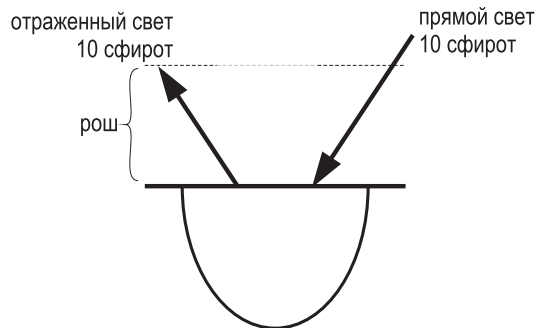
Необходимость существования неисправленных желаний, системы эгоистических сил вытекает из цели *сокращения*: когда человек получает от системы эгоистических сил, в нем создается огромное желание наслаждений, и эта система нуждается в избытке — *свете*. Откуда она может его получить, если все ее строение представляет собой лишь последнюю *сфиру* — пустое пространство без *света*? Поэтому и было заранее подготовлено разбиение первых девяти *сфирот*, вследствие чего часть *отраженного света* спускается в пустое пространство *сферы малхут*.

## 20.5. Подъем человека

### 20.5.1. Взаимодействие ступеней

*В мироздании есть только Творец и Его главное творение — человек, поэтому*

*все, что ощущает последний, — это только Творец, ведь кроме Него перед человеком нет более ничего. Если человек ощущает не самого Творца, а нечто вокруг себя, как ощущаем мы, это означает, что Творец скрывается от него за ширмой, называемой «этот мир».*

Духовный *мир* — это *мир* ощущения Творца, который существует внутри воспринимающего его человека. Если человек не ощущает Творца — значит, он не находится в *духовном мире*. Если человек начал ощущать Творца — мы говорим, что он вышел в *духовный мир*. Чем больше человек ощущает Творца, тем выше он поднимается в *духовном мире*. От *нашего мира*, где ощущение Творца отсутствует, и до максимального Его ощущения человек должен пройти 125 ступеней<sup>523</sup>. Каждая ступень означает, что человек ощущает Творца все более явно.

### 20.5.2. Степени ощущения Творца (сверху вниз):

(курсивом обозначены *миры*, отделяющие человека от Творца)

— человек — Творец

(Неограниченное ощущение Творца называется *миром Бесконечности* — ощущение без конца, без ограничения, без разделения между человеком и Творцом).

— человек — АК — Творец

— человек — *Ацилут* + АК — Творец

523. 125 ступеней миров — система сближения с Творцом, состоящая из 125 ступеней-сфирот. Каждые 25 сфирот составляют законченный этап, называемый «мир». Каждый мир имеет свои подступени, называемые парцуф (мн. число — парцуфим), а каждая из подступеней имеет свои подступени, называемые сфира (мн.ч. сфирот). Всего от нас до Творца: 5 миров x 5 парцуфим x 5 сфирот = 125 ступеней-сфирот.

- человек — *Брия* + *Ацилут* + *АК* — Творец
- человек — *Ецира* + *Брия* + *Ацилут* + *АК* — Творец
- человек — *Асия* + *Ецира* + *Брия* + *Ацилут* + *АК* — Творец
- человек — *Этот мир* + *Асия* + *Ецира* + *Брия* + *Ацилут* + *АК* — Творец

**Человек** воспринимает только *мир*, непосредственно находящийся над ним, а остальные *миры*, отделяющие его от Творца, он не ощущает. Иными словами, ощущается только более высокая ступень, и она воспринимается как природа (если человек воспринимает *этот мир*) или Творец (если человек вышел на ступень *мира Асия* или выше).

**Высшая ступень всегда называется «Творец», потому что она порождает и питает низшую, а также управляет ею.**

*Этот мир* — все, что предстает перед нашими глазами, то, что мы воспринимаем в своих ощущениях. Иными словами, именно так мы воспринимаем Творца сейчас, до того, как начали исправлять наши органы восприятия. Исправление органов восприятия означает не изменение возможностей зрения, слуха, тактильной чувствительности и прочего, а исправление *намерений сердца*, которое воспринимает все, поступающее через пять органов чувств, как наслаждение или страдание.

Все ступени *миров* устроены так, что в каждую из них входит нижняя часть высшей, то есть каждая ступень опускает свою нижнюю часть в верхнюю часть нижней ступени.

В итоге, где бы ни находился человек на пути постижения *Высших миров*, там всегда присутствует нижняя часть более

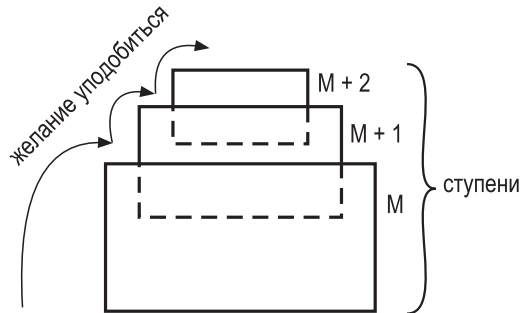

**Рис. 20.4.** Взаимодействие ступеней: пунктирными линиями показаны части высшей ступени, находящиеся в нижней.  $M$  — нижняя ступень относительно  $M+1$ , которая в свою очередь является высшей по отношению к ступени  $M$  и нижней по отношению к ступени  $M+2$ .

высокой духовной ступени. Возможность духовного возвышения, переход со ступени на ступень реализуется именно благодаря тому, что в любой момент в человеке есть более высокая составляющая, к которой он стремится. Проблема только в том, как использовать эту возможность.

*Ступень, на которой человек находится, определяет все его свойства и желания. Изменить их к лучшему человек может, только переместившись на более высокую ступень, — тогда свойства высшей ступени станут его естественными свойствами. Оставаясь же на своей ступени, он думает и поступает лишь в соответствии с тем, что получает от нее, именно эта ступень определяет его самосознание.*

Как же в таком случае изменить свойства, желания, мысли, если они являются продуктом среды-ступени, на которой человек находится? Именно для этого в каждой ступени и содержится часть более высокой — иначе у человека не было бы никакой возможности осуществить подъем.

Получается, что часть высшей ступени, которая находится в низшей, является как бы посредником между обеими ступенями. Однако посредником можно быть, только обладая свойствами как той, так и другой ступени, а это невозможно — иначе они были бы единым целым.

*Оторваться от свойств своего уровня и приобрести свойство высшего уровня можно, только совершенно перестав ощущать свои потребности, свойства,*

*желания и приняв в себя иные свойства, желания, стремления. Поэтому в духовном мире властвует принцип альтруизма, ведь способность оторваться от своих желаний необходима для перемещения.*

Поэтому высший *паруф* специально опустошается от части своих желаний, абстрагируется от них, желает только «отдавать» ими. Эти желания как бы перестают ему принадлежать. Тем самым он обеспечивает возможность находиться своими желаниями в низшем, желать то, что желает низший, но не для себя, а лишь для того, чтобы сравняться с ним. Только такое сближение с низшим является возможным для высшего, и только благодаря такой помощи высшего низший может ощутить его в себе, но не как высшего, а как «своего».

### 20.5.3. Два вида анализа

Мы можем производить два вида анализа обстоятельств:

- анализ хорошего и плохого («сладкого и горького»);
- анализ истины и лжи.

Чтобы заставить творение развиваться и действовать в нужном направлении, продвигаясь к цели творения, Творец включил в его природу телесную способность анализа на основе чувства «горькое» или «сладкое». При этом анализе телесная сила ненавидит и отталкивает все горькое, поскольку оно неприятно, и любит, притягивает все сладкое. Этой телесной силы достаточно для целенаправленного развития *неживой, растительной и животной* природы с целью приведения ее в совершенство, то

есть для поставленной Творцом задачи.

Лишь *человеку* приходится идти к цели вопреки желаниям тела, выбирая не из состояний — «сладкое» или «горькое», а исходя из состояний правда — ложь.

## 20.6. Вопросы и ответы

**Вопрос:** Если каббалисты достигли одной и той же ступени в каком-либо мире, будет ли одинаковым их постижение?

Они постигают одно и то же, подобно тому, как и мы в *этом мире*, только у каждого существует свое мнение относительно постигнутого. Когда мы смотрим на один и тот же предмет, у каждого из нас складывается о нем собственное суждение. Иными словами, совместное постижение едино, а индивидуальное — различно для каждого.

**Вопрос:** Как один вид *животного* уровня может быть равен по значению всем существующим видам *растительного* мира?

Речь здесь идет не о количестве, а о качественной силе.

Что особенного в растениях? Они тянутся к положительному влиянию и избегают вредного воздействия. Скажем, есть виды, раскрывающиеся навстречу солнцу и закрывающиеся ночью. Растения впитывают необходимое им и выделяют ненужное, они живут и умирают. Соответственно, в одном *животном* есть этот общий закон всех растений. Между растениями нет разницы: все

они совершают одно и то же движение, проходят один путь развития, все они как один, и все они равны одному *животному*, в котором все это осуществляется, соответственно его личной форме, тогда как в другом — уже в иной форме. Это значит, что одно *животное* равно всем *растениям*.

**Вопрос:** Как можно сравнивать с *человеком неживой, растительный и животный* уровни?

Дело в том, что все эти свойства — как во внешней природе, так и во внутренней — проистекают из нашего Корня. Он создал нас так, что мы проходим пять стадий развития — от *света* до желания к нему. В соответствии с этим происходит развитие любой части творения, в любом месте и в любом состоянии.

Становление проходит только человек. Ни *неживой*, ни *растительный*, ни *животный* уровни не развиваются. Изменения в них происходят лишь в той мере, в какой они включены в человека, развивающегося в соответствии со своим свободным выбором. Только человек имеет особую цель и развивается по заранее определенным ступеням. Все остальное творение помогает ему и, поскольку включено в одну систему с человеком, поднимается и опускается вместе с ним.

**Вопрос:** Мы говорим, что цель человека — достичь осознания зла, но осознания зла *намерения*. Как человек может научиться ненавидеть *намерение*?

Каббала учит, что мы должны сосредоточиться только на *намерении*. Однако мы

сами непосредственно не можем его изменить. Мы родились такими, что *намерение* любых наших действий — личная выгода. Следовательно, мы должны изменить свое *намерение* так, чтобы каждое наше действие совершалось ради Творца.

Для этого мне нужны предварительные данные:

*Я должен знать: кто такой Творец, что Он от меня хочет, как я связан с Ним, почему я должен уподобиться Его свойствам. Я должен проверить свое сегодняшнее состояние и прийти к осознанию зла. Я должен осознать, что уподобление Творцу — это хорошо. Я должен увидеть свою природу, должен понять, что не способен изменить себя самостоятельно, что для этого мне необходима особая Высшая сила — свет, возвращающий к Источнику. Затем я должен осознать, как повлиять на эту силу, притянуть ее к себе, чтобы она воздействовала на меня правильным образом. Так начинается работа человека при условии, что он перестает быть озабоченным своим желанием и переходит к намерению.*

## Заключение

После проведенного исследования основных положений каббалы становится ясно, что это особая наука, гармонично сочетающая в себе соотношение рационального и иррационального знания. Хотя в отличие от академических наук она и раскрывает перед нами высший, иррациональный *мир*, но исследует его, используя те же законы и аналогичный подход, что и они. Что имеется в

виду? Путь научного эмпирического опыта. Когда исследователь-каббалист изучает законы управления Высшей силы и одновременно начинает раскрывать на себе ее проявление, он входит в осознанное взаимодействие с исследуемым материалом.

Однако что же делает каббалу уникальной, чем она отличается от всех других методов познания, используемых человеком? Ее особенность состоит в том, что человек посредством каббалы познает высшую часть мироздания, откуда все там происходящее спускается в *этот мир*, одевается в наши пять органов чувств и начинает ощущаться и восприниматься нами как реальность *этого мира*.

То есть в традиции каббалистической науки мы можем постигать мироздание в самих его корнях. Это отнюдь не постижение еще одной дополнительной части реальности. Это мироздание на том уровне, на каком оно находится до того, как эта реальность нисходит к нам. Однако это не означает, что человек заранее постигает действительность еще до того, как она проявилась в *нашем мире*, и у него нет никакой власти над ней. Под раскрытием предыдущего уровня, до того как он становится нашей действительностью, каббалист имеет в виду возможность научиться управлять событиями, прежде чем они облачатся в материальный *мир*, за счет личного включения в высшую реальность. Мы будто поднимаемся в центр управления, откуда осуществляется весь контроль за нашей действительностью.

Человек возвышается над собой, переходя с уровня творения на уровень Творца — туда, откуда исходят все силы,

чтобы затем облачиться в материю *нашего мира*, проявиться как конкретные события и факты. Если там, в самом их источнике нам удастся изменить наше отношение к ним (не сами силы, а именно наше отношение к ним), то, облачившись в материю *нашего мира*, они будут восприниматься нами совершенно по-иному.

## Тест

**1. Для чего созданы миры, ступени, сокращения?**

- а. для исправления человекам
- б. для изучения их человеком;
- в. для изоляции человека;
- г. для страданий человека.

**2. Какие два вида света есть в десяти сфирот?**

- а. *нэфеш* и *руах*;
- б. *хохма* и *хасадим*;
- в. *прямой* и *отраженный*;
- г. есть только один вид.

**3. За счет чего осуществляется контакт между ступенями?**

- а. часть высшей ступени входит в низшую
- б. часть низшей ступени входит в высшую
- в. ступени не контактируют друг с другом
- г. за счет изучения ступеней

**4. Какой вид анализа используется человеком на пути исправления:**

- а. логический;
- б. *горько* и *сладко*;

- в. *правда* и *ложь*;
- г. отказ от анализа.

## Дополнительный материал

### Постижение единства мироздания

#### Цель творения

*Если Высшая сила создала нас, значит, у нее была совершенно конкретная цель, то, ради чего Она это осуществила. Из всего разнообразия действительности, порожденной Высшим управлением, особую важность представляет собой способность разумно мыслить, данная исключительно человеку, — ощущение, благодаря которому он чувствует страдания ближнего. Поэтому, если у Высшей управляющей силы была цель творения, то объектом ее являлся человек. Все мироздание создано только ради того, чтобы он достиг своего предназначения — начал ощущать управляющую им Высшую силу так же, как воспринимает все, что его окружает.*

Человек является центром творения, потому что в нем присутствует наибольшее желание насладиться, и в силу того, что он по всем своим свойствам развит больше остальных творений (мы не принимаем в расчет, плохими или хорошими являются эти свойства, мы говорим о степени их развития, возможности использования, потенциале, который в них заложен).

*Главное, что отличает человека от всех остальных творений (в частности, от животных), — это способность к ощущению ближнего. Если человек, действительно, хочет подняться выше уровня животного, он должен использовать это единственное отличие.*

Именно ощущение ближнего вызывает в нас стремление к богатству, к славе, к знаниям — это общественные желания, возникающие под влиянием социума. Если бы мы не находились в обществе себе подобных, а жили изолированно, то такие желания у нас не появились бы.

Желания, которые называются телесными — потребность в пище, создании семьи, продолжении рода, обустройстве жилища, — у нас практически такие же, как и у животных, только более развиты. Ясно, что на их основе мы не можем строить свою индивидуальность, реализовывать особое предназначение. Оно может базироваться только на том единственном отличии, которое выделяет нас из всей остальной природы, — на ощущении ближнего.

Эта способность дана нам для того, чтобы мы обострили ее до такой степени, что смогли ощутить Творца, стоящего за теми, кто нас окружает. В этом заключается наше предназначение и реализация наших возможностей. Развить в себе определенное отношение к ближнему, ощущение окружающих людей до такой остроты, чтобы чувствовать не просто их, а Того, Кто нами управляет. Так мы постигаем Творца.

Мы постигаем Его стоящим именно за *человеческой* природой окружающих

нас людей, а не за *неживой, растительной* или *животной*. Как это происходит? Если человек готов относиться к ближнему, как к самому себе, то есть выйти за рамки собственных ощущений и проникнуть в чувства окружающих, ощутить другого, как самого себя, то это и будет означать максимальную реализацию заложенного в нем отличия от *животных*. Только в этом случае человек обнаружит Того, Кто им управляет, — Творца.

Чтобы позволить нам это осуществить, Творец и создал для нас окружение: *разбил Душу* на множество частей. Он намеренно сделал это, чтобы каждый из нас, обострив собственное восприятие другого человека, добрался до такой тонкости в своих ощущениях, что смог почувствовать стоящего за ним Творца.

*Вследствие сближения с Творцом в свойствах отдачи и любви в человеке возникает огромное наслаждение, вплоть до чудесного ощущения полного взаимного контакта с Высшей управляющей силой. Уподобляясь свойствам Творца (это означает аналогичное отношение к окружающим, такую же возможность чувствовать кого-либо вне самого себя), мы достигаем состояния, когда начинаем ощущать Его, и таким образом, входим с Ним в контакт, вплоть до полного слияния.*

### **Выявление Замысла — в достижении цели**

Конец действия и его результат присутствуют в первоначальном замысле.



Творец, согласно Своей цели, создал в обратном порядке (если можно так сказать о Нем) действия, которые к ней приводят. Однако для Него Самого не существует понятия времени и места, и поэтому относительно Него, на Его уровне (хотя мы этого и не способны представить) замысел, действие и результат совершенно идентичны. Желание Творца насладиться творением реализуется мгновенно, без всяких промежуточных состояний.

*Четыре стадии распространения прямого света*<sup>524</sup>, затем *сокращение света*, разделение, распространение, нисхождение *миров до нашего мира* и опять подъем *души* по ступеням *миров* в состояние бесконечности — то есть, все то, что мы изучаем, имеет отношение только к *душам*, касается нас. Так постигается и проявляется то единственное состояние, в котором мы на самом деле находимся.

***Состояние, которое замыслил Творец, немедленно воплотилось в Его замысле. В нем мы и существуем: нет ничего, кроме Замысла творения. Состояние, которое мы ощущаем реализующимся в материи (в нас), как и те, которые мы постепенно проходим, чтобы постичь Его замысел, имеет отношение только к человеку. Все эти ощущения пробуждаются в нас и оформляются в единое впечатление от Его отношения к нам — желания насладиться творением.***

На самом деле, кроме Его Замысла, в котором мы существуем, ничего нет. Каббала говорит о том, как мы постигаем замысел Творца, начинаем ощущать себя существующими в нем и как он реализуется в нас. Однако все это касается только нашего ощущения, поэтому оно и называется *желанием получить* — сосудом, в котором мы ощущаем замысел Творца. Развитием этого *сосуда (кли)* и занимается каббала. В итоге вся эта наука есть изучение Замысла Творца, Его мысли, которая одна только и существует.

Астрофизики также высказывают предположение, что Вселенная представляет собой реализацию одной мысли, одного замысла. Такое впечатление возникает у них при изучении космоса. Так и в процессе изучения мироздания: после выяснения цели становится очевидно, что порядок творения во всех своих проявлениях определен заранее и только в соответствии с этой целью. Согласно ей, человечество будет развиваться и подниматься в свойстве отдачи до тех пор, пока не станет способным ощутить Высшую управляющую силу как своего ближнего.

Изначальный замысел Творца сразу же воплотился в Его отношении к творениям — появились творения, которые находятся в состоянии наслаждения от слияния с Ним. Однако сами творения осознают это состояние постепенно.

524. **Четыре стадии распространения прямого света** — этапы построения духовного сосуда, желания. При распространении света сверху вниз сначала строится стадия кетэр (исходящий свет), затем хохма (желание получить), далее бина (желание отдать). За (реализация бины, когда она хочет уподобиться Творцу — отдавать, получая) и, наконец, малхут (она желает не уподобиться Творцу, а получить все Его «состояние», «статус»). Обычно стадия кетэр не упоминается, т.к. является, по сути, самим Творцом, поэтому говорится о четырех стадиях построения кли (желания).

Прежде всего, у них должно возникнуть желание, потребность ощутить, осознать, впитать, насладиться этим состоянием. «*Кли кодем ле ор*» — так это называется в каббале, то есть появление сосуда-желания должно предшествовать его наполнению. Поэтому постижение, ощущение творением своего состояния является процессом постепенным, и это проявляется на всех ступенях духовных миров.

Согласно плану Творца, все человечество должно прежде самостоятельно *постигнуть*, то есть само *пожелать*, а уж потом *ощутить* свое вечное и совершенное состояние. Оно к этому и идет — либо путем страданий, либо путем *света*, исправления, путем каббалы. Это продвижение будет продолжаться до тех пор, пока человечество не ощутит единственное состояние, которое существует. Все предшествующие — лишь ступе-

ни нашего пробуждения. Таким образом, творение всегда ощущает одно и то же — свое настоящее состояние, только в малой, ограниченной мере.

*Мера ощущения единственного, полного, совершенного состояния называется мером творения, а природа творения устроена таким образом, чтобы подгонять его к достижению состояния совершенства, подобия, единения с Творцом.*

## Подъем по духовным ступеням

Свойство отдачи обретается человеком поэтапно: он словно поднимается по лестнице, преодолевая одну ступень за другой, пока не достигнет своей цели. Количество и качество этих ступеней определяется двумя действительностями.



Рис. 20.5. Подъем человека по духовным ступеням.

Первая — это действительность материи, то есть порядок раскрытия *Высшего света* сверху вниз, от Первичного источника, определяющего меру и качество *света*, исходящего из сути Творца. *Свет* проходит скрытия, одно за другим, пока из него не возникает материальная действительность и материальные создания.

Распространение *света* сверху вниз *создает келим*, но они еще не являются творениями — это просто формы, с помощью которых *свет* постепенно уменьшается, материализуется (если можно так сказать), одевается в какие-то облачения, скрытия. Однако творений еще нет.

Вторая — это действительность Высшего разума: после раскрытия нисхождения начинается порядок восхождения (постижение творением Творца), представляющий собой ступени лестницы, в соответствии с которой развивается человечество, пока не достигнет Цели творения.

Теперь те же самые ступени, формы, по которым *свет* постепенно материализовался, творение (желание) начинает надевать на себя, все более уподобляясь *свету*, пока не достигает максимального, полного подобия ему на высшей ступени. Тогда оно ощущает Замысел Творца — насладиться творением.

Обе эти действительности во всех своих частных проявлениях и подробностях исследуются в каббале.

*Каббала говорит о том единственном состоянии, которое существует, и о том, как кли, человек должен его достичь. Та-*

*ким образом, она охватывает все творение, кроме самого Творца, исследование которого запрещено, потому что Он не проявляется в нас настолько, чтобы мы могли с достаточной степенью достоверности изучить Его. Проявляются лишь Его действия, которые мы обязаны исследовать, и из них, в конечном итоге, познать Его замысел.*

### Высшая управляющая сила

Мы можем называть ее Творцом или природой (у слов Творец и природа — «Элоким» и «тева» — одинаковая *гематрия*<sup>525</sup>). Творец и окружающая нас природа — это одно и то же: через природу Творец управляет нами.

Относительно нас природа подразделяется на ту, которую мы постигаем (окружающая среда) и которую постичь не можем. Эта природа также находится вокруг нас, но остается недоступной ввиду нашего сегодняшнего состояния. Все внешние и внутренние силы, воздействующие на нас, на наше желание (а рядом с желанием находится его осознание, разум), все, что мы постигаем в своем желании с помощью разума, называется природой или Творцом. Так в более понятных для нас терминах выражаются два понятия — *свет* и *кли*.

*Высшая управляющая сила, обычно называемая Творцом, характеризуется учеными-каббалистами как абсолютное добро. Они постигли это на себе: ощути-*

525. *Гематрия* — численное значение букв в слове. Математическая запись духовных состояний.

*ли как наивысшее внешнее и внутреннее проявление природы, всех законов, воздействующих на желание. Невозможно, чтобы она (природа или Творец) причинила кому-либо зло. Этот факт признается каббалистами как главный закон мироздания. Он охватывает и определяет абсолютно все, что в нем происходит, — от глобальных действий до самых незначительных.*

Обычно действия природы и общества (через внутренние и внешние воздействия, которые мы ощущаем как нашу жизнь) воспринимаются нами не как абсолютное добро, а напротив, как зло. Это происходит не потому, что они таковы сами по себе, а потому что мы противоположны желанию, которое может правильно воспринять воздействие Творца. По мере исправления своего желания каббалисты начинают ощущать этот абсолютный закон Его доброго отношения к своим творениям.

## Путь страданий и путь каббалы

*Здравый смысл* явно подсказывает нам, что основанием для совершения всех плохих поступков является эгоизм, «желание получать наслаждение для себя» (сокращенно мы называем его «желанием получать»). Под понятием «здравый смысл» подразумеваются те, кто уже постиг «саму природу», изучил себя на основании материалистической психологии. Они видят и понимают, почему человек причиняет зло другим, а мир плох: это происходит только из-за человеческого эгоизма. Если бы человек

уменьшил или исправил его, он чувствовал бы себя лучше.

Уменьшая или увеличивая эгоизм, может быть, можно частично избежать ударов, но наслаждения получить нельзя. Единственная возможность достичь наслаждения заключается в том, чтобы поменять эгоизм на альтруизм с помощью намерения «ради Творца» вместо намерения «ради себя».

Что плохого в том, что мы просто уменьшим свой эгоизм и будем тихо, спокойно, никому не причиняя вреда, существовать в своем маленьком замкнутом мирке? Дело в том, что *природа не согласна на это*. В ней существует заранее установленный принцип — приведение творения к конечной цели. Поэтому, желаем мы того или нет, мы не можем, как дети, оставаться на стадии минимального эгоизма, а обязаны расти.

Более того мы растем независимо от нашего желания, и поэтому оказываемся в таком положении, когда просто не в состоянии уменьшить свой эгоизм. Он взрывается в нас, и человек начинает им пользоваться без всякого стыда и ограничения — и в итоге получает такие удары, что понимает: эгоизм — это зло, но отказаться от него невозможно. Таким образом, человек приходит к осознанию того, что надо менять эгоизм на противоположное ему качество. Другого выхода нет. Путь к такому осознанию длительный и болезненный и поэтому называется в каббале *путем страданий*.

Вместо этого можно убедить себя в необходимости изменить эгоизм на альтруизм с помощью изучения каббалы. Тогда во время учебы и в результате определенной работы *Высший свет* неощу-

тимо влияет на человека, создавая в нем необходимые условия для того, чтобы он, действительно, захотел изменить себя и стать альтруистом.

Однако и в этом случае человеку не избежать страданий, но это уже совсем другие страдания. *Высший свет* демонстрирует ему абсолютные, совершенные состояния, которых можно достичь, и человек испытывает страдания от тоски по ним. Эти состояния кажутся ему настолько предпочтительными, что в нем возникает сила, достаточная, чтобы попросить об изменении.

Именно страстная погоня за собственным благополучием, вызванная желанием получать, является причиной того, что мы доставляем зло ближнему. Желание получать стремится к наполнению себя. Если бы творение не находило удовлетворения в собственном благополучии, в *мире* не было бы никого, кто причинял бы зло ближнему. Если мы подчас и встречаем злонамеренное создание, которое творит зло не из желания получать, то это можно отнести за счет привычки, изначально им порожденной и являющейся единственной причиной его поступков. Привычка стала его второй природой, пре-

вратилась в инстинкт, и он продолжает вредить. Такие состояния встречается и у *животных*, и у людей, но они подсознательны, не продиктованы явно эгоизмом.

***Поскольку Высшая управляющая сила воспринимается нами как совершенная, не нуждающаяся более ни в чем, то очевидно, что в ней полностью отсутствует желание получать. В таком случае в ней отсутствует и всякое основание для того, чтобы причинять вред. Более того, она обладает желанием отдавать, творить добро для своих творений.***

Отсутствие желания получать является естественным следствием абсолютного добра. Невозможно находиться в положении: «Не даю и не получаю». Такого нейтрального состояния в природе не существует. Есть либо состояние получения, либо отдачи, и переход из одного состояния в другое. Этот переход пролегает над бесконечной трещиной между ними, которая называется *махсом* — *энергетический порог*. Он неизмеряем по величине, ибо всегда стремится к *миру Бесконечности*, до его высоты.

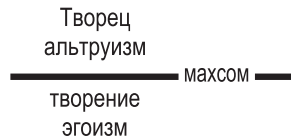

**Рис. 20.6.** Махсом — разделение состояния получения и состояния отдачи.

*Все хорошие или плохие ощущения, которые испытывают творения, посылаются им Высшей управляющей силой, обладающей единственным свойством — желанием отдавать, творить для них добро. Это закон, по которому строятся отношения этой силы к творениям. Из него следует, что все творения получают от нее только благо, и только ради блага она их создала. Таким образом, каббалисты именуют эту силу абсолютным добром.*

Каббалисты постигают ее как такую, а нам остается лишь верить тому, что они говорят. Однако вера не прибавляет сил. До тех пор, пока человек находится в состояниях, противоположных Высшей силе, все, что исходит от нее, он будет воспринимать инверсно, с обратным знаком.

### **Высшее управление — целенаправленное**

*Бааль Сулам в своей статье «Суть религии и ее цель» пишет<sup>526</sup>: «Посмотрим на настоящую действительность, управляемую и контролируемую Высшей силой, выясним, как она творит одно лишь добро. Взяв любое, даже самое малое создание, принадлежащее к одному из четырех видов — неживой, растительный, животный, говорящий, — мы увидим, что как отдельная особь, так и весь вид в целом поэтапно, целенаправленно управляются в своем причинно-следственном развитии, подобно плоду на дереве, управление которым преследует благую конечную цель — созревание».*

Мы видим, что природа постепенно приводит любой вид к определенному, заранее заданному окончательному состоянию, которое называется зрелостью. Ученые-ботаники могут объяснить, сколько состояний проходит плод с момента завязи до окончательного созревания, с момента цветения до появления спелого фрукта или овоща.

Однако состояния, предшествующие окончательному, когда творение полностью готово, что называется, «дозрело» и исправило свое *кли*, не только не содержат намека на конечную форму — красивое и сладкое, а, наоборот, выглядят совершенно ей противоположными. Чем слаще вырастает плод, тем он более горек и безобразен в предыдущих стадиях своего развития. Возникает вопрос — почему? Мы видим, что это так.

Еще более поразительные отличия в развитии обнаруживаются между уровнями «животный» и «говорящий» (человек). Животное, чей разум на протяжении всей жизни остается невеликим и почти не претерпевает изменений в процессе роста особи, колоссально отличается от человека, разум которого многократно возрастает к концу его развития, претерпевая огромные изменения.

Что значит «огромные изменения»? Бааль Сулам имеет в виду, что начальное состояние контрастно, противоположно конечному. Если мы возьмем теленка, то, едва родившись, он будет примерно таким же, как и взрослый бык. В то время как младенец не будет похож на взрослого, то есть его первоначаль-

526. Й. Ашлаг. Плоды Мудрости. Статьи. С. 47. Иерусалим, 1999 (иврит).

ное состояние по отношению к конечному выглядит намного более контрастным. Таким образом, именно у тех представителей, кто, в итоге, должен «дозреть» до высшего состояния, начальные стадии развития выглядят противоположными конечным.

Например, теленок-однодневка уже называется бычком, так как может стоять, ходить и обладает достаточным разумом, чтобы избегать опасности, встречающейся на его пути. В то время как человек одного дня от рода подобен существу, лишенному чувств. Если бы кто-то, не знакомый с реалиями *нашего мира* взглянул на этих двух новорожденных, то непременно сказал бы о младенце, что он не преуспеет в достижении своей цели, и охарактеризовал теленка как будущего великого героя. То есть, если судить по степени развития разума, то младенец по сравнению с теленком несмышленное существо.

Природа в своих движениях всегда использует *контрастные состояния*, потому что прежде должна развить *кли*, а потом начать его исправлять и форми-

ровать под наполнение. Сначала образуется емкость, затем форма, и только потом происходит наполнение. Таким образом, Высшее управление созданной им действительностью — не что иное, как форма целенаправленного развития, не принимающего в расчет порядок уровней.

Другими словами, промежуточные состояния совершенно не важны, и мы не должны обращать на них внимание в процессе развития. Мы должны только видеть, что человек развивается. Куда его при этом «заносит», не имеет значения. Главное, что он все время стремится к Творцу. Важно только его *устремление*, только вектор его движения.

## Замысел творения

Высшая управляющая сила имеет свойство абсолютного добра и управляет нами целенаправленно, исходя из своего совершенства, блага, без всякой примеси зла. В силу закона причины и следствия мы обязаны принимать поря-

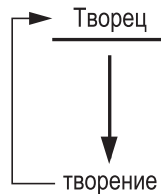

**Рис. 20.7.** Замысел творения: творение должно стать таким же совершенным, как Творец.

док прохождения различных состояний, пока не сможем получить желаемое благо, тем самым достигнув цели нашего создания, подобно великолепному плоду в конце его созревания. Конечный результат обеспечен абсолютно всем.

***Замысел творения прост: Творец пожелал создать творение, которое постигло бы Его, стало бы таким же совершенным, как Он.***

Творение не присутствует в Творце, оно пребывает вне Его и, следовательно, находится вне единства. Все мы созданы таким образом, что ощущение отсутствия единства есть наша первоначальная природа — тьма, *кли* (желание), «*хисарон*<sup>527</sup>» (недостаток). Недостаток чего? — Дефицит единства, отсутствие чувства слияния всех противоположностей и их взаимной поддержки.

***Мы созданы в состоянии отсутствия единства, и наша задача — осознать это. Абсолютно все души вместе, любая частная душа должны самостоятельно устремиться к раскрытию отсутствия единства в каждом состоянии, желаем мы того или не желаем: когда есть я и есть Творец, но мы разделены расстоянием, между нами отсутствует подобие.***

Бааль Сулам пишет<sup>528</sup>, что в каждом состоянии человек должен соединять в

одно целое себя, средства достижения Цели и Творца. Он должен устремляться к Творцу, как влюбленный устремляется к своей любимой, чтобы соединиться с ней. Поэтому духовное слияние в *нашем мире* подобно сексуальному соитию.

В описаниях мы сравниваем процесс уподобления Творцу, соединения с Ним *слиянию*, то есть состоянию, в котором не существует никаких отличий. Однако как можно это осуществить, если творение противоположно Творцу? Благодаря тому, что они поддерживают и определяют друг друга: без творения нет Творца и без Творца нет творения.

Замысел Высшей управляющей силы состоит в том, чтобы всякая *душа* на протяжении своего жизненного опыта на этой земле, находясь в состоянии, противоположном высшему, реально выявила все противоречия, возникающие на каждом этапе развития, — раскрыла единство, то есть воздействие, исходящее из единого источника.

Если я уподобляюсь Высшей силе, между нами больше не возникает никаких противоречий, мы соединяемся с Ней. Творец становится понятным мне только в той степени, в какой мои свойства уподобляются Его свойствам. *Подобие свойств является средством слияния*. Поэтому работа с экраном над эгоистическим желанием называется «*зивуг дэ-акаа*<sup>529</sup>» (*ударное соединение*). Ударяя

527. *Хисарон* — исходящее из сердца требование о наполнении недостатка (отсутствия) желаемого.

528. *Й. Ашлаг*. Плоды Мудрости. Письма, письмо 19. С.70. Иерусалим, 1999 (иврит).

529. *Зивуг дэ-акаа* (ударное соединение) — взаимодействие света с масахом (экраном), когда *кли* (человек, творение) в стремлении к единению с Творцом делает огромные усилия и, преодолевая собственную природу, отталкивает свет (наслаждение) ради слияния (уподобления) с этим светом.





Рис. 20.8. Взаимодействие света с экраном.

себя вопреки своему эгоистическому желанию, стремясь слиться с Творцом, я соединяюсь с Ним, и это соединение происходит в состоянии, обратном первоначальному.

Первоначально *свет* и сосуд противоположны, и наша задача заключается в том, чтобы вопреки *сосуду* сделать его подобным *свету*.

*Замысел Высшей управляющей силы состоит в том, чтобы привести нас к подобию с ее свойством абсолютного добра, и этой целью продиктованы все ее действия по отношению к нам. Мы должны раскрыть, что любое действие Творца, каким бы порочным и ужасным оно нам ни казалось, на самом деле желательно, необходимо, вынужденно для тех ступеней развития, которые мы должны пройти. Невозможно проскочить какую-либо ступень. Мы достигаем цели, только если мы*

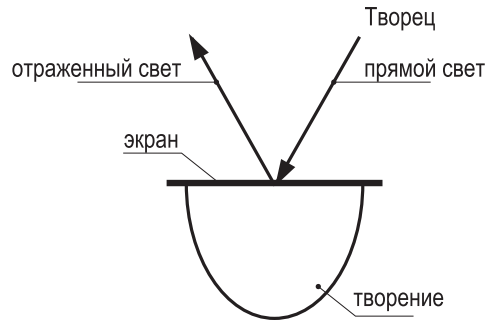
*постепенно, одну за другой, проходим их все.*

### Суть каббалы — развитие в человеке осознания зла

Целью всех действий человека в устремлении к постижению *Высшего мира* является *осознание зла*<sup>530</sup>: человек обнаруживает, что именно природный эгоизм стоит на его пути в Высший мир.

Однако и это неверное определение: ведь мы не устремляемся к постижению *Высшего мира*, нам не нужен *Высший мир*. Что значит «*Высший мир*»? Это означает еще большее скрытие, потому что каждый *мир* — это скрытие, и чем он выше, тем скрытие больше.

Значит, постижение *Высшего мира* — это раскрытие единства Творца на при-

530. **Осознание зла** — осознание того, насколько мои свойства противоположны свойствам Творца.

мере еще больших противоречий, противоположностей, несоответствий, и все их мы ощущаем в себе. В Высшем мире мы не постигаем ничего особенного, там нет никакого сверхъестественного пространства, населенного демонами или ангелами. Наоборот, мы постигаем *единую силу* и вместе с ней выявляем множество остальных сил, которые кажутся нам существующими самостоятельно. Их единение дает нам раскрытие Творца.

***Кроме нашего мира — наблюдаемых объектов, человек постигает только единую силу, находящуюся за ними и всем управляющую. Явное ее постижение и называется раскрытием Высшего мира. Раскрывается только степень единства управления всем (всем — это значит нами).***

Когда мы говорим, что в *Высшем мире* существует множество объектов, то имеется в виду количество управляющих нами сил, которые мы, в конце концов, складываем в одну называемую Творец.

Постигание *Высших миров* — это постижение единой управляющей силы в различных ее степенях, в мерах выявления ее противоречий. Чем выше *мир*, тем глубже противоречие между тем, что нам кажется, и его разрешением. То есть постоянно решается одна-единственная задача — выявление единства Творца.

Все отличие между творениями, между их уровнями заключается лишь в мере осознания зла. Более развитое создание осознает большую меру зла в се-

бе, то есть степень своего отличия от Творца (что и называется злом). Это единственный способ измерения себя относительно абсолютного эталона — Творца.

Поэтому, по мере раскрытия зла, мы различаем и отталкиваем его от себя все в большей степени, с большей силой. Незрелое же создание ощущает и отталкивает зло лишь в незначительной степени, оставляя его в себе, так как совсем не воспринимает его таковым.

Допустим, если бы я знал, что ради избавления от смерти, от тяжелой болезни, от какого-то страшного наказания мне надо приложить огромное усилие, то, конечно, я бы сделал это. Однако если я не чувствую этого, если мое окружение, мои привычки, мой внутренний устав не говорят мне об опасности, то я ничего не предпринимаю. Все определяется необходимостью. Или наоборот — если необходимость действовать продиктована не явными страданиями, то желанием достичь наслаждения.

Знай я, что могу заработать миллион долларов, для меня не составляло бы труда приложить любое усилие, потому что получу в результате от этого больше удовольствия, чем от своей праздности.

Следовательно, все зависит от значимости того, насколько моя связь с Творцом важнее удовольствия, которое я могу сегодня себе вообразить вне контакта с Ним. В этом и заключается проблема осознания зла.

***Зло — это отсутствие слияния с Творцом в погоне за мнимым наслаждением. По-***

*этому и говорится, что основа всего зла — любовь к самому себе, эгоизм. Это свойство противоположно Высшей силе, единственное качество которой — желание отдавать. В чем же тогда заключается постижение единства? Постигание единства, или достижение свойства отдавать, включение в него, слияние с ним — это и есть постижение Творца, то есть возвышение, вход в Высший мир.*

Те, кто представляет себе духовный мир иначе, чем достижение большего альтруистического свойства, отдачи, единения Творца и творения, просто неправильно понимают его. Высший мир — это наше состояние на альтруистическом уровне.

*В духовном нет насилия — это главный принцип, по которому мы должны его осваивать, строить отношение к себе и к другим. Есть свойство отдачи, и оно противоположно насилию. Раскрытие единства, постижение Творца, свойство отдачи — это, вопреки нашим представлениям, одно и то же.*

## Восприятие мира

Почему я не могу с легкостью сопоставить проявление окружающего мира с отсутствием отдачи во мне? Мне это во все не представляется закономерностью. Я вижу огромный мир, а Творца в нем не наблюдаю. Откуда мне знать, что если я буду отдавать, то все будет хорошо?

Я воспринимаю картину мира соответственно своему эгоистическому кли.

На своей себялюбивой подложке я рисую картину мира, в котором отсутствует Творец. По моим представлениям этот мир управляется политиками, финансистами, военными, потому что я сам нахожусь в эгоистическом свойстве, отличном от Творца. Я воспринимаю окружающее согласно правилу: «Всякий обвиняет соответственно своему изъяну».

Как только я меняю эгоистические свойства на альтруистические, то уподобляюсь Творцу. Творец входит в мой мир, начинает за ним проявляться, обнаруживает Себя во всем, что меня окружает и что находится внутри меня. Получается, что через окружающий мир я сливаюсь с Ним.

Самое главное, первоначальное состояние, которое мы проходим, называется осознанием зла. Мы начинаем ясно понимать, что в силу своего эгоизма — внутреннего противостояния Творцу мы неправильно воспринимаем окружающий мир и Его Самого.

Я не кричу Творцу: «Почему Ты скрываешься?!». Я Его не вижу и не ищу в себе правильное восприятие окружающего. Однако мне сказали, что Он существует. Постепенно я начинаю осознавать, в чем заключается причина того, что я не нахожусь в наилучшем положении.

Это происходит потому, что я Ему противоположен. Я существую в состоянии полного эгоизма. Соответственно, мне необходимо измениться, а не поменять внешнюю картину.

Я переключаюсь на причину, источник происходящего, на себя, и тогда

меняется и мое восприятие действительности.

*Сама действительность не меняется, она всегда одна и та же: я нахожусь в абсолютно добром исправленном состоянии, в мире Бесконечности. Однако правильно ощутить свое местонахождение я смогу только тогда, когда исправлю себя. Весь мир — абсолютно все, кроме меня, уже исправлено.*

Человек, начинающий постигать мир, обнаруживает, что вокруг него нет ничего, кроме Творца, то есть самого исправ-

ленного состояния. Все, оказывается, сводилось только к его личному правильному включению в эту картину мира.

### Условие подъема в духовный мир

Оценка эгоизма разными душами неодинакова. Духовно неразвитый человек не считает эгоизм дурным качеством и поэтому открыто, без всякого стыда им пользуется. Более развитый — уже ощущает некоторую степень своего эгоизма как зло, стесняется пользоваться



Рис. 20.9. Соотношение свойств Творца и творения.

им публично, но продолжает использовать его, только скрытно.

Мера эгоизма в человеке определяет, *как* он будет им пользоваться. Огромный эгоизм полностью владеет человеком — вопреки воспитанию, осторожности, и тогда он открыто убивает, грабит, достигает каких-то корыстных целей.

Таким образом, степень эгоизма определяет в человеке уровень духовного развития и бесцеремонность его поступков.

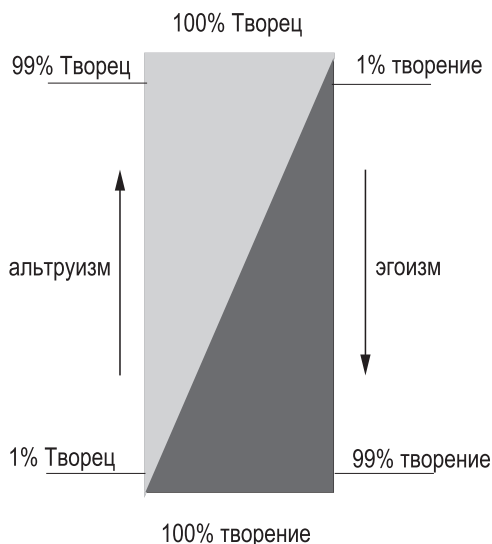
Степень, когда человек начинает ощущать эгоизм *относительно Творца* (не как в первоначальных состояниях), является совершенно необходимой. Он собственными усилиями, своими действиями вызывает на себя *окружающий свет*.

*Окружающий свет* воздействует на нас, и мы обнаруживаем, что наши свойства противоположны его свойствам. Это ощущение противоположности *вышестоящей ступени* (пока не самому Творцу, полному *свету*), наше незначительное отличие от нее мы воспринимаем как осознание зла, что и определяет наш выбор правильного направления движения к сокращению различия.

Находиться в стадии *предварительного духовного исправления* — значит достичь осознания зла, понять, насколько ты не соответствуешь *свету*, насколько твои свойства противоположны свойствам Творца.

Противоположность, которую ты начинаешь осознавать, должна полностью подавлять все остальные неприятные ощущения. Ты озабочен только одним, и твое желание в данном случае называется вознесением *молитвы*, просьбы к Творцу (*МАН*<sup>531</sup>).

*Творец отзывается только на просьбу о преодолении несоответствия тебя с Ним. Остальные проблемы не являются таковыми. Они будут в тебе накапливаться, пока ты не поймешь, что все они — лишь составляющие одной единственной — твоего несоответствия Творцу. Ради этого и создан наш мир со всеми его мнимыми заботами.*

Когда человек оказывается в правильном состоянии: «Нет ничего, кроме меня и Творца, и эту истину я должен постичь!», его внутреннее ощущение называется *подъем МАН*. Потому что именно это страдание ощущается им как высшая ступень, и именно это желание может быть в нее включено.

Это просьба о слиянии, об исправлении, о подъеме в более высокое состояние, где человек соединяется с Творцом. Он уже просит о том, что высшая ступень готова ему предоставить, — исправление и наполнение. В этом случае сразу же происходит подъем человека из *нашего мира* в *Высший*, на первую духовную ступень.

Это может случиться только когда единственным желанием человека будет

531. **МАН** (ивр. «мэй нуквин») — истинное, глубокое желание исправиться и возвыситься называется «алият МАН» — вознесение желания, вознесение молитвы, настоящего духовного стремления.

полное, на всю меру, которая в нем раскрывается, уподобление Творцу. Происходит это автоматически, без необходимости куда-то подниматься в физическом смысле этого понятия. Вверх — значит к более альтруистическому состоянию. Ничего другого наверху нет.

Все зависит от развития. Более развитый человек до такой степени ощущает эгоизм как мерзость, что не может с ним мириться и потому совершенно искореняет его в себе, не желая и дальше получать удовольствие за счет других.

*Человек начинает ощущать, что его окружение Творец ставляет ему специально, чтобы через запутанность человеческих отношений он понял, что, в конечном счете, за всеми этими людьми стоит Творец, и устремился к единению с Ним.*

В человеке начинают пробуждаться искры любви к ближнему, называемые альтруизмом, который является основой добра. Мы видим, что духовные ступени и постижение Творца — не что иное, как этапы нашего исправления, степени осознания нами собственного зла, достижения альтруизма в отношении к окружающим. Так все более расходящимися кругами мы распространяем свою любовь на все человечество.

Понимание того, что раскрытие *Высшего мира*, подъем по его ступеням и есть все большее усвоение альтруистических свойств, правильное определение духовного постижения, мгновенно дает человеку ответ на вопрос о необходимости его продвижения по духовному пути.

Поэтому человек должен каждый раз немедленно внутренне определять, правильно ли он представляет себе духовный *мир* или же это лишь мнимая картина, и он только воображает, что устремляется к более комфортному состоянию. В последнем случае ясно, что он продвигается в ложном направлении, потеряв ориентацию.

## Заключение

Наступает новая эпоха. Жизненное пространство обретает третье измерение, меняющее привычную систему координат. Из плоскостного оно становится сферическим, позволяющим прокладывать новые пути, быстро и легко налаживать коммуникации между различными частями земного шара. Утрачивают былое значение территории и расстояния, пространство взаимодействия начинает обретать иные очертания, все больше напоминая некое информационное поле. Это внешне позитивное технологическое совершенствование цивилизации вместе с тем несет в себе массу глобальных проблем (экологических, демографических, психологических), наиболее острой из которых является сохранение личности. Массовая депрессия, увлечение наркотиками и самоубийства, охватившие наиболее развитые западные страны, стали стратегической проблемой техногенной цивилизации. Ученые различных областей науки в условиях нависшей над человечеством угрозы мировой катастрофы вынуждены объединить свои знания в переоценке существующей парадигмы ци-

визационного развития и в поисках выхода из глобального кризиса.

Ощущение кризиса — распространенная тема современной философии. Сегодня все больше людей, вовлеченных в процесс личностной трансформации, испытывают духовный кризис, когда рост и изменения становятся хаотичными. Люди, переживающие подобные эпизоды, чувствуют, что их привычный мир рушится, а прежние системы ценностей теряют смысл, сама основа их личной реальности претерпевает радикальные перемены. Во многих случаях в человеческую жизнь неожиданно врывается новый мистический и духовный опыт, порождая страх и смятение.

История красноречиво свидетельствует о том, что кризис — обязательный и закономерный этап в развитии каждой культуры, которая не может обрести самоидентичности без преодоления возникающих в ее русле внутренних коллизий. Поэтому переломные процессы внутри культуры далеко не всегда свидетельствуют о коррозии, распаде, крушении и, тем более, окончательной гибели культуры. В этом смысле кризис следует понимать в том значении, которое это слово имеет в медицине, — как тяжелое переходное состояние.

Сущность кризиса составляет переоценка и перекомпоновка слагаемых духовно-смыслового ядра культуры. Он способен парализовать культурную динамику, вызвать безвременье, болезненные, мучительные феномены. Это может привести к краху культуры в ее прежнем облике. Однако кризис неред-

ко сопряжен с самопознанием культуры, с обнаружением ее потенциала, возможностей внутреннего развития.

Проблему кризиса в культуре рассматривал в книге «Закат Европы» О. Шпенглер. Гибель Запада, как и гибель античности, стала для немецкого философа темой, которая заключает в себе все великие вопросы бытия. По мнению Шпенглера, дух Запада был попросту отождествлен со смыслом мира. Великие мыслители возвели духовную нищету в метафизическую добродетель.

Примером кризиса в культуре для Шпенглера является гибель Запада. Она представляет собой не более и не менее как проблему цивилизации. Шпенглер полагал, что кризис культуры — это простое вхождение ее процветания в заключительную цивилизационную стадию. Если иметь в виду всю культурную историю человечества, то, очевидно, что кризисы в культуре не являются случайным наказанием, эпизодом в ее судьбе или жестоким приговором. В мировой культуре, как мы видим, такого рода процессы сопровождают всю историю. Однако современный кризис носит системный характер. Он охватил науку, религию, искусство.

Ученые оставляют поистине считанные годы на все развитие. Они говорят о том, что прежде кризис происходил в какой-то одной сфере общества — либо в науке, либо в технологии, либо в промышленности, либо в сфере культуры или просвещения, либо был связан с религией, но всегда одно приходило на смену чего-то другого. Это и называлось переворотом или даже революцией, когда, например, теряла свои позиции ре-

лигия, и ее сменял расцвет культуры и новых технологий, или, наоборот, приходила в упадок культура и ее сменяло развитие промышленности. Кризис Средневековья породил Ренессанс, на смену которому, в свою очередь, пришла эпоха Просвещения. Всегда одно приходило на смену другого.

Сейчас мы достигли такого состояния, когда во всей области деятельности человека в его мире он приходит к совершенно исчерпывающим результатам, которые являются отрицательными, означающими полное истощение.

Осознавая наступление полномасштабного кризиса, охватывающего буквально все сферы жизни и деятельности человека, академик Н.Н. Моисеев говорит: «Я хочу начать с утверждения о том, что, по моему глубокому убеждению, возможности общества потребления — цивилизации, возникшей в результате неолитической революции, — исчерпаны или близки к исчерпанию. Все блага, которые это общество было способно дать людям, ими уже получены, и человечество вступает в эпоху качественного изменения характера своего развития. Если пользоваться языком теории динамических систем, оно вступает в фазу бифуркации, когда будет происходить смена канала самого процесса общественной эволюции, самого типа эволюционного развития общества (а может быть, и самого характера антропогенеза)<sup>532</sup>.

Современный кризис — это не стадия перед новым скачком процветания, а

завершение цикла, окончательное угасание культуры. Кризис закономерен, однако не в том смысле, что культура не может осуществить совокупность своих возможностей.

То же относится и к религиозному влиянию. Наблюдается некоторый возврат человека к религии, но это не возврат к прежней форме, существующей в прошлом, когда вслед за иудаизмом получили развитие христианство и ислам и религия занимала значительное место в жизни человека. В конце прошлого века обнаружилось явление, которое не предвидел ни один философ или религиовед: религиозное возрождение.

Начавшейся в эпоху Возрождения секуляризации дали отмашку, маятник качнулся в другую сторону. Расколдованный («разволшебствованный» по Веберу) мир двинулся в сторону набожности. Начался реванш богов — именно так философы и религиоведы назвали этот феномен. Усилилась критика рационалистической традиции, возник острый интерес к вере.

В данной ситуации обнаружилось, что в результате нашего развития по всем направлениям — в сфере общественных отношений, науки и культуры — мы так ничего и не обрели. От общего разочарования человечество якобы развернулось обратно к религии, и весь мир начинает проявлять тягу или к традиционному вероисповеданию, или к всевозможным мистическим учениям и так называемым «духовным» методикам. На первый взгляд, кажется, что происходит возврат к прошлому.

532. Н.Н. Моисеев. Универсум, информация, общество. — М.: Устойчивый мир, 2001.



Однако это не так. На самом деле, такое положение можно уподобить последней вспышке жизни перед окончательным уходом. Возврат к религии происходит для того, чтобы снова проверить, пересмотреть ее и увидеть, что и она, в сущности, не приносит человеку ожидаемых результатов, не оправдывает надежд, которые на нее когда-то возлагались. Человеку только кажется, что он сможет найти в вере для себя некую опору. В итоге не оправдываются существующие сейчас теории о наметившейся связи между религией и наукой, и мы, внеся религию в нашу жизнь, сможем избавиться от ощущения своего бессилия и беспомощности. Возросший интерес к вере в наши дни — это последний всплеск с целью раскрыть существующую в них пустоту, отсутствие ответа для возникающих ненаполненных желаний.

Мы еще станем свидетелями разворачивающихся религиозных войн, которые явятся пиком борьбы человека в битве за то, чтобы оставить свое существование на уровне *этого мира* и перейти в *мир* духовный, к отдаче. То, что происходит с нами сейчас, в наше время, — это приход к некому тотальному завершению, окончательному итогу человеческого развития, которое на протяжении тысячелетий происходило на основе эгоистической природы человека.

Наука в том виде, в каком она сейчас существует, не будет более существовать. Все постижение знаний поднимется на другой уровень, и ученые будут работать, пользуясь шестым органом чувств. У них не будет нужды погружаться в глубь молекул и атомов. Ведь почему мы этим занимаемся? Чего же

мы, в сущности, хотим достичь? В чем заключается побуждающая нас движущая сила? Мы движимы желанием постичь Источник. Раскрыть, кто Он — стоящий за этой материей. В чем причина ее создания и какова конечная функция? Человек неосознанно желает раскрыть Творца — и к этому поиску сводятся все науки.

Почему именно после этапа стремления к знаниям возникает желание к духовному постижению, стремление к Творцу? Почему желание поднимается в своем развитии именно по такой цепочке: физиологические потребности, богатство, почести (власть), знания и после него — жажда духовного? Потому что в результате своих поисков и исследований законов природы ученые понимают: все, что им удалось до сих пор обнаружить, — это лишь следствия некой первопричины, постичь которую невозможно в рамках обычного восприятия с помощью пяти органов чувств. Возникает желание раскрыть целостную картину *мира*.

Глобализация подрывает основы «островного сознания» во всех сферах деятельности человека. В этой связи каббала, описывающая причинно-следственные связи и общие законы мироздания, безусловно, относится к сфере наук фундаментальных. Каббалистическое знание дает человеку возможность воспринимать окружающий *мир* как целостную систему, преодолевая узость собственной психики, приобретенных предрассудков, временных и пространственных ограничений. Каббала как методика постижения скрытой от человека, но управляющей всем области миро-

здания объясняет его общую структуру, законы функционирования, место и роль в нем человека.

«Для выживания человечества необходимо научиться думать не только системно, но и междисциплинарно, — утверждает академик С.П. Капица. — XXI век принесет серьезные изменения в интеллектуальной традиции и потребует синтеза исторического, технологического и духовного знания. Поэтому я совсем не исключаю, что рядом будут стоять 10 томов теоретической физики Ландау и 26 томов классической каббалы. Человек, как говорят не поэты, а физики, это пепел погасших звезд. Все химические составляющие нашего тела сформировались в результате ядерных реакций во время образования Вселенной. А ведь 95% материи Вселенной находятся в неизвестном нам состоянии. В эпоху глобализации становится общим местом то, что наука уже не может развиваться без понимания целостности мира»<sup>533</sup>.

Решая проблему глобального кризиса, современные ученые все больше убеждаются в том, что выход из него и переход на более высокий уровень существования напрямую связаны с перестройкой духовного мира человека, изменением шкалы его ценностей. Профессор В.И. Аршинов пишет следующее:

«Есть все основания полагать, что сегодня судьба цивилизации зависит во

многом от того, в какой мере человечеству совместными усилиями удастся создать систему ценностей, новую структуру параметров порядка, аттракторов, новую человекомерную самоорганизующуюся среду. При этом существенно, что в наши дни все более осознается, что этот поиск вовсе не сводится только к открытию нового знания или конструированию радикально новых систем ценностей, парадигмальным примером которых может служить такая древняя система знаний, каковой является каббала.

Переоткрытие в современном постнеклассическом философско-научном контексте, освоение и реинтеграция в современной культуре наследия каббалы должно быть, по моему мнению, составной частью общей подготовки современного человека к жизни в эпоху быстрых качественных изменений, бифуркации, эволюционных кризисов. Это часть образовательного процесса по опережающему формированию сообщества людей, которые могли бы мыслить исторически и глобально; действовать конструктивно и с осознанием общих законов творческой эволюции Космоса в целом, частью которого мы сами являемся»<sup>534</sup>.

В эпоху смены миропредставлений новые подходы к научным исследованиям, в том числе такие, как каббала, могут представлять безусловный интерес для выявления законов, определяющих

533. С.П. Капица Из доклада на Круглом столе ученых «Обогащение форм научного знания в эпоху глобализации». М., 2004.

534. В.И. Аршинов. Проблема синтеза знания и мудрости в контексте техногенной цивилизации // Сборник материалов Круглого стола «Обогащение форм научного знания в эпоху глобализации». М., 2004.

щих тенденции современных глобальных процессов, пути развития человеческой цивилизации. Каббала в данном случае не просто наука: это глубинная

психология, великое естествознание и математика природы; это наука, обладающая высшей степенью нравственности.

# Приложения

## **Содержание:**

1. Глоссарий
2. Список сокращений
3. Библиографический список
4. Ответы к тестам
5. Наследие Бааль Сулама
6. Доктор М. Лайтман – основатель и руководитель Международной академии каббалы
7. Средневековые и современные ученые и мыслители о каббале

## Глоссарий

Во всей реальности нет ничего кроме «Творца» и «творения», «света» и «сосуда». Таким образом, действительность состоит из двух компонентов: высшего и низшего. Многочисленные названия и обозначения, содержащиеся в каббалистических трудах, призваны подчеркнуть различные стороны взаимоотношений двух этих факторов. Далее приводятся основные термины, которые их определяют.

*Высшая сила, Высший свет, Высший, свет, Творец, Создатель, Божественность, свойство отдачи, сила отдачи, желание отдавать, желание наслаждаться, желание давать, Высшая природа, природа альтруизма, духовная природа, свойство бины, Дающий, Управляющий.*

*Кли, сосуд, творение, низший, душа, свойство получения, желание получить, желание наслаждаться, низшая природа, природа эгоизма, материальная природа, свойство малхут, получающий.*

Каббалисты проводят различие между разнообразными проявлениями, обстоятельствами и действиями, характеризующими высшего и низшего. Каждое из них получает свое название. Таким образом, каббалисты помогают тем, кто раскрывает *Высший мир*, разобрать-

ся в нем. Данное учебное пособие написано для читателей, еще не пребывающих в постижении *Высшего мира*, а потому здесь не акцентируется внимание на этих деталях восприятия, и упоминающиеся названия, как правило, адекватны друг другу.

Каждый каббалистический термин сопровождается различными трактовками, которые обусловлены местом и действием рассматриваемого объекта, а также его взаимосвязями со всеми остальными компонентами реальности. Необходимо отметить, что определения данного словаря предназначены исключительно для понимания тем, затронутых в настоящей книге.

**125 ступеней = 125 уровней восприятия.** Мы и сейчас находимся в *мире Бесконечности* и ощущаем его, но лишь на самом минимальном уровне, называемом «*этот мир*», «*наш мир*». Кроме *мира Бесконечности* и нас, в действительности ничего нет. Уровни постижения реальной, единственной и бесконечной действительности, в которой мы существуем, называются *мирами*. Существует пять *миров*, каждый из которых подразделяется еще на пять небольших частей,

и каждая из них — еще на пять. Таким образом, есть 125 ступеней осознания, понимания, постижения и ощущения нашего истинного состояния, в котором мы на самом деле существуем.

**125 ступеней восприятия** — изменение в качествах от эгоизма к альтруизму и в соответствии с этим постижение *Высшего мира*, Высшей управляющей силы, единственное свойство которой абсолютная отдача. Ступени градуируются по 5 основным, называемым «*миры*», каждый из которых состоит из 5 частей, называемых «*парцуфим*», а каждый *парцуф*, в свою очередь, состоит из 5 *сфирот*, итого:  $5 \text{ миров} \times 5 \text{ парцуфим} \times 5 \text{ сфирот} = 125$  ступеней постижения духовного мира.

**125 ступеней миров** — от Творца до нашего мира есть 5 ступеней сокрытия, которые называются *мирами*, *мир* («*олам*») от слова «*алама*» — сокрытие. Каждый из этих *миров* делится еще на пять меньших частей, и каждая из них — еще на пять. Таким образом, существует 125 ступеней сокрытия, а когда мы поднимаемся по этим ступеням — раскрытия свойств Творца.

**125 ступеней миров** — система сближения с Творцом, состоящая из 125 ступеней-*сфирот*. Каждые 25 *сфирот* составляют законченный этап, называемый «*мир*». Каждый *мир* имеет свои подступени, называемые *парцуф* (мн. ч. — *парцуфим*), а каждая из подступеней имеет свои подступени, называемые *сфира* (мн.ч. *сфирот*). Всего от нас до Творца:  $5 \text{ миров} \times 5 \text{ парцуфим} \times 5 \text{ сфирот} = 125$  ступеней-*сфирот*.

**1-я стадия** (на ивр. — *бхина алеф*) — первичное, полностью наполненное

*светом кли*, то есть подавленное наслаждением и потому неразличимое.

**2-я стадия** (на ивр. — *бхина бэт*) — вторая стадия проявления Творца, желание отдавать, начало появления самостоятельной реакции *кли* на *свет*.

**3-я стадия** (на ивр. — *бхина гимэль*) — это первое действие *кли*, решение получить немного *света* вследствие осознания в стадии *бэт* (вторая стадия), что Творец желает, чтобы оно получило *свет* и наслаждалось им.

**4-я стадия** (на ивр. — *бхина далет* — *малхут*) — самостоятельное, законченное, бесконечное, неограниченное желание насладиться самим Творцом, Его состоянием, Его статусом вследствие ощущения природы Творца (в третьей стадии).

**5 сфирот** = *кетэр*, *хохма*, *бина*, *зир аннин*, *малхут* — части общего желания насладиться *светом* Творца, разделенные по образу будущего человека (пять органов чувств). Каждая *сфира* ограничивает получение *света* по-своему, в зависимости от своего «характера».

**600 000 частей (душ)** — качественное понятие взаимовключения частных *душ* (*сфирот*) в общее совершенное *кли* (*сосуд*).

**6000 лет** — время (последовательность действий) исправления получающих *келим* (*сосудов*, *желаний*) во имя отдачи. Это подъемы в трех *мирах*: *Асия*, *Ецира* и *Брия* — каждому *миру* соответствует период в 2000 лет.

**АБ** — *парцуф хохма* (*мира Адам Кадмон*), образованный вследствие *зивуга* на *решимо света* — *далет* (4), *решимо сосуда* — *гимэль* (3). Этот *парцуф* работает с такими желаниями, с которыми преды-

душий *парцуф* (*Гальгальта*) работать не смог.

*Аба* (ивр. — *отец*) — *парцуф хохма* в мире *Ацилут*.

*Аба вэ-Има* (ивр. — *отец и мать*) — *парцуф Хохма* и *Бина мира Ацилут*.

*Аба вэ-Има мира Ацилут* — верхняя часть *бина мира Ацилут*, называемая *АВИ* (*Аба вэ-Има*), соответствует мужской и женской части, как *ЗА* и *малхут*. *АВИ* находятся в постоянной связи между собой, чтобы передавать вниз *ор хасадим* для поддержания существования всех, находящихся под ними.

*АБЕА* — сокращенное название системы *миров Ацилут*, *Брия*, *Ецира*, *Асия*, с помощью которой мы исправляем себя.

*АВАЯ* — то же «юд-хей-вав-хей» — четырехбуквенное имя Творца, отражает 4 стадии построения в нас ощущения Творца (*кли*) и Его имени (наполнения).

*Авиют* — сила, глубина желания, требованья (измеряется по шкале от 0 до 4).

*Авиют 0* (на ивр. — *шорэши*) — зародыш желания, когда человек полностью аннулирует себя и растворяется в Творце.

*Авиют 1* (на ивр. — *алеф*) — неосознанное, неразвитое желание к свету (Творцу).

*Авиют 2 и 4* — *авиют 2* (на ивр. — *бет*) — желание отдавать Творцу (уподобиться Ему). *Авиют 4* (на ивр. — *далет*) — желание быть таким, как Творец, желание стать на Его место, а не наслаждаться светом, из Него исходящим.

*Адам* — первый человек, который получил желание к познанию *Высшего мира* (почти 6000 лет назад). Автор книги «Разиель Малах» («Тайный ангел»).

*Адам* (ивр. — *человек*) — означает «подобный Творцу» («*эдомэ ле Элион*»), самостоятельно строящий себя для того, чтобы стать Ему подобным.

*Адам* = *Адам Ришон* — совокупность всех созданных *душ*, связь между ними на основе взаимоотдачи.

*Адам* = *Адам Ришон* — созданная Творцом единая *душа*, состоящая из частей (частных *душ*), содержащих в себе все остальные части.

*Адам Кадмон* (ивр. «*адам*» — человек, «*кадмон*» — первичный) — *мир*, который предшествует *человеку*. Замысел, вследствие реализации которого человек может полностью уподобиться Творцу.

*Адам Кадмон* (сокр. *АК*) — первый и наивысший из духовных *миров*, возникший после *ЦА*, получающий *свет* из *мира Бесконечности*, первое скрытие на *Высший свет*. Корень, источник, зародыш создания человека в *нашем мире*.

*Адам Ришон* — созданная Творцом единая *душа*, единое желание, наполненное общим светом (наслаждением).

*Активно* = задействовано = используется.

*Альтруизм* = (*альтруистические желания*) — желание отдавать, действия с *намерением* ради Творца.

*Альтруистические келим* — свойства Творца, приобретаемые человеком; желание отдавать.

*Альтруистическое (свойство)* — желание отдавать, *намерение «ради отдачи»*.

*АРИ* — полное имя Ицхак Лурия Ашкенази (1534-1572). Один из величайших каббалистов в истории человечества. Создал основополагающую систему обучения каббале. Пользуясь его методикой, каждый человек, изучающий



каббалу, может прийти к цели творения. Основной труд — книга «Древо жизни».

**Арих Анпин** — корень всех творений, и он является корнем или *кетэром* в действии для всего *мира Ацилут*. В *Арих Анпине* находится полностью все управление Творца, «мозговой центр» мироздания. *Арих Анпин* — высшая ступень, на которой зарождается все.

**АХАП** — «озэн, хотэм, нэ» — *сфирот* нижней части *бины*, *зэир анпин* и *малхут*, в которых есть желание получить. *Сосуды (келим)* получения.

**Ацилут** — мир полного ощущения Творца и слияния с Ним.

**Ацилут** — система управления, возде́йствующая на последующие *миры*: *Брия*, *Ецира*, *Асия*. См. также *мир Ацилут*.

**Ацилут** — система управления. Управляя потоком нисходящего от Творца *света*, *мир Ацилут* воздействует на нас.

**Ацмудо** — непостижимая суть, сущность Творца. Наше восприятие всегда субъективно, т.к. мы ощущаем лишь воздействие на нас Творца, а Его самого мы не можем познать (как и вообще все, что находится за пределами нашего тела). Поэтому все, что существует за гранью наших ощущений, мы называем *Ацмудо*.

**Бааль Сулам** — Йегуда Ашлаг (1885-1954) основоположник современной науки каббала. Основной труд — «Учение Десяти Сфирот». Имя «Бааль Сулам» получил после выхода в *свет* комментария на «Книгу Зоар» под названием «Сулам» («лестница» — ивр.). Автор комментария на сочинения АРИ.

**Бесконечность** — см. *мир Бесконечности*

**Бина** — сила отдачи; свойство *света*, в котором ощущается наслаждение от отдачи, подобия Высшей силе (Творцу). Это наслаждение называется *ор хасадим*.

**Ближний** — тот, чьи желания наиболее близки и подобны желаниям человека. То есть близость и удаленность измеряются степенью совпадения, подобия свойств (свойств или желаний — это одно и то же).

**Более высокий, высший** — пребывающий в свойстве отдачи более, нежели низший; причина, породившая низшего. Низший является производным от высшего.

**Большой авиют** — большое желание получать с большим стремлением к наслаждению называется большой *авиют*, а небольшое — маленький *авиют*.

**Бом Дэвид Джозеф** (*Bohm David Joseph*) (20.12.1917-27.10.1992), один из выдающихся физиков XX столетия, оригинальный мыслитель, внесший значительный вклад в развитие и интерпретацию квантовой механики. Был учеником Эйнштейна и Оппенгеймера.

**БОН (Элион)** — последний *парцуф мира Адам Кадмон*, образовавшийся на *решимот* 1/0, оставшихся от *МА Элион*. Также как и *парцуф МА Элион*, этот *парцуф* существует только для того, чтобы дополнить *мир Адам Кадмон*.

**Внутренний свет** (на ивр. — *ор пними*) — *свет* (наслаждение), входящий внутрь исправленного тела (желания).

**Возникновение душ** — процесс «рождения» *Адама Ришон* (*первого человека*), единой *души*, затем ее разбиение на частные *души*, нисхождение в *этот мир*. Когда *душа* уже находится в *этом мире*, разбитая на мелкие части, есть возмож-

ность посредством работы поднять ее обратно, в состояние *Адама Ришон*.

**Время** — это последовательность действий в духовном мире.

**Время, движение, пространство** — категории (параметры), существующие относительно наших пяти органов чувств, в *нашем мире*. Движение означает, что объект с одного места переместился на другое. Время воспринимается нами как ощущение движения. Хотя понятия времени, движения, пространства — это совершенно разные вещи (в *нашем мире*), но они взаимосвязаны: если время «ноль», то есть скорость бесконечна, то все пространство сжимается в точку. Ведь его можно преодолеть за мгновение ввиду бесконечной скорости.

**Высшая сила = Творец** — это общий замысел и природа мироздания, глобальный закон, который нисходит на нас, строит нас, создает нашу Вселенную, управляет всем, ведя к изначальной цели — развить творения до своего уровня.

**Высшие объекты** — каждая сила, объект духовного мира представляет собой желание (на ивр. «рацон»), являющееся частью общего желания насладиться творением.

**Высший** — мое будущее, более совершенное состояние, Творец.

**Высший мир** — это мир ощущения Творца (желания отдавать, свойства отдачи); мир причин, в котором находятся и действуют только силы и чувства, без их материальных облачений.

**Высший мир = Духовный мир** — существующий по законам свойства отдачи. «Высшим» называется потому, что свой-

ство отдачи является причиной, корнем *нашего мира*, а он сам — следствием, полностью управляемым из духовного мира.

**Высший свет** — определенный вид излучения свыше, положительные внешние духовные энергетические поля; то, что исходит из Сущности Творца и ощущается творением как «замысел творения»: насладиться творения.

**Высший свет** — ощущение присутствия Творца; свет, создающий в нас желание отдавать, правильное *намерение*, все, что необходимо, чтобы получить впоследствии раскрытие Творца внутри себя.

**Высший свет** (на ивр. — *ор элион*) — состоит из двух составляющих: постигающий и постигаемое. Все, что мы говорим о *Высшем свете*, это только лишь впечатления постигающего от постигаемого.

**Выходят** = появляются = рождаются в результате взаимодействия экрана и *Высшего света*.

**Гадлут** (ивр. — *большое состояние*) — состояние *парцуфа*, имеющего экран — силу противодействия своей эгоистической природе, возможность не только не получать для себя, но и получать ради отдачи. В таком случае *парцуф* наполняет все свои желания — все 10 *сфирот* — *ор хасадим* и *ор хохма*.

**Гальгальта** — первый *парцуф* первого мира (*Адам Кадмон*), образовавшийся после *цимцум алеф* (первое сокращение) на *решимот далет дэ-авиют* (4) и *далет дэ-итлабиут* (4). *Парцуф Гальгальта* относительно мира *Бесконечности*, где светом было заполнено все Мироздание, представляет собой лишь тонкий луч *света*.

**Гальгальта вэ-эйнаим** — кетэр, хохма и верхняя часть бины (*ГАР дэ-бина*) вместе называются «гальгальта вэ-эйнаим» (*ГЭ*) или отдающие, альтруистические сосуды (*келим*).

**ГАР** — гимэль ришонот — три первых (*сфирь*): кетэр, хохма, бина.

**Гематрия** — численное значение букв в слове. Математическая запись духовных состояний.

**Гмар тикун** (ивр. — **окончательное исправление**) — конечное состояние всего мироздания, когда самая низшая точка творения достигает того же состояния, что и самая высшая. *Полное исправление* своих свойств и, соответственно, полное слияние с Творцом.

**Грех Древа Познания** (на ивр. — **эц да-ат**) — использование сосудов получения (которые находятся ниже *табура*) без достаточного *намерения* ради Творца (вопреки запрету на их использование).

**Грехопадение (Адама)** — разбиение сосудов (*швирут келим*), в результате которого смешались альтруистические (отдающие) и эгоистические (получающие) сосуды, желания.

**Гуф** (ивр. — **тело**) — воплощение принятого в *рош (голове)* решения в действии. Состоит из «тох» (внутренняя часть, *туловище*) и «соф» (конечная часть), то есть из части, которая получает свет, и части, в которой творение создает ограничение на получение света.

**Десять первых сфирот** (на ивр. — **тет ришонот**) — свойства Творца, проявляющиеся относительно творения, внутреннее *кли париуфа*, предназначенное для *внутреннего света (ОП)*. Свойства Творца (желание отдавать), вложенные в творение (желание получать).

**Десять сфирот** — различные свойства, которые принял на себя Творец относительно творений.

**Десять сфирот** — части общего желания насладиться светом Творца, разделенные по образу будущего человека. Разбиение цельного желания на отдельные части, *сфирот* (свойства) необходимо для того, чтобы можно было перенести эти желания в человека, в его эгоизм и привести его из крайне удаленного состояния «этого мира» в «мир Бесконечности».

**Джинс (Jeans) Джеймс Хопвуд** (1877–1946), английский физик и астрофизик. Основные труды по кинетической теории газов, теории теплового излучения, фигурам равновесия вращающихся жидких тел, строению и эволюции звезд, звездных систем и туманностей. Вывел (1905–09, независимо от Дж. У. Рэлея) закон излучения Рэлея — Джинса. Выдвинул гипотезу образования двойных звезд из единого облака. Автор космогонической гипотезы (гипотеза Джинса). Автор научно-популярных книг по астрономии.

**Древо познания добра и зла** — сфирот *зир анпин* (исправленные желания) и точка *малхут* (эгоистические неисправленные желания). «Есть плоды» этого «дерева» и получать наслаждение познания можно только тогда, когда желания *малхут* будут исправлены.

**Духовное** — абсолютный альтруизм, совершенно не связанный с *животным* телом, реализация которого возможна только в той мере, в которой *душа* связана с Творцом (свойством отдачи), ощущает Его, наполнена Им.

**Духовное постижение** — постижение, внутри которого мы явно ощущаем ис-

точник того, что постигаем. В духовном постижении *свет* несет в себе, кроме наслаждения, четкое осознание источника наслаждения (глубина этого осознания зависит от ступени, на которой мы находимся) со всеми его замыслами, планами. Основано на понимании первопричин духовной природы.

**Духовное постижение.** Любое духовное постижение обязано соответствовать двум критериям: 1 – оно должно быть истинным, а ни в коем случае не являться плодом воображения; 2 – оно не должно вызывать ни малейшего сомнения, как не вызывает в человеке сомнения собственное существование. То есть необходимый уровень познания, которое можно назвать постижением, соответствует чувственному ощущению, приравняемому к реакции сенсоров тела. Уровни познания, не соответствующие данному определению, называются в каббале понимание, изучение и пр.

**Духовные миры (Высшие миры)** – всевозможные частичные меры ощущения Творца. Ступени постижения называются *Асия, Ецира, Брия, Ацилут, Адам Кадмон*. Когда человек полностью завершает исправление, его состояние (*ступень*) называется *мир Бесконечности*.

**Духовный мир** – *мир*, существующий по законам свойства отдачи, в котором находятся и действуют только силы и чувства без материальных облачений. Реальность, ощущаемая в дополнительном (шестом), органе чувств.

**Душа** – «Я», ощущаемое каждым человеком, делящееся на наше тело, *силу*, его оживляющую («животную» *душу*), и

*силу* влечения к духовному («духовную» *душу*), отсутствующую практически в духовно неразвитом человеке. Развитие *души* означает постепенное появление в *человеке* ощущения духовных сил, воздействующих на него, новых альтруистических желаний, появление минимального ощущения Высшей управляющей силы (Творца).

**Душа = экран = отраженный свет** – желание, стремление, *намерение* доставить удовольствие, дать наслаждение Творцу (так же, как и Он дает мне), вопреки своему исконному желанию получать.

**Душа** человека (*творение*) состоит из двух компонентов – *света* (наслаждения) и *сосуда* (желания к этому наслаждению), причем, *сосуд* – это суть *души*, а *свет*, наполняющий его, – наслаждение, уготованное Творцом. *Душа* постепенно развивается в человеке, находящемся в *нашем мире*, если он изучает и выполняет духовные законы.

**Души** – в начале замысла творения была создана единая *душа* (желание), называемая *Адам Ришон (Первый Человек)*. Она разбилась на 600 тысяч частей. Теперь у каждой отдельной части есть возможность произвести работу по личному исправлению и уподобиться Творцу.

**Души** – части (600 тысяч) общей *души Адама*.

**Дэ** – каждая стадия – *кетэр, хохма, бина, ззир анпин* и *малхут* – состоит, в свою очередь, из таких же подстадий. Чтобы назвать определенную подстадию, употребляется частичка «дэ», указывающая на принадлежность. Например, «*кетэр дэ-кетэр*» означает «*кетэр кетэра*» или «*кетэр*, что в *кетэр*».

**Желание** — недостаток наслаждения и стремление к определенному виду наполнения (образу, предположительно несущему наслаждение) образуют желание. Так, например, голод как недостаток наполнения при наличии образа пищи (мысли о пище) формируется в желание поесть.

**Желание получить** — незаполненное пространство, пустующее место, которое стремится себя наполнить, получить наслаждение. Материал всего творения, состоящий из нескольких уровней: *неживое, растительное, животное, человек*.

**Желания** — ощущение нехватки (недостатка) «света», определяемое как страдание.

**Животный (уровень, ступень)** — существуют четыре ступени развития желания получать: *неживое, растительное, животное, человек*. Животный уровень желания получать рождает в каждом частном элементе индивидуальные ощущения — особую жизнь каждого, отличающуюся от остальных. Однако на этой ступени еще отсутствует чувство сопереживания ближнему, то есть нет необходимого сострадания или радости за себе подобных.

**Замысел творения** = *замысел Творца* — создать творения с целью доставить этим творениям максимальное наслаждение.

**Зэир аннин** — стадия, *сфера*, свойство, возникшее в результате решения получить лишь необходимое для жизни количество *ор хохма*, а остальное отдавать. Состоит из шести *сфирот*: *хэсэд, гвура, тифэрэт, нэцах, ход, есод*.

**Зивуг дэ-акаа** (ивр. — *ударное соитие*) — ударное взаимодействие света с экраном,

при котором экран препятствует распространению света в стадии *далет* (желании насладиться), отталкивает свет обратно, к его корню (источнику). В этом явлении есть два противоположных действия: отталкивание света и последующее взаимодействие с ним, приводящее к получению света в *кли*, потому что свет, отброшенный от *бхины далет*, превращается в *отраженный свет*, то есть в иное *кли*, облачающее и раскрывающее свет в *парицufe*.

**Зивуг дэ-акаа** (ивр. — *ударное соитие*) — взаимодействие света с *масахом* (экраном), когда *кли* (человек, творение) в стремлении к единению с Творцом делает огромные усилия и, преодолевая собственную природу, отталкивает свет (наслаждение) ради слияния (уподобления) с этим светом.

**ЗОН** — *зэир аннин* и *нуква* (*малхут*), прообраз мужчины и женщины в *нашем мире*, духовное начало — мужское и женское, система, занимающаяся исправлением *душ*, находящихся в *мирах БЕА*.

**Йегуда Ашлаг** — см. **Бааль Сулам**

**Има** (ивр. — *мать*) — *парицuf* Бина в *мире Ацилут*.

**Исправление** — изменение намерения наслаждаться ради себя на намерение наслаждаться потому, что этого желает Творец (Высшая сила), что приводит к получению, наполнению ради Творца. Вследствие этого творение становится равным Творцу, уподобляется Ему.

**Йехида** — свет, облаченный в *сфиду кетэр*, называется *йехида*. Наибольший свет в творении.

**Каббалист** — ученый, обладающий дополнительным, духовным органом ощущения — «экраном», позволяющим

исследовать воздействие *Высшего мира* на себе.

**Кав** (ивр. — *линия*) — луч *света* — означает наличие разницы верх — низ, чего не было прежде (в *мире Бесконечности*), а также означает, что его свечение очень мало по сравнению с прежним неограниченным свечением.

**Кав доходит до сиюм** — *свет* распространяется в три стадии, кроме четвертой, где образуется *сиюм* (граница распространения *света*).

**Кавуа** (ивр. — *постоянно*) — состояние, ниже или меньше которого быть не может. **Маком кавуа** (ивр. — *постоянное место*) — состояние, когда *миры БЕА* занимают место от *парсы* до точки *нашего мира*, называется постоянным, то есть в них никогда не будет наблюдаться никакого уменьшения. В этом состоянии во всех *парцуфим* и *мирах* есть только уровень *ВАК (малый)* без *рош (головы)*.

**Катнут** (ивр. — *малое состояние*) — состояние *парцуфа*, не использующего *рош (голову)*, то есть в нем есть *сфирот* от *хэсэд* до *малхут*, а у большого *парцуфа*, в дополнение к малому, есть еще *кетэр*, *хохма*, *бина*, то есть *рош* или большое состояние (*гадлут*).

**Келим** (ивр. — *сосуды*, мн.ч. от *кли*) — составные части *кли* = желания = инструменты восприятия, которые появляются в результате полученного опыта.

**Кетэр** — свойство Творца, *света* — желание отдавать и в замысле, и в действии. *Кетэр* является источником всего, что есть необходимого, для последующих ступеней, и практически нами (творением) не постигается.

**Кетэр, хохма, бина, ЗА и малхут** — пять частей желания, в которых творе-

ние ощущает Творца. *Кетэр* — желание Творца насладиться творением. *Хохма* — еще неосознанное, несамостоятельное желание насладиться, в котором доминирует создавший его *свет* (Творец). *Бина* — желание отдавать. *Зэир анпин (ЗА)* — уровень, на котором творение уже начинает применять принцип «получение ради отдачи», то есть использовать желание получать, наслаждаться ради Творца. *Малхут* — законченное, самостоятельное творение, которое само хочет получать и ощущает себя получающим.

**Кли** (ивр. — *сосуд*) — самостоятельное (осознанное, сознательное) желание получить удовольствие от *света*.

**Кли** (ивр. — *сосуд*) — желание получать в творении. Эгоистические желания и стремления не называются *кли*. *Кли* — это исправленные, пригодные для получения *света*, желания, то есть обладающие *экраном* (силой сопротивления эгоизму), обращающим эгоизм в альтруизм.

**Клипот** — желание насладиться «ради себя» вопреки запрету *цимцум алеф (первому сокращению)*.

**«Книга Зоар»** — широко известная каббалистическая книга, написана примерно в 120 году н.э. Автор: рабби Шимон бар Йохай (сокр. РАШБИ). В ней впервые описана зависимость и влияние наших действий на различные явления, обмен информацией, свойствами, качествами между двумя *мирами*. Она охватывает практически полное развитие событий в течение всей истории человечества. Однако книга эта очень скрытая, сжатая. Кроме того, многое из этой книги утрачено.

**Конечное исправление** – см. *гмар тикун*.

**Лев а-эвен** (досл. ивр. – *каменное сердце*) – часть в *малхут*, которая совершенно не в состоянии ощутить свойства *света*, а потому измениться. Эта часть называется нашим «Я», она навсегда, до *конца исправления* остается эгоистической.

**Лично ее** = подвластно, управляемо самим творением (*малхут*), а не Творцом, как это было в трех предыдущих стадиях.

**МА (Элион)** – *париуф*, вышедший на *решимот* 2/1 (после ослабления *экрана париуфа САГ*). Этот *париуф* никакого отношения к нам, то есть к настоящему творению, не имеет, а существует только для того, чтобы дополнить *мир Адам Кадмон* до пяти *париуфим*.

**Мадор клипот** (ивр. – *отдел нечистых желаний*) – часть *миров БЕА* от *хазэ Ецира* до «*сиюм*» (*окончания*). *Мадор клипот* состоит из 4 *сфирот мира Ецира* и 10 *сфирот мира Асия*. Это совершенно пустое (от *света*) место.

**Малхут** – законченное, самостоятельное творение, которое ощущает, что и от кого оно получает. Центральная точка, корень, основа всего творения.

**Малхут** – четвертая стадия распространения *света* (*бхина далет*). Последняя стадия ступени.

**Малхут дэ-малхут** – последняя *бхина* (самая низшая ступень) *Высшего мира* называется *малхут дэ-малхут*, она спускается и образует из себя *кетэр* в низшем *мире*. Эта часть является границей *экрана* высшей ступени.

**Малхут мира Бесконечности** – состояние *малхут* (желания получать, творения), безмерно, без всяких ограничений

наполнившей себя. Эта «*малхут мира Бесконечности*» (*малхут дэ-Эйн Соф*) и есть сам «*мир Бесконечности*», или «*Бесконечность*».

**Малхут мира Бесконечности** – четвертая стадия распространения *света*, в которой созданное Творцом в предыдущих стадиях желание насладиться обретает самостоятельность, делает *сокращение* и решает принимать *свет* только ради отдачи Творцу.

**МАН** (сокр. от «*мэй нуквин*») – просьба низшего *париуфа* к высшему о возможности получить *ор хохма*. Истинное, глубокое желание исправиться и приблизиться к Творцу.

**Материал творения** – желание получать наслаждение.

**Материальная оболочка души** – чувство, ощущение на самом низком уровне желания (практически без стремления к *свету*, Творцу), воспринимаемое как материя *этого мира*.

**Махсом** – граница между духовным и материальным *миром*.

**Махсом** – граница между ощущением, возникающим только благодаря пяти органам чувств, ощущением «*этого мира*», и ощущением в «*шестом органе*» чувств, ощущением «*Высшего мира*».

**Ментальный** (от позднелатинского *mentalis* – умственный) – определенный образ мыслей, совокупность умственных навыков и духовных установок, присущих отдельному человеку или общественной группе.

**Мера экрана** = *сила экрана* – определяется в соответствии с силой, глубиной желания, требования (по шкале от 0 до 4).

**Место** — желание насладиться явля-ется «местом», в котором мы ощущаем все наши чувства: радость — горе, сладкое — горькое, любовь — ненависть, злость — радость, другими словами, страдание или наслаждение.

**Место миров** — изучая каббалу, необходимо все время помнить, что в духовном нет места, времени и пространства в нашем обычном понимании. Понятие *места* возникло только после ЦБ (*второго сокращения*). Некудот дэ-САГ под парса после ЦБ остаются пустыми и образуют место для миров Ацилут, Брия, Ецира и Асия.

**Мир Адам Кадмон** — прообраз, замысел, вследствие реализации которого человек сможет полностью уподобиться Творцу.

**Мир Асия** — мир двойного и одинарного скрытия, в котором человек либо вообще не ощущает Творца (Его управление), либо воспринимает Его управление как злое, несущее страдание. Самый удаленный мир от Творца, то есть наиболее эгоистичный.

**Мир Ацилут** — система управления всеми расположенными ниже мирами вплоть до *нашего мира*. Управляя потоком нисходящего света, мир Ацилут воздействует на наш мир.

**Мир Бесконечности** (на ивр. — олам Эйн Соф) — состояние постижения душами бесконечного совершенства и наслаждения от единства с Творцом (уподобления Творцу). В этом состоянии творение (совокупность душ) не ограничивает распространение света (наслаждения), то есть все желания удовлетворены полностью, без ограничения.

**Мир Брия** — мир, в основе которого лежит желание творения отдавать, услаждать. Такое желание (*кли*) считается очень светлым, неэгоистичным, поэтому мир Брия считается полностью духовным.

**Мир Брия** — мир, в котором относительно себя человек ощущает управление Творца, как абсолютно доброе, но в нем существует недостаток познания действий, отношения Творца ко всем остальным творениям.

**Мир Ецира** — мир, в основе которого лежит желание отдавать, но здесь уже присутствует и желание получать. Хотя намерения *кли* в какой-то степени эгоистичны, тем не менее, альтруистические стремления все же преобладают, поэтому *кли* в мире Ецира еще считается духовным.

**Мир Ецира** — первое раскрытие «лица Творца» (осознание Его доброго управления).

**Мир Некудим** — особый мир, образовавшийся (*в мире Адам Кадмон*) на реши-мо (информационная запись, воспоминание) 2/1 — о том, что можно использовать только альтруистические (отдающие) желания. Это первый мир, который построен по принципу *второго сокращения* (ЦБ).

**Мир, миры** (на ивр. — олам — от слова «сокрытие») — каждый из миров состоит из множества стадий ослабления (скрытия) света Творца.

**Миры** — вся совокупность наших ощущений (реакций на внешнее воздействие), создает в нас сугубо субъективную внутреннюю картину, называемую «наш мир». С помощью каббалистической методики человек развивает



свои ощущения и начинает видеть *мир* в его истинной форме. Состояние, в котором мы сейчас находимся, называется *мир Бесконечности* (полное удовлетворение потребностей). Из всего этого уровня бесконечности человек может ощущать различные степени получения, восприятия и постижения. Эти уровни постижения реальной, единственной и бесконечной действительности, в которой существуют творения, называются *мирами*.

*Миры* (на ивр. — *олам* — от слова *алама*, «сокрытие») — меры, степени скрытия Творца

*Миры* — всевозможные частичные меры ощущения Творца. Существует пять *миров* (уровней сокрытия): *Асия*, *Ецира*, *Брия*, *Ацилут*, *Адам Кадмон* (АК).

*Миры БЕА* — система *миров Брия*, *Ецира*, *Асия*, созданная из отдающих сосудов, находящихся внутри получающих сосудов (*ГЭ* в *АХАП*), с помощью которой *души* способны поступенчато создать *экран* (мотивацию, *намерение*) для трансформации эгоистических свойств в альтруистические.

*Молитва* — выяснение, проверка незаполненных (неисправленных) желаний.

*Намерение* — расчет, мотивация творения по отношению к получаемому *свету* (наслаждению).

*Намерение ради Творца* = *намерение «ради отдачи»* — использование своей природы, собственных свойств с целью доставить удовольствие Творцу. С помощью *намерения «ради отдачи»* творение становится равным Творцу, уподобляется Ему.

*Наполнение* — человек создан как чувствующий элемент («кли», «сосуд») с желанием наслаждаться. Наполнением называются переживания, впечатления от раскрывающейся действительности в нашем желании наслаждаться.

*НАРАН* — *ор нэфеш*, *ор руах*, *ор нэшама*. *Нэшама* — самый большой *свет*, который творение может раскрыть до *гмар тикун*, поэтому сам сосуд называется «*нэшама*» («*душа*»).

*НАРАНХАЙ* — пять видов *света*, воспринимаемых соответственно пяти ступеням *экрана*. Творение, в мере зависимости от своего *экрана* (то есть в какой мере оно подобно *свету*, свойству отдачи), и желает принимать *свет*. Эти частные меры называются *нэфеш*, *руах*, *нэшама*, *хая*, *йехида* — сокращенно *НАРАНХАЙ*.

*Наш мир* (на ивр. — *олам азэ*) — картина, ощущаемая нами посредством пяти органов чувств (зрение, обоняние, осязание, вкус и слух). Эта картина является отображением свойства абсолютного эгоизма, который не способен получить *свет* (наслаждение) в себя, поэтому ощущается нами как пустота (страдание).

*Неживой (уровень)* (на ивр. — *домэм*) — имеющий единственное свойство — сохранять свое стационарное состояние: получать и наслаждаться, выполняя те желания, ту программу творения, которая в нем заложена.

*Некудим (парцуф)* — см. *мир Некудим*.

*Некудот* (ивр. — *точки*) — *свет*, исходящий из *парцуфа*.

*Некудот дэ-САГ* — промежуточный *парцуф*, имеющий *бэт дэ-авиют* (2) и *бэт дэ-итлабиут* (2) — (чистая *бина*),

возникший в результате подъема экрана и изгнания *света* в САГ.

**Нэфеш** — свет, получаемый с экраном на самый маленький эгоизм (*авиют дэ-шорэи*); минимальное ощущение Творца. Название «нэфеш» указывает на отсутствие у этого вида *света* собственно движения.

**НЕХИ дэ-Гальгальта** — сфирот нэцах, ход, есод *парцуфа* Гальгальта.

**Нечистая система** — система миров, использующая все свойства отдачи Творца на благо желания получить.

**Нечто из ничего** (на ивр. — *еш ми аин*) — возникшее (созданное) вне Творца желание насладиться из несуществовавшего ранее, до Замысла Творца; качество, абсолютно противоположное Его свойству отдавать.

**Нэшама** (ивр. — *душа*) — свет, облачающийся в *кли* бина.

**Нэшама ле-нэшама** — *ор* хая, который способен облачиться в творении до окончательного исправления (*ВАК дэ-хая*). К нам не приходит полный *ор* хая, так как до *конечного исправления* мы используем только *АХАП дэ-алия* (сосуды получения, включенные в сосуды отдачи), а лишь та его часть, которая светит человеку и которую он постигает сосудами, относящимися к *АХАПу дэ-алия*, — облачается в сосуд *нэшама* и в *свет нэшама*. Чтобы подчеркнуть, что это не полный свет, его называют «нэшама ле-нэшама».

**Нисходит** = порождается = является следствием.

**Нисхождение** = удаление от первоначального состояния.

**Нисхождение миров сверху вниз** — их постепенное отдаление от *света* Творца,

ослабление *света* в них. Оно происходило для того, чтобы можно было создать человека, который, изначально находясь в полном отрыве от Творца, имел бы возможность достичь полного слияния с Ним.

**Нуква** — *малхут мира Ацилут*, от слова «нэкев» — отверстие для прохождения *света*. *Малхут мира Ацилут* — сумма всех творений, всех человеческих душ.

**Обратная сторона** (на ивр. — *ахоратим*) *света* — неисправленная часть *кли*, которая еще не готова к раскрытию духовного постижения.

**Общая душа** — см. *Адам Ришон*.

**Озэн** (ивр. — *ухо*) — *малхут*, которая поднялась в *бхину бэт дэ-рош*, называется «озэн». *Бина* в *рош* *парцуфа*.

**Озэн, хотэм, нэ** (ивр. — *ухо, нос, рот*): *озэн* — *малхут*, которая поднялась в *бхину бэт дэ-рош*. *Хотэм* — *малхут*, которая поднялась в *бхину гимэль дэ-рош*. *Нэ* — *малхут дэ-рош*.

**Окончательное исправление** — см. *мар тикун*.

**Окружающий свет** (на ивр. — *ор макиф*) — свет, предназначенный для облачения в ступень, который пока находится вне *кли*, но своим давлением, целенаправленным воздействием вынуждает *кли* изменяться, улучшиться.

**Ор йехида** — свет, облаченный в *сфиру кетэр*. Наибольший свет в творении (*авиют* 4).

**Ор кетэр** — свет наивысшей ступени, *ор йехида*.

**Ор макиф** — см. *окружающий свет*.

**Ор нэфеш** — свет, получаемый с экраном на самый маленький эгоизм (*авиют* 0); означает свет получения для себя без возможности отдачи другим.

**Ор нэшама** — см. *нэшама*.

**Ор пними** — см. *внутренний свет*.

**Ор руах** (досл. ивр. — *дух, ветер*) — движение, перемещение. Действие отдачи, которое совершает творение, исходя из исправленного эгоистического свойства (*авиют 1*). *Свет*, облачающий-ся в *кли ЗА*.

**Ор хасадим** — *свет*, который творение желает дать, вернуть Творцу. Представляет собой огромное наслаждение от подобия Творцу, от того, что ты находишься вместе с Ним, что в тебе есть та же информация, что и в Творце. Ты знаешь Его мысли, чувства, ты постигаешь то, что есть в Нем, находишься на одной ступени с Ним.

**Ор хая** (ивр. — *свет жизни*) — *свет сфиры хохма* (*авиют 3*).

**Ор хозэр** (ивр. — *отраженный свет*) — «ор» — *свет*, наслаждение, «хозэр» — возвращающийся, то есть *отраженный свет* — это желание дать наслаждение Творцу, так же как и Он дает мне.

**Ор хохма** — весь исходящий от Творца *свет*, то есть *свет*, включающий в себя все, что желает дать нам Творец, определяется как сущность и жизнь творения.

**Осветление экрана** — исторжение *света* вследствие давления внутреннего (*ОП*) и *окружающего (ОМ) света*; уменьшение силы сопротивления желанию насладиться ради себя.

**Осознание зла** (на ивр. *акарат ара*) — осознание того, насколько мои свойства противоположны свойствам Творца (силе *бины*, отдаче).

**Отделенный** — в духовных *мирах* — удаление, сближение, слияние — все эти процессы происходят только согласно

различию или сходству внутренних свойств духовных объектов. Разница в свойствах отделяет их друг от друга, сходство — сближает и ведет к слиянию. Желание получать (творение) и желание отдавать (Творец) являются противоположными по свойствам, то есть абсолютно отдалены, отделены друг от друга.

**Отраженный свет** — см. *ор хозэр*.

**Падение** — отдаление от Творца, то есть, когда *келим*, желания человека становятся более грубыми, материальными.

**Парса** — представляет собой вид *масаха* (*экрана*), который не позволяет *свету* перейти границу, разделяющую *парцуф* на *ГЭ (сфирот кетэр и хохма* и верхняя часть *бины*; отдающие *келим*) и *АХАП* (нижняя часть *бины*, *ЗА* и *малхут*; получающие *келим*).

**Парцуф** — духовное тело, состоящее из головы (часть, принимающая решения), тела (получающая часть) и конечностей (частей, которые создают ограничение, окончание получения *света*).

**Парцуф** (мн. ч. *парцуфим*) = «духовное тело» — желание наслаждаться Творцом, снабженное *экраном* (то есть способное получить *свет*).

**Парцуф** — желания, распределенные по величине *экрана*.

**Парцуф Гальгальта** (*парцуф Кетэр*) — это первое получение *света* от Творца в той мере, в которой творение может отдавать, уподобляясь этим Создателю (*авиют 0*). См. также *Гальгальта*.

**Парцуф АБ** (*парцуф Хохма*) — второй после *парцуфа Гальгальта*. Он черпает свои желания из *соф* (окончание) *Гальгальта*, то есть работает с такими жела-

ниями, с которыми предыдущий *парцуф* работать не смог.

**Парцуф САГ** (*парцуф Бина*) — *парцуф* мира Адам Кадмон с *решимот гимэль* (3) *дэ-итлабишут* и *бэт* (2) *дэ-авиот*. Это значит, что САГ работает только на отдачу (*решимо бэт, бина*), однако САГ имеет также *итлабишут гимэль* — воспоминание о предыдущем состоянии (*парцуфе АБ, парцуфе Хохма*). Поэтому внутри *парцуфа САГ* есть небольшое свечение *света хохма*.

**Первое сокращение** (на ивр. — *цициум алеф*) — решение никогда более не наслаждаться *светом* ради себя.

**Перемещение** (*движение*) — это изменение желаний, приводящее к появлению, рождению новых *келим* (*сосудов*).

**Подъем** в духовных *мирах* называется все большая связь с Творцом.

**Полное исправление** — см. *гмар тикун*.

**Получающие келим** — сосуды восприятия, в которых человек способен произвести оценку состояний лишь исходя из их «сладости» или «горечи». Это «телесный», «животный», то есть естественный анализ. Подняться над «животным» — значит поступать, исходя из проверки по шкале: истина-ложь, — ближе к Творцу или дальше от Него.

**Постижение** — явное ощущение, осознание источника наслаждения (Давящего) со всеми Его замыслами, планами. Глубина этого осознания зависит от ступени, на которой мы находимся. Основано на понимании первопричин духовной природы.

**Простой свет** = *простой Высший свет* — не составной, не разложенный на части, не дифференцированный, так как только получающий выделяет в

этом однородном *свете* определенные качества (согласно своим свойствам).

**Процесс отдаления творения** — процесс создания духовных *миров*, постепенно скрывающих *свет* и тем самым отдаляющих творение от Творца вплоть до потери ощущения связи с Ним (состояние «*наш мир*»).

**Прямой свет** (на ивр. — *ор яшар, ОЯ*) — *свет*, распространяющийся от *Бесконечности* к творениям; желание Творца насладиться творение.

**Пэ** (ивр. — *рот*) — часть, в которой происходит взаимодействие *Высшего света* с экраном — *малхут дэ-рош*.

**Пятикнижие** (перевод с греческого *PentateucoV*, употребленный Оригеном) — общее название для первых пяти книг Библии: Бытия, Исхода, Левита, Чисел и Второзакония.

**Пять органов чувств** — зрение, слух, обоняние, осязание и вкус.

**Пять парцуфим мира Адам Кадмон** — *Гальгальта, АБ, САГ, МА, БОН*.

**Пять ступеней экрана** — экран (сила сопротивления эгоизму) измеряется в соответствии с силой (*авиотом*) желания. Поскольку желание имеет пять уровней *авиота* — 0, 1, 2, 3, 4, то и экран делится на пять ступеней.

**Пять уровней** — *миры Асия, Ецира, Брия, Ацилут, Адам Кадмон*.

**РАБАШ** — рав Барух Ашлаг (1906-1991), сын и ученик Бааль Сулама, автор книги «Ступени лестницы», впервые описывающей все этапы внутренней духовной работы человека.

**Работает** = исследует = развивает = изменяет восприятие.

**Ради отдачи** (на ивр. — *аль менат ле-аштия*) — *намерение* (стремление) отдать,

наслаждать Творца. Использование своей природы, своих свойств с целью доставить удовольствие Творцу.

**Разбиение желаний-сосудов** (на ивр. — *швирут келим*) — исчезновение связующего экрана (*намерения «ради отдачи»*) между различными свойствами, желаниями, исчезновение альтруистического взаимодействия между собой.

**Разбиение желания** — изменение *намерения* в желании: от «ради отдачи» к намерению «ради получения». Стремление наполнить себя удовольствием и наслаждением, используя для этого всех остальных, утрата стремления к объединению ради того, чтобы доставить удовольствие Творцу. То есть на самом деле разбивается не желание, а экран, сила сопротивления эгоизму; исчезает связующее звено между желаниями, и альтруистическое взаимодействие заменяется на эгоистическое.

**РАМБАМ** — сокр. от рабейну Моше бен Маймон, русск. Моисей Маймонид (1135-1204) — великий ученый: каббалист, философ, врач. Автор труда «Путеводитель растерянных» (1190 г.).

**Растительный (уровень)** (на ивр. — *цомэх*) — начало зарождения самостоятельного желания, благодаря которому появляются силы преодолеть свое стремление насладиться и действовать с желанием отдавать. Однако находящийся на этом уровне еще не в состоянии идти против желаний своего окружения.

**Решимо** (мн.ч *решимот*) — «духовный ген», «запись» духовной информации. *Решимо* представляет собой чистую суть, силу — то, что остается после исчезновения прошлой формы. Это энер-

гия, не облаченная ни в какую внешнюю оболочку.

**Решимот 4/4, 4/3, 3/2, 2/1, 1/0** — каждое предыдущее состояние сосуда (*кли*), содержащего свет, оставляет после себя два вида *решимот* (записей, воспоминаний) — *решимо от света*, который был внутри сосуда, и *решимо от экрана* (силы сопротивления эгоизму), который у него есть в настоящее время. Эта информация, необходимая для совершения духовного действия, записывается кратко в виде цифр — «4/4» — *решимо света: далет* (4), *решимо экрана: далет* (4); «4/3» — *решимо света: далет* (4), *решимо экрана: гимэль* (3) и т.д.

**Руах** — см. *ор руах*.

**САГ** (*паруф бина*) — *паруф мира* Адам Кадмон с *решимот гимэль* (3) *дэ-итлабиут* и *бэт* (2) *дэ-авиют*. Это значит, что САГ работает только на отдачу (*решимо бэт, бина*), однако САГ имеет также *итлабиут гимэль* (3) — воспоминание о предыдущем состоянии (*паруфе АБ, паруфе Хохма*). Поэтому внутри *паруфа САГ* есть небольшое свечение *ор хохма*.

**Свет** — воздействие Творца, ощущаемое как наслаждение, желание насладиться.

**Свет** — передача информации, чувств, наслаждений (по аналогии со светом в нашем мире, дающим жизнь, тепло и т.д., или светом мысли, осмысления, постижения).

**Свет** — сила, творящая, исправляющая и наполняющая творение; источник наслаждения.

**Свет хохма** — см. *ор хохма*.

**Свет бесконечности** (на ивр. *ор эйн соф*) — свет (наслаждение), исходящий

из сущности Творца, воспринимаемый нами как Творец. Этот *свет*, Высшая мысль, замысел включает в себя все творение — от начала и до его окончательного состояния (ощущения человеком совершенства ввиду полного слияния с Творцом).

**Свет бесконечности = свет мира**  
**Бесконечности** — желание насладиться творения без какого-то ни было облачения, ограничения, дифференциации, и только получающий выделяет его из этого однородного *света* определенные (согласно своим свойствам) качества.

**Свет исправления** — *свет*, создающий в нас желание отдавать. Он раскрывается нам не как сильнейшее наслаждение, а как «величие Высшего», и это пробуждает в нас желание отдавать Творцу.

**Свет НАРАНХАЙ** — см. **НАРАНХАЙ**.

**Свет хасадим** (ор *хасадим*) — *свет*, который творение желает отдать, вернуть Творцу; *намерение* доставить удовольствие Творцу; наслаждение от подобия свойств с Ним, от отдачи.

**Свет хохма** — см. *ор хохма*.

**Свойство бины** — свойство *света*, в котором ощущается наслаждение от чувства отдачи, подобия Творцу. Это наслаждение называется *ор хасадим*.

**Свойство отдачи** (Творец) — качество, которым Высшая сила (Творец) проявляется относительно творения. Высшая сила создала творения для того, чтобы дать им наслаждение, и поэтому ее свойство называется отдачей.

**Свойство хасадим** — свойство *света хасадим*, благодаря которому человек развивает в себе способность к отдаче, альтруизму.

**Сеа** (ивр. — *полная мера*) — сумма требуемых усилий (против своей природы), достаточная для того, чтобы молитва (*МАН*, требование об исправлении) была истинной, совершенной и полной.

**Седьмое тысячелетие** — первые шесть тысяч лет мы исправляем себя, так называемые *келим АХАП дэ-алия*. В седьмое тысячелетие мы заканчиваем это исправление. То, что происходит после этого, не описывается ни в одном каббалистическом труде.

**Сила** — имеется в виду сила *света*, наслаждения, отдачи.

**Сиюм** — нижняя граница *соф* (конечная часть, которая остается незаполненной ввиду отсутствия соответствующего *экрана*) называется *сиюм* (*окончание*).

**Сияние Шхины** — ощущение присутствия Высшей силы во всем, что окружает человека. Это всепроникающее, пронизывающее все, дышащее вокруг тебя и внутри тебя поле, которое готово проявиться в тебе, для тебя, чтобы ты почувствовал его как диктующее всему определенные законы, почувствовал как бы напряженность этого поля относительно себя. В нем заложена вся мысль Творца, и оно само — Творец.

**Сокращение** (на ивр. — *цимцум*) — отказ принимать *свет* из альтруистических соображений. Властвующий над своими желаниями, то есть удерживающий себя и не получающий, хотя очень желает получить, называется сокративший себя.

**Соккрытие** означает недоступность восприятия органам ощущений ввиду отличия свойств. Это либо полное соккрытие, то есть отсутствие ощущения, что Творец всем управляет, либо частич-

ное сокрытие, то есть отсутствие ощущения управления Творца как доброго.

**Соф Гальгалты** — часть творения, которая остается пустой, называется *соф* (*конечная*), там творение создает ограничение на получение *света* из-за отсутствия соответствующего экрана. *Соф Гальгалты* — это *малхут*, которая не в состоянии ничего получить.

**Спускаясь = удаляясь.** Основной закон, действующий в *мире*, — принцип подобия свойств. Он гласит, что два объекта сближаются, вплоть до слияния, в мере подобия, сходства свойств и отдаляются — ввиду отличия свойств. Этот принцип близости в мере подобия свойств существует также и в *нашем мире*: чем более схожи между собой люди по вкусам, взглядам, тем они ближе друг другу, а ненавидящие друг друга — далеки один от другого.

**Стадия кетэр** — желание Творца насладиться творение.

**Стадия хохма** — еще неосознанное, несамостоятельное желание наслаждаться.

**Ступени** — уровни желания отдавать, приобретаемые человеком, называются ступенями духовных *миров* (всего существует 125 ступеней).

**Ступени лестницы** — уровни желания отдавать, приобретаемые человеком. От Творца до *нашего мира* существует 5 ступеней, которые называются *мирами*. Каждая из них имеет свои подступени, называемые *парцуфим*, а каждая из подступеней имеет свои подступени, называемые *сфирот*. То есть всего от нас до Творца:  $5 \times 5 \times 5 = 125$  ступеней.

**Стыд** (на ивр. — *буша*) — унижительное ощущение эгоизма, единственного

творения, по сравнению с альтруизмом, Творцом, свойством абсолютной отдачи. Боль, отвращение к своему состоянию. Эгоизм и ощущение стыда — два проявления одного свойства.

**Суть** — см. *Ацмудо*.

**Сфира** (мн. ч. *сфирот*) — различные свойства, которые принял на себя Творец относительно творений. Всего их 10 — *кетэр*, *хохма*, *бина*, *зфир аннин* (который состоит, в свою очередь, из *хэсэд*, *гвура*, *тифэрэт*, *нэцах*, *ход*, *есод*), *малхут*.

**Сфира бина** — состояние, когда *душа* не желает получать ради себя.

**Сфира бина** — *сфира* представляет собой отдельное желание, часть общего цельного желания *мира Бесконечности*. Каждая *сфира* (всего их десять) ограничивает получение *света* по-своему, в свойственном только ей виде количества и качества *света*, в зависимости от своего «характера». *Бина* — свойство *света*, в котором ощущается наслаждение от чувства отдачи Творцу, подобия Ему. Это наслаждение называется *ор ха-садим*.

**Сфира гвура** — свойство, выражающееся в силе преодоления эгоизма. Включение свойств *хохма* в *ЗА*.

**Сфира есод** — сумма всех предыдущих пяти *сфирот зфир аннина*, то, что затем из *есод*, уже как результат, получает *малхут*.

**Сфира кетэр** — это первая *сфира* из 10 *сфирот*, свойства Творца (*света*, желания отдать), является представителем Творца относительно всего остального и практически нами (творением) не постигается.

**Сфира малхут** — законченное, самостоятельное творение, которое само хо-

чет получать и ощущает себя получающим.

**Сфира нэцах** – свойство *зир анпина* в *зир анпине*.

**Сфира тифэрэт** (или *зир анпин*) – свойство *бина* в *зир анпин*, состоит из трех частей: верхние две трети *тифэрэт* – это *ГАР дэ-бина*, свойство чистой отдачи, а нижняя треть *тифэрэт* называется *ЗАТ дэ-бина*, которая получает *свет* сверху и передает нижним по просьбе последних.

**Сфира хэсэд** – желание уподобиться Творцу в *зир анпин* (третья стадия, *бхина гимэль*), его *кетэр* (6 *сфирот* – *хэсэд*, *гвура*, *тифэрэт*, *нэцах*, *ход*, *есод* – являются частными свойствами *сфиры зир анпин*).

**Сфира ход** – включение свойств *малхут* в *зир анпин*.

**Табур** – линия, ограничивающая получение *света* в «*гуф*» (*тело*), образует разделение между «*тох*» (внутренняя часть *кля*, наполненная *светом*) и «*соф*» (конечная, незаполненная, пустая часть *тела*).

**Творение** – *сосуд, душа*; созданное из ничего (ивр. – *еш ми аин*) желание насладиться (ощущением Творца, *светом*), получить, которое является материалом всей существующей действительности.

**Творец** – общий замысел и природа мироздания, глобальный закон, который нисходит на нас, строит нас, создает нашу Вселенную, управляет всем, ведя к изначальной цели – поднять творения в развитии до Своего уровня.

**Творец** – сила отдачи, желание отдавать, наслаждаться.

**Творец** = первопричина = Источник *света* (наслаждения).

**Тело** – телом в каббале называется желание (-я), разделенное с помощью *экрана* на *рош* (*голова* – принимающая решение часть), *тох* (*туловище* – внутренняя часть, наполненная *светом*) и *соф* (*окончание* – незаполненная, пустая часть). Таким образом, образуется *духовное тело*, духовно живой объект.

**Тифэрэт** (*ЗА, зир анпин*) – свойство, *сфира*, которая уже начинает применять принцип «получение ради отдачи», использовать желание получить, наслаждаться ради отдачи Творцу.

**Точка в сердце** – духовный сосуд человека, еще не достигшего в своих ощущениях выхода в духовный мир, зародыш будущей *души*, *экрана* (силы сопротивления эгоизму).

**Точка в сердце** – термин «*сердце*» употребляется для обозначения всех желаний человека. *Точка в сердце* – зародыш будущей *души*, помещенный в *сердце* человека непосредственно Самим Творцом.

**Точка, созданная Творцом** = «*еш ми айн*» (ивр. – *сущее из ничего*) – созданное вне Творца микроскопическое желание насладиться. Вначале эта точка, это состояние лишь немного темнее, чем *свет*.

**Три линии** – система, позволяющая прийти к подобию Творцу: левая линия – желание получать (свойство творения), правая линия – желание отдавать (свойство Творца), среднюю линию человек создает самостоятельно собственным стремлением к соответствию, подобию Творцу.

**ТЭС** – «*Талмуд Эсер Сфирот*» (ивр. – «*Учение Десяти Сфирот*») – основной каббалистический учебник нашего вре-



мени (6 томов, более 2000 страниц). Главное наследие Бааль Сулама. Хотя Бааль Сулам знаменит как создатель комментария «Сулам» на «Книгу Зоар», но для стремящихся войти в *Высший мир* труд «Учение Десяти Сфирот» дает силы, необходимые для преодоления границы, разделяющей *наш* и *Высшие* духовные *миры*. Включает в себя вопросы и ответы, материалы для повторения и запоминания, объяснения, графики, чертежи и так далее. В книге дается описание законов и сил, управляющих нашим мирозданием.

**Ударное воздействие света** — удар (ивр. — *акаа*) — определенный процесс взаимодействия между *Высшим светом* и *экраном*; столкновение противоположных желаний, целей.

**Ударное соединение** (*противоположных свойств*) (на ивр. — *зивуг дэ-акаа*) — соединение эгоистических и альтруистических желаний посредством удара, «взрыва», вследствие чего альтруистические, чистые желания попали внутрь эгоистических, нечистых. Как результат этого в человеке образовалась возможность свободы воли и самоисправления.

**Улучшение** (*восприятия*) — изменение себя в соответствии с эталоном, со свойствами *мира Бесконечности*.

**Управляет** = целенаправленно развивается.

**Уровень «говорящий»** (на ивр. — *меда-бэр*) — четвертая ступень развития желания наслаждаться, которая рождает возможность ощущать кого-то, находящегося вне его (ближнего), в результате чего «человек» является обладателем свободы выбора, то есть имеет возможность подняться над своим естеством,

познать природу Творца, уподобиться Ему.

**Усилия** (ивр. — *игия*) — работа, направленная на изменение своей природы: желания получить — на желание отдавать.

**Учение Десяти Сфирот** — см. *ТЭС*.

**ХАБАД** — *хохма-бина-даат* — большое состояние (*гадлут*), ступень (уровень) *мохин* (*разум*). *Голова* (*рош*) *парцуфа*.

**ХАГАТ** — *хэсэд-гвура-тифэрэт* — *сфирот* тела (*гуф*), соответствующие *сфирот* головы (*рош*): *хэсэд* подобно *кетэр*, *гвура* — *хохма*, *тифэрэт* — *бина*. Называются *гальгальта вз-эйнаим* (*ГЭ*) *тела*.

**Хазз** (ивр. — *грудь*) — граница между *кетэр*, *хохма* и половиной *бины* (*ГАР дэ-бина*) — с одной стороны, и второй половиной *бины*, *ЗА* и *малхут* — с другой. Разделяет отдающие и получающие *келлим*.

**Хая** (досл. ивр. — *свет жизни*) — *ор хохма*.

**Хисарон** — исходящее из сердца требование о наполнении недостатка (отсутствия) желаемого.

**Хотэм** (ивр. — *нос*) — *малхут*, которая поднялась в *бхину гимэль дэ-рош*, называется хотэм. *Зэир анпин* в *рош парцуфа*.

**Хохма** — см. *ор хохма*.

**Цель творения** — постижение Общего Закона мироздания, достижение подобия свойств с Творцом.

**Цель творения** = *замысел творения* состоит в слиянии с Творцом: в наслаждении Его (и ставшим нашим вследствие исправления и подобия Ему) совершенством.

**Цимцул** — см. *сокращение*.

**Цимциум бэт** (ивр. — *второе сокращение*) — сокращение на келим дэ-каббала (получающие сосуды, желания).

**Человек** (на ивр. — *Адам*) — означает «подобный Творцу» (*Эдомэ ле-Элион*), самостоятельно строящий себя, чтобы стать Ему подобным.

**Человек** — см. *Адам, Адам Ришон*.

**Черный ящик** (кибернетика) — система, в которой исследователю доступна лишь входная и выходная информация этой системы, а внутреннее устройство может быть неизвестно.

**Четвертая стадия (распространения света)** (на ивр. — *бхина далет*) — последняя стадия развития сосуда, *малхут*; самостоятельное, законченное, бесконечное, неограниченное желание насладиться самим Творцом, Его состоянием, Его статусом, вследствие ощущения природы Творца (в третьей стадии).

**Четыре бхинот** (ед.ч. *бхина*): *бхина алеф* (1), *бхина бэт* (2), *бхина гимэль* (3), *бхина далет* (4). «*Бхина*» — от слова «*авхана*» — анализ или отделение одного от другого. Четыре *бхинот* отображают этапы построения духовного сосуда, желания, в них заложен весь замысел Творца, то есть все, что исходит из Творца, проходит через эти четыре стадии развития.

**Четыре стадии распространения прямого света** — этапы построения духовного сосуда, желания. При распространении света сверху вниз сначала строится стадия *кетэр* (исходящий свет), затем *хохма* (желание получить), далее *бина* (желание отдать), *За* (реализация *бины*, когда она хочет уподобиться Творцу — отдавать, получая) и, наконец, *малхут* (она желает не уподобиться Творцу, а

получить все Его «состояние», «статус»). Обычно стадия *кетэр* не упоминается, т.к. является, по сути, самим Творцом, поэтому говорится о четырех стадиях построения *кли* (желания).

**Четырехбуквенное имя Творца (АВАЯ** — то же «юд-хей-вав-хей») — отражает четыре стадии построения в нас ощущения Творца (*кли*) и Его имени (наполнения). Скелет, основа всех имен творений.

**Шестой орган чувств** — орган, в котором человек ощущает воздействие *Высшего света* (Творца) на себя и потому способен реагировать на Него.

**Эгоистическая (оболочка души)** — силы, действующие против сближения творения с Творцом.

**Эгоистическое (свойство)** — желание насладиться ради себя.

**Эйн Соф (олам)** — см. *мир Бесконечности*.

**Экран** (ивр. — *масах*) — «сила сокращения», которая пробуждается в творении относительно *Высшего света*, с целью предотвратить самонаслаждение. Сила преодоления, сопротивления эгоизму (желанию получить ради себя).

**Этот мир** — абсолютный эгоизм, который не способен получить свет (наслаждение) в себя, поэтому ощущается нами как пустота (страдание). Это состояние — следствие чувства отрыва от общей души (*Адама*).

**Этот мир** — вся совокупность ощущений (реакций на внешнее воздействие), поступающих в пять органов чувств (зрение, обоняние, осязание, вкус, слух), создает в нас сугубо субъективную внутреннюю картину, называемую нами «*этот мир*».

**Язык ветвей** — язык причины и следствия, когда следствие в *нашем мире* (определенный материальный объект) дает

название силе, которая его создала, удерживает.

## Список сокращений

**АА** — Арих Анпин  
**АБЕА** — Ацилут, Брия, Ецира, Асия  
**АВИ** — Аба вэ-Има  
**АК** — Адам Кадмон  
**АХАП** — озэн, хотэм, пэ  
**БЕА** — Брия, Ецира, Асия  
**ГАР** — гимэль ришонот  
**ГЭ** — гальгальта вэ-эйнаим  
**ЗА** — зэир анпин  
**ЗАТ** — заин тахтонот  
**ЗОН** — зэир анпин и нуква  
**КАХАБ** — кетэр, хохма, бина  
**КАХАБТУМ** — кетэр, хохма, бина, тифэрэт, малхут

**МАН** — мэй нуквин  
**МАД** — мей дхурин  
**НАРАН** — нэфеш, руах, нэшама  
**НАРАНХАЙ** — нэфеш, руах, нэшама, хая, йехида  
**НЕХИ** — нэцах, ход, есод  
**ОМ** — ор макиф  
**ОП** — ор пними  
**ОХ** — ор хозэр  
**ОЯ** — ор яшар  
**ЦА** — цимцум алеф  
**ЦБ** — цимцум бэт  
**ХАБАД** — хохма, бина, даат  
**ХАГАТ** — хэсэд, гвура, тифэрэт

## Библиографический список

*АРИ* (р. Ицхак Лурия Ашкенази). Древо жизни // Наука каббала. Международная академия каббалы: Электронный ресурс: <http://www.kabbalah.info/rus> (2006).

*АРИ*. Древо жизни // Собрание сочинений АРИ. Иерусалим, 1927 (иврит).

*Аршинов В.И.* Проблема синтеза знания и мудрости в контексте техногенной цивилизации // Сборник материалов Круглого стола «Обогащение форм научного знания в эпоху глобализации». М., 2004.

*Ашлаг Б.* Неживое, растительное, животное, человек // Ашлаг Б. Шамати. Статьи. – Наука каббала. Международная академия каббалы: Электронный ресурс: <http://www.kabbalah.info/rus> (2006).

*Ашлаг Б.* Нет иного кроме Него // Ашлаг Б. Шамати. Статьи. – Наука каббала. Международная академия каббалы: Электронный ресурс: <http://www.kabbalah.info/rus> (2006).

*Ашлаг Б.* Предисловие к книге «Плоды мудрости. Письма» // Наука каббала. Международная академия каббалы: Электронный ресурс: <http://www.kabbalah.info/rus> (2006).

*Ашлаг Б.* Суть духовного постижения // Ашлаг Б. Шамати. Статьи. – Наука каббала. Международная академия каббалы: Электронный ресурс: <http://www.kabbalah.info/rus> (2006).

*Ашлаг Й.* Введение в «Книгу Зоар». П.34. // Лайтман М. Введение в каббалу. – М.: ИД София, 2006.

*Ашлаг Й.* Введение в каббалу (Птиха) // Ашлаг Й. Произведения. – Наука каббала. Международная академия каббалы: Электронный ресурс: <http://www.kabbalah.info/rus> (2006).

*Ашлаг Й.* Введение в науку каббала // Лайтман М. Наука каббала. В 2 т. – М.: НПФ Древо жизни, изд. группа [kabbalah.info](http://www.kabbalah.info), 2004. (Каббала. Тайное учение).

*Ашлаг Й.* Внутреннее созерцание // Лайтман М. Учение Десяти Сфирот. – Наука каббала. Международная академия каббалы: Электронный ресурс: <http://www.kabbalah.info/rus> (2006).

*Ашлаг Й.* Внутреннее созерцание // Лайтман М. Учение Десяти Сфирот. – Москва, 2003. – С. 377–389. – (Каббала. Тайное учение. Кн. 17).

*Ашлаг Й.* Время действовать // Ашлаг Й. Дарование Торы. — Наука каббала. Международная академия каббалы: Электронный ресурс: <http://www.kabbalah.info/rus> (2006).

*Ашлаг Й.* Вступление к «Книге Зоар» // Ашлаг Й. Произведения. — Наука каббала. Международная академия каббалы: Электронный ресурс: <http://www.kabbalah.info/rus> (2006).

*Ашлаг Й.* Из вступления к «Книге Зоар» // Лайтман М. Введение в каббалу. — М.: ИД София, 2006. — С. 47-54.

*Ашлаг Й.* Предисловия к Учению Десяти Сфирот // Лайтман М. Введение в каббалу. — М.: ИД София, 2006. — С. 74-78.

*Ашлаг Й.* О духовном постижении // Ашлаг Й. Услышанное. Статьи. — Иерусалим, 1998 (иврит).

*Ашлаг Й.* Плоды Мудрости. Письма. Иерусалим, 1999 (иврит).

*Ашлаг Й.* Последнее поколение // Лайтман М. Последнее поколение. — М.: НПФ Древо жизни, изд. группа kabbalah.info, 2004. — С. 229-265. — (Каббала. Тайное учение).

*Ашлаг Й.* Последнее поколение // Лайтман М. Ступени возвышения. — Иерусалим, 1999. (Каббала. Тайное еврейское учение. Кн. 13).

*Ашлаг Й.* Предисловие к книге «Паним Меирот» // Ашлаг Й. Произведения. — Наука каббала. Международная академия каббалы: Электронный ресурс: <http://www.kabbalah.info/rus> (2006).

*Ашлаг Й.* Предисловие к книге «Уста мудрого» // Ашлаг Й. Произведения. — Наука каббала. Международная академия каббалы: Электронный ресурс: <http://www.kabbalah.info/rus> (2006).

*Ашлаг Й.* Предисловие к Учению Десяти Сфирот // Наука каббала. Международная академия каббалы: Электронный ресурс: <http://www.kabbalah.info/rus> (2006).

*Ашлаг Й.* Прямое и косвенное воздействие // Ашлаг Й. Плоды мудрости. Статьи. — Наука каббала. Международная академия каббалы: Электронный ресурс: <http://www.kabbalah.info/rus> (2006).

*Ашлаг Й.* Суть науки каббала // Ашлаг Й. Дарование Торы. — Наука каббала. Международная академия каббалы: Электронный ресурс: <http://www.kabbalah.info/rus> (2006).

*Ашлаг Й.* Сущность науки каббала // Лайтман М. Последнее поколение. — М.: НПФ Древо жизни, изд. группа kabbalah.info, 2004. — С. 301-311. — (Каббала. Тайное учение).

*Ашлаг Й.* Учение Десяти Сфирот // Наука каббала. Международная академия каббалы: Электронный ресурс: <http://www.kabbalah.info/rus> (2006).

*Бейджент М.* Запретная археология. — М., Эксмо, 2004.

*Бердяев Н. А.* Смысл творчества // Философия свободы. Смысл творчества. — М., 1989.

*Бурмистров К.* «Kabbala Denudata», открытая заново: христианская каббала барона Кнорра фон Розенрота и ее источники // Вестник Еврейского университета. — М., 2000. № 3 (21).

*Булгаков С. Н.* «Свет Невечерний». — М., 1994.

*Гете И. В.* Материалы к истории учения о цветах. 1805—1810.

*Дарвин Ч.* Сочинения. Т. 5 / Пер. с англ. — М.: Изд-во АН СССР, 1953.

*Джон Гриббин.* Большой Взрыв // Курьер Юнеско. 1984, №10.

*Ефрон И.А., Брокгауз Ф.А.* Энциклопедический словарь. —М.: ЭКСМО, 2006.

*Иосиф Флавий.* Иудейские древности. Соч. в 2 т. М.:Ладомир : АСТ, 2003.

*Капица С.П.* Из доклада на Круглом столе ученых «Обогащение форм научного знания в эпоху глобализации». М., 2004.

*Лайтман М.* Внутреннее созерцание // Лайтман М. Плоды мудрости. — М.: НПФ Древо жизни, изд. группа kabbala.org.ru, 2002. — (Каббала. Тайное учение).

*Лайтман М.* Восприятие реальности // ТВ «Карма»: 17 декабря 2003. — Международная академия каббалы: Электронный ресурс: <http://www.kabbalah-media.info> (2003).

*Лайтман М.* Книга Зоар. Перевод и комментарий. — М.: НПФ Древо жизни, изд. группа kabbala.org.ru, 2002. — (Каббала. Тайное учение).

*Лайтман М., Розин В.М.* Каббала в контексте истории и современности. — М.: Едиториал УРСС, 2005. — (Теоретические дискурсы культурологии).

*Лайтман М.* Материя и форма в науке каббала // Лайтман М. Статьи. — Наука каббала. Международная академия каббалы: Электронный ресурс: <http://www.kabbalah.info/rus> (2006).

*Лайтман М.* Наука каббала. В 2 т. — М.: НПФ Древо жизни, изд. группа kabbalah.info, 2004 — (Каббала. Тайное учение).

*Лайтман М.* Основы каббалы. — М.: НПФ Древо жизни, изд. группа kabbalah.info, 2003 — (Каббала. Тайное учение).

*Лайтман М.* Постигание единства мироздания // Лайтман М. Статьи. — Наука каббала. Международная академия каббалы: Электронный ресурс: <http://www.kabbalah.info/rus> (2006).

*Лайтман М.* Развитие души. — М.: НПФ Древо жизни, изд. группа kabbalah.info, 2004 — (Каббала. Тайное учение).

*Лайтман М.* Скрытие и раскрытие Творца // Лайтман М. Статьи. — Наука каббала. Международная академия каббалы: Электронный ресурс: <http://www.kabbalah.info/rus> (2006).

*Лайтман М.* Суть науки каббала // Лайтман М. Статьи. — Наука каббала. Международная академия каббалы: Электронный ресурс: <http://www.kabbalah.info/rus> (2006).

*Лайтман М.* Схема мироздания // Лайтман М. Основы каббалы. — М.: НПФ Древо жизни, изд. группа kabbalah.info, 2003. — С. 85-217. — (Каббала. Тайное учение).

*Лайтман М.* Условия разглашения каббалистических знаний // Лайтман М. Статьи. Наука каббала. Международная академия каббалы: Электронный ресурс: <http://www.kabbalah.info/rus> (2006).

*Лайтман М.* Условия разглашения каббалистических знаний: Урок от 17 июня 2004, Москва.

*Лайтман М.* Суть науки каббала. В 2 т. Т. 1. — М.: ИД София, 2005. С. 133-167.

*Ленин В.И.*, Материализм и эмпириокритицизм. Полн. собр. соч. Т.18., — М., 1983.

*Моисеев Н. Н.* Универсум, информация, общество. — М.: Устойчивый мир, 2001.

*Моррис Г.* Библиейские основания современной науки / Пер. с англ. — СПб.: Библия для всех, 1995.

*Нудельман Р.* Кембрийский парадокс // Знание—сила. — 1998. № 8-9.

*Парацельс.* Сочинения. Т. 5. // Полное собрание сочинений. Ч. 1. XIV.

*Перах М.* Разумный замысел или слепая случайность? Схватка двух мировоззрений // Континент. — 2001. № 107.

*Кехо Д.* Подсознание может все! // — М.: ИД Попурри, 2003.

*Писарев А.* Болотные газы убьют Землю // Ytro.ru: 12 августа 2005.

*Послания Маймонида* / Изд. араб. текста, перевод на ивр., комм. И. Шилата, тт. 1-2. Иерусалим, 1987-1988.

*Пятикнижие Моисеево или Тора* // Ред. проф. Г. Брановер. Пер. с ивр.: З. Левин, Б. Хаскелевич, Й. Векслер. — Иерусалим: «Шамир», 1990.

*Сэфер Ецира* — Книга Создания // Наука каббала. Международная академия каббалы: Электронный ресурс: <http://www.kabbalah.info/rus> (2006).

*Сэфер Ецира* // Лайтман М. Развитие души. — М.: НПФ Древо жизни, изд. группа kabbalah.info, 2004 — С. 343-357. — (Каббала. Тайное учение).

*Современный энциклопедический словарь.* Изд. «Большая Российская Энциклопедия», OCR Палек, 1998 г.

*Соловьев В. С.* София // Логос. 1991. № 2.

Стартовал проект, целью которого будет решить спор между церковью и Дарвином // Известия.Ru: 23 августа 2005. — Электронный ресурс: <http://www.izvestia.ru/news/news98173/index.html>

*Стивен Хоукинг.* «От Большого взрыва до черных дыр. Краткая история времени». — М.: Наука, 1990.

*ARI* (Rabbi Yitzhak Luria Ashkenazi). *Etz haim* // *ARI. Collected works.* — Jerusalem, 1927 (Hebrew).

*Ashlag B.* *Akdama le Sefer «Pri Chacham Igrot Kodesh»* // *Ashlag B. Pri Chacham Igrot Kodesh.* — Bnei Brak, 1999. P. 5-10 (Hebrew).

*Ashlag B.* *Dargot ha-Sulam.* Jerusalem, 1996 (Hebrew).

*Ashlag B.* *Ein od mi levado* // *Ashlag B. Shamati: Maamarim. Igrot.* — Bnei Brak, 1998. — P. 1–3 (Hebrew).

*Ashlag B.* *Inyan domem, zomeah, hai, medaber* // *Ashlag B. Shamati: Maamarim. Igrot.* — Bnei Brak, 1998. — P. 142 (Hebrew).

*Ashlag B.* *Inyan ha-Asaga ha-Ruchanit* // *Ashlag B. Shamati: Maamarim. Igrot.* — Bnei Brak, 1998. — P. 6-9 (Hebrew).

*Ashlag B.* *Shamati: Maamarim. Igrot.* Bnei Brak, 1998 (Hebrew).

*Ashlag Y.* *Ahor ve kedem tzartani* // *Ashlag Y. Pri Chacham Maamarim.* — Bnei Brak, 1999. — P. 91-113 (Hebrew).

*Ashlag Y.* *Akdama le sefer «Panim Meirov u-Masbirot»* // *Kabbala le mathil / Collection / Ed. by G. Shadmon* — Thornhill, 2004. — P. 236 – 261 (Hebrew).

*Ashlag Y.* *Akdama le sefer «Pi Chacham»* // *Kabbala le mathil / Collection / Ed. by*

*G. Shadmon* — Thornhill, 2004. — P. 266 – 272 (Hebrew).

*Ashlag Y.* *Akdama le Talmud Eser ha-Sefirot* // *Kabbala le mathil / Collection / Ed. by G. Shadmon* — Thornhill, 2004. — P. 159 – 199 (Hebrew).

*Ashlag Y.* *Et laasot* // *Ashlag Y. Matan Tora.* — Jerusalem, 1995. — P. 3-9 (Hebrew).

*Ashlag Y.* *Istaklut pnimit* // *Ashlag Y. Talmud Eser ha-Sefirot.* 6 vols. Vol 3. Part 8, 9. — Jerusalem, 1998 (Hebrew).

*Ashlag Y.* *Kitvei ha-Dor ha-Aharon* // *Laitman M. Ha-Dor ha-Aharon.* — Thornhill, 2006. — P. 281-397 (Hebrew).

*Ashlag Y.* *Matan Tora.* Jerusalem, 1995. (Hebrew).

*Ashlag Y.* *Maut chachmat ha-Kabbala* // *Ashlag Y. Matan Tora.* — Jerusalem, 1995. — P. 61-75 (Hebrew).

*Ashlag Y.* *Mavo le sefer ha-Zohar* // *Kabbala le mathil / Collection / Ed. by G. Shadmon* — Thornhill, 2004. — P. 219 – 236 (Hebrew).

*Ashlag Y.* *Pticha le Chochmat ha-Kabbala* // *Kabbala le mathil / Collection / Ed. by G. Shadmon* — Thornhill, 2004. — P. 327 – 384 (Hebrew).

*Ashlag Y.* *Pticha le Chochmat ha-Kabbala* // *Nauka Kabbala.* 2 vols. — Moscow: NPF Tree of life, Publishing Group Kabbalah.info, 2004 (Hebrew).



*Ashlag Y.* Pri Chacham Igrot. Bnei Brak, 1999. (Hebrew).

*Ashlag Y.* Pri Chacham Maamarim. Bnei Brak, 1999 (Hebrew).

*Ashlag Y.* Sefer Hakdamot. Jerusalem, 1976. (Hebrew).

*Ashlag Y.* Talmud Eser ha-Sefirot. 6 vols. Jerusalem, 1998 (Hebrew).

*Bruno.* Le opere italiane, II.

*Laitman M.* Introduction to the book of Zohar. 2 vols., edited by Talib Din. Toronto, 2005. (English).

*Laitman M.* The future generation. Thornhill, 2006 (English).

*Laitman M.* The sciense of Kabbalah. Pticha. Toronto, 2005 (English).

*Odenheimer M.* Derech ha-Kabbalah el ha-Kommunizm // Ha-Aretz. Israel. 2004.

*Paulus Ricius.* Introductoria theoremata cabalae. De coelesti agricultura // Johannes Pistorius. Ars Cabalistica.

*Pascal.* Oeuvres completes. Paris, 1954.

*Pico della Mirandola.* Oratio de hominis dignitate // Conclusiones.

*Raymundi Lullii Opera.* Изд. Цетцнера.

*RASHBI (Rabbi Shimon ben Yochai).* Sefer ha-Zohar. Im Perush ha-Sulam /

Comment «Sulam» by Rav Yehuda Ashlag. Jerusalem, 1955. (Hebrew).

*Reuchlin Johann,* De arte cabalistica, Hagenau, Thomas Anshelm, 1517.

*Scientific American Magazine.*

*Sefer ha-Etzira // Bnei Baruch World Center for Kabbalah Studies:* URL: <http://www.kabbalah.info/heb> (2006).

*Schindel David E.* (Curator of Invertebrate Fossils, Peabody Museum of Natural History), «The Gaps in the Fossil Record» Nature, Vol. 297.

*Sholem G.* Kabbalah. Jerusalem, 1974.

*Sholem G.* Bibliothographia Kabbalistica. Leipzig, 1927.

*Sholem G.* On the Mystical Shape of Godhead. N. Y., 1991.

*Sprengel.* Versuch einer pragmatischen Geschichte der Arzneykunde (в 5 томах). Halle, 1792–1803.

*Steven M. Stanley,* The New Evolutionary Timetable: Fossils, Genes and the Origins of Species (New York: Basic Books, 1981).

*Stephen Jay Gould,* «Evolution's Erratic Pace», *Natural History*, May 1977.

*Theophrastus Paracelsus.* Das Buch Paragramum. Изд. Franz Strunz. Leipzig, 1903.

## ОТВЕТЫ К ТЕСТАМ

Глава 1: 1-в.; 2-г.; 3-б; 4-г; 5-а;  
 Глава 2: 1-г; 2-б; 3-б; 4-а; 5-б;  
 Главы 3 и 4: 1-б; 2-г; 3-г; 4-а; 5-г;  
 Глава 5: 1-а; 2-а; 3-г; 4-б; 5-б;  
 Глава 6: 1-г; 2-г; 3-в; 4-в; 5-г; 6-в;  
 7-а; 8-а;  
 Глава 7: 1-г; 2-б; 3-а; 4-б; 5-в;  
 Глава 8: 1-б; 2-б; 3-б; 4-в; 5-г;  
 Глава 9: 1-а; 2-в; 3-б; 4-б; 5-г;  
 Глава 10: 1-б; 2-а; 3-а; 4-б; 5-в;

Глава 11: 1-а; 2-г; 3-г; 4-в; 5-б;  
 Глава 12: 1-г; 2-а; 3-б; 4-в; 5-б;  
 Глава 13: 1-в; 2-б; 3-в; 4-б; 5-в;  
 Глава 14: 1-в; 2-г; 3-б; 4-в; 5-б;  
 Глава 15: 1-г; 2-в; 3-г; 4-а; 5-а;  
 Глава 17: 1-в; 2-а; 3-а; 4-а; 5-а; 6-в;  
 Глава 18: 1-б; 2-а; 3-б; 4-в; 5-б; 6-в;  
 Глава 19: 1-а; 2-б; 3-в; 4-б; 5-б; 6-в;  
 Глава 20: 1-а; 2-в; 3-а; 4-в;

## Наследие Бааль Сулама

Наиболее масштабный период появления нового подхода в изложении каббалы приходится на XX в. Методику духовного постижения для современного человека смог создать великий каббалист XX в., собственно, наш современник, рав Йегуда Ашлаг, получивший имя Бааль Сулам по названию своего комментария «Сулам» [*Perush Ha-Sulam*] на «Книгу Зоар». Его труды, помимо отражения глубочайшего духовного опыта, отличаются поистине уникальной широтой спектра обсуждаемых тем и впечатляющим набором научных фактов о строении мироздания, где акцент делается на роли и назначении человека. Бааль Сулам считается основоположником современной каббалы, так как является создателем нового подхода к трудам АРИ. Им написано более десятка книг.

Рав Йегуда Ашлаг (Бааль Сулам) родился в Варшаве в 1884 г. и уже с молодых лет был отмечен учителями как человек, непрестанно стремящийся к раскрытию тайн мироздания. Он поражал своих наставников блестящим знанием всех основополагающих книг иудаизма, а также был знаком в оригинале с произведениями выдающихся западных философов, среди которых Кант, Гегель, Шопенгауэр, Ницше и Маркс. Впослед-

ствии в своих статьях он сопоставит их взгляды с позицией каббалы.

По окончании Первой мировой войны (в 1921 г.) Бааль Сулам покидает Польшу и перевозит свою семью в Израиль (Палестину). Едва прибыв в Иерусалим, он отправляется в древнюю каббалистическую школу «Бейт Эль», бывшую в течение 200 лет центром изучения каббалы, но довольно скоро разочаровывается в иерусалимских каббалистах, уровне их знаний и подходе к изучению этой науки. Видя сложившуюся ситуацию духовного падения масс и желая изменить *ход* исторического развития, предвещающего наступление новой катастрофы, периода тяжелых страданий и лишений, Бааль Сулам организует группу учеников и начинает писать книги, чтобы обучить людей методике правильного восприятия реальности и разумного существования в ней. Уже в Польше он стал известен как великий знаток каббалы, ученик мудрейших каббалистов, продолжавших цепочку передачи каббалистических знаний после Бааль Шем-Това.

В 1926 г. Бааль Сулам уезжает в Лондон, где на протяжении двух лет работает над созданием комментария «Сияющий лик» [*Sefer Panim Meiroi u-Masbirot*] на книгу АРИ «Древо жизни». Весь этот

период он ведет тесную переписку со своими учениками, где объясняет им основные принципы духовной работы человека<sup>535</sup>.

Вернувшись в Иерусалим (1928), Бааль Сулам продолжает преподавать каббалу и писать. Спустя несколько лет выходит в свет его монументальный труд — трактат под названием «Учение Десяти Сфирот» (*Talmud Eser ha-Sefirot*). Десять *сфирот* — это внутренняя структура мироздания, определяющая все его строение, включая как духовный мир, так и наш.

Труд «Учение Десяти Сфирот» состоит из шести томов, это свыше 2 000 страниц, и включает в себя все, что было создано каббалистами на протяжении истории каббалы. В отличие от своих предшественников, Бааль Сулам составил его, следуя всем канонам академического учебника: там имеется список контрольных вопросов и ответов для самопроверки, словарь определений слов и основных понятий, алфавитный указатель, сноски на литературные источники. В первой части своего сочинения Бааль Сулам пишет о задаче, которая им преследуется: «В этом моем анализе я приложил усилия объяснить десять *сфирот*, как этому научил нас божественный мудрец АРИ, — в соответствии с их духовной чистотой, свободной от каких бы то ни было осязаемых понятий, чтобы любой начинающий мог приступить

к изучению науки каббала и не потерпеть неудач по причине материализации значений слов или других ошибок, так как понимание этих десяти *сфирот* открывает также возможность рассмотреть и узнать, как понимать остальные вопросы этой науки»<sup>536</sup>.

В своих работах Бааль Сулам стремился выразить внутреннюю суть каббалы. Он поставил задачу очистить ее от примитивных, порой вульгарных средневековых представлений. Его не устраивало расхожее обывательское отношение к этой науке, как к мистике или магии, полной чудес и абсурдных фантазмагорий; он видел в каббале мощное орудие для изменения и совершенствования человека.

В 1940 г. Бааль Сулам приступает к созданию комментария на «Книгу Зоар», под названием «Перуш а-Сулам» (*Perush ha-Sulam*) (иврит — букв. «комментарий лестницы»). Несмотря на плохое состояние здоровья, он непрестанно работает по восемнадцать часов в сутки в течение тринадцати лет. О цели создания этого фундаментального труда сам Бааль Сулам пишет в «Предисловии к Книге Зоар» так:

«Из вышесказанного можно понять причину духовной тьмы и незнания, обнаруживаемые в нашем поколении, которого не наблюдалось во всех предыдущих поколениях. И это потому, что лю-

535. Старший сын Бааль Сулама, рав Барух Ашлаг, издал эти письма в сборнике «Плоды Мудрости. Письма» [Pri Chacham Igrot] в 1985 г.

536. Y. Ashlag. Histaklut Primit // Talmud Eser ha-Sfirot. Jerusalem, 1956. Vol. 1. Part 1. P. 13-14 (иврит). Рус. пер.: Й. Ашлаг. Внутреннее Созерцание // Учение Десяти Сфирот. Т. 1. Ч. 1. Международная академия каббалы [Электронный ресурс]: www.kabbalah.info.. 2004..

ди перестали заниматься изучением науки каббала...

Однако я знаю, что причина этого кроется в том, что упала вера, особенно вера в великих мудрецов поколений, а книги каббалы и «Книга Зоар» полны примеров, взятых из *нашего мира*. Поэтому страх возникает у каждого, что вреда будет больше, чем пользы, поскольку легко можно начать представлять себе овеществленные образы.

Это и обязало меня сделать подробные комментарии на сочинения великого АРИ, а теперь и на «Книгу Зоар», и этим я полностью ликвидировал страх, потому как прояснил все духовные понятия, отделив их от какого бы то ни было материального представления, выведя за понятия времени и пространства, как убедятся изучающие, дабы позволить любому из масс изучать «Книгу Зоар» и умножать разум в ее *свете*.

Я назвал этот комментарий «Сулам» [Лестница], дабы показать, что предназначение его такое же, как у лестницы, поскольку, если перед тобой прекрасная вершина, то не хватает только лестницы, чтобы подняться к ней, и тогда в твоих руках окажутся все сокровища мира. Однако лестница не является целью сама по себе, потому что, если остановишься на ее ступенях и не будешь подниматься, то не выполнишь требуемое и задуманное.

Так и с моим комментарием к «Книге Зоар»: целью моей не было разьяснить всю ее глубину так, чтобы невоз-

можно было выразить большего, а указать путь и сделать из этого комментария руководство к действию для каждого человека, чтобы смог он с его помощью подняться, вникнуть в глубину и увидеть суть «Книги Зоар». Только в этом заключается цель моего комментария»<sup>537</sup>?

После выхода в свет книги «Перуш а-Сулам» рав Й. Ашлаг получил имя «Бааль Сулам» (иврит – букв. «*обладатель лестницы*» [в духовный мир]), согласно принятому среди мудрецов Торы обычаю называть человека не по имени, а по его наивысшему достижению.

Посвятив всю свою жизнь обучению и распространению каббалы, оставив после себя драгоценный материал, в котором изложена вся современная каббалистическая методика, величайший каббалист XX в. Бааль Сулам скончался в 1954 г. Его дело продолжил старший сын – рав Барух Ашлаг.

Лишь спустя 50 лет после смерти Бааль Сулама академический мир начал совершать робкие попытки в исследовании его трудов, несмотря на то, что все они находились в свободном доступе на полках университетских библиотек уже многие годы. В декабре 2004 г. израильский государственный университет им. Бен-Гуриона совместно с государственным университетом «Бар-Илан» и Институтом исследования каббалы им. рава Ашлага (*Ashlag Research Institute*) организовали первую академическую кон-

537. Y. Ashlag. Hakdama le-Sefer ha-Zohar // Sefer ha-Zohar im Perush ha-Sulam. Jerusalem, S. a. Vol. 1. P. 16 (иврит). Рус. пер.: М. Лайтман. Книга Зоар. – М., 2003. С. 135–138.

ференцию, посвященную Бааль Суламу и его деятельности, в которой приняли участие ведущие израильские академические исследователи каббалы и представители различных школ учеников Ашлага. За год до этого факультет философии университета «Бар-Илан» принял первую докторскую диссертацию, посвященную идеям Бааль Сулама.

Доктор Ави Элькаям, специалист в области исследования каббалы из университета «Бар-Илан», усматривает в признании, пусть и позднем, значимости рава Й. Ашлага академическим миром исправление исторической ошибки, допущенной теоретическими исследователями каббалы. «Уже сейчас мы можем сказать совершенно точно, — говорит Элькаям, — что было недалеко от разглядесть новаторства Ашлага... Рав Ашлаг строит в нас понимание социальной справедливости, основанное на каббалистическом социально-научном подходе. Чтобы хорошо понять Ашлага, нужно посвятить этому многие годы, с утра до вечера. Мы все, весь академический мир, находимся еще только в нача-

ле начал, мы все пока еще «в пеленках» во всем, что касается Ашлага»<sup>538</sup>. Его коллега из университета им. Бен-Гуриона, доктор Боаз Хус, добавляет: «Ашлаг абсорбирует в каббале понятия современного мышления. Марксистские идеи, например, превращаются в каббале Ашлага в часть «диалектической лестницы», ведущей к общественному изобавлению. В изложении Ашлага вся каббала воспринимается как модель прогресса»<sup>539</sup>.

Доктор Тони Лави, автор первой докторской диссертации по наследию Бааль Сулама, видит причину уникальной притягательности каббалы Ашлага в открываемом ею пути к самореализации личности. «Система Ашлага, — говорит он, — дает человеку практические инструменты для того, чтобы в любой ситуации, в какой бы он ни находился, взглянуть на себя и понять, где он находится с точки зрения духовности. Она предлагает концептуальную, совершенную систему. В течение десяти лет каббала Ашлага распространится не только на весь Израиль, но и на весь мир»<sup>540</sup>.

538. Цит. по: *M. Odenheimer. Derech ha-Kabbalah el ha-Kommunizm // Ha-Aretz. Israel. 2004. 17.12. [M. Odenheimer. Через каббалу — к коммунизму // Газета «Страна». Израиль. 2004. 17 дек. (иврит)].*

539. Там же.

540. Там же.

## Доктор М. Лайтман – основатель и руководитель Международной академии каббалы

Михаэль Лайтман (философия PhD, биокибернетика MSc) – ученый-каббалист, профессор онтологии и теории познания, основатель и руководитель Международной академии каббалы и Института исследования каббалы им. Й. Ашлага (*ARI – Ashlag Research Institute*) – некоммерческих организаций, занимающихся исследованием и просветительской деятельностью в области каббалы.

М. Лайтман родился в 1946 г. в г. Витебск (Беларусь). В 1970 году окончил Ленинградский политехнический институт по специальности биологическая и медицинская кибернетика. В рамках обучения проводил учебную исследовательскую работу в Институте исследования крови, специализировался по электромагнитному регулированию кровоснабжения сердца и мозга. Последние 30 лет занимается исследованием каббалы. Живет в Израиле, женат, имеет троих детей.

В 1978 г. возникший интерес привел М. Лайтмана к изучению древней науки – каббалы. Став учеником каббалиста Баруха Ашлага (1906–1991), сына и последователя величайшего

каббалиста XX в. Йегуды Ашлага (1884–1954), автора комментария на «Книгу Зоар», М. Лайтман продолжает цепочку передачи каббалистического знания современному поколению.

М. Лайтман – автор более 30 книг по каббале, которые, по существу, являются углубленными комментариями ко всем оригинальным каббалистическим источникам. В своих работах он фактически пересмотрел традиционные взгляды на каббалу, показал ее как знание, необходимое всему человечеству.

Сегодня многолетние исследования М. Лайтмана в области каббалы находят всеобщее признание. С 2005 г. М. Лайтман является членом Всемирного Совета Мудрецов – собрания ведущих ученых и общественных деятелей, занимающихся решением глобальных проблем современной цивилизации.

Лекции М. Лайтмана транслируются ежедневно в прямом эфире на сайте Международной академии каббалы: [www.kabbalah.info](http://www.kabbalah.info).

**Высказывания известных ученых о проф. М. Лайтмане:**

Проф. Эрвин Ласло (*Ervin Laszlo*) (Италия, Венгрия, основатель и президент Будапештского клуба<sup>541</sup> и Всемирного Совета Мудрецов<sup>542</sup>):

«В то время когда решается судьба нашего будущего существования на планете, эта древняя наука снова приобретает значимость и актуальность. Мудрость каббалы, содержащаяся в классических писаниях, должна быть использована для решения проблем, с которыми мы столкнулись, и для осуществления открывающихся перед нами возможностей. Это послание должно стать доступным людям как в Израиле, так и во всем мире. Михаэль Лайтман, как никто другой, способен решить эту важнейшую задачу и выполнить эту историческую миссию».

Проф. Даниэль Мэтт (*Daniel Matt*) (США, Израиль), ведущий ученый-исследователь в области философии каббалы:

«Михаэль Лайтман — это уникальная и удивительная личность: талантливый ученый, который создал обоснованный синтез науки и каббалы».

Писатель Артур Голдваг (*Arthur Goldwag*) (США) о книге М. Лайтмана «*Awakening to Kabbalah*» (*Jewish Lights Publications*, 2005):

«Здесь не предлагают красные нити в качестве панацеи, здесь не дают легких обещаний о достижении успеха в этом

мире. Вместо этого М. Лайтман предлагает нам изменить себя и мир — посредством нелегкой, часто болезненной работы на пути каббалы. Захватывающее, эрудированное, иногда поражающее повествование ... воодушевит и вдохновит любого ищущего духовное постижение».

Писатель Тамар Франкель (*Tamar Frankiel*) (США, др. наук) о книге М. Лайтмана «*Awakening to Kabbalah*» (*Jewish Lights Publications*, 2005):

«Объясняет, как каббала, будучи правильно понятой, является наукой содержащей духовную мудрость, которая изменяет наши желания так, чтобы мы могли принести пользу всем сотворенным».

**Книги и публикации М. Лайтмана на русском языке:**

*Лайтман М.* Богоизбранность. М., 2003.

*Лайтман М.* Духовный поиск. М., 2003.

*Лайтман М.* Зарождение общества будущего. М., 2004.

*Лайтман М.* Исторический аспект науки каббала // Наука каббала. Международная академия каббалы [Электронный ресурс]: [www.kabbalah.info](http://www.kabbalah.info) 2004.

*Лайтман М., Розин В.* Каббала в контексте истории и современности. М., 2005.

*Лайтман М.* Каббала и религия // Наука каббала. Международная академия каббалы [Электронный ресурс]: [www.kabbalah.info](http://www.kabbalah.info).2004.

*Лайтман М.* Каббала — корень всех наук // Наука каббала. Международная

541. [www.clubofbudapesht.org](http://www.clubofbudapesht.org)

542. [www.clubofbudapesht.org/WorldWisdomCouncil/WWC.htm](http://www.clubofbudapesht.org/WorldWisdomCouncil/WWC.htm)



академия каббалы [Электронный ресурс]: [www.kabbalah.info](http://www.kabbalah.info). 2004.

*Лайтман М.* Каббала как современное учение // Наука каббала. Международная академия каббалы [Электронный ресурс]: [www.kabbalah.info](http://www.kabbalah.info). 2004.

*Лайтман М.* Каббала как форма иррационального сознания // Наука каббала. Международная академия каббалы [Электронный ресурс]: [www.kabbalah.info](http://www.kabbalah.info). 2004.

*Лайтман М.* Каббалистический словарь. М., 2002.

*Лайтман М.* Книга Зоар. М., 2003.

*Лайтман М.* Лестница в небо. М., 2000.

*Лайтман М.* Мир. Научное исследование пользы и необходимости исправления природы человека, до подобия Высшей управляющей силе, на опытной основе // Наука каббала. Международная академия каббалы [Электронный ресурс]: [www.kabbalah.info](http://www.kabbalah.info). 2004.

*Лайтман М.* Мир вне нас. М., 2006.

*Лайтман М.* Наука каббала. М., 2002.

*Лайтман М.* Основы каббалы. М., 2000.

*Лайтман М.* Плоды Мудрости. М., 1997.

*Лайтман М.* Последнее поколение. М., 2004.

*Лайтман М.* Постигание высших миров. М., 1995.

*Лайтман М.* Развитие души. М., 2004.

*Лайтман М.* Система мироздания. М., 2000.

*Лайтман М.* Сравнительный анализ каббалы и философии // Наука каббала. Международная академия каббалы [Электронный ресурс]: [www.kabbalah.info](http://www.kabbalah.info). 2004.

*Лайтман М.* Суть науки каббала. М., 2005.

*Лайтман М.* Ступени возвышения. М., 1999.

*Лайтман М.* Схема мироздания. М., 2000.

*Лайтман М.* Терминология науки каббала // Наука каббала. Международная академия каббалы [Электронный ресурс]: [www.kabbalah.info](http://www.kabbalah.info). 2004.

*Лайтман М.* Учение Десяти Сфирот. М., 2001.

*Лайтман М.* Четыре мира // Наука каббала. Международная академия каббалы [Электронный ресурс]: [www.kabbalah.info](http://www.kabbalah.info). 2004.

*Лайтман М.* Язык каббалы // Наука каббала. Международная академия каббалы [Электронный ресурс]: [www.kabbalah.info](http://www.kabbalah.info). 2004.

### **Награды**

Человек Года в медицинской кибернетике, Израиль, 1995.

«Кто есть Кто в Истории Общества», «Кто есть Кто Среди Профессионалов», «За выдающиеся профессиональные и общественные достижения» (2001—2002).

## Средневековые и современные ученые и мыслители о каббале

Приведем здесь отношение к каббале выдающихся западных мыслителей, исследования которых в области этой науки образовали отдельное направление, а именно, философско-умозрительную каббалу. Широкое распространение данное направление получило в Европе, начиная с эпохи позднего Средневековья (XIII в.), в среде христианских теологов и, особенно, среди филологов-гуманистов эпохи Возрождения.

Христиане начали проявлять интерес к каббале практически одновременно с обнаружением текстов таких выдающихся каббалистических трудов, как «Книга Зоар» и «Сэфер Ецира» в XIII в., однако особое влияние на западную культуру каббала стала оказывать, начиная с XV в., с появлением первых переводов каббалистической литературы на латинский язык.

Джованни Пико делла Мирандола<sup>543</sup> (1463–1494) был одним из первых, кто

принес каббалистическое знание в Гуманистическую республику ученых, центром которой сделалась Платоновская Академия во Флоренции, созданная аристократом Козимо Медичи (1389–1464) во второй половине XV в. Пико собрал небольшую библиотеку каббалистической литературы, которая состояла из переводов, сделанных еврейским мыслителем из Сицилии, принявшим христианство, — Флавием Матридатом (*Flavius Mithridates*), для Папы Сикста IV, а затем, в 1486 г., для самого Пико.

Список личной библиотеки другого христианского гуманиста и ученого того же периода эпохи Возрождения, последователя Мирандолы, Иоганна Рейхлина<sup>544</sup>, наглядно демонстрирует, что около 1500 г. он закупал на реальном книжном рынке огромное количество еврейских книг, в том числе и трудов по каббале: «Сэфер Ецира», «Сэфер а-Баир» (*Sefer ha-Bahir*), книги Авраама Абулафии<sup>545</sup>,

543. Джованни Пико делла Мирандола (Giovanni Pico della Mirandola) (1463–1494) — итальянский мыслитель эпохи Возрождения.

544. Иоганн Рейхлин (Johann Reuchlin) (1455–1522) — немецкий гуманист, филолог. Был советником вюртембергского герцога, несколько раз посетил Италию, сблизился с деятелями Платоновской Академии; последние годы жизни — профессор греческого и еврейского языков в университетах Ингольштадта и Тюбингена. Считался в Германии лучшим знатоком древних языков — латыни и особенно древнееврейского и древнегреческого. (Иоганн Рейхлин. Большая Советская Энциклопедия).

545. Авраам Абулафия (1240 — после 1291) — еврейский каббалист Испании.

Нахманида<sup>546</sup>, Маймонида<sup>547</sup>, Йосефа Пикатиллы<sup>548</sup>, Авраама ибн Эзры<sup>549</sup>, Йосефа Альбо<sup>550</sup>, Иегуды а-Леви<sup>551</sup> и др.

Начиная с эпохи Ренессанса и вплоть до конца XVIII в., изучению каббалы уделяется особое внимание в обществе высокообразованных людей, среди которых находились великие мыслители-гуманисты, философы, ученые и христианские богословы. Из их числа можно выделить таких ярких представителей западной интеллектуальной элиты, как Парацельс, Джордано Бруно, Томмазо Компанелла, Мишель Монтень, Джон Мильтон, Готфрид Вильгельм Лейбниц, Исаак Ньютон, Иоганн Вольфганг Гете, Уильям Блейк, Френсис Бекон, Спиноза, Беркли, Шеллинг, фон Баадер, Фридрих Этингер и целый ряд других выдающихся мыслителей Европы. Их знакомство с каббалой происходило, в основном, благодаря переводам оригинальных каббалистических источников (в большинстве своем это были сочинения АРИ, отрывки из «Книги Зоар» и «Сэфер Ецира»), компиляций и собственных сочинений таких авторов, как Пико, Рейхлин, Генрих Корнелий Агриппа из Неттесгейма, Раймонд Луль, Эдиджио де Витербо, Франческо Джорджио, Паулюс Рициус, Гильом Постель, Иоганн Писториус, Генри Мур, Ральф

Кэдворт, Джон Пордедж, Иоганн Стефан Риттангело, Франциск Меркурий ван Гельмонт, Жак Гаффарель, Кнорр фон Розенрот, Франц Иосиф Молитор и многих других.

Обзор и анализ текстов христианских каббалистов показывает, что все они были людьми, стремящимися обрести картину единства законов мироздания, доказывая в своих работах отсутствие различий между духом и материей как компонентами единого континуума. Весь мир пребывал для них в состоянии непрерывной эволюции, направленной на восстановление первоначальной гармонии. Особая роль в деле возрождения мира отводилась человеку как носителю Божественной природы. Многие из них полагали, что именно еврейская каббала поможет преодолеть раскол внутри христианской церкви и предотвратить религиозный упадок, но основным стремлением большинства христианских каббалистов был поиск единой веры, которая бы объединила христиан, иудеев и мусульман.

Пико, Рейхлин, Постель и особенно христианские каббалисты XVII в. во главе с Кнорром видели в каббале наиболее чистое и полное выражение единой традиции, истинной *prisca theologia* (лат. — *древняя теология*), восходящей ко временам Адама, Авраама и Моисея

546. **Нахманид, полное имя — раби Моше бен Нахман** (сокращенно Рамбан) (1195–1270) — еврейский ученый, каббалист, раввин еврейской общины Испании. Последние годы жизни провел в Иерусалиме.

547. **Маймонид, полное имя — раби Моше бен Маймон** (сокращенно РАМБАМ) (1135–1204) — еврейский ученый и философ, врач и систематизатор еврейского Закона. Родился в Испании, служил придворным врачом Салах-ад-дина в Каире.

548. **Иосиф бен Авраам Пикатилла** (1248–1305) — еврейский каббалист Испании.

549. **Авраам ибн Эзра** (1092–1167) — еврейский ученый, философ, поэт. Жил в Испании.

550. **Йосеф Альбо** (1380–1444) — еврейский философ. Жил в Испании.

551. **Иегуда а-Леви, полное имя — Иегуда бен-Шмуэль а-Леви** (1075–1141) — еврейский ученый, философ и поэт. Жил в Испании.

и в той или иной мере сохранившейся во всех религиях и философских системах. По мнению Кнорра, греки, восприняв подлинную и древнюю еврейскую мудрость, впоследствии исказили ее, что, в свою очередь, оказало вредное влияние и на христианство; необходимо вернуться к первоначальному источнику христианства — каббале и вновь объединиться всем вместе в единой вере<sup>552</sup>. Кнорр полагал, что в каббале содержатся самые главные христианские доктрины. Если найти этому неопровержимые доказательства, то отпадет необходимость в каких бы то ни было религиозных спорах. Естественным образом евреи вновь примут ту религию, догматы которой они хранят в течение тысячелетий; к этой же древней, исконно христианской вере вернуться и представители многочисленных христианских церквей.

Изучая оригиналы и переводы текстов еврейских каббалистов, христианские мыслители Нового времени видели в них сокровенные христианские истины, что побуждало их публиковать свои переводы, комментарии и издавать оригинальные тексты еврейских каббалистов. Публикации христианских каббалистов выражали миссионерский призыв, обращенный сразу в двух направлениях: с одной стороны, они хотели объяснить иудеям суть их собственной веры, а с другой и, пожалуй, даже в боль-

шей степени, помочь христианам достичь подлинного христианства.

В предисловии к переводу трех трактатов из «Книги Зоар» во втором томе «*Kabbala Denudata*» Кнорр прямо заявляет об их богооткровенном происхождении и святости. По его мнению, знание «Книги Зоар» полезно как для понимания Ветхого, так и Нового Завета. В подтверждение своих мыслей Кнорр приводит сотни цитат из «Книги Зоар» в сопровождении соответствующих, по его мнению, фрагментов из Нового Завета. В обоснование необходимости латинского перевода «Книги Зоар» Кнорр подчеркивает важность изучения философских учений эпохи Христа и апостолов, включаясь, тем самым, в разгоревшуюся в XVII в. полемику относительно авторства и даты происхождения «Книги Зоар». В связи с этим интересно отметить, что, несмотря на доводы как еврейских, так и христианских философов, исследователей каббалы, христианские каббалисты следовали еврейской ортодоксальной традиции, относящей создание этого труда ко II в. н. э. и считающей ее автором рабби Шимона бар Йохая<sup>553</sup>.

С помощью «Книги Зоар» и позднее сочинений АРИ христианские каббалисты надеялись решить мучительные догматические проблемы, волновавшие христианский мир и явившиеся предметом жарких споров и поводом для появления многочисленных ересей: как спра-

552. К. Бурмистров. «*Kabbala Denudata*», открытая заново: христианская каббала барона Кнорра фон Розенрота и ее источники // Вестник Еврейского университета. — М., 2000. № 3 (21). С. 32, 62.

Кнорр пишет об этом в предисловии к трактату Ван Гельмонта «*Kurtzer Entwurf des eigentlichen Naturalphabets*». Sulzbach, 1667. S. 22–23; см. также: Coudert A. A Quaker-Kabbalist Controversy: George Fox's Reaction to Francis Mercury van Helmont // *Journal of the Warburg and Courtauld Institutes*. 1976. Vol. 39. P. 176.

553. Там же. С. 32–33.

ведливый и милосердный Бог мог обречь созданного им человека на вечные адские муки? Как оправдать учение о предопределении? Как может историческое христианство с его несовершенными служителями, с его сравнительно короткой историей и незначительной распространённостью быть вселенской универсальной религией, единственным путем к спасению? Учение о *сфирот* рассматривалось христианами как наилучшее подтверждение догмата о Троице: три первых *сфирот* — *кетэр*, *хохма* и *бина* — соотносились в христианской догматике с тремя ипостасями Бога.

Определить отношение христианских мыслителей позднего Средневековья и эпохи Возрождения к каббале можно по следующим высказываниям:

«Та самая, настоящая трактовка Закона (*vera illius legis interpretatio*), которая была раскрыта Моисеем в Божественном откровении, называется «каббала» (*dicta est Cabala*), что у иудеев означает «получение» (*receptio*)» (Пико делла Мирандола, «Речь о достоинстве человека»)554.

«Каббалой называется способность выведения всех Божественных и челове-

ческих тайн из Закона Моисея в аллегорическом смысле» (Паулюс Рициус. «Введение в основы каббалы». 1540 г.)555.

«Дословный смысл (Писания) подчиняется условиям времени и пространства. Аллегорический и каббалистический — остается на века, без временных и пространственных ограничений» (Паулюс Рициус. «Введение в основы каббалы»)556.

«Каббала дает высшему принципу непродуцируемое имя; из него она выводит в форме эманации второй ступени четыре принципа, из которых каждый вновь разветвляется на двенадцать, а они, в свою очередь, — на 72 и т. д. до бесконечных дальнейших разветвлений, как существует бесконечное количество видов и подвидов... И, в конечном итоге, получается, что все Божественное можно привести к одному Первоисточнику, так же, как и весь свет, который светит исконно и сам по себе, и изображения, которые преломляются во множестве зеркал и в стольких же отдельных предметах, можно привести к одному формальному идеальному принципу — Источнику всех этих изображений» (Джордано Бруно. «Итальянские сочинения»)557.

554. Pico della Mirandola. Oratio de hominis dignitate // Conclusiones. P. 60 f.

555. «Cabala ea facultas dicitur, quae diuinarum humanarumque rerum arcana, per Mosaicae Legis typum Allegorico sensu insinuat». Paulus Ricius. Introductoria theoremata cabalae. De coelesti agricultura // Johannes Pistorius. Ars Cabalastica. P. 120.

556. «Literalis enim sensus est loci & temporis conditionibus implicatus: sed Allegoricus & Cabalisticus ad eterna sine omni temporis aut loci conditione pertinet». Ibid. P. 116.

557. «Quella (Cabala de gli Hebrei) primieramente al primo principio attribuisce vn nome ineffabile, da cui secondariamente procedendo quattro, che appresso si risoluono in dodici; i quali migrano per retto in settantadoi, et per obliquo et tetto in cento quaranta quattro; e cossi oltre per quaternarij et duodenarij esplicati, in innumerabili, secondo che innumerabili sono le specie. Et talmente, secondo ciascun nome (per quanto vien commodo al proprio idioma), nominano vn dio, vn angelo, vna intelligenza, vna potesta, la quale e presidente ad vna specie; onde al fine si troua che tutta la deita si riduce ad vn fonte, come tutta la luce al primo e per se lucido, e le imagini che sono in diuersi, et numerosi specchi, come in tanti soggetti particolari, ad vn principio formale, et ideale, fonte di quelle». Bruno. Le opere italiane, II. P. 533.

Кроме древней и универсальной теологии, западные философы и ученые Нового времени видели в каббале также и универсальную науку, обладающую универсальным языком:

«Вся физика, включая все ее частные науки: астрономию, астрологию, пиромантию, хаомантию, гидромантию, геомантию, алхимию... — все они матрицы благородной науки каббалистики» (Парацельс. «Сочинения») <sup>558</sup>.

«Бытие, или язык — это адекватный субъект науки каббала... Поэтому становится ясно, что ее мудрость в особенной мере управляет всеми остальными науками» (Раймунд Лулль. «Сочинения Раймунда Лулля») <sup>559</sup>.

«Науки, такие как теология, философия и математика, берут свои принципы и корни из нее [каббалы]. Поэтому все эти науки (*scientiae*) подчинены этой мудрости (*sapientia*); и их принципы и правила подчинены ее принципам и правилам; и поэтому их аргументация

недостаточна без нее» (Раймунд Лулль. «Сочинения Раймунда Лулля») <sup>560</sup>.

«В общем, существуют две науки... одна из них называется комбинаторика (*ars combinandi*), и она является мерой прогресса в науках... Другая говорит о силах высших вещей, которые выше Луны и которые являются частью природной магии (*magia naturalis*). Обе они вместе называются у иудеев «каббалой» (Пико делла Мирандола. «Сочинения») <sup>561</sup>.

«Каббалистический подход к Библии — это герменевтика, которая отвечает в убедительной форме самостоятельности, чудесной оригинальности, многогранности, всеобъятности, неизмеримости ее содержания (Гете. «Материалы к истории учения о цветах») <sup>562</sup>.

«Адам — первый человек хорошо знал каббалу. Он знал все обозначения вещей и поэтому дал животным подходящие имена, которые сами по себе показывали их природу» (Курт Шпренгель. «Набросок прагматической истории врачевания») <sup>563</sup>.

558. Парацельс. Сочинения. Т. 5. С. 343 (Полное собрание сочинений. Ч. 1. XIV. С. 547 и далее).

559. «<...> esse sive verbum <...> est subjectum adaequatum huius sapientiae Kabbalisticae. Cum igitur hoc esse sive verbum sit omnium rerum primum regulans <...>, palam est quod ejus sapientia est omnium aliarum scientiarum longe valde regulatrix». Raymundi Lullii Opera. Изд. Цетцнера. P. 43.

560. «<...> scientiae recipiunt sua principia, & radices ab ista; vt Theologia, philosophia, mathematica. Et propterea namque istae scientiae sunt subalternatae huic sapientiae, & sua principia & regulae sunt subalternatae principiis eius, & regulis & ideo earum modus demonstrandi est imperfectus sine ista. <...> & similiter post Theologiam & philosophiam omnes certae scientiae per istam quartam figuram aquiruntur». Raymundi Lullii Opera. Изд. Цетцнера. P. 93 f.

561. «In uniuersali autem duas scientias, hoc etiam nomine honorificarunt, unam quae dicitur ars combinandi, & est modus quidam procedendi in scientiis, & est simile quid, sicut apud nostros dicitur ars raymundi. <...> Aliam quae est de virtutibus rerum superiorum, quae sunt supra lunam, & est pars magiae naturalis suprema. Vtraque istarum apud Hebraeos etiam dicitur Cabala, <...> & de utraque istarum etiam aliquando fecimus mentionem in conclusionibus nostris. Illa enim ars combinandi, est quam ego in conclusionibus meis uoco, alphabetariam reuolutionem». Pico. Opera, I. S. 180 f.

562. И. В. Гете. Материалы к истории учения о цветах. 1805—1810.

563. Sprengel. Versuch einer pragmatischen Geschichte der Arzneykunde (в 5 томах). Halle, 1792—1803. Vol. 2. P. 358—362.

«Каббала не позволяет нам проводить жизнь в прахе, но поднимает наш разум к вершине познания» (Иоганн Рейхлин. «Искусство каббалы») <sup>564</sup>.

«Настоящая эстетика — это каббала» (Фридрих Шлегель. «Издание критики Ф. Шлегеля». 1802 г.) <sup>565</sup>.

Г. В. Лейбниц (о влиянии каббалы на взгляды которого существует целая литература <sup>566</sup>) также определяет каббалу как *scientia generalis* (лат. — *общая наука*), которая соединяет в себе все базисные науки, действующие как инструмент знания. Их общим знаменателем для него, как и для Пико, является методика комбинаторики букв, с помощью которой все познаваемое может быть классифицировано и сохранено:

«Древняя поговорка гласит, что Бог создал все по весу, мере и числу... Число поэтому является своего рода метафизической основной фигурой, а арифметика — своего рода статистикой универсума, с помощью которых могут быть исследованы силы вещей. Уже во вре-

мена Пифагора люди были убеждены, что числа скрывают в себе самые глубокие тайны. Пифагор, по правдоподобным источникам, принес это убеждение, как и многие другие, с востока в Грецию. Поскольку у людей не было правильного ключа к Тайне, то страсть к знанию была, в конечном итоге, сведена к различного рода пустякам и поверьям, из чего возникла своего рода «вульгарная каббала», которая далека от истинной каббалы, а также различные фантазии под ложным названием магии, и этим полнятся книги. В то же самое время у людей сохранилась склонность верить в то, что нам еще предстоят чудесные открытия с помощью чисел, букв и с помощью нового языка, который одни называют адамическим, а Яков Беме — природным (естественным)» <sup>567</sup>.

«Мастера знания (как можно назвать по голландскому примеру тех, кто занимается математикой) владеют изобретением искусства знаков, только частью которого является алгебра: с его помощью

564. «Haec est Cabala quae nos humi degere non sinit, sed mentem nostram extollit ad altissimam comprehensionis metam». Reuchlin. De arte cabalistica, 20a.

565. «Die wahre Aesthetik ist die Kabbala». Schlegel, Kritische F. Schlegel-Ausgabe. Изд. Ernst Behler (в 35 томах). Paderborn, 1958. Vol. 16. P. 305.

566. См.: Coudert A. P. Leibniz and the Kabbalah. Dordrecht, 1995; Coudert A. P. The Impact of the Kabbalah in the Seventeenth Century. Leiden, 1999. С. 308–329. См. также: Foucher de Cariel A. Leibnitz, la philosophie juive et la Cabala. Paris, 1861; Politella J. Platonism, Aristotelism and Cabalism in the philosophy of Leibniz. Philadelphia, 1938; Hutin S. Henry More. Hildesheim, 1966. Pp. 194–197. О влиянии христианской каббалы на монадологию Лейбница см.: Merchant C. The Vitalism of Anne Conway: Its Impact on Leibnitz's Concept of the Mind // Journal of the History of Philosophy. 1979. Vol. 17. Pp. 255–269.

567. «Vetus verbum est, Deum omnia pondere, mensura, numero fecisse. <...> Itaque numerus quasi figura metaphysica est, et Arithmetica est quadam Statica Universi, qua rerum potentiae explorantur. Jam inde a Pythagora persuasi fuerunt homines, maxima in numeris mysteria latere. Et Pythagoram credibile est, ut alia multa, ita hanc quoque opinionem ex Oriente attulisse in Graeciam. Sed cum vera arcani clavis ignoraretur, lapsi sunt curiosiores in futilia et superstitiosa, unde nata est Cabala quaedam vulgaris, a vera longe remota, et ineptiae multiplices cujusdam falsi nominis Magiae, quibus pleni sunt libri. Interea insita mansit hominibus facilitas credendi mirificia inveniri posse numeris, characteribus et lingua quadam nova, quam aliqui Adamicam, Jacobus Bohemus die Natur-Sprache vocat». Leibniz. Die philosophischen Schriften, VII. P. 184.

сегодня можно узнать вещи, к которым не могли прийти древние, и, несмотря на это, все искусство состоит всего лишь в использовании правильных знаков. С помощью каббалы древние делали много существенного и искали тайны в словах, и они, действительно, находили их в хорошо построенном языке: таковым он служит не только для мастерства знания, но и для всех наук, искусств и дел. Таким образом, можно искать каббалу, или мастерство знаков, не только в ивритских языковых тайнах, но и в любом языке, но не в дословных толкованиях, а в правом рассудке и применении слов»<sup>568</sup>.

В целом западные мыслители рассматривали каббалу как древнее и в то же время современное знание, сходное с философскими учениями Платона, Аристотеля, Пифагора. Они считали каббалу основополагающим источником этих учений:

«Мой учитель Пифагор, отец философии, все-таки перенял свое учение не от греков, а скорее от иудеев. Поэтому он должен быть назван каббалистом... И он был первым, кто перевел слово «каббала», неизвестное его современникам, на греческий язык словом «философия» (Иоганн Рейхлин. *«De arte cabbalistica»*)<sup>569</sup>.

«Изучай каббалу (artem cabbalisticam), она объяснит тебе все!» (Парацельс. *«Paragramum»*)<sup>570</sup>.

В конце XVII в., в эпоху религиозно-го кризиса, великих апокалиптических ожиданий и, вместе с тем, формирования нового научного сознания и, практически, атеистического скептицизма, концепция «предвечной традиции» (*prisca theologia*), присущая эпохе Ренессанса, обретает новый облик учения о всеобщем братстве людей, носителей единой Божественной природы, об исправлении мира и универсальном спасении в эсхатологической перспективе. В сущности, это было цельное мировоззрение, и не последнюю роль в его возникновении сыграла еврейская каббала, определенным образом преломленная в трудах христианских каббалистов.

В XVIII столетии, известном как век Просвещения, христианская каббала как бы отодвигается на задний план и продолжает развиваться лишь в закрытых масонских обществах и всевозможных движениях, проповедующих идеи универсального братства. С другой стороны, в этот период каббалистические идеи предлагаются западными мыслителями и философами (Этингер, Баадер, Гете, Шеллинг, Молитор и др.) как некая альтернатива секуляризации и новой атеистической идеологии.

Тогда же, в начале XVIII в., начался быстрый рост целого ряда оккультно-каббалистических течений, который достиг своего расцвета во второй половине XIX в. В действительности, зарождение этого направления произошло еще в XVI в., когда некоторые христианские

568. Ibid. С. 521.

569. «Pythagoras ille meus, philosophiae pater, tamen qui non a graecis eam doctrinae praestantiam <...> quin potius ab illis ipsis Iudaeis receperit. Itaque <...> Cabalista nominandus erat, <...> ipse nomen illud Cabalae suis incognitum primum in nomen philosophiae grecum mutaverit». Reuchlin. De arte cabalistica, 22b f.

570. Theophrastus Paracelsus. Das Buch Paragramum. Изд. Franz Strunz. Leipzig, 1903. P. 56.



каббалисты начали постепенно отходить от еврейских первоисточников и соединять каббалистические идеи с алхимией и магическими практиками. Основоположниками этого направления считаются Генрих Корнелий Агриппа Неттесгеймский и Теофраст Парацельс.

Безусловно, раскрытие каббалы в эпоху позднего Средневековья и Нового времени оказало большое влияние на европейскую культуру и на процессы, определившие особенности западной цивилизации. Неоспорим тот факт, что изучение этой науки помогло величайшим ученым и философам открыть основополагающие законы мироздания, а также глубже понять природу человека и определить цель его существования в *этом мире*.

Русские мыслители и религиозные философы начинают обращаться к каббале лишь в конце XIX — начале XX вв. Одни из них ищут в ней новые интерпретации трактовок Писания для обоснования собственных религиозно-философских взглядов, другие — дополнительную аргументацию, используемую в антисемитской пропаганде. Каббалой интересовались такие русские мыслители, как В. С. Соловьев, С. Н. Булгаков, П. А. Флоренский, Н. А. Бердяев, В. В. Розанов, Л. А. Тихомиров, А. Ф. Лосев и др. В отличие от западных, русские философы практически не имели возможности ознакомиться с оригинальными источниками еврейских каббалистов и,

как правило, пользовались переводами трудов христианских мыслителей и оккультистов, в различной степени знакомых с каббалистическим учением.

Ранние работы Владимира Соловьева<sup>571</sup> насквозь пропитаны каббалистической тематикой: это идеи подлинного сопричастного Богу существования, целостности мира и всеединства творения («мировой души») и Творца, где душа человечества, *Адам Кадмон* — «это мыслящий центр и внутренняя связь всех существ...»<sup>572</sup>.

Свой взгляд на каббалу Соловьев формулирует следующим образом: «...каббала не есть продукт ни Средневековья, ни александрийского мышления. Неизгладимую печать ее древнееврейского происхождения и существенное ее отличие от неоплатонического учения мы видим в особом первобытном реализме и цельном монизме этого своеобразного мирозерцания. Характерное для всей греческой философии и вполне сохранившееся в неоплатонизме противоположение между миром умопостигаемых сущностей, областью истинного, подлинного бытия, и миром материальных явлений — это дуалистическое противоположение совершенно отсутствует в каббале (для нее материальный мир есть только последняя крайняя степень реализации и воплощения истинносущего)»<sup>573</sup>.

Однако, несмотря на обилие каббалистических идей в работах Соловьева, смысл многих из них крайне трансфор-

571. Владимир Сергеевич Соловьев (1853–1900) — русский философ, поэт, публицист и литературный критик.

572. В. С. Соловьев. София // Логос. 1991. № 2. С. 189.

573. Энциклопедический словарь Брокгауза и Ефрона. СПб., 1894. Т. 26. С. 782–784. См. также: В. С. Соловьев. Собр. соч. — СПб., 1907. Т. 9. С. 111–116.

мирован и искажен. Причина этого кроется в том, что его познания в каббале базировались, в основном, на источниках поздней христианской каббалы с преобладанием оккультной составляющей, что и оказало свое влияние на восприятие Соловьевым каббалы как религиозно-мистического учения.

Его работы по каббале послужили фундаментом для дальнейших исследований этого учения русскими философами. Увидев в учении Соловьева каббалистический элемент всеединства, русский философ и богослов Сергей Николаевич Булгаков (1871–1944 гг.) приступает в начале XX в. к серьезному изучению этой науки, о чем, прежде всего, свидетельствует его работа «Свет Невечерний» (1917 г.). Пытаясь понять каббалистическое учение, Булгаков обращается к доступным в то время переводам «Книги Зоар» и «Сэфер Ецира», наиболее известным из которых являлся шеститомный французский перевод «Книги Зоар» Жана де Паули, выполненный в начале XX в.<sup>574</sup>. Однако этот перевод, являвшийся для русских философов первой трети XX столетия зачастую единственным источником каббалистического знания, к сожалению, был полон искажений и фальсификаций. Жан де Паули практически не был знаком с каббалой, что наложило отпечаток не только на адекватность перевода чрезвычайно слож-

ного текста «Книги Зоар», но и на тот образ каббалы, который сложился у его читателей<sup>575</sup>.

Зависимость от плохих переводов — печальное отличие русских энтузиастов каббалы рубежа веков от их предшественников — христианских каббалистов. Несмотря на это, Булгакову удивительным образом удалось избежать оккультных искажений в понимании каббалистического учения. По глубине и полноте знакомства с каббалой его можно соотнести с классическими христианскими каббалистами Европы. Неоднократно цитируя «Книгу Зоар» и сопоставляя каббалистическое учение с новозаветным, Булгаков приходит к следующему выводу: «Идея о человеке как микрокосме, столь многократно высказывавшаяся в философской и мистической литературе старого и нового времени, нигде не получает столь углубленного истолкования, как в каббале»<sup>576</sup>.

К аналогичному выводу приходит и Николай Бердяев (1874–1948 гг.): «В каббале самосознание человека достигает вершины»<sup>577</sup>. «В обычном христианском сознании, — пишет русский философ, — истина о человеке-микрокосме задавлена чувством греха и падения человека. В официальном христианском сознании антропология все еще остается ветхобиблейской. В основной книге каббалы «Зогаре»<sup>578</sup> и у Беме в «*Mysterium magnum*»

574. Sepher ha-Zohar (Le Livre de la Splendeur). Doctrine esoterique de Israelites traduit par Jean de Pauli. Paris, 1906–1911. Vol. 1–6.

575. Подробнее об этом см. в: К. Бурмистров. Каббала в русской философии: особенности восприятия и истолкования // Вестник Еврейского университета. М., 2000. № 4 (22). С. 37–70. А также: G. Sholem Kabbalah. Jerusalem, 1974. P. 240, 241; G. Sholem On the Mystical Shape of Godhead. N. Y., 1991. P. 38.; G. Sholem Bibliothographia Kabbalistica. Leipzig, 1927. S. 120.

576. С. Н. Булгаков «Свет Невечерний». — М., 1994. С. 246–250.

577. Н. А. Бердяев. Смысл творчества // Философия свободы. Смысл творчества. — М., 1989. С. 300.

578. Прим. автора: название Zohar в русском написании имеет два варианта — Зоар и Зогар.

(толковании на первую книгу Моисея) снимаются с Библии оковы ограниченности и подавленности ветхого сознания человечества, и приоткрывается истина о космическом человеке»<sup>579</sup>.

В XX в. философы, мыслители и писатели – Гершом Шолем, Вальтер Беньямин, Франц Кафка, Мартин Бубер, Исаак Башевис Зингер и другие продолжили теоретическое исследование феномена каббалы.

Безусловно, в рамках одной главы невозможно хотя бы частично затронуть работы или даже просто перечислить имена всех исследователей каббалы. Однако это и не является целью данного очерка. Задача, которую автор здесь перед собой поставил, – осветить в пределах общей темы историческое развитие исследований каббалы, указать основных каббалистов и их труды, а также фрагментарно проиллюстрировать отношение к этой науке выдающихся мыслителей прошлого, что позволит чи-

тателю получить более объемную картину для серьезного осмысления этого знания.

Сегодня каббала изучается во многих университетах мира. Особый интерес к ней проявился в последнее десятилетие: публикуется множество интересных работ, исследующих различные аспекты каббалистического учения, все больше людей устремляется к различным источникам в поисках достоверной информации о каббале. Ученые, представители различных областей науки обращают свое внимание на древнее учение, обнаруживая в нем подробные объяснения сложнейших закономерностей природных процессов. Постепенно люди начинают осознавать, что в каббале присутствует некий инструмент, умение пользоваться которым поможет человеку решить многие тупиковые проблемы и позволит раскрыть новые грани в познании себя и окружающего мира.

---

579. Там же.

---

**Медународная академия каббалы**  
под руководством профессора Михаэля Лайтмана  
**КУРСЫ ДИСТАНЦИОННОГО ОБУЧЕНИЯ**  
Бесплатно на сайте [www.kabacademy.com](http://www.kabacademy.com)

**Новый телеканал в интернете 24 часа в сутки**  
Фильмы, клипы, лекции по каббале, интервью с самыми интересными людьми.  
Смотрите бесплатно на сайте [www.kab.tv/rus](http://www.kab.tv/rus)

### **Интернет-магазин [www.KabbalahBooks.ru](http://www.KabbalahBooks.ru)**

Справочная +7 (495) 7464089

Единственный в России Интернет-магазин каббалистической книги.  
**KabbalahBooks** – не просто информационный сайт. Это особенное место,  
где собраны настоящие сокровища, истинные ценности,  
мудрость, накопленная человечеством веками.

#### **Более 50 наименований товаров:**

- книги на русском языке
- книги на английском языке
- книги на испанском языке
- книги на иврите
- DVD и видео
- аудиокниги
- каббалистическая музыка

#### **Дополнительно:**

- материалы для начинающих
- книги и фильмы для скачивания
- архив лекций для начинающих
- вопросы и ответы
- каббалистический клуб
- полезные ссылки
- новости





*Учебное пособие*

**Михаэль Лайтман**

**КАББАЛА ДЛЯ НАЧИНАЮЩИХ**

**Том 1**

*Редакторы: Л. Артемьева, Г. Шустерман, П. Ярославский*

*Корректоры: И. Белова, Е. Сагиева, Т. Хрипкина*

*Оригинал-макет: А. Ревин*

*Обложка: О. Сафронова*